

# LawnMaster®

Instruction Manual / Manuel d'instructions  
Bedienungsanleitung / Handleiding

16cm MX 24V Lithium-Ion Cordless Robotic Lawnmower VBRM16  
Robot tondeuse à gazon sans fil 16 cm MX 24 V Lithium-Ion VBRM16  
16 cm MX 24 V Lithium-Ionen Akku-Mähroboter VBRM16  
16 cm MX 24 V Lithium-Ion VBRM16 draadloze robotmaaier

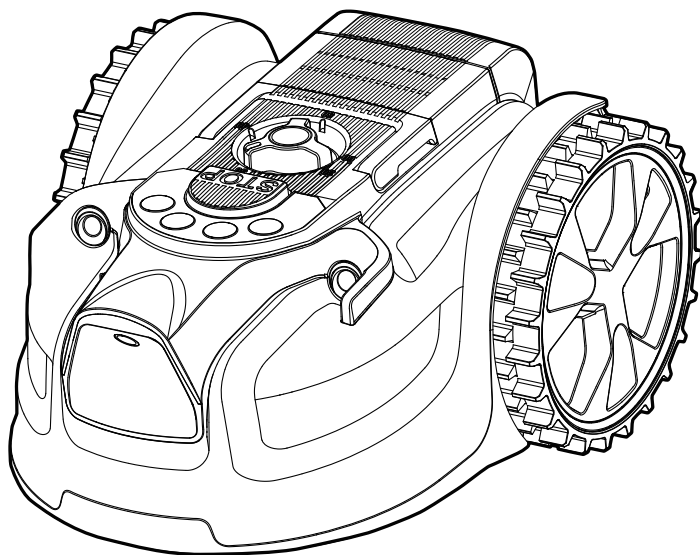

Original Instructions / Traduction des consignes Originales  
Original-Bedienungsanleitung / Vertaling van de originele  
instructies





**WARNING:** Read all safety instructions carefully before assembling and operating this machine. Ensure the machine has been assembled correctly and safely. Keep the instructions safe and pass them on to any subsequent user so that the information is always available.



**AVERTISSEMENT:** Veuillez lire attentivement l'intégralité des consignes de sécurité avant de monter et d'utiliser cette machine. Assurez-vous que la machine a été montée correctement et en toute sécurité. Conservez les consignes en lieu sûr et transmettez-les à tout utilisateur ultérieur afin que celles-ci soient toujours disponibles.



**WARNUNG:** Lesen Sie alle Sicherheitshinweise sorgfältig durch, bevor Sie dieses Gerät zusammenbauen und bedienen. Stellen Sie sicher, dass das Gerät korrekt und sicher zusammengesetzt wurde. Bewahren Sie die Anweisungen an einem sicheren Ort auf und geben Sie diese an alle nachfolgenden Benutzer weiter, damit die Informationen jederzeit verfügbar sind.



**WAARSCHUWING:** Lees alle veiligheidsinstructies zorgvuldig door voordat u deze machine monteert en gebruikt. Controleer of de machine correct is gemonteerd en veilig. Bewaar de instructies op een veilige plaats en geef ze door aan eventuele volgende gebruikers, zodat ze altijd beschikbaar zijn.

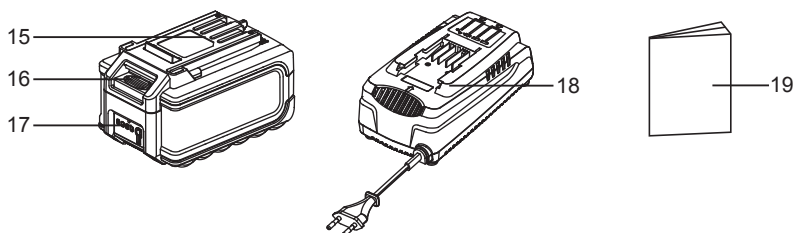
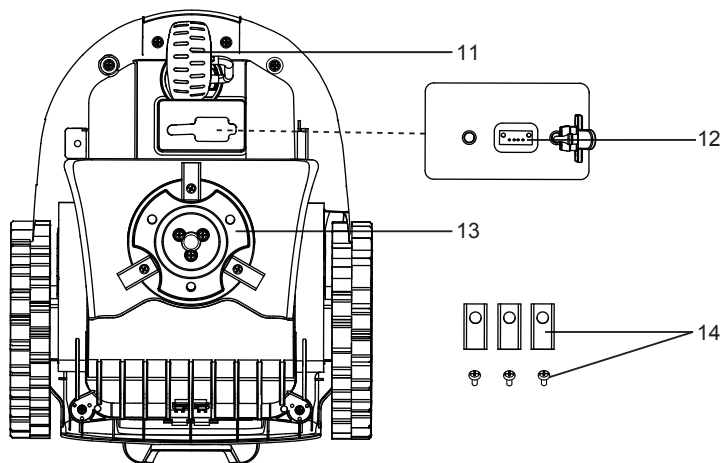
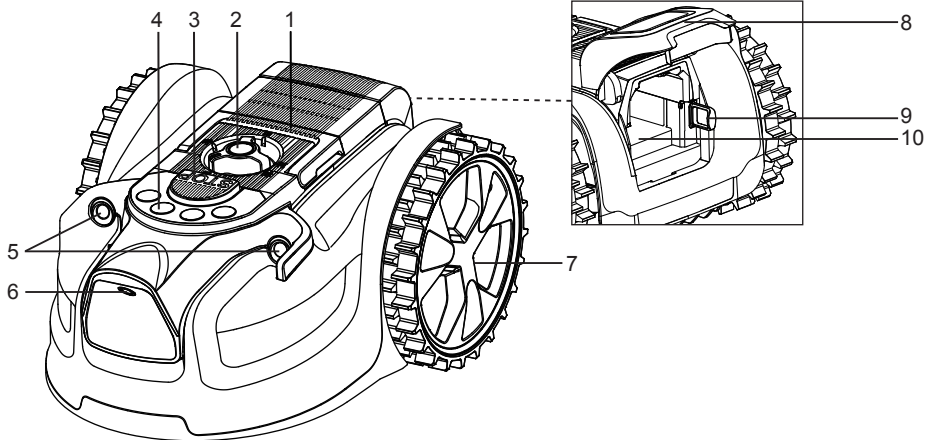

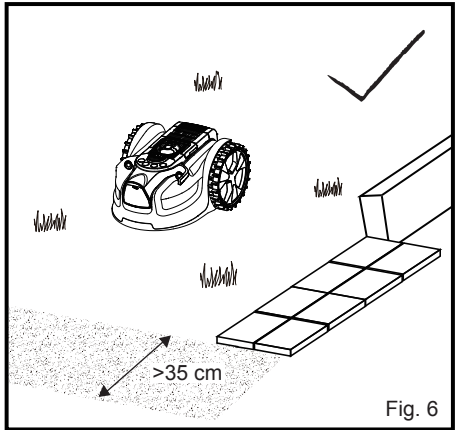
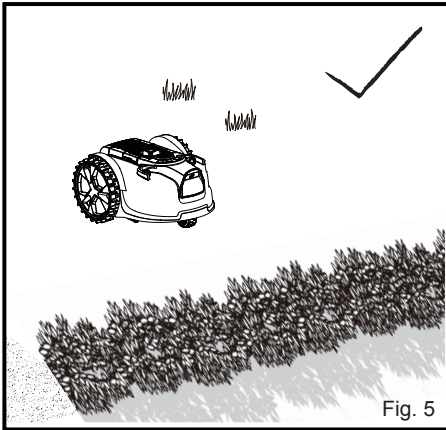
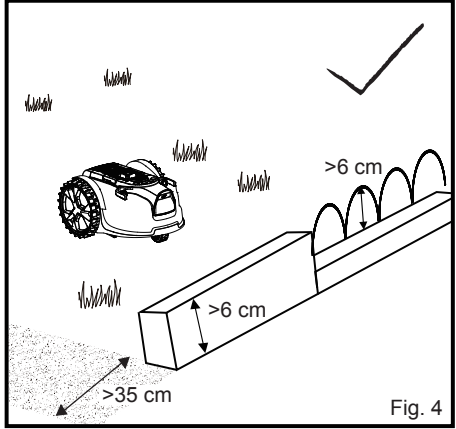
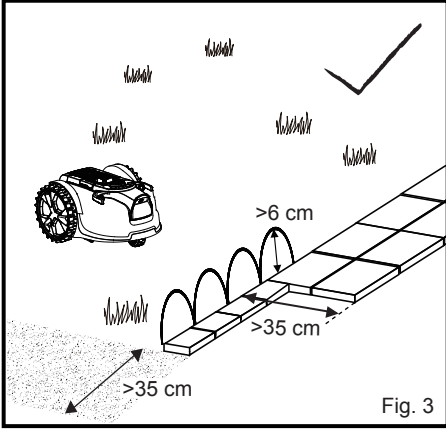
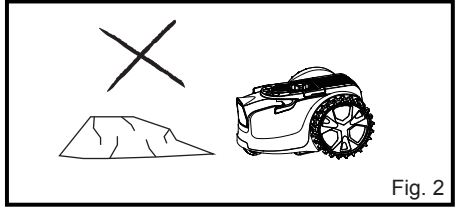
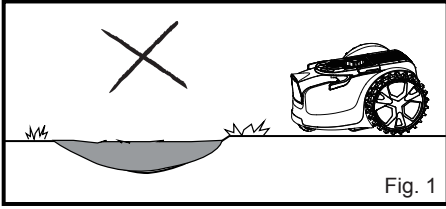

# TABLE OF CONTENTS

---

Section	Page
Symbols	6-7
Safety Information	8-15
In the Box	16
Assembly	17-20
Operation	21-26
Maintenance	27-29
Troubleshooting	30-34
Technical Data	35-36
Recycling and Disposal	36

## About This Product

Thank you for choosing the LawnMaster® VBRM16 robotic lawnmower. This mower will independently mow the lawn in a random pattern without the use of a boundary wire and charging station and will operate during daylight hours only. The mower detects grass in order to know where to mow, and is also equipped with ultrasonic sensors which detect higher obstacles such as shrubs and fences. For successful operation, the lawn must be defined with flat borders such as paving, or raised edges. When the mower does not detect grass or encounters an obstacle, it changes route in a random manner and starts mowing again in a new direction. The mower can be moved around to different lawn areas provided that they are defined as described in this instruction manual.

The mower uses a detachable MX 24V battery which is compatible with all products in the LawnMaster® 24V range. It is designed to be used once or twice a week for several hours, and then stored away in a garage or shed until it is needed again. It will mow approximately 100m<sup>2</sup> on a single charge depending on lawn conditions. Excessively long or wet grass may impact performance, it is therefore important to maintain a regular mowing schedule to keep on top of growth and develop a neat lawn finish.











## First Operation

The VBRM16 is designed to detect grass and move into areas it identifies as grass. If it cannot see a clear boundary it will continue to move into areas off the lawn and into plants that it may identify as grass. Trimming the lawn edge with a grass trimmer before use will help define a better lawn edge. During first operation on a new lawn it is important to monitor the robot as it detects edges to see where the boundary definition needs to be improved. Please do read the instructions fully, our instructions have been written to help you to get the best results and also provides useful ideas for temporary boundaries as well as examples of how to define a better lawn edge in all seasons.









**FOR YOUR SAFETY: CAREFULLY READ AND UNDERSTAND ALL INSTRUCTIONS.**

# SYMBOLS

The following warning symbols appear throughout this manual and indicate the appropriate safety measures you should take when operating and maintaining the appliance.

SYMBOL	DESIGNATION/EXPLANATION
	WARNING - The robotic lawnmower can be dangerous if used incorrectly.
	Read instruction manual before operating the machine.
	Keep bystanders away.
	Remove the isolator key before working on or lifting the machine.
	Operate the isolator key before working on or lifting the machine.
	Do not ride on the machine.
	Wait until all moving parts have stopped completely before touching them. The blade may continue to rotate after the machine is switched off, a rotating blade can cause injury.
	Do not wash or immerse the machine in water.
	WARNING! Beware of electric shocks.
	Protection class II (Double insulation)
	Class III machines.

# SYMBOLS

SYMBOL	DESIGNATION/EXPLANATION
	Only recharge battery packs with the supplied charger indoors.
	Fuse
	Electrical appliances must not be disposed of with the domestic waste.
	Batteries contain Lithium-ion. Do not dispose of batteries in household waste.
	Do not dispose of battery packs in rivers or immerse in water.
	Do not dispose of battery packs in fire.
	Do not subject the battery to direct sunlight over long periods and do not leave it on or near a heat source (max. 60°C).
	Recycle electrical waste products in an environmentally safe way where facilities exist.



## WARNING

To avoid serious personal injury, do not attempt to use this product until you read thoroughly and understand completely the instruction manual.

If you do not understand the warnings and instructions in the instruction manual, do not use this product.

## SAFETY INFORMATION

---

### IMPORTANT!

READ CAREFULLY BEFORE USE. KEEP FOR FUTURE REFERENCE

#### Training

- Read the instructions carefully. Be familiar with the controls and the proper use of the machine.
- Never allow people unfamiliar with these instructions or children to use the machine. Local regulations may restrict the age of the operator.
- The operator or user is responsible for accidents or hazards occurring to other people or their property.
- The operator or user is responsible for informing neighbours about the risks. Keep a safe distance from the machine when operating.
- If your lawn is open to the street and/or your neighbours, you must be present during the mower's operation to prevent others from accessing your lawn. Alternatively, you must protect/fence your lawn so that others do not access the mower during operation.
- This appliance is not intended for use by persons (including children) with reduced physical, sensory or mental capabilities, or lack of experience and knowledge, unless they have been given supervision or instruction concerning use of the appliance by a person responsible for their safety. Children should be supervised to ensure that they do not play with the appliance.



### WARNING

The robotic lawnmower can be dangerous if used incorrectly.

---

---



## SAFETY INFORMATION

---



### WARNING

Never use the robotic lawnmower when people, especially children or pets, are in the cutting area.

---

#### Preparation

- Ensure that the lawn area is defined as described in the section Prepare the Mowing Area and Define the Mowing Area.
- Periodically inspect the area where the machine is to be used and remove all stones, sticks, wires, pet toys, and other foreign objects.
- Periodically visually inspect to see that the blades, blade bolts and cutting assembly are not worn or damaged. Replace worn or damaged blades and bolts in sets to preserve balance.
- On multi-spindle machines, take care as rotating one blade can cause other blades to rotate.

#### Operation

- Do not leave the machine to operate unattended if you know that there are pets, children or people in the vicinity.
- Never operate the machine with defective guards, or without safety devices, for example deflectors in place.
- Do not put hands or feet near or under rotating parts. Do not touch moving hazardous parts before these have come to a complete stop.
- Never pick up or carry a machine while the motor is running.
- Always remove the isolator key:
  - Before clearing a blockage;

## SAFETY INFORMATION

---

- Before checking, cleaning or working on the machine.
- It is not permitted to modify the original design of the mower. All modifications are made at your own risk.
- Avoid using the mower and its peripherals in bad weather conditions especially when there is a risk of lightning.
- Do not use the mower for any purpose other than cutting lawn.
- In the event of accident or breakdown whilst the mower is operating, immediately press the STOP button.
- Do not put anything on top of the mower. Never allow people or animals to sit on the mower.
- Do not use the mower if the On/Off switch does not work.
- Do not use the mower when a sprinkler system is running. Ensure that the mower and the sprinkler system do not operate at the same time. Do not wash the mower with running water and do not immerse it in water. This product is not watertight.
- Always switch off the mower by removing the isolator key when the mower is not in use.
- The robotic lawnmower must never be stored, operated or charged in temperatures below 0°C or above 50°C. This might cause damage to the product or battery.
- Mow only in daylight or in good artificial light. The mower requires good light to correctly identify the lawn area.
- Avoid operating the machine in very long or wet grass.
- Never use the machine in explosive and/or flammable environments.
- Do not operate the machine when barefoot or wearing open sandals. Always wear substantial footwear and long trousers.

## **SAFETY INFORMATION**

---

- Always be sure of your footing on slopes.
- Always switch on the motor according to instructions with feet well away from the blade(s).

### **Maintenance and storage**

- Keep all nuts, bolts, and screws tight to be sure the machine is in safe working condition.
- Replace worn or damaged parts for safety.
- Ensure that only replacement blades of the right type are used.
- In the event of a battery leakage of electrolyte flush with water/neutralizing agent, seek medical help if it comes into contact with the eyes, etc.
- Servicing of the machine should be according to manufacturers' instructions.
- In case of abnormal vibrations, stop the mower, remove the isolator key and the battery pack and check for any damage of the blade. Replace a worn or damaged blade to preserve balance. If the vibration continues, contact the aftersales helpline.
- Use heavy gloves when inspecting or servicing blades.
- Cleaning and maintenance must not be performed by unsupervised children.
- Do not use the mower when the cutting blade is damaged. Replace the cutting blade.
- Use only original equipment and accessories. It is not permitted to modify the original design of the mower. All modifications are made at your own risk.

## **SAFETY INFORMATION**

---

### **Transportation**

Within the working area:

- Press the STOP button to stop the mower. Use both hands to carry the mower at the front and rear sections under the mower. Carry the mower with the blade disc away from the body.

Long distances:

- When transporting your mower over long distances, press the STOP button and remove the isolator key and the battery pack.
- **IMPORTANT!** It is recommended to keep the original packaging to avoid damage during transportation over long distances.

### **Battery Safety Information**

- Recharge only with the charger specified by the manufacturer. A charger that is suitable for one type of battery pack may create a risk of fire when used with another battery pack. Incorrect use may result in electric shock, overheating or leakage of corrosive liquid from the battery.
- Do not place appliances or their batteries near fire or heat sources. Continuous intense sunlight, fire or other heat sources may cause an increased danger of explosion.
- Do not crush, drop or damage the battery pack. Do not use a battery pack or charger that has been dropped or received a sharp blow. A damaged battery is subject to explosion. Properly dispose of a dropped or damaged battery immediately.

## SAFETY INFORMATION

---

- Batteries can explode in the presence of a source of ignition, such as a pilot light.
- To reduce the risk of serious personal injury, never use any cordless product in the presence of an open flame. An exploded battery can propel debris and chemicals. If exposed, flush with water immediately.
- Do not charge battery in a damp or wet location. Following this rule will reduce the risk of electric shock.
- For best results, your battery tool should be charged in a location where the temperature is more than 4°C but less than 40°C.
- Under extreme usage or temperature conditions, battery leakage may occur. If liquid comes in contact with your skin, wash immediately with soap and water. If liquid gets into your eyes, flush them with clean water for at least 10 minutes, then seek immediate medical attention.
- When the battery pack is not in use, keep it away from other metal objects like: paper clips, coins, keys, nails, screws, or other small metal objects that can make a connection from one terminal to another. Shorting the battery terminals together may cause sparks, burns, or a fire.
- Do not open up the battery and avoid mechanical damage to the battery. Risk of short circuit and fumes may be emitted. Ensure fresh air and seek medical assistance in the event of discomfort.
- Always remove battery pack before storing the device. When battery becomes fully charged, unplug the charger from the power supply and remove the battery pack from the charger.

## **SAFETY INFORMATION**

---

- Keep battery pack dry, clean, and free from oil and grease. Always use a dry cloth when cleaning. Never use brake fluids, gasoline, petroleum-based products, or any solvents to clean battery pack.

### **Charger Safety Information**

- Ensure the battery pack is charged indoors only, in a dry, cool and well-ventilated environment.
- Do not use non-rechargeable batteries!
- Do not operate the charger with a damaged cord or plug, which could cause shorting and electric shock. If damaged, immediately discontinue use. Replace the charger with the identical unit as listed in the Product Specifications in this manual. If the power cord for this equipment is damaged, it must be replaced by the manufacturer, a customer service agent of the same or a fully qualified person in order to prevent hazards.
- The plug of the charger must match the outlet. Never modify the plug in any way. Unmodified plugs and matching outlets will reduce the risk of electric shock.
- Allow a hot battery to cool before charging.
- Before each use, check the charger, cable and plug. Do not use a defective charger and do not disassemble the charger. Incorrect reassembly may result in the risk of fire, electric shock or electrocution.
- Protect the charger against moisture and wet conditions. There is a danger of electric shock.
- Operate the charger only with the appropriate original batteries. Charging other batteries may result in injuries and risk of fire.

## SAFETY INFORMATION

---

- Keep the cord away from heat, oil, sharp edges or moving parts. Damaged or entangled cords increase the risk of electric shock.
- Do not use a charger that has been dropped or received a sharp blow.
- The mains input voltage indicated on the charger rating plate must correspond to the mains voltage of the power source.
- Never touch the mains plug with wet hands.

### Product End of Use

- The mower and its accessories should be recycled correctly at the end of their life to prevent waste electrical and electronic equipment from ending up in landfill sites, and to protect and improve the quality of the environment.
- Do not dispose of the mower or any other of its parts as unsorted municipal waste - they should be collected separately.
- Do not dispose of the battery pack in a fire, and do not place used batteries in your household waste.
- Dispose of batteries in accordance with the local regulations where they will be recycled in an environmentally friendly manner.

## **IN THE BOX (Refer to Page 2)**

---

1. Carry Handle
2. Cutting Height Adjustment Knob
3. STOP Button
4. Control Panel
5. Ultrasonic Object Sensors
6. Grass Detection Camera
7. Rear Wheel
8. Battery Compartment Cover
9. Isolator Key
10. Battery Compartment
11. Front wheel
12. USB Port (Covered by Rubber Cap)
13. Blade Disc
14. Blade and Screw (x6, 3 Pre-installed on Blade Disc)
15. Battery Pack
16. Battery Release Button
17. Battery Power Indicator
18. Battery Charger
19. Instruction Manual



# ASSEMBLY

---

## Preparation

- The lawnmower is supplied fully assembled.
- Carefully remove all contents from the product packaging.
- The battery is supplied in a partially charged state. Place the battery on the supplied charger and allow the battery to fully charge before first use.

## Prepare the Mowing Area (See Figs. 1-2)

### Lawn Surface

- The lawn surface should be as uniform as possible. Bare patches and leaves can disrupt the operation of the mower. Clear leaves at regular intervals and repair dead patches with grass seed.
- Inspect the lawn for holes or hollows. Fill them with topsoil to prevent rainwater from forming pools of water on the lawn and to prevent mower from becoming stuck. The mower may be damaged if it is operated in pools of water (Fig. 1).
- If there are stones on the lawn that may damage the mower, they should be removed or excluded from the working area (Fig. 2).

**NOTE:** This mower is not designed to cut excessively long or overgrown and neglected areas. For best performance mow or trim grass down to 60mm before use. Do not allow grass to grow excessively long between uses.

## Define the Mowing Area (See Figs. 3-12)

Lawn edges must be clearly defined by flat edging or raised barriers in order for this mower to function properly.

- Visual boundaries need to look different from grass, therefore changes in colour and texture are very effective.
- Physical boundaries help stop the mower when a visual boundary is not possible.
- Temporary physical boundaries can be used while the lawn boundary definition is improved.

The robotic mower is equipped with the following devices which allow it to detect the edges and know where to mow:

- The grass detection camera: for recognizing changes in surface type, e.g., from grass to paving.
- Two ultrasonic object sensors: for detecting the obstacles higher than 6 cm. They are turned on by default setting and will sense plants, shrubs and other obstacles in and around the edges of the lawn. For a consistent cut, long grass must be cut down before mowing, or the ultrasonic sensors must be turned off.

The ultrasonic sensors can be turned off when the lawn to be mowed is clear of obstacles. In this case, hedges, walls, or other similar barriers in the lawn can be used as the border of the working area.

# ASSEMBLY

---

When the robotic mower detects that there is no grass or encounters an obstacle, it changes route in a random manner and starts mowing again in a new direction. To allow the robotic mower to move freely inside the lawn, the lawn must be properly checked and adjusted so that the robotic mower has enough space for recognizing when there is no grass. Carefully follow instructions listed as below for types of borders/protections that can/cannot be used for defining the working area.

## Paving

The lawn requires a paved or wooden edge of at least 35 cm wide for it to stop safely and change direction.

Paving or wooden edge less than 35 cm wide must be widened, or can be used in conjunction with a barrier. See Raised Barrier section below (Fig. 3).

## Raised barrier

With the ultrasonic sensors on, a perimeter barrier at a height above 6 cm can be used to define the border of the working area.

If an existing barrier is shorter than 6 cm, replace or raise the barrier or add additional paving (Fig. 4).

## Hedging

With the ultrasonic sensors on, hedges can be used to define working area (Fig. 5).

**NOTE:** Foliage is usually recognized as grass by the robotic mower. Therefore, ultrasonic sensors must be always kept on when using hedges as the border of the working area.

## Fine gravel

If fine gravel or small stones are used to border the lawn, make sure the width of the border is more than 35 cm wide and has clear edges (Fig. 6).

**NOTE:** Never use gravel, stones or similar materials with irregular edges for defining the working area (Fig. 7). Failure to provide clear edges will result in the mower leaving the mowing area and blade damage.

## Physical Bump Barriers

A border that physically obstructs the movement of the mower can also be used. This boundary could be lower than 6 cm so undetectable by the ultrasonic object sensors, and also narrower than 35 cm. When the robot meets this physical barrier, it will bump off, reverse and turn. This type of boundary may suit your lawn in some areas.

## Temporary Physical Bump Barriers

During first use, while lawn patches are being seeded or with seasonal lawn flowers, it may be desirable to use a temporary method to protect or define the lawn area for the robot to cut. In this

# ASSEMBLY

---

case, garden canes are particularly effective and do not detract from the look of the lawn. In spring, you can protect flower bulbs in the lawn from the mower by sinking short canes vertically into the lawn around the area spaced at 20 cm. The mower will be physically prevented from entering any protected areas.

## Obstacles in the mowing area

With the ultrasonic sensors on, objects which do not impede the robotic mower's normal functioning, such as trees (without raised roots), vertical poles, etc., do not require excluding from the mowing area (Fig. 8).

When objects, such as exposed tree roots, exposed wires, irrigation systems, etc., are present on the surface of the lawn, it is required to protect these objects with paving, walls or barriers to prevent the damage to them and to the robotic mower (Fig. 9).

The working area cannot be defined by holes or ditches. Ensure that there are no objects such as toys, work tools, small stones, branches, or sprinklers, etc., on the lawn or protruding from the ground which could impede the mower or cause damage to the blade (Fig. 10).

**NOTE:** Avoid leaves accumulating on the lawn, as they may not be detected correctly by the robotic mower. Remove leaves at regular intervals.

## Slopes

The robotic mower has the ability to safely climb slopes of 35%, and areas that are steeper than this should be excluded (Fig. 11).

To calculate the slope of your lawn, see Fig. 11. The slope would be:

$$\frac{35\text{cm (Elevation)}}{100\text{cm (Length)}} = 35\% \text{ (slope)}$$

## Pools and ponds

If there is a pool or pond in the mowing area, create appropriate borders to protect it.

- Raised barriers higher than 20 cm.
- Flat edging (paving, gravel or wooden boards wider than 70 cm).

The illustration shows a correctly defined working area for the correct functioning of the mower (Fig. 12).

**It is very important to make visual boundaries around ponds wide and obvious for the mower. Pond plants and algae could be interpreted as grass. Physical boundaries around ponds are highly recommended and will prevent any accidental water damage to your mower which is not covered by the manufacturers guarantee.**

# ASSEMBLY

---

## Install/Remove the Battery Pack (See Figs. 13-15)

---



# WARNING

If any parts are broken or missing, do not attempt to attach the battery pack to the robotic mower or operate the robotic mower until the broken or missing parts are replaced. Failure to do so could result in serious injury.

Ensure the isolator key is not fitted before installing the battery.

---

### To install the battery pack:

- Lift the battery compartment cover.
- Align the support rails located within the battery compartment with the guides in the battery pack, and then insert the battery pack into the compartment (Fig. 13).
- Push the battery pack until you hear a “click”.
- Insert the isolator key into the keyholes located near the battery compartment (Fig. 14).

**NOTE:** The isolator key only fits into the keyholes in one direction. Do not force it.

- Close the battery compartment cover.

**NOTE:** Make sure that battery pack firmly snaps into place and is secured to the mower before starting operation.

### To remove the battery pack:

- Stop the mower. Lift the battery compartment cover and remove the isolator key.
- Press the release button on the battery pack, grasp the battery pack firmly and pull out of the battery compartment (Fig. 15).
- Close the battery compartment cover.

# OPERATION

## Control Panel (See Fig. 16)

### ① START/ON

Long press for 3 seconds to power on the mower. Press after selecting the Auto Mow or the Spot Cutting Button to start mowing.

### ② Battery Indicator

Battery Indicator	Status
Green, Continuous	Sufficient power for mowing/ ready for mowing.
Red, Continuous	Recharge required.
Red, Flashing	The temperature of battery pack is abnormal, or the electric core fault.

### ③ Auto Mow Button

Long press 2 seconds to select random auto cutting mode followed by START/ON.

### ④ Error Indicator

Error Indicator	Status
Off	The mower is in normal operation.
Yellow, Continuous	The lift sensor is activated. / The obstruction sensor is activated. / The mower is tilted. / The rear wheels are lifted (slipping) due to an obstacle. / The mower has fallen over. / STOP button is pressed. / The mower cannot see grass.
Red, Continuous	Sensor error. / Motor fault. / Operation system error.

### ⑤ Spot Cutting Button

Long press 2 seconds to select spot cutting mode followed by START/ON.

### ⑥ Ultrasonic Indicator

Ultrasonic Indicator	Status
Green, Continuous	The ultrasonic function is on.
Off	The ultrasonic function is turned off.
Yellow, Flashing	The mower has a communication issue with camera.

### ⑦ Ultrasonic On/Off Button

Single press to turn off/turn on the ultrasonic function.

# OPERATION

---

## Switching On/Off

- To switch on, press the START/ON Button for 3 seconds. The battery indicator, error indicator, ultrasonic indicator will flash consecutively. The camera system will take approximately 15 seconds to start up.



**NOTE:** Please wait while the mower starts up, attempting to start the mower in this time will cause an error warning and the start-up process will need to be repeated.

- The mower is ready to mow when the battery indicator is illuminated green continuously and the mower beeps.
- To switch off the mower, lift the battery compartment cover and remove the isolator key.

## Starting/Stopping the Mower

---



## WARNING

Read the safety instructions carefully before you start your robotic lawnmower.



## WARNING

Keep your hands and feet away from the rotating blades. Never put your hands or feet close to or under the mower when the motor is running.



## WARNING

Never use the robotic lawnmower when people, especially children, or pets, are in the cutting area.

---

- Make sure the fully charged battery pack and the isolator key are installed into the robotic lawnmower properly.
- Put the robotic lawnmower in the defined mowing area.
- Press the START/ON Button for 3 seconds. The battery indicator, error indicator, ultrasonic indicator will flash consecutively. The camera system will take approximately 15 seconds to start up. The mower is ready to mow when the battery indicator is illuminated green continuously and the mower beeps.
- Select the desired cutting mode by pressing the Auto Mow Button or Spot Cutting Button for 2 seconds, then press the START/ON Button to start mowing.
- To stop the mower during operation, press the STOP button.
- To turn off the mower, lift the battery compartment cover and remove the isolator key.



**NOTE:** If the mower is stuck or has been stopped for more than 20-25 minutes, it will automatically go into Stand By (power off). To turn on the mower again, follow the instructions above.

---

# OPERATION

---

## Cutting Modes

### Auto Cutting

In Auto cutting mode, the robotic mower will mow the lawn in a random pattern.

After the robotic mower is powered on, press the Auto Mow Button for 2 seconds. Then press the START/ON Button. After 5 seconds of continuous running, you will hear beeps to indicate the blades have started to spin.

The robotic lawnmower will automatically search for a suitable working area. If the robotic mower does not find grass within 5 seconds, it will change direction and start running again in a new direction. The blades will not spin until the mower can run continuously for at least 5 seconds.

### Spot Cutting

In spot cutting mode, the robotic mower will mow in a spiral outwards from where it is placed on the lawn. This is best used to tidy up any areas that may not have been mowed during a random mowing session.

After the robotic mower is powered on, press the Spot Cutting Button for 2 seconds. Then press the START/ON Button. The mower will first move forward about 10 to 20 cm, then start spot cutting covering approximately 2 square metres. After the spot cut is finished, the robotic mower will start to mow in a random pattern automatically.

If the area to be mowed is too narrow for the robotic mower to carry out the spot cut, after continuous searching, the mower will mow in a random pattern automatically.

**NOTE:** Spot cutting is also a great feature to use before random mowing to systematically and efficiently cut the main areas of the lawn, by doing this it reduces the amount of random cutting time needed to complete the lawn. You also get a better lawn finish.

## Setting the Cutting Height (See Fig. 17)

---



# WARNING

Do not make any adjustment to the lawn mower without first stopping the motor. Keep your feet away from the blade disc when adjusting its height.

---

The cutting height of the mower can be adjusted from MIN (20 mm) to MAX (60 mm) (Fig. 17). During the first weeks of mowing, always select the higher cutting height (40 mm). After this, the cutting height can be lowered step by step every week until the desired cutting height has been reached.

- Press the STOP button to stop the robotic lawnmower.
- Turn the cutting height adjustment knob to set the cutting height.
  - Turn clockwise to raise the cutting height.
  - Turn anti-clockwise to lower the cutting height.

# OPERATION

- For the first cut each season, a higher cutting setting should be selected. **USING A CUTTING HEIGHT THAT IS TOO LOW IN LONGER GRASS WILL USE MORE POWER AND REDUCE BATTERY RUN TIME.**
- Before you begin to mow, check to ensure that the blade is not blunt and that none of the fasteners are damaged. To prevent any imbalance, replace blunt and/or damaged blades. To carry out this check, first switch off the mower by removing the isolator key.

## Battery Pack Operation

### ■ Battery Charging



## WARNING

Use only with 24LFC12 battery charger approved by the manufacturer.

The battery charger supplied is specifically designed for the lithium-ion battery used in this garden appliance and may cause risk of fire if used with a non-compatible battery pack.

Check the power voltage! Battery chargers operate on 220-240V AC.

Ensure the battery is charged between 4°C and 40°C. This ensures an optimum battery service life.

Protect the battery from heat, from continuous exposure to sun and keep away from radiation or other heat sources. Do not leave the battery in the mower in direct sunlight over long periods.

The battery is supplied partially charged. To ensure full capacity of the battery, charge the battery before using your appliance for the first time. The lithium-ion battery can be charged at any time without reducing its service life. Interrupting the charging procedure does not affect the battery.

### ■ Battery LED Indicators

The battery is equipped with a charge-level indicator panel which indicates its charge condition. This charge-level indicator panel consists of 4 LEDs on the battery. Press and hold the charge indicator button on the battery to actuate the charge level indicator. The charge level indicator LEDs go out after releasing the button. The battery charge level can be checked either when the battery is fitted on the mower/charger or removed from the mower/charger.

LED Indicators on Battery (Continuous lighting)	Battery Capacity
4 LEDs (inc 2 green)	Fully charged
3 LEDs (inc 1 green)	≥ 50%
2 LEDs (orange & red)	≥25%
1 LED (red only)	< 25%. Recharge required.

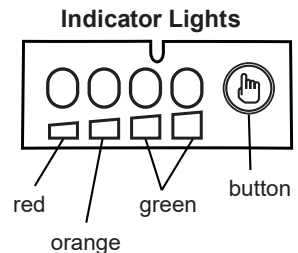



# OPERATION

## Charger Operation (See Fig. 18)

### **WARNING**

Use only with the following battery approved by the manufacturer: 24LB4005, 24LB4005-C, 24LB2004, 24LB2004-C.







If any part of the charger is missing or damaged, do not operate it! Replace the charger with a new one. Failure to pay attention to this warning could result in possible serious injury.

Check the voltage! The voltage must comply with the information on the rating label.

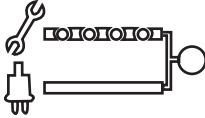
- Align the slot of the battery pack with the rail on the charger. Slide the battery onto the rail until the battery pack secures into place (Fig. 18).
- Connect the charger to the power supply.
- Allow sufficient charging time (see Technical Data), and then disconnect the charger from the power supply.
- Press the release button on the battery pack and remove it from the charger.

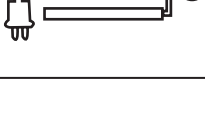
**NOTE:** It is normal for the battery pack and the charger to become warm (but not hot) during charging process. If the battery does not charge properly, check to make sure the electrical outlet is operational. Always charge the battery before storage!

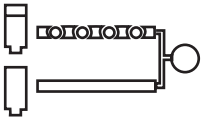
The indicator lights on the charger show the charging status:

Symbol	Indicator Lights	Status
		Red, flashing
		Red, continuous
		Green, flashing
		Green, continuous

The intelligent charger measures the charge level of the battery pack and charges the battery accordingly with the required current and voltage, based on battery temperature and voltage, this ensures maximum battery life. Charge the battery fully before storage.

A flashing red LED light on the charger indicates that the battery temperature is not within the

## OPERATION

---

charging temperature range of 4°C - 40°C. As soon as the permitted temperature is reached, the battery charger will automatically switch to charging.

If the temperature range is correct and flashing red LED light continues, then remove and reinstall the battery pack. If the LED status repeats a second time, try to charge another identical battery.

If the battery charges normally, dispose of the defective battery pack (see Recycling and Disposal section).

If the flashing red light continues after installing the second battery (ensure the battery temperature is normal), the charger may be defective. Replace with a new one.

After continuous or repeated charging cycles without interruption, the charger may warm up. This is normal and does not indicate a technical defect of the battery charger.

# MAINTENANCE

---

## **WARNING**

Always switch the product off, remove the isolator key and the battery pack and let the product cool down before performing inspection, maintenance and cleaning work.

## **WARNING**

If a part becomes worn or damaged, use manufacturers recommended replacement parts. Use of any other parts may create a hazard or cause product damage.

## **WARNING**

Do not use any attachments or accessories not recommended by the manufacturer of this product. The use of attachments or accessories not recommended can result in serious personal injury.

---

### General Maintenance

- Keep all safety devices and the motor housing free of dirt and dust. Avoid using solvents when cleaning plastic parts. Most plastics are susceptible to damage from various types of commercial solvents and may be damaged by their use. Use clean, dry cloths to remove dirt, dust, oil, grease, etc.
- Periodically check all nuts and bolts for proper tightness to ensure safe operation of the mower.
- Remove any buildup of grass and leaves on or around the mower. Wipe the mower clean with a dry cloth occasionally. Do not use water.

### Replacing the Mower Blades (See Fig. 19)

---

## **WARNING**

Always wear protective, heavy gloves when performing blade maintenance. Failure to heed this warning could result in serious personal injury.

## **WARNING**

Before performing any maintenance, make sure the isolator key and the battery have been removed. Failure to heed this warning could result in serious personal injury.

---

Always check to see if the blades are in good condition. If the blades are blunt, damaged or showing signs of imbalance, they must be replaced. Only use recommended replacement blades. Make certain ALL 3 blades and screws are replaced at the same time to keep a balanced cutting system. Visit [www.cleva-europe.com](http://www.cleva-europe.com) for information on where to purchase additional blades.

---

# MAINTENANCE

---

## To replace the blades

- Press the STOP button and allow the blade to come to a complete stop.
- Lift the battery compartment cover. Remove the isolator key and the battery.
- Slowly turn the mower over. Place it on a soft and clean surface.
- Use a suitable tool (e.g., a screwdriver) to insert into one of three holes in the blade disc to fix it in place. This ensures the blade disc is not turning when replacing the blades to avoid personal injury.
- Wear protective gloves and remove all three screws and blades with a screwdriver (Fig. 19).
- Secure the new blades with new screws.
- Make sure all blades can spin freely.

## Cleaning the Underside

It is recommended to check and clean the underside of the robotic mower regularly.

- Press the STOP button and allow the blade to come to a complete stop.
- Lift the battery compartment cover. Remove the isolator key and the battery.
- Slowly turn the mower over. Place it on a soft and clean surface.
- Use a soft brush or damp cloth to remove dirt, dust, oil, grease, etc. from the underside of the mower.

**IMPORTANT:** Do not wash the mower with running water.

- Wear safety gloves to clean the blade disc, the chassis, and the front and rear wheels thoroughly with a soft brush or damp cloth. Remove any lodged debris around them.
- Make sure the blade disc can rotate freely and all blades can spin freely.

## Storing the Mower (See Fig. 20)

It is recommended to store the mower indoors between uses.

- Before storing your mower, remove the isolator key and the battery pack.
- Clean the mower thoroughly.
- Use the carry handle to carry the mower. Carry the mower with the blade disc away from the body (Fig. 20).
- Store the mower indoors in a clean, dry place out of the reach of children.

**IMPORTANT:** Protect the underside of mower from standing water. NEVER store the mower upside down outdoors.

## Battery and Charger Maintenance

- Keep the battery and charger clean and clear of debris. Do not allow foreign material into the recessed cavity or on the contacts. Wipe with a dry cloth. Do not use solvents, water, or place in wet conditions.
- Always unplug the charger when there is no battery pack in it.
- Check that the charger and battery contacts have not been shorted by debris or foreign material. Always store away from metal objects which could create a connection with the terminals.

# MAINTENANCE

---

- Always remove the battery when storing the mower and keep in a cool dry place out of direct sunlight.
- Store the battery only within a temperature range between 0°C and 25°C and do not subject or store the battery pack in direct sunlight.
- It is recommended to store the lithium-ion battery pack in a 30%-50% charged condition.
- It is recommended to fully charge the lithium-ion battery pack after every six months of storage.

## Updating the Software (See Fig. 21)

The software of the mower can be updated if necessary.

**NOTE:** Make sure the USB flash drive works normally and the robotic mower is switched on by pressing the START/ON button for 3 seconds before updating.

**NOTE:** Make sure the battery indicator is green and the mower has sufficient power for updating the software.

- Download the robotic mower's latest software from our support website onto a blank USB flash drive device.
- Stop the mower and remove the isolator key.
- Turn the mower upside-down. Wear protective gloves and open the USB port rubber cap to reveal the USB port (Fig. 21).
- Insert the isolator key. Press the START/ON Button for 3 seconds, and wait for 15 seconds until the robotic mower is powered on completely indicated by a green battery light and beep. Insert the USB flash drive into the USB port, then you will hear four beeps. The software is updating when all three indicators are flashing.
- After finishing the updating of the software, you will hear continuous beeping and the battery indicator will be green continuous.
- Remove the USB Flash drive. Replace the USB port rubber cap. To complete the software update, restart the machine by removing and reinserting the isolator key.

## TROUBLESHOOTING



### WARNING

Only perform the steps described within these instructions! All further inspection, maintenance and repair work must be performed by a qualified specialist.

Gloves and appropriate protective clothing must be worn when performing these instructions.

Always turn off the mower before making any adjustment. For the latest information on where to purchase parts please visit [www.cleva-europe.com](http://www.cleva-europe.com).

PROBLEM	POSSIBLE CAUSE	SOLUTION
The robotic lawnmower is stuck during mowing.	Grass or other debris is wrapped around the wheels.	Check wheels and remove the grass or objects.
	Grass or other debris is wrapped around the blade disc.	Check the blade disc and remove the grass or objects (always wear gardening gloves).
	The blade disc lies in a pool of water.	Move the robotic lawnmower and prevent the collection of water in the working area.
	The robotic lawnmower has got caught in something.	Free the mower and remove the obstacle.
	The robotic lawnmower is stuck behind a number of obstacles.	Check if there are any obstacles which make it hard for the robotic lawnmower to move on from this location. Remove the obstacles.
	The mower is stuck in an uneven dip or hollow in the lawn.	Ensure that dips and holes in the lawn are leveled with topsoil and over-seeded with grass seed.
	The lift sensor has been activated as the mower has become trapped.	Free the mower.
The robotic lawnmower fails to start.	The isolator key is not installed correctly/fully.	Install the isolator key correctly.
	The battery is not installed correctly.	Ensure the battery is correctly installed.
	The battery is not fully charged.	Charge the battery.
	Possible clogging.	Remove the isolator key and battery. Check underneath the mower and clear as necessary (always wear gardening gloves).

# TROUBLESHOOTING

	The grass is too long.	Set a higher cutting height.
	The battery is defective.	Replace the battery.
	Defective START/ON Button.	Contact the After Sales Helpline.
The robotic lawnmower runs outside working area.	Incorrect barriers are used for defining the working area.	Check the borders/barriers for correct setting for defining the working area. Make improvements or temporary barriers if necessary. Refer to the Define the Mowing Area on page 17-19.
	The ultrasonic sensors are turned off.	Turn on the ultrasonic sensors.
	The working area is steeper than 35%.	Delimit the area that is steeper than 35%.
The robotic lawnmower is upside down.	The robotic lawnmower is leaning too much or has turned over.	Turn the robotic lawnmower the right way up and rectify the reason for it getting turned over.
Unknown problem with control or function.	Temporary electronic or software related issue in the mower.	Remove and re-insert the isolator key. Restart the mower. Download and install the latest software update. If the problem remains, contact the After Sales Helpline.
The robotic lawnmower runs on the lawn, but the blade disc does not rotate.	The robotic lawnmower searches for correct working area.	This is normal. The mower needs to work in a suitably wide area. The blade disc does not rotate while it is searching for the proper working area automatically.
The robotic lawnmower vibrates.	Cutting blades are damaged.	Replace the blades. Refer to Replacing the Mower Blade section on page 27-28. Visit <a href="http://www.cleva-europe.com">www.cleva-europe.com</a> for info on where to buy blades.
	Too many blades in the same position lead to imbalance in the cutting system.	Check that only one blade is fitted at each screw and that blades are not stuck.
	Different versions (thickness) of blades are used.	Check if the blades are of different versions (thickness).
	The blade screw is loose.	Tighten the blade screws.

## TROUBLESHOOTING

Grass is being cut unevenly.	Working area is too big.	Adjust the borders/protections to decrease the size of the mowing area. Recharge the battery to mow the area twice or purchase an additional battery to increase the size of the cut area.
	Blades are dull.	Replace all the blades and screws. Refer to Replacing the Mower Blade section on page 27-28. Visit <a href="http://www.cleva-europe.com">www.cleva-europe.com</a> for info on where to buy blades.
	Height of cut is too low, or the grass is too high.	Increase the height of cut.
	There is grass wrapped around the blade disc.	Check underneath the mower and clear as necessary (always wear gardening gloves).
Area of cut (battery duration) is not large enough.	Height of cut is too low, or the grass is too high.	Increase the height of cut.
	The grass is wet or damp.	Wait until the grass is dry.
	The grass is dense.	Increase the height of cut and cut more frequently.
	The battery is not fully charged.	Charge the battery.
	The lawn area is too large.	Recharge the battery and mow again or purchase an additional battery for extended mowing of larger areas.
The cutting blade is not rotating while the mower is switched on.	The cutting blade is obstructed.	Remove the isolator key and the battery pack. Clear obstruction (always wear gardening gloves).
	The blade screw is loose.	Tighten the blade screws.
Error indicator is yellow continuous.	The lift sensor is activated for 10 seconds.	Remove and re-insert the isolator key. Check the working area for obstacles taller than 10 cm and remove them. Restart the mower.
	The obstruction sensor has tripped 10 times within one minute.	Remove and re-insert the isolator key. Remove any obstacles. Check whether the grass is too tall. If necessary, mow the grass to below 60 mm with a conventional lawn mower. Restart the mower.



# TROUBLESHOOTING

Error indicator is yellow continuous.	The robotic lawnmower has been tilted for a prolonged time in one direction.	Remove and re-insert the isolator key. Remove any obstacles. Restart the mower.
	The rear wheels have been lifted due to an obstacle.	
	The mower has fallen over.	
	STOP button is pressed.	Remove and re-insert the isolator key. Restart the mower.
	The robotic lawnmower cannot see grass.	Move the robotic lawnmower to the lawn and restart it.
Error indicator is red continuous.	Sensor error.	Remove and re-insert the isolator key. Restart the mower. If the problem remains, contact the After Sales Helpline.
	Overcurrent in the motor or motor fault.	Remove and re-insert the isolator key. Check for and remove any obstacles around the rear wheels and the blade disc. Increase the cutting height. Check whether the grass is too tall. If necessary, mow the grass to below 60 mm with a conventional lawn mower. Restart the mower. If the problem remains, contact the After Sales Helpline.
	Operation system error.	Remove and re-insert the isolator key. Restart the mower. If the problem remains, contact the After Sales Helpline.
Ultrasonic indicator is yellow flashing.	The mower has a communication issue with camera.	It is too dark for camera to work. Operate the mower during daylight hours only. Remove and re-insert the isolator key. Restart the mower.
The battery indicator is red flashing.	The temperature of battery pack is abnormal.	Allow the machine to cool down to reach a normal temperature. Then restart the mower. If the problem remains, contact the After Sales Helpline.
	Electric core fault. (The error indicator is red continuous at the same time.)	Remove and re-insert the isolator key. Restart the mower. If the problem remains, contact the After Sales Helpline.

## TROUBLESHOOTING

---

No charging procedure possible.	The battery contacts are contaminated.	Clean the battery contacts (e.g. by inserting and removing the battery several times) or replace the battery.
	Socket outlet, fuse, mains cable or battery charger are defective.	Check the mains voltage and fuse. If necessary, contact the After Sales Helpline.
	The battery has a fault.	Replace the battery.
The charge control LEDs do not light up after inserting the mains plug into the socket.	Mains plug of the battery charger is not plugged in properly.	Insert mains plug fully into the socket outlet.
	Socket outlet, mains cable or battery charger are defective.	Check the mains voltage and if necessary, contact the After Sales Helpline.
	Plug Fuse Blown.	Check and replace fuse in the plug.

# TECHNICAL DATA

## DIMENSIONS

Length	42.5 cm
Width	35 cm
Height	22 cm
Weight (Without 4.0Ah Battery)	5.9 kg

## MOWING

Voltage	24 V ---
No Load Speed	3500 /min
Cutting System	3 Pivoting Cutting Blades
Cutting Width	16 cm
Cutting Height Adjustment	20-60mm (5 Positions)
Power Consumption during Cutting	40 W±20 %
Maximum Slope for Cutting Area	35%
Working Capacity (Depending on Product Specification)	< 100 m <sup>2</sup>
Average Mowing Time (2 cm Dry cut)	180 min
IP-Classification	IPX4

## CHARGER

Model No.	24LFC12
Charger Input	200-240V~50/60Hz 110W
Charger Output	24V --- 4.0A
Charging Period (Battery Fully Discharged)	60min (For 24LB4005-C)
Weight of Charger	0.5kg
Insulation Protection of Charger	<input type="checkbox"/>

## BATTERY

Model No.	24LB4005-C
Rated Voltage of Battery	24V ---
Capacity of Battery	4.0Ah
Battery Type	Lithium-Ion
Weight of Battery	0.7kg

## TECHNICAL DATA

### NOISE EMISSIONS MEASURED IN THE ENVIRONMENT AS SOUND POWER

Sound Power Level ( $L_{WA}$ ) Measured	64 dB(A)
Noise Emissions Uncertainties $K_{WA}$	3 dB(A)
Sound Power Level ( $L_{WA}$ ) Guaranteed	68 dB(A)
Sound Pressure Level ( $L_{PA}$ ) at the Operator's Ear	57 dB(A)

The noise emission declarations conforms to EN 50636-2-107:2015

Noise emissions in the environment measured as sound power ( $L_{WA}$ ) in conformity with EC directive 2000/14/EC. The guaranteed sound power level includes variation in production as well as variation from the test code with 1-3 dB(A).

Sound pressure noise uncertainties  $K_{PA}$ , 2-4 dB (A)

## RECYCLING AND DISPOSAL



This marking indicates that this product should not be disposed with other household wastes. The machine must be delivered in rigid packaging to avoid damage during transportation. The packaging and the machine itself are manufactured from recyclable materials and should be disposed of accordingly.



This appliance contains Lithium-ion battery. Do not dispose of batteries in household waste, fire or water. Dispose of batteries in accordance with the local regulations where they will be recycled in an environmentally friendly manner.

Li-ion

<b>Section</b>	<b>Page</b>
Symboles	39-40
Consignes de sécurité	41-50
Contenu de l'emballage	51
Montage	52-56
Fonctionnement	57-63
Entretien	64-66
Dépannage	67-72
Informations techniques	73-74
Recyclage et mise au rebut	74

## À propos de ce produit

Merci d'avoir choisi le robot tondeuse à gazon LawnMaster® VBRM16. Cette tondeuse à gazon tond la pelouse de manière autonome en suivant un parcours aléatoire sans l'utilisation d'un câble de délimitation et d'une station de chargement et ne fonctionne que pendant la journée. La tondeuse à gazon détecte l'herbe afin de savoir où tondre. Elle est également équipée de détecteurs à ultrasons qui repèrent les obstacles surélevés tels que les arbustes et les clôtures. Pour un bon fonctionnement, la pelouse doit être délimitée par des bords plats, tels que des pavés, ou des bordures surélevées. Lorsque la tondeuse ne détecte pas d'herbe ou rencontre un obstacle, elle change de trajectoire de manière aléatoire et recommence à tondre en prenant une nouvelle direction. La tondeuse peut être amenée dans différentes zones de pelouse à condition qu'elles soient définies comme décrit dans le présent manuel d'utilisation. La tondeuse est équipée d'une batterie MX 24 V amovible, compatible avec tous les produits de la gamme LawnMaster® 24 V. Il est conçu pour être utilisé une ou deux fois par semaine pendant quelques heures, puis rangé dans un garage ou une remise jusqu'à ce qu'il soit nécessaire de l'utiliser à nouveau. En fonction de l'état de la pelouse, il peut tondre environ 100 m<sup>2</sup> avec une seule charge. Un gazon excessivement haut ou mouillé peut affecter les performances. Il est donc important de respecter un calendrier de tonte régulier pour maîtriser la pousse de l'herbe et obtenir une pelouse impeccable.











## Première mise en service









Le modèle VBRM16 est conçu pour détecter l'herbe et se déplacer dans les zones qu'il identifie comme étant couvertes d'herbe. Si une délimitation claire ne peut être identifiée, il poursuit son avancée dans les zones situées en dehors de la pelouse et dans les plantes qu'il peut identifier comme de l'herbe. En taillant le bord de la pelouse avec un coupe-bordures avant l'utilisation, on obtient un contour de pelouse plus net. Lors de la première mise en service sur une nouvelle pelouse, il est important de surveiller le robot lorsqu'il détecte les contours pour voir où la délimitation doit être améliorée. Veuillez lire les consignes dans leur intégralité. Ces consignes ont

été rédigées pour vous aider à obtenir les meilleurs résultats et vous fournir des conseils utiles pour les délimitations temporaires ainsi que des exemples pour définir un meilleur contour de la pelouse en toutes saisons.

**POUR GARANTIR VOTRE SÉCURITÉ : VEUILLEZ LIRE ET ASSIMILER TOUTES LES CONSIGNES.**

Les symboles d'avertissement suivants apparaissent tout au long de ce manuel et indiquent les mesures de sécurité appropriées que vous devez prendre lors de l'utilisation et de l'entretien de l'appareil.

SYMBOLE	DÉSIGNATION/EXPLICATION
	AVERTISSEMENT - Le robot tondeuse à gazon peut présenter un danger en cas d'utilisation incorrecte.
	Lisez le manuel d'utilisation avant de faire fonctionner la machine.
	Tenez toutes les personnes présentes à l'écart.
	Retirez la clé de contact avant d'intervenir sur la machine ou de la soulever.
	Actionnez la clé de contact avant d'intervenir sur la machine ou de la soulever.
	Ne montez pas sur la machine.
	Patientez jusqu'à l'arrêt complet de toutes les pièces mobiles avant de les toucher. La lame peut continuer de tourner après l'arrêt de la machine, une lame en rotation peut occasionner des blessures.
	Ne lavez pas et n'immergez pas la machine dans l'eau.
	AVERTISSEMENT ! Risques d'électrocution.
	Catégorie de protection II (double isolation)
	Machines de classe III.

SYMBOLE	DÉSIGNATION/EXPLICATION
	Rechargez les blocs batterie uniquement à l'aide du chargeur fourni et à l'intérieur.
	Fusible
	Les appareils électriques ne doivent pas être mis au rebut avec les déchets ménagers.
	Les batteries contiennent du lithium-ion. Ne pas mettre au rebut des batteries avec les déchets ménagers.
	Ne mettez pas au rebut les blocs batterie dans les cours d'eau ni ne les immergez dans l'eau.
	Ne pas incinérer les blocs batterie.
	Ne pas exposer les batteries aux rayons du soleil pendant de longues périodes ni les laisser sur ou à proximité d'une source de chaleur (max. 60 °C).
	Recyclez les déchets électriques d'une manière respectueuse de l'environnement dans des centres dédiés existants.

## **AVERTISSEMENT**

Afin de prévenir tout risque de blessures corporelles graves, n'utilisez pas ce produit avant d'avoir lu et assimilé l'intégralité du présent manuel d'utilisation.

Si vous ne comprenez pas les avertissements et les consignes contenus dans le manuel d'utilisation, ne pas utiliser ce produit.



## IMPORTANT !

À LIRE ATTENTIVEMENT AVANT TOUTE UTILISATION.  
À CONSERVER POUR TOUTE CONSULTATION  
ULTÉRIEURE

### Familiarisation

- Lisez attentivement les consignes. Familiarisez-vous avec les commandes et l'utilisation adéquate de la machine.
- Ne permettez jamais à des personnes qui ne sont pas familières avec ces consignes ou à des enfants d'utiliser la machine. Des réglementations nationales peuvent limiter l'âge de l'opérateur.
- L'opérateur ou l'utilisateur est responsable des blessures ou des préjudices survenant à d'autres personnes ou à leurs biens.
- L'opérateur ou l'utilisateur a la responsabilité d'informer les voisins des risques éventuels. Gardez une distance de sécurité suffisante par rapport à la machine pendant son fonctionnement.
- Si votre pelouse donne sur la rue et/ou sur les terrains du voisinage, vous devez être présent(e) pendant le fonctionnement de la tondeuse à gazon pour prévenir tout accès à votre pelouse. Vous devez également protéger/clôturer votre pelouse afin que personne n'ait accès à la tondeuse à gazon pendant son fonctionnement.
- Cet appareil n'est pas destiné à être utilisé par des personnes (comprenant les enfants) aux capacités physiques, sensorielles ou mentales réduites ou manquant d'expérience et de connaissances, à moins qu'elles ne soient surveillées ou aient reçu les instructions concernant

l'utilisation de l'appareil par une personne responsable de leur sécurité. Les enfants doivent être surveillés afin de s'assurer qu'ils ne jouent pas avec l'appareil.

---

### **AVERTISSEMENT**

Le robot tondeuse à gazon peut présenter un danger en cas d'utilisation incorrecte.

---

### **AVERTISSEMENT**

N'utilisez jamais le robot tondeuse à gazon lorsque des personnes, en particulier des enfants ou des animaux domestiques, se trouvent dans la zone de tonte.

---

### **Préparation**

- Assurez-vous que la zone de pelouse est définie comme décrit dans la section Préparation de la zone de tonte et Délimitation de la zone de tonte.
  - Inspectez régulièrement la zone où la machine doit être utilisée et retirez toutes les pierres, bâtons, câbles, jouets d'animaux de compagnie et tout autre corps étranger.
  - Effectuez régulièrement une inspection visuelle pour vérifier que les lames, les boulons des lames et le dispositif de coupe ne sont pas usés ou endommagés. Remplacez les lames ou boulons usés ou endommagés par série afin de conserver un bon équilibre de fonctionnement.
  - Faites très attention avec les machines multibroches, car la rotation d'une lame peut entraîner la rotation d'autres lames.
-

## Fonctionnement

- Ne laissez pas la machine fonctionner sans surveillance si vous savez qu'il y a des animaux, des enfants ou des personnes à proximité.
- N'utilisez jamais la machine avec des protecteurs défectueux, ou sans dispositifs de sécurité, le déflecteur doit par exemple être bien en place.
- Ne pas mettre les mains ou les pieds près ou sous les parties rotatives. Ne touchez pas les pièces mobiles dangereuses avant leur immobilisation complète.
- Ne portez ni ne transportez jamais une machine lorsque son moteur tourne.
- Retirez toujours la clé de contact :
  - Avant d'enlever un blocage;
  - Avant de vérifier, de nettoyer ou d'intervenir sur la machine.
- Il n'est pas permis de modifier la conception originale de la tondeuse à gazon. Toute modification est effectuée à vos propres risques.
- Évitez d'utiliser la tondeuse à gazon et ses équipements par mauvais temps, en particulier en cas de risque d'orage.
- N'utilisez pas la tondeuse à gazon à d'autres fins que la tonte de pelouse.
- En cas d'accident ou de panne pendant le fonctionnement de la tondeuse à gazon, pressez immédiatement le bouton STOP.
- Ne posez rien sur la tondeuse à gazon. Ne permettez jamais à des personnes ou à des animaux de s'asseoir sur la tondeuse à gazon.
- N'utilisez pas la tondeuse à gazon si l'interrupteur Marche/

Arrêt ne fonctionne pas.

- N'utilisez pas la tondeuse à gazon lorsqu'un système d'arrosage est en service. Assurez-vous que la tondeuse à gazon et le système d'arrosage ne fonctionnent pas simultanément. Ne lavez pas la tondeuse à gazon à grande eau et ne l'immergez pas dans l'eau. Ce produit n'est pas étanche.
- Arrêtez toujours la tondeuse à gazon en retirant la clé de contact lorsque la tondeuse à gazon n'est pas utilisée.
- Le robot tondeuse à gazon ne doit jamais être remis, utilisé ou chargé à des températures inférieures à 0 °C ou supérieures à 50 °C. Cela pourrait endommager le produit ou sa batterie.
- Tondre uniquement à la lumière du jour ou sous une bonne lumière artificielle. La tondeuse à gazon a besoin d'une lumière suffisante pour identifier correctement la zone de pelouse.
- Évitez d'utiliser la machine sur une pelouse très haute ou mouillée.
- N'utilisez jamais la machine dans des environnements explosibles et/ou inflammables.
- N'utilisez pas la machine pieds nus ou avec des sandales ouvertes. Portez toujours des chaussures résistantes et des pantalons longs.
- Veillez toujours à bien garder l'équilibre sur les pentes.
- Mettez toujours le moteur en marche en respectant les consignes avec les pieds à bonne distance de la ou des lames.

## Entretien et Rangement

- Maintenez tous les écrous, boulons, et vis bien serrés pour vous assurer que la machine est en état de fonctionner en toute sécurité.
- Remplacer les éléments usés ou endommagés afin que l'appareil reste sûr.
- Veillez à n'utiliser que des lames de rechange du bon type.
- En cas de fuite d'électrolyte d'une batterie, rincez avec de l'eau/un agent neutralisant, consultez un médecin en cas de contact avec les yeux, etc.
- L'entretien de la machine doit être effectué conformément aux consignes du fabricant.
- En cas de vibrations anormales, arrêtez la tondeuse à gazon, retirez la clé de contact et le bloc batterie et vérifiez que la lame n'est pas endommagée. Remplacez une lame usée ou endommagée pour maintenir un bon équilibre de fonctionnement. Si les vibrations persistent, contactez le service d'assistance après-vente.
- Portez des gants robustes pour inspecter ou entretenir les lames.
- Le nettoyage et l'entretien ne doivent pas être effectués par des enfants non surveillés.
- N'utilisez pas la tondeuse si la lame de coupe est endommagée. Remplacez la lame de coupe.
- N'utilisez que des équipements et accessoires d'origine. Il n'est pas permis de modifier la conception originale de la tondeuse à gazon. Toute modification est effectuée à vos propres risques.

## Transport

Au sein de la zone de travail :

- Pressez le bouton STOP pour arrêter la tondeuse à gazon. Utilisez la poignée de transport pour déplacer la tondeuse. Transportez la tondeuse à gazon avec le disque de coupe à bonne distance du corps.

Longues distances :

- Lorsque vous transportez votre tondeuse à gazon sur de longues distances, pressez le bouton STOP et retirez la clé de contact et le bloc batterie.
- **IMPORTANT !** Il est recommandé de conserver l'emballage d'origine afin prévenir tout dommage pendant le transport sur de longues distances.

## Consignes de sécurité relatives à la batterie

- Rechargez le bloc batterie exclusivement à l'aide du chargeur recommandé par le fabricant. Un chargeur adapté à un type de bloc batterie peut conduire à un risque d'incendie lorsqu'il est utilisé avec un autre bloc batterie. Une utilisation non conforme peut entraîner une décharge électrique, une surchauffe ou une fuite de liquide corrosif provenant de la batterie.
- Ne pas placer des appareils ni leurs batteries à proximité de feu ou de sources de chaleur. Les rayons du soleil intenses et continus, le feu ou d'autres sources de chaleur peuvent augmenter le risque d'explosion.
- Veillez à ne pas écraser, ni laisser tomber ou endommager le bloc batterie. Ne pas utiliser un bloc batterie ou un chargeur qui a subi une chute ou reçu un choc violent.

Une batterie endommagée risque d'exploser. Mettez immédiatement au rebut, de façon appropriée, toute batterie endommagée ou ayant chuté.

- Les batteries peuvent exploser en présence d'une source d'allumage, telle qu'une lampe indicatrice.
- Afin de réduire tout risque de blessures corporelles graves, n'utilisez jamais de produits sans fil en présence d'une flamme nue. En explosant, une batterie peut projeter des débris et des produits chimiques. En cas de contact, lavez immédiatement à grande eau.
- Ne pas charger la batterie dans un endroit humide ou mouillé. Le respect de cette consigne réduit tout risque d'électrocution.
- Pour obtenir les meilleurs résultats, votre outil sur batterie doit être chargé dans un endroit où la température est supérieure à 4 °C, mais inférieure à 40 °C.
- En cas d'utilisation ou de températures extrêmes, les batteries peuvent fuir. En cas de contact du liquide avec la peau, rincez immédiatement la partie atteinte à l'eau savonneuse. En cas de contact avec les yeux, rincez-les à l'eau fraîche pendant au moins 10 minutes, puis contactez immédiatement un médecin.
- Lorsque le bloc batterie n'est pas utilisé, conservez-le à distance des objets métalliques tels que les trombones, les pièces de monnaie, les clés, les clous, les vis et tout autre petit objet métallique qui risque d'établir un contact entre les deux bornes. La mise en contact des bornes peut entraîner des étincelles, des brûlures ou un incendie.
- N'ouvrez pas la batterie et protégez-la de toute détérioration mécanique. Risque de court-circuit et

d'émanations de fumée. En cas de malaise, assurez un apport d'air frais et cherchez de l'aide médicale.

- Retirez toujours le bloc batterie avant de ranger l'appareil. Lorsque la batterie est entièrement chargée, débranchez le chargeur de la source d'alimentation, puis retirez le bloc batterie du chargeur.
- Maintenez le bloc batterie sec, propre et exempt d'huile et de graisse. Utilisez toujours un chiffon sec lorsque vous nettoyez le bloc batterie. Ne jamais utiliser du liquide de frein, de l'essence, des produits dérivés du pétrole ou des solvants pour nettoyer le bloc batterie.

### **Consignes de sécurité relatives au chargeur**

- Assurez-vous que le bloc batterie est chargé uniquement à l'intérieur, dans un environnement sec, frais et convenablement aéré.
- Ne pas utiliser de batteries non rechargeables !
- Ne pas utiliser le chargeur avec un câble ou une fiche endommagés, ce qui pourrait provoquer un court-circuit et entraîner des risques d'électrocution. En cas d'endommagement, cessez immédiatement toute utilisation. Remplacez le chargeur par l'appareil identique à celui indiqué dans la section « Caractéristiques du produit » du présent manuel. En cas d'endommagement du câble d'alimentation, veuillez en confier le remplacement au fabricant, à son service de réparation ou à une personne possédant les mêmes qualifications afin d'éviter tout danger.
- La fiche du chargeur doit correspondre à la prise. Ne jamais modifier la fiche de quelque manière que ce soit.



Des fiches non modifiées et des prises secteur adaptées réduisent tout risque d'électrocution.

- Lorsqu'une batterie est chaude, laissez-la refroidir avant toute charge.
- Avant chaque utilisation, vérifiez l'état du chargeur, du câble et de la fiche. Ne pas utiliser de chargeur défectueux et ne pas démonter le chargeur. Un remontage incorrect peut entraîner des risques d'incendie ou d'électrocution.
- Protégez le chargeur contre l'humidité et les environnements mouillés. Il existe un risque de décharge électrique.
- Utilisez le chargeur uniquement avec les batteries d'origine appropriées. La charge d'autres batteries peut entraîner des risques de blessures et d'incendie.
- Gardez le câble à l'écart de la chaleur, de l'huile, des arêtes vives ou de toute pièce mobile. Les câbles endommagés ou emmêlés augmentent les risques d'électrocution.
- Ne pas utiliser un chargeur qui est tombé ou qui a reçu un coup violent.
- La tension d'entrée de réseau secteur indiquée sur la plaque signalétique du chargeur doit correspondre à la tension de la source d'alimentation.
- Ne jamais toucher la fiche secteur avec des mains mouillées.

## Mise au rebut du produit

- La tondeuse à gazon et ses accessoires doivent être mis au rebut convenablement en fin de vie pour éviter que les déchets d'équipements électriques et électroniques ne finissent dans les décharges, et pour protéger et améliorer

la qualité de l'environnement.

- Ne jetez pas la tondeuse à gazon ni aucune de ses pièces avec les déchets ménagers non recyclables, elles doivent être collectées sélectivement.
- Ne jetez pas le bloc batterie au feu et ne jetez pas les batteries usagées dans les déchets ménagers.
- Mettez au rebut les batteries conformément à la réglementation locale dans les centres où elles seront traitées dans le respect de l'environnement.

1. Poignée de transport
2. Molette de réglage de la hauteur de coupe
3. Bouton STOP
4. Panneau de Commande
5. Détecteur d'objets à ultrasons
6. Caméra de détection d'herbe
7. Roue arrière
8. Couvercle du compartiment de la batterie
9. Clé de contact
10. Compartiment de la batterie
11. Roue avant
12. Port USB (protégé par un cache en caoutchouc)
13. Disque de coupe
14. Lame et vis (X 6, 3 Pré-installées sur le disque de coupe)
15. Bloc batterie
16. Bouton de dégagement de la batterie
17. Voyant du niveau de charge de la batterie
18. Chargeur de batterie
19. Manuel d'utilisation

## Préparation

- La tondeuse à gazon est livrée entièrement assemblée.
- Retirez avec précaution tout le contenu de l'emballage du produit.
- La batterie est livrée partiellement chargée. Placez la batterie sur le chargeur fourni et chargez-la complètement avant la première utilisation.

## Préparation de la zone de tonte

### Surface de pelouse

- La surface de la pelouse doit être aussi uniforme que possible. Les parcelles dégarnies et les feuilles peuvent perturber le fonctionnement de la tondeuse à gazon. Enlevez les feuilles à intervalles réguliers et ensemencez les parcelles défraîchies.
- Inspectez la pelouse à la recherche de trous ou de creux. Remplissez-les de terre végétale pour éviter que l'eau de pluie ne forme des flaques d'eau sur la pelouse et que la tondeuse à gazon ne s'enlise. La tondeuse à gazon peut subir des dommages si elle se retrouve dans des flaques d'eau (illustration 1).
- S'il y a des cailloux sur la pelouse susceptibles d'endommager la tondeuse, il faut les enlever ou les éloigner de la zone de travail (illustration 2).

**REMARQUE:** Cette tondeuse à gazon n'est pas conçue pour tondre des herbes trop hautes ou des zones envahies par la végétation ou non entretenues. Pour de meilleures performances, tondez ou coupez l'herbe à une hauteur de 60 mm avant l'utilisation. Ne laissez pas l'herbe pousser trop longtemps entre les utilisations.

## Délimitation de la zone de tonte

Pour que cette tondeuse fonctionne correctement, les contours de la pelouse doivent être clairement délimités par des bords plats ou des bordures surélevées.

- Les délimitations visuelles doivent avoir un aspect différent de celui du gazon, c'est pourquoi les changements de couleur et de texture sont très efficaces.
- Les délimitations physiques permettent d'arrêter la tondeuse à gazon lorsqu'une délimitation visuelle n'est pas possible.
- Des délimitations physiques temporaires peuvent être utilisées en attendant que la définition des contours de la pelouse soit améliorée.

Le robot tondeuse à gazon est équipé des équipements permettant de détecter les contours et de savoir où tondre suivants :

- La caméra de détection d'herbe : pour identifier les changements de type de surface, comme le passage du gazon à un dallage.
- Deux détecteurs d'objets à ultrasons : pour repérer les obstacles d'une hauteur supérieure à 6 cm. Ils sont activés par défaut et détectent les plantes, les arbustes et autres obstacles dans et autour des contours de la pelouse. Pour obtenir une coupe régulière, il faut couper les herbes hautes avant de tondre, ou désactiver les détecteurs à ultrasons.

Les détecteurs à ultrasons peuvent être désactivés lorsque la pelouse à tondre est exempte de tout obstacle. En tel cas, des haies, des murs ou d'autres délimitations du même type peuvent être utilisés comme limites de la zone de travail.

Lorsque le robot tondeuse à gazon ne détecte pas d'herbe ou rencontre un obstacle, il change de trajectoire de manière aléatoire et recommence à tondre en prenant une nouvelle direction. Pour que le robot tondeuse à gazon puisse se déplacer librement à l'intérieur de la zone de pelouse, celle-ci doit être correctement vérifiée et aménagée de manière à ce que le robot tondeuse à gazon dispose d'un espace suffisant pour réaliser l'absence d'herbe. Suivez minutieusement les consignes énumérées ci-dessous concernant les types de bordures/protections qui peuvent/ne peuvent pas être utilisés pour délimiter la zone de travail.

## Dallage

La pelouse nécessite un contour pavé ou une bordure en bois d'au moins 35 cm de large pour qu'elle puisse s'arrêter en toute sécurité et changer de direction.

Les pavés ou les bordures en bois d'une largeur inférieure à 35 cm doivent être élargis, ou peuvent être utilisés en association avec une barrière. Consultez la section bordures surélevées ci-dessous (illustration 3).

## Bordures surélevées

Lorsque les détecteurs à ultrasons sont activés, une barrière périmétrique d'une hauteur supérieure à 6 cm peut être utilisée pour définir les limites de la zone de travail.

Si une bordure existante a une hauteur de moins de 6 cm, il faut la remplacer, la surélever ou la compléter par un dallage (illustration 4).

## Haies

Lorsque les détecteurs à ultrasons sont activés, les haies peuvent permettre de délimiter la zone de travail (illustration 5).

**REMARQUE:** Le feuillage est généralement reconnu comme de l'herbe par le robot tondeuse à gazon. C'est pourquoi les détecteurs à ultrasons doivent toujours être activés lorsque des haies délimitent la zone de travail.

## Petits gravillons

Si de petits gravillons ou de petits cailloux sont utilisés pour entourer la pelouse, assurez-vous que la largeur du contour est supérieure à 35 cm et que les bords sont nets (illustration 6).

**REMARQUE:** N'utilisez jamais de gravier, de pierres ou de matériaux du même type présentant des bords irréguliers pour délimiter la zone de travail (illustration 7). Si les bords ne sont pas nets, la tondeuse risque de sortir de la zone de tonte et les lames pourraient subir des dommages.

## Barrières de retenue physiques

Il est également possible d'utiliser une bordure qui entrave physiquement le mouvement de la tondeuse à gazon. Cette barrière pourrait être inférieure à 6 cm, donc indétectable par les détecteurs d'objets à ultrasons, et également plus étroite que 35 cm. Lorsque le robot rencontre cette barrière physique, il laheurte, fait marche arrière et pivote. Ce type de délimitation peut convenir à votre pelouse dans certaines régions.

## Barrières de retenue physiques provisoires

Lors de la première utilisation, alors que les parcelles de pelouse sont en cours d'ensemencement ou en présence de fleurs saisonnières, il peut être souhaitable d'utiliser une méthode provisoire pour protéger ou délimiter la zone de pelouse à tondre par le robot tondeuse à gazon. Dans ce cas, les tuteurs sont particulièrement efficaces et ne nuisent pas à l'aspect de la pelouse. Au printemps, vous pouvez protéger les bulbes de fleurs de la tondeuse à gazon en enfonçant verticalement de courts tuteurs espacés de 20 cm tout autour de la zone de pelouse concernée. La tondeuse à gazon est ainsi physiquement incapable de pénétrer dans les zones protégées.

## Obstacles dans la zone de tonte

Lorsque les détecteurs à ultrasons sont activés, il n'est pas nécessaire d'exclure de la zone de tonte les objets qui n'entravent pas le fonctionnement normal du robot tondeuse à gazon, tels que les arbres (sans racines saillantes), les poteaux verticaux, etc. (illustration 8).

Lorsque des objets, tels que des racines d'arbres, des câbles exposés, des systèmes d'irrigation, etc., sont présents à la surface de la pelouse, il est nécessaire de protéger ces objets par des pavés, des murets ou des barrières pour éviter qu'ils ne subissent des dommages, ainsi que le robot tondeuse à gazon (illustration 9).

La zone de travail ne peut être délimitée par des trous ou des fossés. Assurez-vous qu'il n'y a pas d'objets tels que des jouets, des outils, de petites pierres, des branches, des arrosoirs, etc. sur la pelouse ou dépassant du sol qui pourraient gêner la tondeuse ou endommager la lame (illustration 10).

**REMARQUE:** Évitez l'accumulation de feuilles sur la pelouse, car elles risquent de ne pas être détectées correctement par le robot tondeuse à gazon. Enlevez les feuilles à intervalles réguliers.

## Pentes

Le robot tondeuse à gazon est capable de gravir en toute sécurité des pentes de 35 %, les zones plus raides doivent être évitées (illustration 11).

Pour calculer la déclivité de votre pelouse, reportez-vous à l'illustration 11. La pente serait :

$$\frac{35\text{cm (élévation)}}{100\text{cm (longueur)}} = 35\% \text{ (pente)}$$

## **Piscines et mares**

S'il y a une piscine ou un étang sur la zone de tonte, créez les délimitations adéquates pour les protéger.

- Bordures surélevées de plus de 20 cm.
- Bords plats (pavés, graviers ou planches de bois de plus de 70 cm de large).

L'illustration montre une zone de travail correctement délimitée pour assurer le bon fonctionnement de la tondeuse (illustration 12).

**I est très important que les limites visuelles autour des mares soient larges et bien visibles de la tondeuse. Les plantes et les herbes aquatiques des mares peuvent être prises pour de l'herbe. Il est fortement recommandé de délimiter physiquement les mares afin d'éviter tout dommage accidentel causé par l'eau à votre tondeuse à gazon, lequel n'est pas couvert par la garantie du fabricant.**

## Installation et retrait du bloc batterie

---

### **AVERTISSEMENT**

Si certaines parties sont cassées ou manquantes, n'essayez pas de fixer le bloc batterie au robot tondeuse à gazon ou de faire fonctionner le robot tondeuse à gazon tant que les pièces cassées ou manquantes n'ont pas été remplacées. Le non-respect de cette consigne peut entraîner des blessures graves.

Assurez- que la clé de contact n'est pas en place avant d'installer la batterie.

---

#### **Installation du bloc batterie :**

- Soulevez le couvercle du compartiment de la batterie.
- Alignez les rails de maintien situés dans le compartiment de la batterie avec les guides du bloc batterie, puis insérez le bloc batterie dans le compartiment (illustration 13).
- Poussez le bloc batterie jusqu'à ce que vous entendiez un « clic ».
- Insérez la clé de contact dans les serrures situées près du compartiment de la batterie (illustration 14).

**REMARQUE:** La clé de contact ne peut être insérée dans les serrures que dans un seul sens. Ne forcez pas.

- Fermez le couvercle du compartiment de la batterie.

**REMARQUE:** Assurez-vous que le bloc batterie est fixé solidement à la tondeuse à gazon avant de commencer à l'utiliser.

#### **Pour retirer le bloc batterie :**

- Arrêtez la tondeuse à gazon. Soulevez le couvercle du compartiment de la batterie, puis retirez la clé de contact.
- Pressez le bouton de dégagement du bloc batterie, saisissez fermement le bloc batterie et sortez-le du compartiment de la batterie (illustration 15).
- Fermez le couvercle du compartiment de la batterie.



## Panneau de commande (illustration 16)

### ① START/ON (démarrage/marche)

Pression longue de 3 secondes pour mettre la tondeuse à gazon en marche. À pressez après avoir sélectionné le bouton Auto Mow (tonte auto) ou de Tonte Localisée pour commencer à tondre.

### ② Voyant de la batterie

Voyant de la batterie	État
Vert, fixe	Puissance suffisante pour la tonte/prêt à tondre.
Rouge, fixe	Chargement requis.
Rouge, clignotant	La température du bloc batterie est anormale, ou le circuit électrique est défectueux.

### ③ Bouton Auto Mow (tonte auto)

Pression longue de 2 secondes pour sélectionner le mode de tonte automatique aléatoire, puis START/ON (démarrage/marche).

### ④ Voyant de défaut

Voyant de défaut	État
Off	The mower is in normal operation.
Jaune, fixe	Le détecteur de soulèvement est activé. / Le détecteur d'obstacle est activé. / La tondeuse à gazon est inclinée. / Les roues arrière sont soulevées (patinent) à cause d'un obstacle. / La tondeuse à gazon s'est renversée. / Pression sur le bouton STOP. / La tondeuse à gazon ne détecte pas l'herbe.
Red, Continuous	Erreur de détecteur. / Défaut moteur. / Erreur du système opérationnel.

### ⑤ Bouton Tonte Localisée

Pression longue de 2 secondes pour sélectionner le mode Tonte Localisée, puis START/ON (démarrage/marche).

### ⑥ Voyant des ultrasons

Voyant des ultrasons	État
Vert, fixe	La fonction ultrasons est activée.
Éteint	La fonction ultrasons est désactivée.
Jaune, clignotant	La tondeuse à gazon rencontre un problème de communication avec la caméra.

- ⑦ Interrupteur des ultrasons  
Pression simple pour activer ou désactiver la fonction ultrasons.

## Mise sous/hors tension

- Pour allumer, pressez le bouton START/ON (démarrage/marche) pendant 3 secondes. Le voyant de la batterie, le voyant de défaut, le voyant des ultrasons clignotent consécutivement. Le système de caméra met environ 15 secondes pour se lancer.



**REMARQUE:** Veuillez patienter pendant que la tondeuse à gazon démarre. Toute tentative de lancement de la tondeuse à gazon pendant cette période génère un signal d'erreur et le processus de démarrage doit être renouvelé.

- La tondeuse à gazon est prête à tondre lorsque le voyant de la batterie est allumé en vert fixe et que la tondeuse à gazon émet un signal sonore.
- Pour éteindre la tondeuse à gazon, soulevez le couvercle du compartiment de la batterie, puis retirez la clé de contact.

---

## Démarrage/arrêt de la tondeuse à gazon

### **AVERTISSEMENT**

Lisez attentivement les consignes de sécurité avant de démarrer votre robot tondeuse à gazon.

### **AVERTISSEMENT**

Gardez les mains et les pieds à bonne distance des lames en rotation. Ne mettez jamais les mains ou les pieds à proximité ou sous la tondeuse lorsque le moteur tourne.

### **AVERTISSEMENT**

N'utilisez jamais le robot tondeuse à gazon lorsque des personnes, en particulier des enfants, ou des animaux domestiques, se trouvent dans la zone de tonte.

- 
- Assurez-vous que le bloc batterie complètement chargé et la clé de contact sont correctement installés dans le robot tondeuse à gazon.
  - Placez le robot tondeuse à gazon dans les limites de la zone de tonte.
  - Pressez le bouton START/ON (démarrage/marche) pendant 3 secondes. Le voyant de la batterie, le voyant de défaut, le voyant des ultrasons clignotent consécutivement. Le système de caméra met environ 15 secondes pour se lancer. La tondeuse à gazon est prête à tondre lorsque le voyant de la batterie est allumé en vert fixe et que la tondeuse à gazon émet un signal sonore.

# FONCTIONNEMENT

- Sélectionnez le mode de tonte souhaité en pressant le bouton Auto Mow (tonte auto) ou le bouton Tonte Localisée pendant 2 secondes, puis pressez le bouton START/ON (démarrage/marche) pour commencer à tondre.
- Pour arrêter la tondeuse à gazon pendant son fonctionnement, pressez le bouton STOP.
- Pour éteindre la tondeuse à gazon, soulevez le couvercle du compartiment de la batterie, puis retirez la clé de contact.



**REMARQUE:** Si la tondeuse à gazon est bloquée ou a été arrêtée pendant plus de 20-25 minutes, elle se met automatiquement en veille (hors tension). Pour remettre la tondeuse à gazon en marche, suivez les consignes indiquées ci-dessus.

## Modes de tonte

### Tonte auto

En mode de tonte Auto, le robot tondeuse à gazon tond la pelouse de manière aléatoire. Après la mise sous tension du robot tondeuse à gazon, pressez le bouton Auto Mow (tonte auto) pendant 2 secondes. Pressez le bouton START/ON (démarrage/marche). Au bout de 5 secondes de fonctionnement continu, vous entendez des signaux sonores indiquant que les lames ont commencé à tourner.

Le robot tondeuse à gazon recherche automatiquement une zone de travail convenable. Si le robot tondeuse à gazon ne détecte pas d'herbe dans les 5 secondes, il tourne et prend une nouvelle direction. Les lames ne tournent pas tant que la tondeuse ne peut pas avancer en continu pendant au moins 5 secondes.

### Tonte localisée

En mode tonte localisée, le robot tondeuse à gazon tond en spirale vers l'extérieur à partir de l'endroit de la pelouse où il est placé. À utiliser pour nettoyer les zones qui n'ont pas été tondues lors d'une session de tonte aléatoire.

Après la mise sous tension du robot tondeuse à gazon, pressez le bouton Tonte Localisée pendant 2 secondes. Pressez le bouton START/ON (démarrage/marche). La tondeuse avance d'abord d'environ 10 à 20 cm, puis commencera à effectuer une tonte localisée couvrant environ 2 mètres carrés. Une fois la tonte localisée achevée, le robot tondeuse à gazon commence automatiquement à tondre de manière aléatoire.

Si la zone à tondre est trop étroite pour que le robot tondeuse à gazon puisse effectuer la tonte localisée, après une recherche continue, la tondeuse à gazon tond de manière aléatoire automatiquement.

**REMARQUE:** La tonte localisée constitue également la meilleure option avant la tonte aléatoire pour tondre systématiquement et efficacement les principales zones de la pelouse, ce qui permet de réduire le temps de tonte aléatoire nécessaire pour achever la tonte de la pelouse. Vous obtenez également une meilleure finition de tonte.

## Réglage de la hauteur de coupe

---

### **AVERTISSEMENT**

N'effectuez aucun réglage sur la tondeuse à gazon sans avoir préalablement arrêté le moteur. Tenez les pieds éloignés du disque de coupe lors du réglage de sa hauteur.

---

La hauteur de coupe de la tondeuse peut être réglée de MIN. (20 mm) à MAX. (60 mm) (illustration 17).

Pendant les premières semaines de tonte, sélectionnez toujours la hauteur de coupe la plus élevée (40 mm). Ensuite, la hauteur de coupe peut être abaissée progressivement chaque semaine jusqu'à ce que la hauteur de coupe souhaitée soit atteinte.

- Pressez le bouton STOP pour arrêter le robot tondeuse à gazon.
- Tournez la molette de réglage de la hauteur de coupe pour régler la hauteur de coupe.
  - À tourner dans le sens des aiguilles d'une montre pour augmenter la hauteur de coupe.
  - À tourner dans le sens inverse des aiguilles d'une montre pour abaisser la hauteur de coupe.

- Pour la première coupe de chaque saison, un réglage de coupe plus élevé doit être choisi.

**L'UTILISATION D'UNE HAUTEUR DE COUPE TROP BASSE DANS DES HERBES HAUTES CONSOMME PLUS D'ÉNERGIE ET RÉDUIT LA DURÉE DE FONCTIONNEMENT DE LA BATTERIE.**

- Avant de démarrer la tonte, vérifiez que la lame n'est pas émoussée et qu'aucun des éléments de fixation n'est endommagé. Pour éviter tout déséquilibre de fonctionnement, remplacez les lames émoussées et/ou endommagées. Pour effectuer ce contrôle, il faut d'abord éteindre la tondeuse à gazon en retirant la clé de contact.

## Fonctionnement du bloc batterie

### ■ Chargement de la batterie

# AVERTISSEMENT

À n'utiliser qu'avec le chargeur de batterie 24LFC12 approuvé par le fabricant.

Le chargeur de batterie fourni est spécialement conçu pour la batterie lithium-ion utilisée dans cet outil de jardin et peut présenter un risque d'incendie s'il est utilisé avec un bloc batterie non compatible.

Vérifiez la tension électrique ! Les chargeurs de batterie fonctionnent avec une tension de 220-240 V CA.

Veillez à ce que la batterie soit chargée dans un environnement dont la température est comprise entre 4 °C et 40 °C. Cela permet d'assurer une durée de vie optimale de la batterie.

Protégez la batterie de la chaleur, de l'exposition continue au soleil et tenez-la à l'écart des radiations ou de toute autre source de chaleur. Ne laissez pas la batterie dans la tondeuse exposée aux rayons du soleil pendant une période prolongée.

La batterie est livrée partiellement chargée. Afin de garantir un niveau de charge optimal de la batterie, chargez celle-ci avant la première utilisation de l'appareil. La batterie lithium-ion peut être chargée à tout moment sans réduire sa durée de vie. L'interruption des procédures de charge n'affecte pas la batterie.

### ■ Voyants LED de la batterie

La batterie est équipée d'un panneau indicateur du niveau de charge qui indique son état de charge. Ce panneau indicateur du niveau de charge se compose de 4 LED situées sur la batterie. Maintenez pressé le bouton de l'indicateur de charge de la batterie pour activer l'indicateur de niveau de charge. Les voyants LED de l'indicateur du niveau de charge s'éteignent après avoir relâché le bouton. Le niveau de charge de la batterie peut être vérifié soit lorsque la batterie est montée sur la tondeuse à gazon/le chargeur, soit lorsqu'elle est retirée de la tondeuse à gazon/du chargeur.

Voyants LED de la batterie (lumière fixe)	Niveau de charge de la batterie
4 voyants LED (comprenant 2 vert)	Charge complète
3 voyants LED (comprenant 1 vert)	≥50 %
2 voyants LED (orange et rouge)	≥25 %
1 voyant LED (rouge uniquement)	<25 %. Chargement requis.

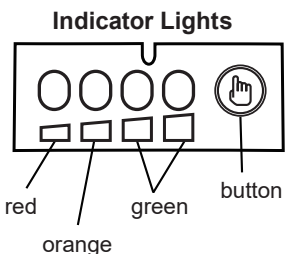

## Utilisation du chargeur

### **AVERTISSEMENT**

À n'utiliser qu'avec la batterie suivante, approuvée par le fabricant : 24LB4005, 24LB4005-C, 24LB2004, 24LB2004-C.

En cas d'absence ou d'endommagement d'une pièce du chargeur, n'utilisez pas celui-ci !









Remplacez le chargeur par un neuf. Le fait de ne pas tenir compte de cet avertissement peut occasionner de graves blessures.

Vérifiez la tension ! La tension doit être conforme aux indications de la plaque signalétique.

- Aligned la fente du bloc batterie avec le rail du chargeur. Faites glisser la batterie sur le rail jusqu'à ce que le bloc batterie soit bien en place (Illustration 18).
- Branchez le chargeur au réseau secteur.
- Prévoyez un temps de chargement suffisant (voir les Informations techniques), puis débranchez le chargeur du réseau secteur.
- Pressez le bouton de dégagement qui se trouve sur le bloc batterie, puis retirez-le du chargeur.

**REMARQUE:** Il est normal que le bloc batterie et le chargeur deviennent chauds (mais pas brûlants) pendant la phase de chargement. Si la batterie ne charge pas convenablement, assurez-vous que la prise secteur est opérationnelle. Chargez toujours la batterie avant de la ranger !

**Les voyants lumineux du chargeur indiquent l'état du chargement :**

Symbole	Voyants lumineux	État
		Rouge, clignotant
		Rouge, fixe
		Vert, clignotant
		Vert, fixe

Le chargeur intelligent mesure le niveau de charge du bloc batterie et le charge en conséquence avec l'intensité et la tension nécessaires, en tenant compte de la température et de la tension de

la batterie, ce qui garantit une durée de vie maximale de la batterie. Chargez complètement la batterie avant le remisage.

Un voyant LED rouge clignotant sur le chargeur indique que la température de la batterie se trouve hors de l'intervalle de température de chargement allant de 4 °C à 40 °C. Dès que la température admissible est atteinte, le chargeur de batterie passe automatiquement en mode chargement.

Si l'intervalle de température est approprié et que le voyant LED rouge continue de clignoter, retirez et réinstallez le bloc batterie. Si l'état du voyant LED revient une deuxième fois, tentez de charger une batterie similaire. Si la batterie se charge normalement, mettez au rebut le bloc batterie défectueux (voir la section Recyclage et mise au rebut).

Si le voyant rouge continue de clignoter après l'installation de la deuxième batterie (assurez-vous que la température de la batterie est normale), le chargeur peut alors être défectueux. Remplacez-le par un nouveau.

Après des cycles de charge continus ou répétés sans interruption, le chargeur peut s'échauffer. Ce phénomène est normal et ne constitue pas un défaut technique du chargeur de batterie.

## **AVERTISSEMENT**

Toujours mettre hors tension l'appareil, retirer la clé de contact et le bloc batterie et laisser refroidir l'appareil avant d'effectuer des opérations de contrôle, d'entretien et de nettoyage.

## **AVERTISSEMENT**

Si une pièce est usée ou endommagée, utilisez les pièces de rechange recommandées par les fabricants. L'utilisation d'autres types de pièces peut engendrer des risques ou endommager le produit.

## **AVERTISSEMENT**

N'utilisez aucun accessoire ni aucun ajout non recommandés par le fabricant de ce produit. L'utilisation d'accessoires non recommandés peut entraîner des blessures graves.

---

### **Entretien général**

- Gardez tous les dispositifs de sécurité et le carter du moteur exempts de saletés et de poussières. Évitez l'utilisation de solvants lors du nettoyage des pièces en plastique. La plupart des plastiques sont susceptibles d'être endommagés par les divers types de solvants vendus dans le commerce. L'utilisation de ces produits peut provoquer des dommages matériels. Utilisez des chiffons propres pour éliminer les saletés, les poussières, l'huile ou la graisse, etc.
- Vérifiez régulièrement que tous les écrous et boulons sont bien serrés pour garantir un fonctionnement sûr de la tondeuse à gazon.
- Enlevez toute accumulation d'herbe et de feuilles sur ou autour de la tondeuse à gazon. Essayez régulièrement la tondeuse à gazon à l'aide d'un chiffon sec. N'utilisez pas d'eau.

### **Remplacement des lames de la tondeuse à gazon**

---

## **AVERTISSEMENT**

Portez toujours des gants de protection épais pour réaliser l'entretien des lames. Le non-respect de cet avertissement peut conduire à des blessures grave

## **AVERTISSEMENT**

Avant d'effectuer tout entretien, assurez-vous que la clé de contact et la batterie ont été retirées. Le non-respect de cet avertissement peut conduire à des blessures graves.

---

Vérifiez toujours si les lames sont en bon état. Si les lames sont émoussées, endommagées ou

---



présentent des signes de déséquilibre, elle doivent être remplacées. Utilisez uniquement les lames de rechange recommandées. Veillez à ce que TOUTES les lames (3) et toutes les vis soient remplacées en même temps afin de conserver un dispositif de coupe équilibré. Visitez [www.cleva-europe.com](http://www.cleva-europe.com) pour savoir où acheter des lames supplémentaires.

## Pour remplacer les lames :

- Pressez le bouton STOP et attendez que la lame s'arrête complètement de tourner.
- Soulevez le couvercle du compartiment de la batterie. Retirez la clé de contact et la batterie.
- Retournez lentement la tondeuse à gazon. Posez-la sur une surface lisse et propre.
- Utilisez un outil adapté (comme un tournevis) pour l'insérer dans l'un des trois trous du disque de coupe afin de le maintenir en place. Cela permet de s'assurer que le disque de coupe ne tourne pas lors du remplacement des lames pour éviter toute blessure.
- Portez des gants de protection et retirez les trois vis et les lames à l'aide d'un tournevis (illustration 19).
- Fixez les nouvelles lames avec de nouvelles vis.
- Assurez-vous que toutes les lames peuvent tourner librement.

## Nettoyage du dessous de caisse

Il est recommandé de vérifier et de nettoyer régulièrement le dessous de caisse robot tondeuse à gazon.

- Pressez le bouton STOP et attendez que la lame s'arrête complètement de tourner.
- Soulevez le couvercle du compartiment de la batterie. Retirez la clé de contact et la batterie.
- Retournez lentement la tondeuse à gazon. Posez-la sur une surface lisse et propre.
- Utilisez une brosse souple ou un chiffon humide pour enlever la saleté, la poussière, l'huile, la graisse, etc. du dessous de caisse de la tondeuse à gazon.

**IMPORTANT:** Ne lavez pas la tondeuse à gazon à l'eau courante.

- Portez des gants de protection pour nettoyer soigneusement le disque de coupe, le châssis et les roues avant et arrière avec une brosse souple ou un chiffon humide. Enlevez tous les débris coincés autour de celles-ci.
- Assurez-vous que le disque de coupe peut tourner librement et que toutes les lames peuvent tourner sans entrave.

## Remisage de la tondeuse à gazon

Il est recommandé de remiser la tondeuse à gazon à l'intérieur entre deux utilisations.

- Avant de remiser votre tondeuse à gazon, retirez la clé de contact et le bloc batterie.
- Nettoyez la tondeuse à gazon minutieusement.
- Utilisez la poignée de transport pour déplacer la tondeuse. Transportez la tondeuse à gazon avec le disque de coupe à bonne distance du corps (illustration 20).
- Rangez la tondeuse à gazon à l'intérieur, dans un endroit propre et sec, hors de la portée des enfants.

**IMPORTANT:** Protégez le dessous de caisse de la tondeuse à gazon de toute eau stagnante. Ne rangez JAMAIS la tondeuse à gazon à l'envers à l'extérieur.

## Entretien de la batterie et du chargeur

- Veillez à ce que la batterie et le chargeur soient propres et exempts de débris. Ne laissez pas des matières étrangères se poser dans la cavité renfoncée ou sur les contacts. À essuyer à l'aide d'un chiffon sec. N'utilisez ni solvants ni eau et ne pas placer le chargeur dans des endroits humides.
- Débranchez toujours le chargeur lorsqu'aucun bloc batterie ne s'y trouve.
- Vérifiez que les contacts du chargeur et de la batterie ne sont pas court-circuités par des débris ou des corps étrangers. Gardez toujours à l'écart tout objet métallique qui pourrait établir une connexion entre les bornes.
- Retirez toujours la batterie lorsque vous remisez la tondeuse et conservez-la dans un endroit frais et sec, à l'abri de la lumière directe du soleil.
- La batterie doit être conservée en respectant un intervalle de température compris entre 0 °C et 25 °C et n'exposez pas ni ne rangez le bloc batterie sous la lumière directe du soleil.
- Il est recommandé de conserver le bloc batterie lithium-ion chargé à 30 ou 50 %.
- Il est recommandé de charger complètement le bloc batterie lithium-ion en situation de remisage tous les six mois.

## Mise à jour du logiciel

Le logiciel de la tondeuse peut être mis à jour si nécessaire.

**REMARQUE:** Assurez-vous que la clé USB fonctionne normalement et que le robot tondeuse à gazon est allumé en pressant le bouton START/ON (démarrage/marche) pendant 3 secondes avant de procéder à la mise à jour.

**REMARQUE:** Assurez-vous que le voyant de la batterie est vert et que la tondeuse est suffisamment chargée pour mettre à jour le logiciel.

- Téléchargez sur une clé USB vierge le logiciel le plus récent du robot tondeuse à gazon depuis le site internet d'assistance.
- Arrêtez la tondeuse à gazon et retirez la clé de contact.
- Retournez la tondeuse à gazon. Portez des gants de protection et ouvrez le cache en caoutchouc du port USB pour faire apparaître le port USB (illustration 21).
- Insérez la clé de contact. Pressez le bouton START/ON (démarrage/marche) pendant 3 secondes, et patientez 15 secondes jusqu'à ce que la tondeuse à gazon soit complètement opérationnelle, ce qui est indiqué par le voyant vert de la batterie et un signal sonore. Insérez la clé USB dans le port USB, puis vous entendez quatre signaux sonores. Le logiciel est en cours de mise à jour lorsque les trois voyants clignotent.
- Après avoir terminé la mise à jour du logiciel, vous entendez un signal sonore continu et le voyant de la batterie s'allume en vert fixe.
- Retirez la clé USB. Remettez en place le cache en caoutchouc du port USB. Pour terminer la mise à jour du logiciel, redémarrez la machine en retirant et en réinsérant la clé de contact.

## AVERTISSEMENT

Exécutez uniquement les étapes décrites dans les présentes consignes ! Toutes les autres opérations d'inspection, d'entretien et de réparation doivent être effectuées par un technicien qualifié.

Des gants et des vêtements de protection adaptés doivent être portés lors de la mise en œuvre de ces consignes. Mettez toujours la tondeuse à gazon hors tension avant de procéder à tout réglage. Pour obtenir les informations les plus récentes sur les lieux de vente des pièces, veuillez consulter le site [www.cleva-europe.com](http://www.cleva-europe.com).

PROBLÈME	CAUSE POSSIBLE	SOLUTION
Le robot tondeuse à gazon s'est bloqué pendant la tonte.	De l'herbe ou d'autres débris se sont accumulés autour des roues.	Examinez les roues et enlevez l'herbe et tout autre corps étranger.
	De l'herbe ou d'autres débris se sont accumulés autour du disque de coupe.	Inspectez le disque de coupe et retirez l'herbe et tout autre corps étranger (portez toujours des gants de jardinage).
	Le disque de coupe repose dans une flaque d'eau.	Déplacez le robot tondeuse à gazon et empêchez toute accumulation d'eau dans la zone de travail.
	Le robot tondeuse à gazon s'est empêtré dans quelque chose.	Libérez la tondeuse à gazon et supprimez l'obstacle.
	Le robot tondeuse à gazon est coincé derrière un certain nombre d'obstacles.	Vérifiez si des obstacles rendent difficile le déplacement du robot tondeuse à gazon à partir de cet endroit. Supprimez les obstacles.
	La tondeuse à gazon est coincée dans un affaissement ou un nid-de-poule.	Veillez à ce que les affaissements et les nids-de-poule de la pelouse soient égalisés avec de la terre végétale et ensemencés avec des graines de gazon.
	Le détecteur de soulèvement a été activé car la tondeuse à gazon est restée coincée.	Libérez la tondeuse à gazon.

Le robot tondeuse à gazon ne démarre pas.	La clé de contact n'est pas insérée correctement ou entièrement.	Insérez correctement la clé de contact.
	La batterie n'est pas installée correctement.	Assurez-vous que la batterie est correctement installée.
	La batterie n'est pas complètement chargée.	Chargez la batterie.
	Bourrage possible.	Retirez la clé de contact et la batterie. Vérifiez le dessous de caisse de la tondeuse à gazon et nettoyez si nécessaire (portez toujours des gants de jardinage).
	L'herbe est trop haute.	Réglez une plus grande hauteur de coupe.
	La batterie est défectueuse.	Remplacez la batterie.
	Bouton START/ON (démarrage/marche) défectueux.	Contactez le service d'assistance après-vente par téléphone.
Le robot tondeuse à gazon circule en dehors de la zone de travail.	Des barrières inadaptées sont utilisées pour délimiter la zone de travail.	Vérifiez la bonne conformité des bordures/barrières pour délimiter la zone de travail. Apportez des améliorations ou établissez des barrières temporaires si nécessaire. Reportez-vous à la section Délimitation de la zone de tonte à la page 52-54.
	Les détecteurs à ultrasons sont désactivés.	Activez les détecteurs à ultrasons.
	La zone de travail présente une pente supérieure à 35 %.	Délimitez la zone dont la pente est supérieure à 35 %.
Le robot tondeuse à gazon est à l'envers.	Le robot tondeuse à gazon est trop incliné ou s'est retourné.	Remettez le robot tondeuse à gazon dans le bon sens et éliminez la raison pour laquelle il s'est retourné.
Problème inconnu avec le panneau de commande ou les fonctions	Problème temporaire lié à l'électronique ou au logiciel de la tondeuse à gazon.	Sortez et réinsérez la clé de contact. Retirez la clé de contact. Puis réinsérez la clé de contact. Redémarrez la tondeuse à gazon. Téléchargez et installez la dernière mise à jour du logiciel. Si le problème persiste, contactez le service d'assistance après-vente par téléphone.

<p>Le robot tondeuse à gazon avance sur la pelouse, mais le disque de coupe ne tourne pas.</p>	<p>Le robot tondeuse à gazon recherche la zone de travail voulue.</p>	<p>C'est un phénomène normal. La tondeuse à gazon doit évoluer dans une zone suffisamment étendue. Le disque de coupe ne tourne pas pendant la recherche automatique de la zone de travail voulue.</p>
<p>Le robot tondeuse à gazon vibre.</p>	<p>Les lames de coupe sont endommagées.</p>	<p>Remplacez les lames. Consultez la section Remplacement des lames de la tondeuse à gazon à la page 64-65. Consultez le site <a href="http://www.cleva-europe.com">www.cleva-europe.com</a> pour savoir où acheter des lames.</p>
	<p>Un trop grand nombre de lames dans la même position entraîne un déséquilibre du système de coupe.</p>	<p>Vérifiez qu'une seule lame est montée sur chaque vis et que les lames ne sont pas coincées.</p>
	<p>Des versions (épaisseurs) de lames différentes sont utilisées.</p>	<p>Vérifiez si les lames sont de versions (épaisseurs) différentes.</p>
	<p>La vis de la lame est desserrée.</p>	<p>Serrez les vis de lame.</p>
<p>L'herbe est coupée de manière irrégulière.</p>	<p>La zone de travail est trop vaste.</p>	<p>Adaptez les bordures/protectors pour réduire la surface de la zone de tonte. Rechargez la batterie pour tondre la zone une deuxième fois ou achetez une batterie supplémentaire pour augmenter la superficie de la zone de tonte.</p>
	<p>Les lames sont émoussées.</p>	<p>Remplacez toutes les lames et toutes les vis. Consultez la section Remplacement des lames de la tondeuse à gazon à la page 64-65. Consultez le site <a href="http://www.cleva-europe.com">www.cleva-europe.com</a> pour savoir où acheter des lames.</p>
	<p>La hauteur de coupe est trop faible ou l'herbe est trop haute.</p>	<p>Relevez la hauteur de coupe.</p>
	<p>De l'herbe est enroulée autour du disque de coupe.</p>	<p>Vérifiez le dessous de caisse de la tondeuse à gazon et nettoyez si nécessaire (portez toujours des gants de jardinage).</p>

La zone de coupe (autonomie de la batterie) n'est pas assez importante.	La hauteur de coupe est trop faible ou l'herbe est trop haute.	Relevez la hauteur de coupe.
	L'herbe est humide ou mouillée.	Attendez que l'herbe sèche.
	L'herbe est dense.	Relevez la hauteur de coupe et tondez plus fréquemment.
	La batterie n'est pas complètement chargée.	Chargez la batterie.
	La surface de la pelouse est trop vaste.	Rechargez la batterie et tondez à nouveau ou achetez une batterie supplémentaire pour tondre de plus grandes surfaces.
La lame de coupe ne tourne pas lorsque la tondeuse est allumée.	La lame de coupe est bloquée.	Retirez la clé de contact et le bloc batterie. Éliminez l'obstruction (portez toujours des gants de jardinage).
	La vis de la lame est desserrée.	Serrez les vis de lame.
Le voyant de défaut s'allume en jaune fixe.	Le détecteur de soulèvement s'active pour 10 secondes.	Sortez et réinsérez la clé de contact. Vérifiez l'absence de tout obstacle d'une hauteur supérieure à 10 cm dans la zone de travail, à enlever si nécessaire. Redémarrez la tondeuse à gazon.
	Le détecteur d'obstacle s'est déclenché 10 fois en une minute.	Sortez et réinsérez la clé de contact. Retirez tout obstacle. Vérifiez si l'herbe n'est pas trop haute. Si nécessaire, tondez l'herbe à une hauteur inférieure à 60 mm avec une tondeuse à gazon classique. Redémarrez la tondeuse à gazon.
	Le robot tondeuse à gazon s'est trouvé incliné pendant un certain temps dans le même sens.	Sortez et réinsérez la clé de contact. Retirez tout obstacle. Redémarrez la tondeuse à gazon.
	Les roues arrière se sont soulevées à cause d'un obstacle.	
	La tondeuse à gazon s'est renversée.	
	Pression sur le bouton STOP.	Sortez et réinsérez la clé de contact. Redémarrez la tondeuse à gazon.
	Le robot tondeuse à gazon ne peut pas détecter d'herbe.	Amenez le robot tondeuse à gazon sur la pelouse et redémarrez-le.

Le voyant de défaut s'allume en rouge fixe.	Erreur de détecteur.	Sortez et réinsérez la clé de contact. Retirez la clé de contact. Puis réinsérez la clé de contact. Redémarrez la tondeuse à gazon. Si le problème persiste, contactez le service d'assistance après-vente par téléphone.
	Surintensité dans le moteur ou défaut moteur.	Sortez et réinsérez la clé de contact. Vérifiez et éliminez tout obstacle autour des roues arrière et du disque de coupe. Augmentez la hauteur de coupe. Vérifiez si l'herbe n'est pas trop haute. Si nécessaire, tondez l'herbe à une hauteur inférieure à 60 mm avec une tondeuse à gazon classique. Redémarrez la tondeuse à gazon. Si le problème persiste, contactez le service d'assistance après-vente par téléphone.
	Erreur du système opérationnel.	Sortez et réinsérez la clé de contact. Redémarrez la tondeuse à gazon. Si le problème persiste, contactez le service d'assistance après-vente par téléphone.
Le voyant des ultrasons clignote en jaune.	La tondeuse à gazon rencontre un problème de communication avec la caméra.	Il fait trop sombre pour que la caméra puisse fonctionner. N'utilisez la tondeuse à gazon qu'à la lumière du jour. Sortez et réinsérez la clé de contact. Redémarrez la tondeuse à gazon.
Le voyant de la batterie clignote en rouge.	La température du bloc batterie est anormale.	Laissez la machine refroidir pour retrouver une température normale. Puis redémarrez la tondeuse à gazon. Si le problème persiste, contactez le service d'assistance après-vente par téléphone.
	Circuit électrique défectueux. (En même temps, le voyant de défaut s'allume en rouge fixe.)	Sortez et réinsérez la clé de contact. Retirez la clé de contact. Puis réinsérez la clé de contact. Redémarrez la tondeuse à gazon. Si le problème persiste, contactez le service d'assistance après-vente par téléphone.

Procédure de chargement impossible.	Les contacts de la batterie sont encrassés.	Nettoyez les contacts de la batterie (comme en insérant et en retirant la batterie plusieurs fois) ou remplacez la batterie.
	Prise secteur, fusible, câble d'alimentation ou chargeur de batterie défectueux.	Vérifiez la tension du réseau et le fusible. Si nécessaire, contactez le service d'assistance après-vente par téléphone.
	La batterie est défectueuse.	Remplacez la batterie.
Les LED de contrôle de chargement ne s'allument pas après avoir inséré la fiche secteur dans la prise.	La fiche secteur du chargeur de batterie n'est pas branchée correctement.	Insérez la fiche secteur entièrement dans la prise secteur.
	Prise secteur, câble d'alimentation ou chargeur de batterie défectueux.	Vérifiez la tension du réseau et, si nécessaire, contactez le Service Après-Vente par téléphone.
	Fusible de la fiche fondu.	Contrôlez et remplacez le fusible de la fiche.



## DIMENSIONS

Longueur	42.5 cm
Largeur	35 cm
Taille	22 cm
Poids (sans la batterie 4,0 Ah)	5.9 kg

## TONTE

Tension	24 V $\text{---}$
Vitesse à vide	3500 /min
Dispositif de coupe	3 lames de coupe pivotantes
Largeur de coupe	16 cm
Réglage de la hauteur de coupe	20-60 mm (5 positions)
Consommation électrique pendant la coupe	40 W $\pm$ 20 %
Inclinaison maximale de la zone de coupe	35%
Capacité de travail (selon les caractéristiques du produit)	< 100 m <sup>2</sup>
Temps de tonte moyen (coupe sèche de 2 cm)	180 min
Classification IP	IPX4

## CHARGEUR

Référence de modèle	24LFC12
Entrée du chargeur	200-240V~50/60Hz 110W
Sortie du chargeur	24V $\text{---}$ 4.0A
Temps de chargement (batterie totalement vide)	60 min (pour 24LB4005-C)
Poids du chargeur	0.5kg
Protection de l'isolation du chargeur	<input type="checkbox"/>

## BATTERIE

Référence de modèle	24LB4005-C
Tension nominale de la batterie	24V $\text{---}$
Capacité de la batterie	4.0Ah
Type de batterie	Lithium-Ion
Poids de la batterie	0.7kg

## ÉMISSIONS SONORES MESURÉES DANS L'ENVIRONNEMENT EN TANT QUE PUISSANCE ACOUSTIQUE

Niveau de puissance acoustique ( $L_{WA}$ ) mesurée	64 dB(A)
Incertitudes relatives aux émissions sonores $K_{WA}$	3 dB(A)
Niveau de puissance acoustique ( $L_{WA}$ ) garantie	68 dB(A)
Niveau de pression acoustique ( $L_{PA}$ ) aux oreilles de l'opérateur	57 dB(A)

Les déclarations d'émissions sonores sont conformes à la norme EN 50636-2-107:2015

Émissions sonores dans l'environnement mesurées en tant que puissance acoustique ( $L_{WA}$ ) conformément à la directive CE 2000/14/CE. Le niveau de puissance acoustique garanti comprend les variations dans la production ainsi que les variations par rapport à la norme de test avec 1-3 dB(A).

Incertitudes relatives à la pression acoustique KpA, 2-4 dB (A)

## RECYCLAGE ET MISE AU REBUT



Ce marquage indique que ce produit ne doit pas être jeté avec les autres déchets ménagers. La machine doit être livrée dans un emballage rigide pour éviter tout endommagement pendant le transport. L'emballage et la machine elle-même sont fabriqués à partir de matériaux recyclables et doivent être mis au rebut en conséquence.



Li-ion

Cet appareil contient une batterie lithium-ion. Ne pas jeter les batteries avec les déchets ménagers, dans l'eau, ni les incinérer. Mettez au rebut les batteries conformément à la réglementation locale dans les centres où elles seront traitées dans le respect de l'environnement.

<b>Abschnitt</b>	<b>SEITE</b>
Symbole	77-78
Sicherheitsinformationen	79-88
Verpackungsinhalt	89
Montage	90-93
Bedienung	94-99
Wartung	100-102
Fehlerbehebung	103-108
Technische Daten	109-110
Recycling und Entsorgung	110

## Über dieses Produkt

Vielen Dank, dass Sie sich für den LawnMaster® VBRM16 Mähroboter entschieden haben. Dieser Rasenmäher arbeitet nur während der Tageslichtstunden und mäht den Rasen selbständig in einem zufälligen Muster, ohne Verwendung eines Begrenzungskabels und einer Ladestation. Der Rasenmäher erkennt Gras, um zu wissen, wo gemäht werden soll, und ist außerdem mit Ultraschallsensoren ausgestattet, die höhere Hindernisse wie Sträucher und Zäune erkennen. Für einen erfolgreichen Betrieb muss der Rasen mit flachen Begrenzungen wie Pflastersteinen oder erhöhten Kanten definiert werden. Wenn der Rasenmäher kein Gras erkennt oder auf ein Hindernis trifft, wechselt er die Route nach dem Zufallsprinzip und beginnt wieder in eine neue Richtung zu mähen. Der Rasenmäher kann zu unterschiedlichen Rasenflächen bewegt werden, sofern diese den Definitionen in dieser Bedienungsanleitung entsprechen.

Der Rasenmäher ist mit einem abnehmbaren MX 24-V-Akku ausgestattet, der mit sämtlichen Produkten des LawnMaster® 24-V-Sortiments kompatibel ist. Er ist darauf ausgelegt, ein- oder zweimal pro Woche für mehrere Stunden verwendet und anschließend in einer Garage oder einem Schuppen aufbewahrt zu werden, bis er wieder benötigt wird. Er mäht etwa 100 m<sup>2</sup> mit einer einzigen Ladung, abhängig von den Rasenbedingungen. Zu langes oder nasses Gras kann die Leistung beeinträchtigen. Daher ist es wichtig, einen regelmäßigen Mähplan einzuhalten, um das Wachstum zu überwachen und eine saubere Rasenfläche zu entwickeln.

## Der erste Einsatz











Der VBRM16 wurde entwickelt, um Gras zu erkennen und sich in Bereiche zu bewegen, die er als Gras identifiziert. Wenn er keine klare Grenze sehen kann, bewegt er sich auch in Bereiche außerhalb des Rasens und zu Pflanzen, die er möglicherweise als Gras identifiziert. Das Schneiden der Rasenkante mit einem Rasentrimmer vor der Verwendung hilft dem Gerät, die Rasenkante besser zu definieren. Während der ersten Verwendung auf einem neuen Rasen ist es wichtig, den Roboter bei der Erkennung der Kanten zu überwachen, um zu sehen, wo die Definition der Begrenzungen verbessert werden muss. Lesen Sie die Anweisungen vollständig

durch. Unsere Anweisungen wurden geschrieben, um Ihnen dabei zu helfen, die besten Ergebnisse zu erzielen, und bieten nützliche Ideen für temporäre Begrenzungen sowie Beispiele, wie man ganzjährig bessere Rasenkanten definieren kann.

**ZU IHRER SICHERHEIT: LESEN SIE ALLE ANWEISUNGEN SORGFÄLTIG UND AUFMERKSAM DURCH.**









# SYMBOLE

Die folgenden Warnsymbole erscheinen in diesem Handbuch und weisen auf die geeigneten Sicherheitsmaßnahmen hin, die Sie beim Betrieb und bei der Wartung des Gerätes treffen sollten.

SYMBOL	BEZEICHNUNG/ERKLÄRUNG
	WARNUNG – Der Mähroboter kann bei unsachgemäßer Verwendung gefährlich sein.
	Lesen Sie die Bedienungsanleitung, bevor Sie das Gerät in Betrieb nehmen.
	Halten Sie umstehende Personen fern.
	Entfernen Sie den Trennschlüssel, bevor Sie am Gerät arbeiten oder dieses anheben.
	Betätigen Sie den Trennschlüssel, bevor Sie am Gerät arbeiten oder dieses anheben.
	Fahren Sie nicht am Gerät.
	Warten Sie, bis alle beweglichen Teile vollständig zum Stillstand gekommen sind, bevor Sie diese berühren. Das Messer kann sich auch nach dem Ausschalten des Gerätes noch weiterhin drehen. Ein rotierendes Messer kann Verletzungen verursachen.
	Waschen oder tauchen Sie das Gerät nicht in Wasser ein.
	WARNUNG! Stromschlagrisiko.
	Schutzklasse II (doppelte Isolierung)
	Gerät der Klasse III.

# SYMBOLE

DE

SYMBOL	BEZEICHNUNG/ERKLÄRUNG
	Laden Sie Akkus nur in geschlossenen Räumen mit dem mitgelieferten Ladegerät auf.
	Sicherung
	Elektrogeräte dürfen nicht mit dem Hausmüll entsorgt werden.
	Akkus enthalten Lithium-Ionen. Entsorgen Sie Akkus nicht im Hausmüll.
	Entsorgen Sie Akkus nicht in Flüssen und tauchen Sie diese nicht in Wasser ein.
	Entsorgen Sie Akkus nicht im Feuer.
	Setzen Sie den Akku nicht über längere Zeit direktem Sonnenlicht aus und lassen Sie ihn nicht an oder in die Nähe einer Wärmequelle (max. 60 °C) gelangen.
	Recyceln Sie elektrische Abfallprodukte auf umweltfreundliche Weise, wenn geeignete Einrichtungen vorhanden sind.



## WARNUNG

Versuchen Sie nicht, dieses Produkt zu verwenden, bevor Sie die Bedienungsanleitung sorgfältig gelesen und vollständig verstanden haben, um schwere Verletzungen zu vermeiden. Nutzen Sie dieses Produkt nicht, wenn Sie die Warnhinweise und Anweisungen in der Bedienungsanleitung nicht verstehen.

## WICHTIG!

VOR GEBRAUCH SORGFÄLTIG LESEN. ZUM SPÄTEREN NACHSCHLAGEN AUFBEWAHREN

### Übung

- Lesen Sie die Anweisungen sorgfältig durch. Machen Sie sich mit den Bedienelementen und dem ordnungsgemäßen Gebrauch der Maschine vertraut.
- Lassen Sie niemals Personen, die mit dieser Anleitung nicht vertraut sind, oder Kinder die Maschine benutzen. Örtliche Vorschriften können Altersbeschränkungen für die Bedienung vorsehen.
- Der Bediener oder Benutzer haftet für Unfälle oder Gefahren, die anderen Personen oder deren Eigentum entstehen.
- Der Bediener oder Benutzer ist dafür verantwortlich, Nachbarn über die Risiken zu informieren. Halten Sie einen sicheren Abstand vom Gerät ein, wenn es in Betrieb ist.
- Wenn Ihr Rasen zur Straße und/oder zu Ihren Nachbarn hin offen ist, müssen Sie während des Betriebs des Rasenmähers anwesend sein, um zu verhindern, dass andere Personen Ihren Rasen betreten. Alternativ müssen Sie Ihren Rasen schützen/umzäunen, damit andere Personen während des Betriebs nicht auf den Rasenmäher zugreifen können.
- Dieses Gerät ist nicht für die Verwendung durch Personen (einschließlich Kinder) mit eingeschränkten körperlichen, sensorischen oder geistigen Fähigkeiten oder Mangel an Erfahrung und Wissen geeignet, es sei denn, sie werden von einer Person beaufsichtigt, die für ihre Sicherheit

## SICHERHEITSINFORMATIONEN

---

verantwortlich ist, oder haben von einer solchen Person Anleitungen zur Verwendung des Gerätes erhalten. Kinder sollten beaufsichtigt werden, um sicherzustellen, dass sie nicht mit dem Gerät spielen.

---

### **WARNUNG**

Der Mähroboter kann bei unsachgemäßer Verwendung gefährlich werden.

---

### **WARNUNG**

Verwenden Sie den Mähroboter niemals, wenn sich Personen, insbesondere Kinder oder Haustiere, im Schneidbereich befinden.

---

### **Vorbereitung**

- Stellen Sie sicher, dass die Rasenfläche definiert ist, wie in den Abschnitten „Mähbereich vorbereiten“ und „Mähbereich definieren“ beschrieben.
  - Überprüfen Sie den Bereich, in dem das Gerät verwendet werden soll, und entfernen Sie alle Steine, Stöcke, Drähte, Spielzeuge und andere Gegenstände, die vom Gerät abgeschleudert werden können.
  - Überprüfen Sie regelmäßig optisch, ob die Messer, Messerschrauben und die Messereinheit nicht abgenutzt oder beschädigt sind. Ersetzen Sie abgenutzte oder beschädigte Messer und Schrauben im Set, um das Gleichgewicht zu erhalten.
  - Seien Sie bei Mehrspindel-Geräten vorsichtig, da die
-



Drehung eines Messers die Drehung anderer Messer verursachen kann.

## **Bedienung**

- Lassen das Gerät nicht unbeaufsichtigt, wenn Sie wissen, dass sich Haustiere, Kinder oder Personen in der Nähe befinden.
- Bedienen Sie das Gerät niemals mit beschädigten Sicherheitsvorrichtungen oder ohne angebrachten Schutzvorrichtungen, beispielsweise Deflektoren.
- Lassen Sie Ihre Hände und Füße nicht in die Nähe oder unter die beweglichen Teile geraten. Berühren Sie keine sich bewegenden gefährlichen Teile, bevor diese vollständig zum Stillstand gekommen sind.
- Heben Sie das Gerät niemals an und tragen es nicht, während der Motor läuft.
- Entfernen Sie immer den Trennschlüssel:
  - Bevor Sie Verstopfungen entfernen;
  - Bevor das Gerät überprüfen, reinigen oder Arbeiten daran vornehmen.
- Es ist nicht zulässig, das ursprüngliche Design des Rasenmähers zu verändern. Alle von Ihnen vorgenommenen Änderungen erfolgen auf eigene Gefahr.
- Vermeiden Sie die Verwendung des Rasenmähers und seiner Peripheriegeräte bei schlechten Wetterbedingungen, insbesondere wenn die Gefahr von Blitzeinschlägen besteht.
- Verwenden Sie den Rasenmäher nicht für andere Zwecke als zum Schneiden von Rasen.
- Drücken Sie im Falle eines Unfalls oder einer Panne

# SICHERHEITSINFORMATIONEN

---

DE

während des Betriebs des Rasenmähers sofort die STOP-Taste.

- Stellen Sie nichts auf den Rasenmäher. Lassen Sie niemals Menschen oder Tiere auf dem Rasenmäher sitzen.
- Verwenden Sie den Rasenmäher nicht, wenn der Ein/Aus-Schalter nicht funktioniert.
- Verwenden Sie den Rasenmäher nicht, wenn eine Sprinkleranlage läuft. Stellen Sie sicher, dass der Rasenmäher und die Sprinkleranlage nicht gleichzeitig in Betrieb sind. Waschen Sie den Rasenmäher nicht mit fließendem Wasser und tauchen Sie ihn nicht in Wasser ein. Dieses Produkt ist nicht wasserdicht.
- Schalten Sie den Rasenmäher immer aus, indem Sie den Trennschlüssel entfernen, wenn der Rasenmäher nicht in Verwendung ist.
- Der Mähroboter darf niemals bei Temperaturen unter 0 °C oder über 50 °C gelagert, betrieben oder geladen werden. Dies kann zu Schäden am Produkt oder am Akku führen.
- Mähen Sie nur bei Tageslicht oder gutem Kunstlicht. Der Rasenmäher benötigt gutes Licht, um die Rasenfläche korrekt zu identifizieren.
- Vermeiden Sie den Betrieb des Gerätes in sehr langem oder nassem Gras.
- Verwenden Sie das Gerät niemals in explosionsgefährdeten und/oder brennbaren Umgebungen.
- Bedienen Sie das Gerät nicht barfuß oder mit offenen Sandalen. Tragen Sie immer festes Schuhwerk und lange Hosen.
- Achten Sie auf Steigungen immer auf einen sicheren Stand.

- Schalten Sie den Motor immer gemäß den Anweisungen und mit ausreichendem Abstand Ihrer Füße zum Messer ein.

## Wartung und Lagerung

- Stellen Sie sicher, dass alle Muttern, Bolzen und Schrauben festgezogen sind, um das Gerät in einem sicheren Betriebszustand zu halten.
- Ersetzen Sie abgenutzte oder beschädigte Teile zu Ihrer Sicherheit.
- Achten Sie darauf, dass nur Ersatzmesser des richtigen Typs verwendet werden.
- Im Falle eines Austretens von Elektrolyt aus dem Akku spülen Sie betroffene Stellen mit Wasser/ Neutralisierungsmittel und suchen Sie bei Kontakt mit den Augen usw. ärztliche Hilfe auf.
- Die Wartung des Gerätes sollte gemäß den Anweisungen des Herstellers erfolgen.
- Wenn es zu ungewöhnlichen Vibrationen kommt, stoppen Sie den Rasenmäher, entfernen Sie den Trennschlüssel und den Akku und überprüfen Sie das Messer auf Beschädigungen. Ersetzen Sie ein abgenutztes oder beschädigtes Messer, um das Gleichgewicht zu erhalten. Wenn die Vibrationen anhalten, wenden Sie sich an den After-Sales-Kundendienst.
- Verwenden Sie bei der Inspektion oder Wartung von Messern schwere Handschuhe.
- Reinigungs- und Wartungsarbeiten dürfen nicht von unbeaufsichtigten Kindern durchgeführt werden.
- Verwenden Sie den Rasenmäher nicht, wenn das Messer

# SICHERHEITSINFORMATIONEN

DE

beschädigt ist. Ersetzen Sie das Messer.

- Verwenden Sie nur Originalteile und Originalzubehör. Es ist nicht zulässig, das ursprüngliche Design des Rasenmähers zu verändern. Alle von Ihnen vorgenommenen Änderungen erfolgen auf eigene Gefahr.

## Transport

Innerhalb des Arbeitsbereichs:

- Drücken Sie die STOP-Taste, um den Rasenmäher anzuhalten. Verwenden Sie den Tragegriff, um den Rasenmäher zu tragen. Halten Sie beim Tragen des Rasenmähers die Messerscheibe vom Körper weg.

Große Entfernungen:

- Wenn Sie Ihren Rasenmäher über große Entfernungen transportieren, drücken Sie die STOP-Taste und entfernen Sie Trennschlüssel und Akku.
- **WICHTIG!** Es wird empfohlen, die Originalverpackung aufzubewahren, um Beschädigungen während des Transports über große Entfernungen zu vermeiden.

## Sicherheitsinformationen zum Akku

- Laden Sie den Akku nur mit dem vom Hersteller empfohlenen Ladegerät auf. Ein Ladegerät, das für einen bestimmten Akkutyp vorgesehen ist, stellt womöglich ein Risiko dar, wenn damit ein Akku eines anderen Typs aufgeladen wird. Eine unsachgemäße Nutzung kann zu einem Stromschlag, Überhitzung oder zum Austreten ätzender Flüssigkeit aus dem Akku führen.
- Platzieren Sie keine Geräte oder deren Akkus in die Nähe von Feuer oder Wärmequellen. Fortlaufende, intensive

Sonneneinstrahlung, Feuer oder andere Wärmequellen können eine erhöhte Explosionsgefahr verursachen.

- Der Akku darf nicht gequetscht, fallen gelassen oder beschädigt werden. Verwenden Sie keinen Akku und kein Ladegerät, das heruntergefallen ist oder einen starken Schlag erhalten hat. Ein beschädigter Akku kann explodieren. Entsorgen Sie einen heruntergefallenen oder beschädigten Akku sofort ordnungsgemäß.
- Akkus können in Gegenwart einer Zündquelle, z. B. einer Zündflamme, explodieren.
- Nutzen Sie niemals ein kabelloses Produkt in der Nähe einer offenen Flamme, um das Risiko schwerer Personenschäden zu verringern. Ein explodierter Akku kann Schmutz und Chemikalien verteilen. Bei Kontakt sofort mit Wasser spülen.
- Laden Sie den Akku nicht an einem feuchten oder nassen Ort auf. Die Einhaltung dieser Regel verringert das Risiko eines Stromschlags.
- Für beste Ergebnisse sollte Ihr Akkuwerkzeug an einem Ort aufgeladen werden, an dem die Temperatur mehr als 4 °C und weniger als 40 °C beträgt.
- Unter extremen Betriebs- oder Temperaturbedingungen kann es zu einem Auslaufen des Akkus kommen. Wenn Flüssigkeit mit Ihrer Haut in Kontakt kommt, waschen Sie die betroffene Stelle sofort mit Wasser und Seife. Wenn Flüssigkeit in Ihre Augen gelangt, spülen Sie diese mindestens 10 Minuten lang mit sauberem Wasser und suchen Sie sofort einen Arzt auf.
- Wenn der Akku nicht in Verwendung ist, halten Sie ihn von anderen Metallobjekten wie Büroklammern, Münzen,

# SICHERHEITSINFORMATIONEN

DE

Schlüsseln, Nageln, Schrauben oder anderen kleinen Metallgegenständen fern, die eine Verbindung der Kontakte herstellen können. Ein Kurzschluss zwischen den Akkukontakten kann zu Funken, Verbrennungen oder Feuer führen.

- Öffnen Sie den Akku nicht und vermeiden Sie eine mechanische Beschädigung des Akkus. Es besteht das Risiko von Kurzschlüssen und der Abgabe von Dämpfen. Sorgen Sie für frische Luft und suchen Sie bei Beschwerden einen Arzt auf.
- Entfernen Sie immer den Akku, bevor Sie das Produkt lagern. Wenn der Akku vollständig geladen ist, müssen Sie das Ladegerät von der Stromversorgung trennen und den Akku aus dem Ladegerät nehmen.
- Halten Sie den Akku trocken, sauber und frei von Öl und Fett. Verwenden Sie zum Reinigen immer ein trockenes Tuch. Verwenden Sie zum Reinigen des Akkus niemals Bremsflüssigkeiten, Benzin, Produkte auf Erdölbasis oder Lösungsmittel.

## Sicherheitsinformationen für das Ladegerät

- Achten Sie darauf, den Akku ausschließlich in geschlossenen Räumen und nur in trockener, kühler und gut belüfteter Umgebung aufzuladen.
- Verwenden Sie keine nicht-wiederaufladbaren Akkus!
- Betreiben Sie das Ladegerät nicht mit einer beschädigten Anschlussleitung oder einem beschädigten Stecker, da dies zu Kurzschlüssen und Stromschlägen führen kann. Stellen Sie im Falle einer Beschädigung den Betrieb sofort ein. Ersetzen Sie das Ladegerät durch ein identisches Gerät,

das in den technischen Daten dieser Bedienungsanleitung aufgeführt ist. Wenn die Anschlussleitung des Produkts beschädigt ist, muss sie vom Hersteller, einem Kundendienstmitarbeiter oder einer umfassend qualifizierte Person ausgetauscht werden, um Gefahren zu vermeiden.

- Der Netzstecker des Ladegerätes muss zur Steckdose passen. Verändern Sie den Netzstecker in keiner Weise. Unveränderte Netzstecker und passende Steckdosen verringern das Risiko eines Stromschlags.
- Lassen Sie einen warmen Akku erst abkühlen, bevor Sie ihn aufladen.
- Überprüfen Sie das Ladegerät, die Anschlussleitung und den Netzstecker vor jeder Nutzung. Verwenden Sie kein defektes Ladegerät und zerlegen Sie das Ladegerät nicht. Bei unsachgemäßem Zusammenbau besteht das Risiko eines Brandes oder eines Stromschlags.
- Schützen Sie das Ladegerät vor Feuchtigkeit und Nässe. Es besteht Stromschlaggefahr.
- Verwenden Sie das Ladegerät nur mit den entsprechenden Original-Akkus. Beim Aufladen anderer Akkus besteht ein Verletzungs- und Brandrisiko.
- Halten Sie die Anschlussleitung von Hitze, Öl, scharfen Kanten oder beweglichen Teilen fern. Beschädigte oder verwickelte Anschlussleitungen erhöhen das Risiko eines Stromschlags.
- Verwenden Sie kein Ladegerät, das heruntergefallen ist oder einen starken Schlag erhalten hat.
- Die auf dem Typenschild des Ladegerätes angegebene Eingangsspannung muss mit der Netzspannung der Stromquelle übereinstimmen.

- Berühren Sie niemals den Netzstecker mit feuchten Händen.

## **Ende der Nutzungsdauer des Produktes**

- Der Rasenmäher und sein Zubehör sollten am Ende ihrer Lebensdauer ordnungsgemäß recycelt werden, um zu verhindern, dass Elektro- und Elektronik-Altgeräte auf Deponien landen, und um die Qualität der Umwelt zu schützen und zu verbessern.
- Entsorgen Sie den Rasenmäher oder Teile davon nicht als unsortierten Siedlungsabfall – sie sollten getrennt gesammelt werden.
- Entsorgen Sie den Akku nicht in Feuer und werfen Sie keine verbrauchten Akkus in Ihren Hausmüll.
- Entsorgen Sie Akkus gemäß den örtlichen Richtlinien, nach denen sie auf umweltfreundliche Weise recycelt werden.



# VERPACKUNGSIHALT

---

DE

1. Tragegriff
2. Schnitthöhen-Einstellknopf
3. STOP-Taste
4. Bedienfeld
5. Ultraschall-Objektsensoren
6. Kamera zur Graserkennung
7. Hinterrad
8. Akkufach-Abdeckung
9. Trennschlüssel
10. Akkufach
11. Vorderrad
12. USB-Anschluss (durch Gummikappe abgedeckt)
13. Messerscheibe
14. Messer und Schraube (x6, 3 vorinstalliert auf der Messerscheibe)
15. Akku
16. Akku-Entriegelungstaste
17. Akku-Ladeanzeige
18. Akku-Ladegerät
19. Bedienungsanleitung

## Vorbereitung

- Der Rasenmäher wird vollständig montiert geliefert.
- Nehmen Sie den gesamten Inhalt vorsichtig aus der Produktverpackung.
- Der Akku ist bei der Lieferung teilgeladen. Legen Sie den Akku in das im Lieferumfang enthaltene Ladegerät ein und lassen Sie den Akku vor der ersten Verwendung vollständig aufladen.

## Mähbereich vorbereiten

### Rasenfläche

- Die Rasenfläche sollte möglichst gleichmäßig sein. Kahle Stellen und Blätter können den Betrieb des Rasenmähers stören. Entfernen Sie Blätter in regelmäßigen Abständen reparieren Sie tote Stellen mit Grassamen.
- Überprüfen Sie den Rasen auf Löcher oder Vertiefungen. Füllen Sie diese mit Erde, um zu verhindern, dass Regenwasser auf dem Rasen Wasserpfützen bildet oder dass der Rasenmäher stecken bleibt. Der Rasenmäher kann beschädigt werden, wenn er in Wasserpfützen betrieben wird (Abb. 1).
- Wenn sich Steine auf dem Rasen befinden, die den Rasenmäher beschädigen können, sollten sie aus dem Arbeitsbereich entfernt oder ausgegrenzt werden (Abb. 2).

**BEACHTEN SIE:** Dieser Rasenmäher ist nicht dafür ausgelegt, übermäßig lange oder überwachsene und vernachlässigte Bereiche zu schneiden. Für beste Leistung mähen oder schneiden Sie das Gras vor der Verwendung auf 60 mm zurück. Lassen Sie das Gras zwischen den Anwendungen nicht übermäßig lange wachsen.

## Mähbereich definieren

Rasenkanten müssen durch flache Kanten oder erhöhte Barrieren klar definiert sein, damit der Rasenmäher ordnungsgemäß funktioniert.

- Visuelle Begrenzungen müssen anders aussehen als Gras, daher sind Änderungen in Farbe und Struktur sehr effektiv.
- Physische Begrenzungen helfen, den Rasenmäher zu stoppen, wenn eine visuelle Grenze nicht möglich ist.
- Während die Definition der Rasengrenze verbessert wird, können temporäre physische Begrenzungen genutzt werden.

Der Mähroboter ist mit folgenden Geräten ausgestattet, die es ihm ermöglichen, die Kanten zu erkennen und zu wissen, wo er mähen soll:

- Die Kamera zur Graserkennung: zur Erkennung von Veränderungen im Oberflächentyp, z. B. vom Gras zu Pflastersteinen.
- Zwei Ultraschall-Objektsensoren: zur Erkennung von Hindernissen, die höher sind als 6 cm. Sie sind standardmäßig eingeschaltet und erfassen Pflanzen, Sträucher und andere Hindernisse innerhalb und entlang der Rasenkanten. Für einen gleichmäßigen Schnitt muss vor

dem Mähen langes Gras abgeschnitten oder die Ultraschallsensoren ausgeschaltet werden. Die Ultraschallsensoren können ausgeschaltet werden, wenn der zu mähende Rasen frei von Hindernissen ist. In diesem Fall können Hecken, Wände oder andere ähnliche Barrieren im Rasen als Begrenzung des Arbeitsbereichs genutzt werden.

Wenn der Mähroboter erkennt, dass kein Gras vorhanden ist, oder auf ein Hindernis trifft, wechselt er die Route nach dem Zufallsprinzip und beginnt wieder in eine neue Richtung zu mähen. Damit sich der Mähroboter innerhalb des Rasens frei bewegen kann, muss die Rasenfläche ordnungsgemäß überprüft und angepasst werden, damit der Mähroboter genügend Platz hat, um zu erkennen, wenn kein Gras vorhanden ist. Befolgen Sie sorgfältig die in den nachfolgenden Anweisungen aufgeführten Arten von Begrenzungen/Schutzvorrichtungen, die für die Definition des Arbeitsbereichs genutzt bzw. nicht genutzt werden können.

## **Pflastersteine**

Der Rasen benötigt eine gepflasterte oder hölzerne Kante von mindestens 35 cm Breite, damit das Gerät sicher anhalten und die Richtung ändern kann.

Gepflasterte oder hölzerne Kanten mit einer Breite von weniger als 35 cm müssen verbreitert werden oder können in Verbindung mit einer Barriere verwendet werden. Siehe Abschnitt „Erhöhte Barriere“ unten (Abb. 3).

## **Erhöhte Barriere**

Bei eingeschalteten Ultraschallsensoren kann eine Begrenzungsbarriere in einer Höhe über 6 cm verwendet werden, um die Kante des Arbeitsbereichs zu definieren.

Wenn eine vorhandene Barriere kürzer als 6 cm ist, ersetzen oder erhöhen Sie die Barriere oder fügen Sie zusätzliche Pflastersteine hinzu (Abb. 4).

## **Hecken**

Bei eingeschalteten Ultraschallsensoren können Hecken zur Definition des Arbeitsbereichs verwendet werden (Abb. 5).

**BEACHTEN SIE:** Laub wird vom Mähroboter üblicherweise als Gras erkannt. Daher müssen Ultraschallsensoren immer eingeschaltet bleiben, wenn Hecken als Begrenzung des Arbeitsbereichs verwendet werden.

## **Feinkies**

Wenn Feinkies oder kleine Steine als Rasengrenze verwendet werden, achten Sie darauf, dass die Breite der Grenze mehr als 35 cm breit ist und klare Kanten hat (Abb. 6).

**BEACHTEN SIE:** Verwenden Sie keinen Kies, Steine oder ähnliche Materialien mit unregelmäßigen Kanten zur Definition des Arbeitsbereichs (Abb. 7). Wenn keine klaren Kanten vorhanden sind, kann der Rasenmäher den Mähbereich verlassen und das Messer kann beschädigt werden.

## Physische Schwellen als Barrieren

Es kann auch eine Grenze verwendet werden, mit der die Bewegungen des Rasenmähers physisch eingeschränkt werden. Diese Grenze kann niedriger als 6 cm sein, so dass sie von den Ultraschall-Objektsensoren nicht erkannt werden kann, und auch schmaler als 35 cm. Wenn der Roboter auf diese physische Barriere trifft, wird erabgestoßen, fährt rückwärts und dreht sich. Diese Art der Begrenzung kann für einige Bereiche Ihres Rasens passend sein.

## Temporäre physische Schwellen als Barrieren

Wenn während der ersten Verwendung einzelne Rasenstellen ausgesät werden oder saisonalen Blumen blühen, kann es wünschenswert sein, ein temporäres Hindernis zum Schutz oder zur Definition der vom Roboter zu schneidenden Rasenfläche zu verwenden. In diesem Fall sind Gartenstöcke besonders effektiv und beeinträchtigen das Aussehen des Rasens nicht. Im Frühjahr können Sie Blumenzwiebeln im Rasen vor dem Rasenmäher schützen, indem Sie kurze Stöcke mit einem Abstand von 20 cm vertikal im Rasen um die betreffende Fläche versenken. Der Rasenmäher wird physisch daran gehindert, in die geschützten Bereiche einzudringen.

## Hindernisse im Mähbereich

Bei eingeschalteten Ultraschallsensoren müssen Gegenstände, die eine normale Funktion des Mähroboters nicht behindern, beispielsweise Bäume (ohne erhabene Wurzeln), vertikale Stangen usw., nicht aus dem Mähbereich ausgeschlossen werden (Abb. 8).

Wenn sich auf der Rasenfläche Gegenstände wie freiliegende Baumwurzeln, freiliegende Drähte, Bewässerungsanlagen usw. befinden, ist es erforderlich, diese mit Pflastersteinen, Wänden oder Barrieren zu schützen, um Schäden an den Gegenständen und am Mähroboter zu vermeiden (Abb. 9).

Der Arbeitsbereich kann nicht durch Löcher oder Gräben definiert werden. Stellen Sie sicher, dass sich keine Gegenstände wie Spielzeug, Arbeitswerkzeug, kleine Steine, Äste oder Sprinkler usw. auf dem Rasen befinden oder aus dem Boden herausragen, die den Rasenmäher behindern oder das Messer beschädigen könnten (Abb. 10).

**BEACHTEN SIE:** Vermeiden Sie, dass sich Blätter auf dem Rasen ansammeln, da sie vom Mähroboter möglicherweise nicht korrekt erkannt werden. Entfernen Sie die Blätter in regelmäßigen Abständen.

## Steigungen

Der Mähroboter kann Steigungen von bis zu 35 % sicher besteigen. Bereiche, die steiler sind, sollten ausgegrenzt werden (Abb. 11).

Zur Berechnung der Steigung Ihres Rasens siehe Abb. 11. Die Steigung beträgt:

$$\frac{35\text{cm (Höhe)}}{100\text{cm (Länge)}} = 35\% \text{ (Neigung)}$$

## Schwimmbecken und Teiche

Wenn sich ein Schwimmbecken oder Teich im Mähbereich befindet, sollten Sie geeignete Begrenzungen schaffen, um ihn zu schützen.

- Erhöhte Barrieren, die höher als 20 cm sind.
- Flache Kanten (Pflastersteine, Kies oder Holzplatten, die breiter als 70 cm sind).

Die Abbildung zeigt einen korrekt definierten Arbeitsbereich für die ordnungsgemäße Funktionsweise des Rasenmähers (Abb. 12).

**Es ist sehr wichtig, visuelle Begrenzungen rund um Teiche breit und für den Rasenmäher sichtbar zu machen. Teichpflanzen und Algen könnten als Gras interpretiert werden.**

**Physische Grenzen rund um Teiche werden dringend empfohlen und verhindern versehentliche Wasserschäden an Ihrem Rasenmäher, die nicht durch die Herstellergarantie abgedeckt sind.**

## Akku einsetzen/entfernen



# WARNUNG

Wenn Teile beschädigt sind oder fehlen, versuchen Sie nicht, den Akku am Mähroboter einzusetzen oder den Mähroboter zu bedienen, bis die defekten oder fehlenden Teile ersetzt sind. Andernfalls könnte es zu schweren Verletzungen kommen.

Stellen Sie sicher, dass der Trennschlüssel nicht angebracht ist, bevor Sie den Akku einsetzen.

### Akku einsetzen:

- Heben Sie die Akkufach-Abdeckung an.
- Richten Sie die Halteschienen im Akkufach an den Führungsschienen des Akkus aus und setzen Sie den Akku in das Fach ein (Abb. 13).
- Schieben Sie den Akku hinein, bis Sie ein „Klicken“ hören.
- Stecken Sie den Trennschlüssel in die Schlüssellöcher nahe des Akkufachs (Abb. 14).

**BEACHTEN SIE:** Der Trennschlüssel passt nur in eine Richtung in die Schlüssellöcher. Wenden Sie keine Gewalt an.

- Schließen Sie die Akkufach-Abdeckung.

**BEACHTEN SIE:** Achten Sie darauf, dass der Akku fest einrastet und am Rasenmäher fixiert ist, bevor Sie den Betrieb aufnehmen.

### Akku entfernen:

- Stoppen Sie den Rasenmäher. Heben Sie die Akkufach-Abdeckung an und ziehen Sie den Trennschlüssel ab.
- Drücken Sie die Entriegelungstaste am Akku, fassen Sie den Akku fest und ziehen Sie ihn aus dem Akkufach heraus (Abb. 15).
- Schließen Sie die Akkufach-Abdeckung.

## Bedienfeld (Abb. 16)

### ① START/EIN

3 Sekunden lang drücken, um den Rasenmäher einzuschalten. Nach Auswahl der Taste Automatisches Mähen oder Punktuelleres Schneiden drücken, um mit dem Mähen zu beginnen.

### ② Akkuanzeige

Akkuanzeige	Status
Grün, kontinuierlich	Ausreichende Leistung zum Mähen/bereit zum Mähen.
Rot, kontinuierlich	Aufladen erforderlich.
Rot, blinkend	Die Temperatur des Akkus ist anormal oder der elektrische Kern ist defekt.

### ③ Taste Automatisches Mähen

2 Sekunden lang drücken, um den zufälligen automatischen Schneidmodus auszuwählen, gefolgt von START/EIN.

### ④ Fehleranzeige

Fehleranzeige	Status
Aus	Der Rasenmäher befindet sich im Normalbetrieb.
Gelb, kontinuierlich	Der Anhebe-Sensor ist aktiviert. / Der Hindernis-Sensor ist aktiviert. / Der Rasenmäher ist geneigt. / Die Hinterräder werden aufgrund eines Hindernisses angehoben (rutschen). / Der Rasenmäher ist umgekippt. / Die STOP-Taste ist gedrückt. / Der Rasenmäher kann kein Gras sehen.
Rot, kontinuierlich	Sensor-Fehler. / Motor-Fehler. / Betriebssystem-Fehler.

### ⑤ Taste Punktuelleres Schneiden

2 Sekunden lang drücken, um den punktuellen Schneidmodus auszuwählen, gefolgt von START/EIN.

### ⑥ Ultraschallanzeige

Ultraschallanzeige	Status
Grün, kontinuierlich	Die Ultraschallfunktion ist eingeschaltet.
Aus	Die Ultraschallfunktion ist ausgeschaltet.
Gelb, blinkend	Der Rasenmäher hat ein Kommunikationsproblem mit der Kamera.

### ⑦ Taste Ultraschall Ein/Aus

Einmal drücken, um die Ultraschallfunktion aus-/einzuschalten.

## Einschalten/Ausschalten

- Drücken Sie zum Einschalten die START/EIN-Taste für 3 Sekunden.  
Die Akkuanzeige, die Fehleranzeige und die Ultraschallanzeige blinken nacheinander. Das Starten des Kamerasystems dauert etwa 15 Sekunden.



**BEACHTEN SIE:** Warten Sie, während der Rasenmäher startet. Der Versuch, den Rasenmäher in dieser Zeit zu starten, führt zu einer Fehlerwarnung und der Startvorgang muss wiederholt werden.

- Der Rasenmäher ist bereit zu mähen, wenn die Akkuanzeige grün leuchtet und der Rasenmäher einen Signalton abgibt.
- Um den Rasenmäher auszuschalten, heben Sie die Akkufach-Abdeckung an und entfernen Sie den Trennschlüssel.

## Den Rasenmäher starten/stoppen



### WARNUNG

Lesen Sie die Sicherheitshinweise sorgfältig durch, bevor Sie Ihren Mähroboter starten.



### WARNUNG

Halten Sie Ihre Hände und Füße von den rotierenden Messern fern. Legen Sie niemals Ihre Hände oder Füße in die Nähe oder unter den Rasenmäher, wenn der Motor läuft.



### WARNUNG

Verwenden Sie den Mähroboter niemals, wenn sich Personen, insbesondere Kinder oder Haustiere, im Schneidbereich befinden.

- Achten Sie darauf, dass der vollständig geladene Akku und der Trennschlüssel ordnungsgemäß im Mähroboter eingesetzt sind.
- Positionieren Sie den Mähroboter im definierten Mähbereich.
- Drücken Sie die START/EIN-Taste für 3 Sekunden. Die Akkuanzeige, die Fehleranzeige und die Ultraschallanzeige blinken nacheinander. Das Starten des Kamerasystems dauert etwa 15 Sekunden. Der Rasenmäher ist bereit zu mähen, wenn die Akkuanzeige grün leuchtet und der Rasenmäher einen Signalton abgibt.
- Wählen Sie den gewünschten Schneidmodus, indem Sie die Taste Automatisches Mähen oder die Taste Punktuelleres Schneiden für 2 Sekunden und anschließend die START/EIN-Taste drücken, um mit dem Mähen zu beginnen.
- Um den Rasenmäher während des Betriebs anzuhalten, drücken Sie die STOP-Taste.
- Um den Rasenmäher auszuschalten, heben Sie die Akkufach-Abdeckung an



und entfernen Sie den Trennschlüssel.

**BEACHTEN SIE:** Wenn der Rasenmäher blockiert ist oder für mehr als 20–25 Minuten angehalten wurde, wechselt er automatisch in den Standby-Modus (Ausschalten). Um den Rasenmäher wieder einzuschalten, folgen Sie den obigen Anweisungen.

## Schneidmodi

### Automatisches Schneiden

Im automatischen Schneidmodus mäht der Mähroboter den Rasen in einem zufälligen Muster. Drücken Sie nach dem Einschalten des Mähroboters die Taste Automatisches Mähen für 2 Sekunden. Drücken Sie anschließend die START/EIN-Taste. Nach 5 Sekunden kontinuierlichen Betriebs hören Sie Signaltöne, um anzuzeigen, dass sich die Messer zu drehen begonnen haben. Der Mähroboter sucht automatisch nach einem geeigneten Arbeitsbereich. Wenn der Mähroboter innerhalb von 5 Sekunden kein Gras findet, ändert er seine Richtung und beginnt wieder in eine neue Richtung zu fahren. Die Messer drehen sich erst, wenn der Rasenmäher mindestens 5 Sekunden lang kontinuierlich laufen kann.

### Punktuelles Schneiden

Im punktuellen Schneidmodus mäht der Mähroboter spiralförmig von jenem Punkt nach außen, an dem er am Rasen positioniert wird. Diese Funktion wird am besten genutzt, um jene Bereiche zu bearbeiten, die während eines zufälligen Mäheinsatzes möglicherweise nicht gemäht wurden. Drücken Sie nach dem Einschalten des Mähroboters die Taste Punktuelles Schneiden für 2 Sekunden. Drücken Sie anschließend die START/EIN-Taste. Der Rasenmäher bewegt sich zunächst etwa 10 bis 20 cm vorwärts und beginnt anschließend auf einer Fläche von etwa 2 Quadratmetern mit dem punktuellen Schneiden. Nachdem das punktuelle Schneiden beendet ist, beginnt der Mähroboter automatisch in einem zufälligen Muster zu mähen.

Wenn die zu mähende Fläche zu eng ist, damit der Mähroboter punktuell schneiden kann, mäht der Rasenmäher nach kontinuierlicher Suche automatisch in einem zufälligen Muster.

**BEACHTEN SIE:** Das punktuelle Schneiden ist auch eine praktische Funktion, die Sie vor dem zufälligen Mähen verwenden können, um die Hauptflächen des Rasens systematisch und effizient zu schneiden. Dadurch reduziert sich die Schnittzeit, die im zufälligen Betrieb erforderlich ist, um den Rasen zu vollständig zu mähen. Sie erhalten auch eine bessere Rasenfläche.

## Schnitthöhe einstellen

---



# WARNUNG

Nehmen Sie keine Einstellung am Mähroboter vor, ohne zuerst den Motor anzuhalten. Halten Sie Ihre Füße bei der Höheneinstellung von der Messerscheibe fern.

---



Die Schnitthöhe des Rasenmäher kann von MIN (20 mm) bis MAX (60 mm) eingestellt werden (Abb. 17).

Wählen Sie in den ersten Wochen des Mähens immer eine höhere Schnitthöhe (40 mm). Danach kann die Schnitthöhe jede Woche schrittweise abgesenkt werden, bis die gewünschte Schnitthöhe erreicht ist.

- Drücken Sie die STOP-Taste, um den Mähroboter zu stoppen.
- Drehen Sie den Schnitthöhen-Einstellknopf, um die Schnitthöhe einzustellen.
  - Drehen Sie im Uhrzeigersinn, um die Schnitthöhe zu erhöhen.
  - Drehen Sie gegen den Uhrzeigersinn, um die Schnitthöhe zu senken.
- Für den ersten Schnitt jeder Saison sollte eine höhere Schnitteinstellung gewählt werden.  
**WENN SIE BEI LÄNGEREM GRAS EINE ZU NIEDRIGE SCHNITTHÖHE VERWENDEN, WIRD MEHR STROM VERBRAUCHT UND DIE AKKULAUFZEIT VERKÜRZT.**
- Bevor Sie mit dem Mähen beginnen, sollten Sie überprüfen, dass das Messer nicht stumpf ist und keines der Verbindungselemente beschädigt ist. Um ein Ungleichgewicht zu vermeiden, sollten Sie stumpfe und/oder beschädigte Messer austauschen. Um diese Überprüfung durchzuführen, schalten Sie zuerst den Rasenmäher aus, indem Sie den Trennschlüssel entfernen.

## Bedienung des Akkus

- **Akku aufladen**



## WARNUNG

Verwenden Sie nur das vom Hersteller zugelassene Akku-Ladegerät 24LFC12.

Das mitgelieferte Akku-Ladegerät wurde speziell für den Lithium-Ionen-Akku dieses Gartengerätes entwickelt und kann bei Verwendung eines nicht kompatiblen Akkus eine Brandgefahr verursachen.

Überprüfen Sie die Netzspannung! Akku-Ladegeräte werden mit 220–240 V AC betrieben. Stellen Sie sicher, dass der Akku bei einer Temperatur zwischen 4 °C und 40 °C aufgeladen wird. Dies gewährleistet eine optimale Akkulebensdauer.

Schützen Sie den Akku vor Hitze und ständiger Sonneneinstrahlung und halten Sie ihn von Heizkörpern oder anderen Wärmequellen fern. Lassen Sie den Akku nicht für einen längeren Zeitraum bei direkter Sonneneinstrahlung im Rasenmäher.

Bei Lieferung ist der Akku teilgeladen. Um die volle Kapazität des Akkus zu gewährleisten, laden Sie ihn vor der ersten Verwendung des Gerätes auf. Der Lithium-Ionen-Akku kann jederzeit aufgeladen werden, ohne dass deren Lebensdauer reduziert wird. Eine Unterbrechung des Ladevorgangs hat keine Auswirkungen auf den Akku.

# BEDIENUNG

## ■ Akku-LED-Anzeigen

Der Akku ist mit einer Akkustand-Anzeige ausgestattet, die den Ladezustand anzeigt. Diese Akkustand-Anzeige besteht aus 4 LEDs am Akku. Halten Sie die Lade-Anzeigetaste am Akku gedrückt, um die Akkustand-Anzeige zu aktivieren. Die LEDs der Akkustand-Anzeige erlöschen nach dem Loslassen der Taste. Der Ladezustand des Akkus kann entweder beim Einsetzen des Akkus in den Rasenmäher/in das Ladegerät oder beim Entfernen aus dem Rasenmäher/Ladegerät überprüft werden.

LED-Anzeigen am Akku (kontinuierlich leuchtend)	Akkukapazität
4 LEDs (inkl. 2 Grün)	Vollständig aufgeladen
3 LEDs (inkl. 1 Grün)	≥ 50 %
2 LEDs (Orange und Rot)	≥ 25 %
1 LED (nur Rot)	< 25 %. Aufladen erforderlich.

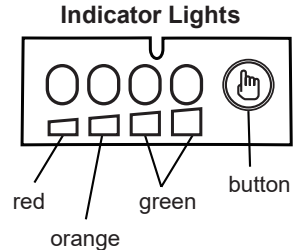

## Bedienung des Ladegerätes

### **WARNUNG**

Verwenden Sie es nur für die folgenden vom Hersteller zugelassenen Akkus: 24LB4005, 24LB4005-C, 24LB2004, 24LB2004-C.







Nehmen Sie das Ladegerät nicht in Betrieb, wenn eines seiner Teile fehlt oder beschädigt ist! Ersetzen Sie das Ladegerät durch ein neues. Eine Nichtbefolgung dieser Warnung könnte zu schweren Verletzungen führen.

Überprüfen Sie die Stromspannung! Die Netzspannung muss mit der auf dem Typenschild angegebenen Spannung übereinstimmen.

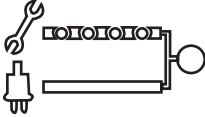
- Richten Sie den Steckplatz des Akkus an der Schiene am Ladegerät aus. Schieben Sie den Akku entlang der Schiene hinein, bis er einrastet (Abb. 18).
- Schließen Sie das Ladegerät an die Stromversorgung an.
- Gewähren Sie ausreichend Zeit zum Laden (siehe „Technische Daten“) und trennen Sie anschließend das Ladegerät vom Stromnetz.
- Drücken Sie die Entriegelungstaste am Akku und nehmen Sie ihn aus dem Ladegerät.

**BEACHTEN SIE:** Es ist normal, dass der Akku und das Netzteil des Ladegerätes während des Ladevorgangs warm werden (aber nicht heiß). Falls der Akku nicht ordnungsgemäß aufgeladen wird, sollten Sie sich vergewissern, dass die Steckdose betriebsbereit ist. Laden Sie den Akku immer auf, bevor Sie ihn lagern!

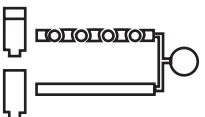
**Die Kontrollleuchten am Ladegerät zeigen den Ladestatus an:**

Symbol	Kontrollleuchten	Status	
		Rot, blinkend	Ladevorgang unterbrochen, siehe Anweisungen unten.
		Rot, kontinuierlich	An die Stromversorgung angeschlossen (Standby)
		Grün, blinkend	Aufladen
		Grün, kontinuierlich	Vollständig aufgeladen

Das intelligente Ladegerät misst den Ladezustand des Akkus und lädt den Akku entsprechend der benötigten Stromstärke und Spannung, basierend auf Akkutemperatur und -spannung, um eine maximale Akkulaufzeit zu gewährleisten. Laden Sie den Akku vor der Lagerung vollständig auf. Eine blinkende, rote LED-Leuchte am Akku-Ladegerät zeigt an, dass die Akkutemperatur nicht im Ladetemperaturbereich von 4 °C bis 40 °C liegt. Sobald die zulässige Temperatur erreicht ist, schaltet das Ladegerät automatisch auf den Ladevorgang um.

Wenn der Temperaturbereich korrekt ist und die rote LED-Leuchte weiterhin blinkt, entfernen Sie den Akku und setzen Sie ihn wieder ein. Wenn sich der LED-Status ein zweites Mal wiederholt, versuchen Sie, einen anderen, identischen Akku aufzuladen. Wenn der Akku normal aufgeladen wird, entsorgen Sie den defekten Akku (siehe den Abschnitt „Recycling und Entsorgung“).

Wenn die rote Leuchte nach dem Einsetzen des zweiten Akkus weiterhin blinkt (stellen Sie sicher, dass die Akkutemperatur normal ist), ist möglicherweise das Ladegerät defekt. Ersetzen Sie es durch eine neues.

Nach kontinuierlichen oder wiederholten Ladezyklen ohne Unterbrechung kann sich das Ladegerät erwärmen. Dies ist normal und deutet nicht auf einen technischen Defekt des Akku-Ladegerätes hin.

**WARNUNG**

Schalten Sie das Produkt immer aus, entfernen Sie den Trennschlüssel und den Akku und lassen Sie das Produkt abkühlen, bevor Sie Überprüfungs-, Wartungs- und Reinigungsarbeiten durchführen.

**WARNUNG**

Wenn ein Teil abgenutzt oder beschädigt ist, verwenden Sie die vom Hersteller empfohlene Ersatzteile. Die Verwendung anderer Teile kann zu Gefahren oder zur Beschädigung des Gerätes führen.

**WARNUNG**

Verwenden Sie keine Aufsätze oder Zubehörteile, die nicht vom Hersteller dieses Produktes empfohlen werden. Die Nutzung nicht empfohlener Aufsätze oder Zubehörteile kann zu schweren Verletzungen führen.

---

**Entretien général**

- Halten Sie alle Sicherheitsvorrichtungen und das Motorgehäuse frei von Schmutz und Staub. Vermeiden Sie die Nutzung von Lösungsmitteln, wenn Sie Kunststoffteile reinigen. Die meisten Kunststoffe werden durch den Einsatz handelsüblicher Lösungsmittel beschädigt. Verwenden Sie ein sauberes Tuch, um Schmutz, Staub, Öl, Fett, usw. abzuwischen.
- Überprüfen Sie regelmäßig alle Schrauben und Muttern auf festen Sitz, um einen sicheren Betrieb des Rasenmähers zu gewährleisten.
- Entfernen Sie Rückstände von Gras und Blättern, die sich auf oder rund um den Rasenmäher angesammelt haben. Wischen Sie den Rasenmäher regelmäßig mit einem trockenen Tuch sauber. Verwenden Sie kein Wasser.

---

**Rasenmähermesser wechseln**

---

**WARNUNG**

Tragen Sie immer schwere Schutzhandschuhe, wenn Sie Wartungsarbeiten an Messern durchführen. Eine Nichtbeachtung dieser Warnung könnte zu schweren Verletzungen führen.

**WARNUNG**

Stellen Sie vor Wartungsarbeiten sicher, dass der Trennschlüssel und der Akku entfernt wurden. Eine Nichtbeachtung dieser Warnung könnte zu schweren Verletzungen führen.

---

Überprüfen Sie immer, ob die Messer in gutem Zustand sind. Wenn die Messer stumpf, beschädigt oder nicht im Gleichgewicht sind, müssen sie ersetzt werden. Verwenden Sie nur empfohlene

---

Ersatzmesser. Achten Sie darauf, ALLE 3 Messer und Schrauben gleichzeitig auszutauschen, um das Gleichgewicht des Schneidsystems zu erhalten. Informationen darüber, wo Sie Ersatzmesser kaufen können, finden Sie unter [www.cleva-europe.com](http://www.cleva-europe.com).

## Um die Messer zu ersetzen:

- Drücken Sie die STOP-Taste und lassen Sie das Messer vollständig zum Stillstand kommen.
- Heben Sie die Akkufach-Abdeckung an. Entfernen Sie Trennschlüssel und Akku.
- Drehen Sie den Rasenmäher langsam um. Stellen Sie ihn auf eine weiche und saubere Oberfläche.
- Verwenden Sie ein geeignetes Werkzeug (z. B. einen Schraubendreher), um es in eines der drei Löcher in der Messerscheibe einzuführen diese zu fixieren. Dadurch wird sichergestellt, dass sich die Messerscheibe beim Wechseln der Messer nicht dreht, um Verletzungen zu vermeiden.
- Tragen Sie Schutzhandschuhe und entfernen Sie alle drei Schrauben und Messer mit einem Schraubendreher (Abb. 19).
- Befestigen Sie die neuen Messer mit neuen Schrauben.
- Achten Sie darauf, dass sich alle Messer frei drehen können.

## Unterseite reinigen

Es wird empfohlen, die Unterseite des Mähroboters regelmäßig zu überprüfen und zu reinigen.

- Drücken Sie die STOP-Taste und lassen Sie das Messer vollständig zum Stillstand kommen.
- Heben Sie die Akkufach-Abdeckung an. Entfernen Sie Trennschlüssel und Akku.
- Drehen Sie den Rasenmäher langsam um. Stellen Sie ihn auf eine weiche und saubere Oberfläche.
- Verwenden Sie eine weiche Bürste oder ein feuchtes Tuch, um Schmutz, Staub, Öl, Fett usw. von der Unterseite des Rasenmähers zu entfernen.

**WICHTIG:** Waschen Sie den Rasenmäher nicht mit fließendem Wasser.

- Tragen Sie Schutzhandschuhe, um die Messerscheibe, das Fahrgestell und die Vorder- und Hinterräder gründlich mit einer weichen Bürste oder einem feuchten Tuch zu reinigen. Entfernen Sie die dort angesammelten Verschmutzungen.
- Achten Sie darauf, dass sich die Messerscheibe frei drehen kann und sich alle Messer frei bewegen können.

## Rasenmäher aufbewahren

Es wird empfohlen, den Mähroboter zwischen den Anwendungen in Innenräumen aufzubewahren.

- Entfernen Sie vor der Aufbewahrung des Rasenmähers den Trennschlüssel und den Akku.
- Reinigen Sie den Rasenmähers gründlich.
- Verwenden Sie den Tragegriff, um den Rasenmäher zu tragen. Halten Sie beim Tragen des Rasenmähers die Messerscheibe vom Körper weg (Abb. 20).
- Bewahren Sie den Rasenmäher in geschlossenen Räumen an einem sauberen, trockenen Ort außerhalb der Reichweite von Kindern auf.

**WICHTIG:** Schützen Sie die Unterseite des Rasenmähers vor stehendem Wasser. Bewahren Sie

den Rasenmäher NIEMALS verkehrt herum im Freien auf.

## Wartung von Akku und Ladegerät

- Halten Sie den Akku und das Ladegerät sauber und frei von Verschmutzungen. Lassen Sie keine Fremdkörper in den vertieften Hohlraum oder auf die Kontakte gelangen. Wischen Sie das Gerät mit einem trockenen Tuch ab. Verwenden Sie keine Lösungsmittel und kein Wasser. Vermeiden Sie feuchte Umgebungen.
- Ziehen Sie immer den Netzstecker des Ladegerätes, wenn sich kein Akku darin befindet.
- Stellen Sie sicher, dass die Kontakte des Ladegerätes und des Akkus nicht durch Verschmutzungen oder Fremdkörper kurzgeschlossen wurden. Bewahren Sie den Akku fern von Metallgegenständen auf, die eine Verbindung zu den Klemmen herstellen könnten.
- Nehmen Sie den Akku vor der Aufbewahrung des Rasenmähers immer heraus. Bewahren Sie den Akku an einem kühlen, trockenen Ort ohne direkte Sonneneinstrahlung auf.
- Bewahren Sie den Akku nur in einem Temperaturbereich zwischen 0 °C und 25 °C auf und setzen Sie ihn keiner direkten Sonneneinstrahlung aus.
- Es wird empfohlen, den Lithium-Ionen-Akku in einem Ladezustand von 30 % bis 50 % aufzubewahren.
- Es wird empfohlen, den Lithium-Ionen-Akku alle sechs Monate vollständig aufzuladen.

## Software aktualisieren

Die Software des Rasenmähers kann bei Bedarf aktualisiert werden.

**BEACHTEN SIE:** Achten Sie darauf, dass das USB-Speichermedium normal funktioniert und der Mähroboter eingeschaltet ist, indem Sie die START/EIN-Taste 3 Sekunden lang drücken, bevor Sie die Aktualisierung vornehmen.

**BEACHTEN SIE:** Achten Sie darauf, dass die Akkuanzeige grün ist und der Rasenmäher genügend Leistung hat, um die Software zu aktualisieren.

- Laden Sie die neueste Software des Mähroboters von unserer Support-Website auf ein leeres USB-Speichermedium herunter.
- Halten Sie die Rasenmäher an und entfernen Sie den Trennschlüssel.
- Drehen Sie den Rasenmäher um. Tragen Sie Schutzhandschuhe und öffnen Sie die Gummikappe des USB-Anschlusses, um den USB-Anschluss freizulegen (Abb. 21).
- Stecken Sie den Trennschlüssel ein. Drücken Sie die START/EIN-Taste für 3 Sekunden und warten Sie 15 Sekunden, bis der Mähroboter vollständig eingeschaltet ist und dies durch eine grüne Akkuanzeige und einen Signalton anzeigt. Stecken Sie den USB-Speicherstick in den USB-Anschluss, danach hören Sie vier Signaltöne. Die Software wird aktualisiert, wenn alle drei Anzeigen blinken.
- Nach Abschluss des Software-Updates hören Sie einen kontinuierlichen Signalton und die Akkuanzeige leuchtet kontinuierlich grün.
- Entfernen Sie das USB-Speichermedium. Setzen Sie die Gummikappe wieder auf den USB-Anschluss. Um das Software-Update abzuschließen, starten Sie das Gerät neu, indem Sie den Trennschlüssel entfernen und wieder einstecken.

## **WARNUNG!**

Führen Sie ausschließlich die in dieser Anleitung beschriebenen Schritte durch! Alle weiteren Inspektions-, Wartungs- und Reparaturarbeiten müssen von einem qualifizierten Spezialisten durchgeführt werden.

Bei der Ausführung dieser Anweisungen müssen Handschuhe und geeignete Schutzkleidung getragen werden. Schalten Sie den Rasenmäher immer aus, bevor Sie Einstellungen vornehmen. Aktuelle Informationen zum Kauf von Ersatzteilen finden Sie unter [www.cleva-europe.com](http://www.cleva-europe.com).

PROBLEM	MÖGLICHE URSACHE	LÖSUNG
Der Mähroboter bleibt beim Mähen stecken.	Gras oder andere Verschmutzungen haben sich um die Räder gewickelt.	Überprüfen Sie die Räder und entfernen Sie das Gras oder die Gegenstände.
	Gras oder andere Verschmutzungen haben sich um die Messerscheibe gewickelt.	Überprüfen Sie die Messerscheibe und entfernen Sie das Gras oder die Gegenstände (tragen Sie immer Gartenhandschuhe).
	Die Messerscheibe liegt in einer Wasserpfütze.	Bewegen Sie den Mähroboter und verhindern Sie das Ansammeln von Wasser im Arbeitsbereich.
	Der Mähroboter hat sich in einem Hindernis verfangen.	Lösen Sie den Rasenmäher und entfernen Sie das Hindernis.
	Der Mähroboter steckt hinter einer Reihe von Hindernissen.	Prüfen Sie, ob es Hindernisse gibt, die es dem Mähroboter erschweren, sich von dieser Position aus weiter zu bewegen. Entfernen Sie die Hindernisse.
	Der Rasenmäher steckt in einer unebenen Senke oder Vertiefung im Rasen fest.	Achten Sie darauf, dass Senken und Vertiefungen im Rasen mit Erde geebnet und mit Grassamen übersaat werden.
	Der Anhebe-Sensor wurde aktiviert, da der Rasenmäher eingeklemmt ist.	Befreien Sie den Rasenmäher.

# FEHLERBEHEBUNG

DE

Der Mähroboter startet nicht.	Der Trennschlüssel ist nicht ordnungsgemäß/vollständig eingesetzt.	Setzen Sie den Trennschlüssel ordnungsgemäß ein.
	Der Akku ist nicht ordnungsgemäß eingesetzt.	Achten Sie darauf, dass der Akku korrekt eingesetzt ist.
	Der Akku ist nicht vollständig geladen.	Laden Sie den Akku auf.
	Mögliche Verstopfung.	Entfernen Sie Trennschlüssel und Akku. Überprüfen Sie die Unterseite des Rasenmähers und reinigen Sie diese bei Bedarf (tragen Sie immer Gartenhandschuhe).
	Das Gras ist zu lang.	Stellen Sie eine höhere Schnitthöhe ein.
	Der Akku ist defekt.	Ersetzen Sie den Akku.
	Die START/EIN-Taste ist defekt.	Wenden Sie sich an den After-Sales-Kundendienst.
Der Mähroboter läuft außerhalb des Arbeitsbereichs.	Es wurden falsche Barrieren für die Definition des Arbeitsbereichs verwendet.	Überprüfen Sie die Begrenzungen/Barrieren auf korrekten Einsatz zur Definition des Arbeitsbereichs. Nehmen Sie bei Bedarf Verbesserungen vor oder setzen Sie temporäre Barrieren ein. Siehe „Mähbereich definieren“ auf Seite 90-92.
	Die Ultraschallsensoren sind ausgeschaltet.	Schalten Sie die Ultraschallsensoren ein.
	Der Arbeitsbereich ist steiler als 35 %.	Grenzen Sie den Bereich ab, der steiler als 35 % ist.
Der Mähroboter steht auf dem Kopf.	Der Mähroboter neigt sich zu stark oder hat sich umgedreht.	Drehen Sie den Mähroboter richtig nach oben und korrigieren Sie den Grund, aus dem er umgedreht wurde.
Unbekanntes Problem mit Steuerung oder Funktion	Temporäres Elektronik- oder Software-Problem im Rasenmäher.	Entfernen Sie den Trennschlüssel und stecken Sie ihn wieder ein. Stecken Sie den Trennschlüssel danach wieder ein. Starten Sie den Rasenmäher neu. Laden Sie das neueste Software-Update herunter und installieren Sie es. Wenn das Problem weiterhin besteht, wenden Sie sich an den After-Sales-Kundendienst.



<p>Der Mähroboter läuft auf dem Rasen, aber die Messerscheibe dreht sich nicht.</p>	<p>Der Mähroboter sucht nach dem richtigen Arbeitsbereich.</p>	<p>Dies ist normal. Der Rasenmäher muss in einem geeignet breiten Bereich arbeiten. Die Messerscheibe dreht sich nicht, während das Gerät automatisch nach dem richtigen Arbeitsbereich sucht.</p>
<p>Der Mähroboter vibriert.</p>	<p>Die Messer sind beschädigt.</p>	<p>Ersetzen Sie die Messer. Siehe Abschnitt „Rasenmähermesser wechseln“ auf Seite 100-101. Informationen darüber, wo Sie Messer kaufen können, finden Sie unter <a href="http://www.cleva-europe.com">www.cleva-europe.com</a>.</p>
	<p>Zu viele Messer in der gleichen Position führen zu einem Ungleichgewicht im Schneidsystem.</p>	<p>Stellen Sie sicher, dass an jeder Schraube nur ein Messer angebracht ist und die Messer nicht klemmen.</p>
	<p>Es werden unterschiedliche Ausführungen (Dicke) von Messern verwendet.</p>	<p>Überprüfen Sie, ob die Klingen von unterschiedlicher Ausführung (Dicke) sind.</p>
	<p>Die Messerschraube ist locker.</p>	<p>Ziehen Sie die Messerschrauben fest.</p>
<p>Das Gras wird ungleichmäßig geschnitten.</p>	<p>Der Arbeitsbereich ist zu groß.</p>	<p>Passen Sie die Begrenzungen/ Schutzvorrichtungen an, um die Größe des Mähbereichs zu verringern. Laden Sie den Akku auf, um den Bereich zweimal zu mähen, oder kaufen Sie einen zusätzlichen Akku, um die Größe des Mähbereichs zu erweitern.</p>
	<p>Die Messer sind stumpf.</p>	<p>Ersetzen Sie alle Messer und Schrauben. Siehe Abschnitt „Rasenmähermesser wechseln“ auf Seite 100-101. Informationen darüber, wo Sie Messer kaufen können, finden Sie unter <a href="http://www.cleva-europe.com">www.cleva-europe.com</a>.</p>
	<p>Die Schnitthöhe ist zu niedrig oder das Gras ist zu hoch.</p>	<p>Erhöhen Sie die Schnitthöhe.</p>
	<p>Gras hat sich um die Messerscheibe gewickelt.</p>	<p>Überprüfen Sie die Unterseite des Rasenmähers und reinigen Sie diese bei Bedarf (tragen Sie immer Gartenhandschuhe).</p>

# FEHLERBEHEBUNG

DE

Der Schnittbereich (die Akkulebensdauer) ist nicht groß genug.	Die Schnitthöhe ist zu niedrig oder das Gras ist zu hoch.	Erhöhen Sie die Schnitthöhe.
	Das Gras ist nass oder feucht.	Warten Sie, bis das Gras trocken ist.
	Das Gras ist dicht.	Erhöhen Sie die Schnitthöhe und schneiden Sie häufiger.
	Der Akku ist nicht vollständig geladen.	Laden Sie den Akku auf.
	Die Rasenfläche ist zu groß.	Laden Sie den Akku auf und mähen Sie erneut oder kaufen Sie einen zusätzlichen Akku für das längere Mähen größerer Flächen.
Das Messer dreht sich nicht, während der Rasenmäher eingeschaltet ist.	Das Messer ist blockiert.	Entfernen Sie den Trennschlüssel und den Akku. Entfernen Sie das Hindernis (tragen Sie immer Gartenhandschuhe).
	Die Messerschraube ist locker.	Ziehen Sie die Messerschrauben fest.
Die Fehleranzeige leuchtet kontinuierlich gelb.	Der Anhebe-Sensor wird für 10 Sekunden aktiviert.	Entfernen Sie den Trennschlüssel und stecken Sie ihn wieder ein. Überprüfen Sie den Arbeitsbereich auf Hindernisse, die größer als 10 cm sind, und entfernen Sie diese. Starten Sie den Rasenmäher neu.
	Der Hindernis-Sensor hat innerhalb einer Minute 10-mal ausgelöst.	Entfernen Sie den Trennschlüssel und stecken Sie ihn wieder ein. Entfernen Sie alle Hindernisse. Überprüfen Sie, ob das Gras zu hoch ist. Falls erforderlich, mähen Sie das Gras mit einem herkömmlichen Rasenmäher auf eine Höhe unter 60 mm. Starten Sie den Rasenmäher neu.

Die Fehleranzeige leuchtet kontinuierlich gelb.	Der Mähroboter wurde längere Zeit in eine Richtung geneigt.	Entfernen Sie den Trennschlüssel und stecken Sie ihn wieder ein. Entfernen Sie alle Hindernisse. Starten Sie den Rasenmäher neu.
	Die Hinterräder wurden aufgrund eines Hindernisses angehoben.	
	Der Rasenmäher ist umgekippt.	
	Die Stopp-Taste ist gedrückt.	Entfernen Sie den Trennschlüssel und stecken Sie ihn wieder ein. Starten Sie den Rasenmäher neu.
	Der Mähroboter kann kein Gras sehen.	Bewegen Sie den Mähroboter auf den Rasen und starten Sie ihn neu.
Error indicator is red continuous.	Sensor-Fehler.	Entfernen Sie den Trennschlüssel und stecken Sie ihn wieder ein. Restart the mower. If the problem remains, contact the After Sales Helpline.
	Überstrom im Motor oder Motor-Fehler.	Entfernen Sie den Trennschlüssel und stecken Sie ihn wieder ein. Überprüfen und entfernen Sie alle Hindernisse rund um die Hinterräder und die Messerscheibe. Erhöhen Sie die Schnitthöhe. Überprüfen Sie, ob das Gras zu hoch ist. Falls erforderlich, mähen Sie das Gras mit einem herkömmlichen Rasenmäher auf eine Höhe unter 60 mm. Starten Sie den Rasenmäher neu. Wenn das Problem weiterhin besteht, wenden Sie sich an den After-Sales-Kundendienst.
	Betriebssystem-Fehler.	Entfernen Sie den Trennschlüssel und stecken Sie ihn wieder ein. Starten Sie den Rasenmäher neu. Wenn das Problem weiterhin besteht, wenden Sie sich an den After-Sales-Kundendienst.
Die Ultraschall-Anzeige blinkt gelb.	Der Rasenmäher hat ein Kommunikationsproblem mit der Kamera.	Es ist zu dunkel und die Kamera funktioniert nicht. Bedienen Sie den Rasenmäher nur bei Tageslicht. Entfernen Sie den Trennschlüssel und stecken Sie ihn wieder ein. Starten Sie den Rasenmäher neu.

# FEHLERBEHEBUNG

DE

Die Akkuanzeige blinkt rot.	Die Temperatur des Akkus ist abnormal.	Lassen Sie das Gerät auf eine normale Temperatur abkühlen. Starten Sie den Rasenmäher danach neu. Wenn das Problem weiterhin besteht, wenden Sie sich an den After-Sales-Kundendienst.
	Fehler des elektrischen Kerns. (Die Fehleranzeige ist leuchtet zugleich kontinuierlich rot.)	Entfernen Sie den Trennschlüssel und stecken Sie ihn wieder ein. Entfernen Sie den Trennschlüssel. Stecken Sie den Trennschlüssel danach wieder ein. Starten Sie den Rasenmäher neu. Wenn das Problem weiterhin besteht, wenden Sie sich an den After-Sales-Kundendienst.
Es ist kein Ladevorgang möglich.	Die Akkukontakte sind verschmutzt.	Reinigen Sie die Akkukontakte (z. B. durch mehrmaliges Einsetzen und Herausnehmen des Akkus) oder tauschen Sie den Akku aus.
	Steckdose, Sicherung, Anschlussleitung oder Akku-Ladegerät sind defekt.	Überprüfen Sie die Netzspannung und die Sicherung. Wenden Sie sich bei Bedarf an den After-Sales-Kundendienst.
	Der Akku ist fehlerhaft.	Ersetzen Sie den Akku.
Die Ladekontroll-LEDs leuchten nach dem Einstecken des Netzsteckers in die Steckdose nicht auf.	Der Netzstecker des Akku-Ladegerätes ist nicht ordnungsgemäß angeschlossen.	Stecken Sie den Netzstecker vollständig in die Steckdose.
	Steckdose, Anschlussleitung oder Akku-Ladegerät sind defekt.	Überprüfen Sie die Netzspannung und wenden Sie sich bei Bedarf an den After-Sales-Kundendienst.
	Die Steckersicherung ist durchgebrannt.	Überprüfen und ersetzen Sie die Sicherung im Stecker.

# TECHNISCHE DATEN

DE

## MASSE

Länge	42.5 cm
Breite	35 cm
Höhe	22 cm
Gewicht (ohne 4,0 Ah Akku)	5.9 kg

## MÄHEN

Spannung	24 V ---
Leerlaufdrehzahl	3500 /min
Schneidsystem	3schwenkbare Messer
Schnittbreite	16 cm
Schnitthöhen-Einstellung	20-60 mm (5 Positionen)
Stromverbrauch während des Schneidens	40 W±20 %
Maximale Steigung für den Schneidbereich	35%
Arbeitskapazität (abhängig von den technischen Daten des Produktes)	< 100 m <sup>2</sup>
Durchschnittliche Mähzeit (2 cm Trockenschnitt)	180 min
IP-Klassifizierung	IPX4

## LADEGERÄT

Modell-Nr.	24LFC12
Ladegerät-Eingang	200-240V~50/60Hz 110W
Ladegerät-Ausgang	24V --- 4.0A
Ladezeit (Akku vollständig entladen)	60 min (für 24LB4005-C)
Gewicht des Ladegerätes	0.5kg
Isolationsschutz des Ladegerätes	<input type="checkbox"/>

## AKKU

Modell-Nr.	24LB4005-C
Nennspannung des Akkus	24V ---
Kapazität des Akkus	4.0Ah
Akkutyp	Lithium-Ionen
Gewicht des Akkus	0.7kg

# TECHNISCHE DATEN

## IN DER UMWELT GEMESSENE GERÄUSCHEMISSIONEN ALS SCHALLLEISTUNG

Schalleistungspegel( $L_{WA}$ ), gemessen	64 dB(A)
Geräuschemissions-Unsicherheiten $K_{WA}$	3 dB(A)
Schalleistungspegel ( $L_{WA}$ ) , garantiert	68 dB(A)
Schalldruckpegel( $L_{PA}$ ) am Ohr des Bedieners	57 dB(A)

Die Geräuschemissions-Erklärungen entsprechen EN 50636-2-107:2015

Geräuschemissionen in die Umwelt, gemessen als Schalleistung ( $L_{WA}$ ) gemäß EG-Richtlinie 2000/14/EG. Der garantierte Schalleistungspegel beinhaltet die Variation der Produktion sowie die Variation vom Testcode mit 1–3 dB(A).

Schalldruckgeräusch-Unsicherheiten  $K_{pA}$ , 2–4 dB(A).

## RECYCLING UND ENTSORGUNG



Dieses Symbol weist darauf hin, dass dieses Produkt nicht über den Hausmüll entsorgt werden darf. Das Gerät muss in einer festen Verpackung geliefert werden, um Transportschäden zu vermeiden. Die Verpackung und das Gerät selbst sind aus wiederverwertbaren Materialien hergestellt und sollten entsprechend entsorgt werden.



Dieses Produkt enthält einen Lithium-Ionen-Akku. Werfen Sie keine Akkus in den Hausmüll, ins Feuer oder ins Wasser. Entsorgen Sie Akkus gemäß den örtlichen Richtlinien, nach denen sie auf umweltfreundliche Weise recycelt werden.

Li-ion

# OVERZICHT

## Sectie Pagina

Symbolen	112-113
Veiligheidsinstructies	114-122
Verpakkingsinhoud	123
Montage	124-126
Werken	127-135
Reparatie	136-141
Technische informatie	142-143
Recycling en verwijdering	143

## Over dit product

Dank u voor het kiezen van de LawnMaster® robotmaaier VBRM16. Deze grasmaaier maait het gazon autonoom langs een willekeurig pad zonder gebruik te maken van een grensdraad en een laadstation en werkt alleen overdag.

De grasmaaier voelt het gras aan en weet dus waar hij moet maaien. Het is ook uitgerust met ultrasone sensoren die obstakels boven het hoofd, zoals struiken en hekken, opmerken.

Voor een goede werking moet het gazon worden begrensd door vlakke randen, zoals straatstenen of opstaande randen. Wanneer de maaier geen gras detecteert of een obstakel tegenkomt, verandert hij willekeurig van koers en begint opnieuw te maaien in een nieuwe richting. De maaier kan naar verschillende gazons worden gebracht, mits deze zijn gedefinieerd zoals beschreven in deze gebruikershandleiding.

De maaier is uitgerust met een verwijderbare 24V MX-accu, compatibel met alle producten van het LawnMaster®-assortiment 24V. Hij is ontworpen om een of twee keer per week een paar uur te worden gebruikt en vervolgens in een garage of schuur te worden opgeborgen tot hij weer nodig is. Afhankelijk van de staat van het gazon kan hij ongeveer 100 m2 maaien met een enkele lading. Buitensporig hoog of nat gras kan de prestaties beïnvloeden. Het is daarom belangrijk om een regelmatig maaischema te volgen om de grasgroei onder controle te houden en een onberispelijk gazon te krijgen.

## Eerste inbedrijfstelling











De VBRM16 is ontworpen om gras te detecteren en door gebieden te bewegen die als grasachtig worden geïdentificeerd. Als er geen duidelijke grens kan worden vastgesteld, zet het zijn opmars voort in gebieden buiten het gazon en in planten die het als gras kan identificeren. Door de rand van het gazon voor gebruik met een kantensnijder te trimmen, krijgt u een scherpere gazonomtrek. Bij de eerste ingebruikname op een nieuw gazon is het belangrijk om de robot in de gaten te houden aangezien deze randen detecteert om te zien waar de grens moet worden verbeterd. Lees de richtlijnen in hun geheel. Deze instructies hebben zijn geschreven om u te helpen de beste resultaten te behalen en u nuttige tips te geven voor tijdelijke begrenzing en voorbeelden voor het definiëren van een betere gazonrand in alle seizoenen.

## VOOR UW VEILIGHEID: LEES EN BEGRIJP ALLE INSTRUCTIES.

# SYMBOLLEN

NL









De volgende waarschuwingssymbolen komen overal in deze handleiding voor en geven passende veiligheidsmaatregelen aan die u moet nemen bij gebruik en onderhoud van het apparaat.

SYMBOOL	NAAM/UITLEG
	WAARSCHUWING - De robotmaaier kan een gevaar vormen bij onjuist gebruik.
	Lees de gebruikershandleiding voordat u de machine bedient.
	Houd alle aanwezigen uit de buurt.
	Verwijder de contactsleutel voordat u aan de machine werkt of deze optilt.
	Bedien de contactsleutel voordat u aan de machine werkt of deze optilt.
	Klim niet op de machine.
	Wacht tot alle bewegende onderdelen volledig tot stilstand zijn gekomen voordat u ze aanraakt. Het mes kan blijven draaien nadat de machine is gestopt, een roterend mes kan letsel veroorzaken.
	Was de machine niet en dompel hem niet onder in water.
	WAARSCHUWING! Elektrocutie gevaren.
	Bescherminingsklasse II (dubbele isolatie).
	Klasse III machines.



# SYMBOLLEN

NL

SYMBOOL	NAAM/UITLEG
	Laad de accu's alleen op met de meegeleverde oplader en binnenshuis.
	Lont
	Elektrische apparaten mogen niet bij het huisvuil worden gegooid.
 Li-ion	De batterijen bevatten lithium-ion. Gooi batterijen niet bij het huisvuil.
	Gooi accu's niet in het water en dompel ze niet onder in water.
	Verbrand geen accu's.
	Stel de batterijen niet langdurig bloot aan direct zonlicht en leg ze niet op of in de buurt van een warmtebron (max. 60°C).
	Recycle elektrisch afval op een milieuvriendelijke manier in bestaande speciale centra.

## **WAARSCHUWING**

Om het risico op ernstig lichamenteel letsel te voorkomen, mag u dit product niet gebruiken voordat u deze volledige gebruiksaanwijzing hebt gelezen en begrepen.

Gebruik dit product niet als u de waarschuwingen en instructies in de gebruikershandleiding niet begrijpt.

## **BELANGRIJK !**

**LEES ZORGVULDIG VOOR GEBRUIK.**

**BEWAREN VOOR TOEKOMSTIGE REFERENTIE**

### **Vertrouwdheid**

- Lees de instructies zorgvuldig door. Maak kennis met controles en correct gebruik van de machine.
- Laat nooit mensen die niet bekend zijn met deze instructies of kinderen de machine gebruiken. Nationale voorschriften kunnen de leeftijd van de bediener beperken.
- De bediener of gebruiker is verantwoordelijk voor verwondingen of schade aan andere mensen of hun eigendommen.
- De exploitant of gebruiker is verantwoordelijk voor het informeren van burens over mogelijke risico's. Houd tijdens het gebruik voldoende veiligheidsafstand tot de machine.
- Als uw gazon aan de straatkant en/of aangrenzend land ligt, moet u aanwezig zijn terwijl de grasmaaier werkt om toegang tot uw gazon te voorkomen. U moet uw gazon ook afscherms/omheinen zodat niemand toegang heeft tot de grasmaaier terwijl deze in werking is.
- Dit apparaat is niet bedoeld voor gebruik door personen (inclusief kinderen) met verminderde fysieke, zintuiglijke of mentale capaciteiten of gebrek aan ervaring en kennis, tenzij ze onder toezicht staan of instructies hebben gekregen over gebruik van het apparaat door een persoon die verantwoordelijk is voor hun veiligheid.  
Kinderen moeten onder toezicht staan om ervoor te zorgen dat ze niet met het apparaat spelen.

## **WAARSCHUWING**

De robotmaaier kan een gevaar vormen als verkeerd gebruik.

---

## **WAARSCHUWING**

Gebruik de robotmaaier nooit als er zich mensen, vooral kinderen of huisdieren, in het maaigebied bevinden.

---

### **Vorbereiding**

- Zorg ervoor dat het gazon is ingesteld als beschreven in Maaigebied voorbereiden en Afbakening van het maaigebied.
- Inspecteer regelmatig het gebied waar de machine komt te staan gebruikt en verwijder alle stenen, stokken, draden, speelgoed huisdieren en andere vreemde voorwerpen.
- Voer regelmatig een visuele inspectie uit controleer of de messen, de mesbouten en het apparaat mesjes zijn niet versleten of beschadigd. Vervangen serieel versleten of beschadigde messen of bouten om een goede werkbalans behouden.
- Wees zeer voorzichtig met machines met meerdere spindels, want de rotatie van één mes kan de rotatie van andere veroorzaken messen.

### **Werken**

- Laat de machine niet onbeheerd achter als je weet dat er dieren, kinderen of mensen in de buurt.
- Gebruik de machine nooit met beschermkappen defecte,

# VEILIGHEIDSinSTRUCTIES

---

NL

of zonder veiligheidsinrichtingen, de deflector moet bijvoorbeeld stevig op zijn plaats zitten.

- Plaats uw handen of voeten niet in de buurt van of onder de draaiende delen. Raak geen bewegende onderdelen aan gevaarlijk vóór hun volledige immobilisatie.
- Draag nooit een machine wanneer zijn motor draait.
- Verwijder altijd de contactsleutel:
  - Voordat u een verstopping verwijdert;
  - Voordat u het apparaat controleert, schoonmaakt of eraan werkt machine.
- Het is niet toegestaan om het oorspronkelijke ontwerp van de Grasmaaier. Eventuele wijzigingen worden aangebracht in uw eigen risico's.
- Vermijd het gebruik van de grasmaaier en zijn hulpstukken bij slecht weer, vooral als er kans is op onweer.
- Gebruik de grasmaaier niet voor andere doeleinden dan gras maaien.
- Bij een ongeval of storing tijdens het gebruik van de grasmaaier, drukt u onmiddellijk op de knop HOU OP.
- Plaats niets op de grasmaaier. Niet toestaan laat nooit mensen of dieren op zitten de grasmaaier.
- Gebruik de grasmaaier niet als de aan/uit-schakelaar Afsluiten werkt niet.
- Gebruik de grasmaaier niet als er een sproeisysteem in gebruik is. Zorg ervoor dat de grasmaaier en het sproeisysteem niet gelijktijdig werken. Was de grasmaaier niet met veel water en dompel hem niet onder in water. Dit product is niet waterdicht.
- Stop de grasmaaier altijd door de contactsleutel te verwijderen wanneer de grasmaaier niet wordt gebruikt.

# VEILIGHEIDSINSTRUCTIES

---

NL

- De robotmaaier mag nooit worden opgeslagen, gebruikt of opgeladen bij temperaturen onder 0°C of boven 50°C. Dit kan het product of de batterij beschadigen.
- Maai alleen bij daglicht of goed kunstlicht. De grasmaaier heeft voldoende licht nodig om het gazon correct te herkennen.
- Gebruik de machine niet op zeer hoge of natte gazons.
- Gebruik de machine nooit in explosieve en/of ontvlambare omgevingen.
- Gebruik de machine niet blootsvoets of met open sandalen. Draag altijd stevige schoenen en een lange broek.
- Zorg er altijd voor dat u uw evenwicht behoudt op hellingen.
- Start de motor altijd volgens de instructies, met uw voeten uit de buurt van het/de mes(sen).

## Onderhoud en opslag

- Houd alle moeren, bouten en schroeven goed vast ervoor te zorgen dat de machine in veilige staat verkeert.
- Vervang versleten of beschadigde onderdelen om het apparaat veilig te houden.
- Zorg ervoor dat u alleen reservemessen van het juiste type gebruikt.
- Als er batterij-elektrolyt lekt, spoel dan met water/neutralisatiemiddel, zoek medische hulp in geval van oogcontact, etc.
- Onderhoud aan de machine moet worden uitgevoerd volgens de instructies van de fabrikant.
- Stop bij abnormale trillingen de grasmaaier, verwijder de contactsleutel en de accu en controleer of het mes niet beschadigd is. Vervang een versleten of beschadigd mes

# VEILIGHEIDSINSTRUCTIES

---

NL

om de juiste werkbalans te behouden. Als de trillingen aanhouden, neem dan contact op met de klantenservice.

- Draag stevige handschoenen bij het inspecteren of onderhouden van messen.
- Reiniging en gebruikersonderhoud mogen niet worden uitgevoerd door kinderen zonder toezicht.
- Gebruik de maaier niet als het maaimes beschadigd is. Vervang het snijmes.
- Gebruik alleen originele apparatuur en accessoires. Het is niet toegestaan om het oorspronkelijke ontwerp van de grasmaaier te wijzigen. Eventuele wijzigingen zijn op eigen risico.

## Vervoer

Binnen het werkgebied:

- Druk op de STOP-knop om de grasmaaier te stoppen. Gebruik de draagbeugel om de maaier te verplaatsen. Draag de grasmaaier met de messchijf ver weg van het lichaam.

Lange afstanden:

- Wanneer u uw grasmaaier over lange afstanden vervoert, drukt u op de STOPknop en verwijdert u de contactsleutel en de accu.
- **BELANGRIJK!** Het wordt aanbevolen om de originele verpakking te bewaren om schade tijdens transport over lange afstanden te voorkomen.

## Veiligheidsinstructies voor de batterij

- Laad de accu alleen op met de door de fabrikant aanbevolen oplader. Een lader die geschikt is voor het ene

# VEILIGHEIDSIINSTRUCTIES

---

NL

type accupack kan brandgevaar opleveren bij gebruik met een ander accupack.

Onjuist gebruik kan leiden tot elektrische schokken, oververhitting of lekkage van bijtende vloeistof uit de batterij.

- Plaats apparaten of hun batterijen niet in de buurt van vuur of warmtebronnen.  
Intens en continu zonlicht, vuur of andere warmtebronnen kunnen het risico op explosie vergroten.
- Pas op dat u de batterij niet plet, laat vallen of beschadigt. Gebruik geen accu of oplader die is gevallen of aan een hevige schok is blootgesteld.  
Een beschadigde batterij kan ontploffen. Gooi beschadigde of gevallen batterijen onmiddellijk weg.
- Accu's kunnen ontploffen in de aanwezigheid van een ontstekingsbron, zoals een indicatielampje.
- Om het risico op ernstig lichamelijk letsel te verkleinen, mag u snoerloze producten nooit in de buurt van open vuur gebruiken. Een exploderende batterij kan puin en chemicaliën vrijgeven. In geval van contact onmiddellijk wassen met veel water.
- Laad de batterij niet op in een vochtige of natte omgeving. Het opvolgen van deze instructie vermindert het risico op een elektrische schok.
- Voor de beste resultaten uw gereedschap op accuvoeding dienen te worden opgeladen op een plaats waar de temperatuur hoger is dan 4°C, maar lager dan 40°C.
- Bij extreem gebruik of extreme temperaturen kunnen batterijen gaan lekken. Als de vloeistof in contact komt met de huid, spoel het getroffen gebied dan onmiddellijk

# VEILIGHEIDSIINSTRUCTIES

---

NL

af met zeepwater. In geval van contact met de ogen, spoel ze minstens 10 minuten met koud water en neem dan onmiddellijk contact op met een arts.

- Als de accu niet in gebruik is, houd deze dan uit de buurt van metalen voorwerpen zoals paperclips, munten, sleutels, spijkers, schroeven en andere kleine metalen voorwerpen die contact kunnen maken tussen de twee polen. Het aanraken van de aansluitingen kan vonken, brandwonden of brand veroorzaken.
- Open de batterij niet en bescherm deze tegen mechanische schade. Risico op kortsluiting en rook dampen. Als u zich onwel voelt, zorg dan voor frisse lucht en zoek medische hulp.
- Verwijder altijd de accu voordat u het apparaat opbergt. Wanneer de batterij volledig is opgeladen, koppelt u de oplader los van de voedingsbron en verwijdert u vervolgens de batterij uit de oplader.
- Houd de accu droog, schoon en vrij van olie en vet. Gebruik altijd een droge doek bij het schoonmaken van de accu. Gebruik nooit remvloeistof, benzine, petroleumproducten of oplosmiddelen om de accu te reinigen.

## Veiligheidsinstructies oplader

- Zorg ervoor dat de accu alleen binnenshuis wordt opgeladen, in een droge, koele en goed geventileerde omgeving.
- Gebruik geen niet-oplaadbare batterijen!
- Gebruik de oplader niet met een beschadigde kabel of stekker, dit kan kortsluiting veroorzaken en het risico op elektrische schokken met zich meebrengen. Stop onmiddellijk met het gebruik als het beschadigd is.



# VEILIGHEIDSinSTRUCTIES

---

Vervang de oplader door hetzelfde apparaat als vermeld in het gedeelte "Productspecificaties".

van deze handleiding. In geval van schade aan de voedingskabel, dient u deze te laten vervangen door de fabrikant, zijn reparatieservice of een vergelijkbaar gekwalificeerd persoon om elk gevaar te voorkomen.

- De stekker van de oplader moet in het stopcontact passen. Breng op geen enkele manier wijzigingen aan de stekker aan. Ongewijzigde stekkers en bijpassende stopcontacten verminderen het risico op elektrische schokken.
- Wanneer een batterij heet is, laat u deze afkoelen voordat u deze oplaadt.
- Controleer voor elk gebruik de staat van de oplader, het snoer en de stekker.  
Gebruik geen defecte oplader en haal de oplader niet uit elkaar. Onjuiste hermontage kan leiden tot brand of elektrische schokken.
- Bescherm de lader tegen vocht en natte omgevingen. Er bestaat een risico op een elektrische schok.
- Gebruik de lader alleen met de juiste originele batterijen. Het opladen van andere accu's kan leiden tot risico op letsel en brand.
- Houd de kabel uit de buurt van hitte, olie, scherpe randen of bewegende delen.  
Beschadigde of verwarde kabels verhogen het risico op een elektrische schok.
- Gebruik geen oplader die is gevallen of hard is geraakt.
- De op het typeplaatje van de lader aangegeven netspanning moet overeenkomen met de spanning van de stroombron.

# VEILIGHEIDSINSTRUCTIES

---

NL

- Raak de stekker nooit met natte handen aan.

## Productverwijdering

- De grasmaaier en zijn accessoires moeten aan het einde van de levensduur op de juiste manier worden afgevoerd om te voorkomen dat afgedankte elektrische en elektronische apparatuur op stortplaatsen belandt, en om de kwaliteit van de omgeving.
- Gooi de grasmaaier of onderdelen ervan niet weg bij het niet-recyclebare huisvuil, ze moeten apart worden ingezameld.
- Gooi het batterijpakket niet in het vuur en gooi gebruikte batterijen niet bij het huisvuil.
- Voer batterijen af in overeenstemming met de plaatselijke voorschriften bij centra waar ze op een milieuvriendelijke manier zullen worden behandeld.

# VERPAKKINGSINHOUD

---

NL

1. Draaggreep
2. Draaiknop maaihoogte-instelling
3. STOP-knop
4. Configuratiescherm
5. Ultrasonische objectdetector
6. Grasdetectiecamera
7. Achterwiel
8. Deksel van het batterijvak
9. Contactsleutel
10. Batterijvak
11. Voorwiel
12. USB-poort (beschermde door een rubberen hoes)
13. Doorslijpschijf
14. Mes en schroeven (X 6, 3 vooraf geïnstalleerd op de messchijf)
15. Batterijpakket
16. Ontgrendelingsknop batterij
17. Laadniveau-indicator van de batterij
18. Acculader
19. Gebruikershandleiding

# MONTAGE

---

NL

## Vorbereiding

- De grasmaaier wordt volledig gemonteerd geleverd.
- Verwijder voorzichtig alle inhoud van de productverpakking.
- De batterij wordt gedeeltelijk opgeladen verzonden. Plaats de batterij op de meegeleverde oplader en laad deze volledig op voor het eerste gebruik.

## Vorbereiden van het maaigebied

### Gazon

- Het gazonoppervlak moet zo vlak mogelijk zijn. Kale plekken en bladeren kunnen de werking van de grasmaaier belemmeren. Verwijder de bladeren van regelmatig en zaai de verdorde percelen in.
- Inspecteer het gazon op gaten of kuilen. Vul ze met bovengrond om te voorkomen dat regenwater plassen vormt op het gazon en de grasmaaier loopt niet vast. De grasmaaier kan beschadigd raken als hij vast komt te zitten in plassen (afbeelding 1).
- Als er stenen op het gazon liggen die de maaier zouden kunnen beschadigen, moeten deze worden verwijderd of verwijderd van het werkgebied (afbeelding 2).

**OPMERKING:** Deze grasmaaier is niet ontworpen om overwoekerd gras of overwoekerde of niet-onderhouden gebieden te maaien. Maai of maai het gras vóór gebruik tot een hoogte van 60 mm voor de beste prestaties. Laat het gras tussen gebruik niet te lang groeien.

## Afbakening van het maaigebied

Om deze maaier goed te laten werken, moeten de contouren van het gazon duidelijk worden afgebakend door vlakke randen of opstaande randen.

- Visuele grenzen moeten er anders uitzien dan gras, dus kleur- en textuurveranderingen zijn zeer effectief.
- Met fysieke grenzen kan de grasmaaier worden gestopt wanneer een visuele grens niet mogelijk is.
- Tijdelijke fysieke grenzen kunnen worden gebruikt totdat de definitie van gazoncontouren is verbeterd.

De robotmaaier is uitgerust met de volgende apparatuur om contouren te detecteren en te weten waar te maaien:

- De grasdetectiecamera: om veranderingen in het type ondergrond te signaleren, zoals de overgang van gras naar bestrating.
- Twee ultrasone objectdetectoren: om obstakels hoger dan 6 cm te detecteren.

Ze zijn standaard geactiveerd en detecteren planten, struiken en andere obstakels en rond de contouren van het gazon. Om gelijkmatig te maaien, moet u het hoge gras maaien voordat u gaat maaien of de ultrasone sensoren uitschakelen.

# MONTAGE

---

De ultrasone sensoren kunnen worden uitgeschakeld wanneer het te maaien gazon vrij is van obstakels. In dat geval kunnen heggen, muren of andere soortgelijke afbakeningen worden gebruikt als begrenzing van het werkgebied.

Wanneer de robotmaaier geen gras detecteert of een obstakel tegenkomt, verandert hij willekeurig van baan en begint opnieuw te maaien in een nieuwe richting. Om ervoor te zorgen dat de robotmaaier vrij kan bewegen binnen het gazon, moet het gazon goed worden gecontroleerd en zo worden aangelegd dat de robotmaaier voldoende ruimte heeft om het gebrek aan gras op te vangen. Volg zorgvuldig de onderstaande richtlijnen met betrekking tot de soorten stoepranden/ afschermingen die wel/niet kunnen worden gebruikt om het werkgebied af te bakenen.

## Bestrating

Het gazon heeft een verharde begrenzing nodig of een houten border van minimaal 35 cm breed zodat het veilig kan stoppen en van richting kan veranderen.

Straatstenen of houten stoepranden met een breedte van minder dan 35 cm moeten worden verbreed of kunnen worden gebruikt in combinatie met een afscheiding. Zie het gedeelte met opstaande randen hieronder (afbeelding 3).

## Opstaande randen

Wanneer de ultrasone detectoren zijn geactiveerd, kan een perimeterbarrière met een hoogte van meer dan 6 cm worden gebruikt om de grenzen van het werkgebied te bepalen.

Als een bestaande border minder dan 6 cm hoog is, moet deze worden vervangen, verhoogd of aangevuld met bestrating (afbeelding 4).

## Hindernissen

Wanneer de ultrasone sensoren zijn geactiveerd, kunnen heggen worden gebruikt om het werkgebied af te bakenen (afbeelding 5).

**OPMERKING:** Gebladerte wordt door de robotmaaier over het algemeen als gras herkend. Daarom moeten ultrasone sensoren altijd worden geactiveerd wanneer heggen het werkgebied afbakenen.

## Klein grind

Als er grind of kiezels worden gebruikt om het gazon te omringen, zorg er dan voor dat de breedte van de contour groter is dan 35 cm en dat de randen schoon zijn (afbeelding 6).

**OPMERKING:** Gebruik nooit grind, stenen of soortgelijke materialen met gekartelde randen om het werkgebied af te bakenen (afbeelding 7). Als de randen niet schoon zijn, kan de maaier buiten het maaigebied drijven en kunnen de messen beschadigd raken.

$$\frac{35\text{cm (Hoogte)}}{100\text{cm (Lengte)}} = 35\% \text{ (Helling)}$$

# MONTAGE

---

NL

## Zwembaden en vijvers

Als er zich een poel of vijver in het maaigebied bevindt, zorg dan voor voldoende begrenzing om deze te beschermen.

- Opstaande randen van meer dan 20 cm.
- Vlakke randen (keien, grind of houten planken van meer dan 70 cm breed).

De afbeelding toont een goed afgebakend werkgebied om de juiste werking van de maaier te garanderen (afbeelding 12).

**Het is erg belangrijk dat de visuele grenzen rond de vijvers breed en duidelijk zichtbaar zijn voor de maaier. Waterplanten en grassen in vijvers kunnen voor gras worden aangezien. Het wordt sterk aanbevolen om vijvers fysiek af te bakenen om accidentele waterschade aan uw grasmaaier te voorkomen, wat niet wordt gedekt door de garantie van de fabrikant.**

## De accu installeren en verwijderen

---



# WAARSCHUWING

Als er onderdelen kapot zijn of ontbreken, probeer dan niet om de accu aan de robotmaaier te bevestigen of de robotmaaier te bedienen totdat de kapotte onderdelen of ontbreken, zijn niet vervangen. Het niet opvolgen van deze instructie kan leiden tot ernstig letsel. Zorg ervoor dat de contactsleutel is verwijderd voordat u de accu installeert.

---

### De accu installeren:

- Til het deksel van het batterijvak op.
- Lijn de bevestigingsrails in het batterijcompartiment uit met de geleiders in het batterijpakket en plaats het batterijpakket vervolgens in het compartiment (Figuur 13).
- Duw de accu naar binnen totdat u een "klik" hoort.
- Steek de contactsleutel in de sloten in de buurt van het batterijvak (afbeelding 14).

**OPMERKING:** De contactsleutel kan maar op één manier in de sloten worden gestoken. Niet forceren.

- Sluit het deksel van het batterijvak.

**OPMERKING:** Zorg ervoor dat de accu stevig aan de grasmaaier is bevestigd voordat u deze gaat gebruiken.

### De accu verwijderen:

- Stop de grasmaaier. Til het deksel van het batterijvak op en verwijder de contactsleutel.
- Druk op de ontgrendelingsknop van de accu, pak de accu stevig vast en trek deze uit het accucompartiment (Figuur 15).
- Sluit het deksel van het batterijvak.

## Bedieningspaneel (figuur 16)

### ① START/AAN

Houd 3 seconden lang ingedrukt om de grasmaaier in te schakelen. Druk hierop nadat u de knop Auto Mow of Spot Mow hebt geselecteerd om te beginnen met maaien.

### ② Batterij indicator

Batterij indicator	Staat
Groen, vast	Voldoende vermogen om te maaien/klaar om te maaien.
Rood, stevig	Opladen vereist.
Rood, knipperend	De temperatuur van de accu is abnormaal, of het circuit elektrisch is defect.

### ③ Knop Automatisch maaien

Houd 2 seconden lang ingedrukt om de willekeurige automatische maaimodus te selecteren en vervolgens START/ON.

### ④ Storingsindicator

Batterij indicator	Staat
Off	De maaier is in normaal bedrijf.
Geel, vast	De liftdetector is geactiveerd. / De obstakeldetector is geactiveerd. / De grasmaaier staat scheef. / De achterwielen worden opgetild (schaatsend) door een obstakel. / De grasmaaier grasveld omgevallen. / Druk op de STOP-toets. / De grasmaaier detecteert geen gras
Rood, continu	Detectorfout. / Motor fout. / Systeemfout operationeel.

### ⑤ Spot Mow-knop

Houd 2 seconden lang ingedrukt om de modus Spot Mowing te selecteren en vervolgens START/ON. (begin te lopen).

### ⑥ Ultrasoon licht

Batterij indicator	Staat
Groen, stevig	De ultrasone functie is geactiveerd
Uitgestorven	De ultrasone functie is uitgeschakeld
Geel, knipperend	De grasmaaier heeft een communicatieprobleem met de camera.

### ⑦ Ulschakelaar

Eén keer drukken om de ultrasone functie te activeren of te deactiveren.

# WERKEN

---

NL

## Inschakelen / uitschakelen

- Om aan te zetten, drukt u 3 seconden op de START/ON-knop. BatterijLED, Fout-LED, Ultrasoon-LED knipperen achtereenvolgens. Het camerasysteem heeft ongeveer 15 seconden nodig om te starten.



**OPMERKING:** Wacht a.u.b. terwijl de grasmaaier start. Elke poging om de gazonmaaier tijdens deze periode te starten, genereert een foutsignaal en het proces opstarten moet worden vernieuwd.

- De gazonmaaier is klaar om te maaien als het acculampje continu groen brandt en de grasmaaier piept.
- Om de grasmaaier uit te zetten, tilt u het deksel van het batterijvak op en verwijdert u de contactsleutel.

## De grasmaaier starten/stoppen

---



### WAARSCHUWING

Lees de veiligheidsinstructies goed door voordat u uw robotmaaier start.



### WAARSCHUWING

Houd handen en voeten uit de buurt van draaiende messen. Plaats uw handen of voeten nooit in de buurt van of onder de maaier wanneer de motor draait.



### WAARSCHUWING

Gebruik de robotmaaier nooit als er zich mensen, vooral kinderen, of huisdieren in het maaigebied bevinden.

- Zorg ervoor dat de volledig opgeladen accu en de contactsleutel correct in de robotmaaier zijn geplaatst.
- Plaats de robotmaaier binnen de grenzen van het maaigebied.
- Druk 3 seconden op de START/ON-knop. Batterij-LED, Fout-LED, Ultrasoon-LED knipperen achtereenvolgens. Het camerasysteem heeft ongeveer 15 seconden nodig om te starten. De grasmaaier is klaar om te maaien als het acculampje continu groen brandt en de grasmaaier piept.
- Selecteer de gewenste maaimodus door de Auto Mow-knop of de Spot Mow-knop 2 seconden ingedrukt te houden en druk vervolgens op de START/ON-knop om te beginnen met maaien.
- Druk op de STOP-knop om de grasmaaier tijdens het maaien te stoppen.
- Om de grasmaaier uit te zetten, tilt u het deksel van het batterijvak op en verwijdert u de contactsleutel.



**OPMERKING:** Als de grasmaaier vastzit of langer dan 20-25 minuten heeft stilgestaan, gaat hij automatisch naar stand-by (stroom uit). Volg de bovenstaande instructies om de grasmaaier opnieuw te starten.



## Maaimodi

### Auto maaien

In de automatische maaimodus maait de robotmaaier het gazon willekeurig.

Nadat u de robotmaaier heeft ingeschakeld, drukt u gedurende 2 seconden op de Auto Mow-knop. Druk op de START/ON-knop. Na 5 seconden continue werking hoort u piepjes die aangeven dat de messen beginnen te draaien.

De robotmaaier zoekt automatisch naar een geschikt werkgebied. Als de robotmaaier niet binnen 5 seconden gras detecteert, draait hij om en slaat hij een nieuwe richting in. De messen draaien pas als de maaier minimaal 5 seconden continu vooruit kan rijden.

### Plaatselijk maaien

In de spotmaaien-modus draait de robotmaaier spiraalvormig naar buiten vanaf de plek in het gazon waar hij is geplaatst. Gebruik om gebieden schoon te maken die niet zijn gemaaid tijdens een willekeurige maaisessie.

Druk na het inschakelen van de robotmaaier 2 seconden op de Spot Mow-knop. Druk op de START/ON-knop. De maaier gaat naar voren eerst ongeveer 10 tot 20 cm, daarna zal plaatselijk gemaaid worden met een oppervlakte van ongeveer 2 vierkante meter. Nadat het plaatselijk maaien is voltooid, begint de robotmaaier automatisch willekeurig te maaien.

Als het te maaien gebied te smal is voor de robotmaaier om plaatselijk te maaien, zal de grasmaaier na continu zoeken automatisch willekeurig maaien.

**OPMERKING:** Puntmaaien is ook de beste optie vóór willekeurig maaien om de belangrijkste delen van het gazon systematisch en efficiënt te maaien.

verminder de willekeurige maaitijd die nodig is om het gazon volledig te maaien. U krijgt ook een beter maairesultaat.

## Instelling maaihoogte

---



## WAARSCHUWING

Voer geen aanpassingen aan de grasmaaier uit zonder eerst de motor af te zetten.

Houd uw voeten uit de buurt van de messchijf wanneer u de hoogte ervan aanpast.

---

De maaihoogte van de maaier is instelbaar van MIN. (20 mm) tot MAX. (60mm) (figuur 17).

Kies tijdens de eerste maaiweken altijd de hoogste maaihoogte (40 mm).

Daarna kan de maaihoogte stapsgewijs worden verlaagd week totdat de gewenste maaihoogte is bereikt.

- Druk op de STOP-knop om de robotmaaier te stoppen.
  - Draai aan de maaihoogte-instellingsknop om de maaihoogte aan te passen.
    - Rechtsom draaien om de maaihoogte te verhogen.
-

- Linksom draaien om de maaihoogte te verlagen.

- Voor de eerste maaibeurt van elk seizoen moet een hogere snijstand worden gekozen.

## **GEBRUIK VAN EEN TE LAGE MAAIHOOGTE IN HOOG GRAS VERBRUIKT MEER KRACHT EN VERMINDERT DE LOOPTIJD VAN DE ACCU.**

- Controleer voordat u begint met maaien of het mes niet bot is en of geen van de bevestigingen beschadigd is. Vervang botte en/of beschadigde messen om een onevenwichtige werking te voorkomen. Om deze controle uit te voeren, moet de grasmaaier eerst worden uitgeschakeld door de contactsleutel te verwijderen.

## **Werking batterijpakket**

- **De batterij opladen**



# **WAARSCHUWING**

Usare solo con il caricabatterie 24LFC12 approvato dal produttore.

---

De meegeleverde acculader is speciaal ontworpen voor de lithium-ionaccu die in dit tuingereedschap wordt gebruikt en kan brandgevaar opleveren als deze wordt gebruikt met een incompatibele accu.

Controleer de spanning! De acculaders werken met een spanning van 220-240 V AC.

Zorg ervoor dat de batterij wordt opgeladen in een omgeving met een temperatuur tussen 4°C en 40°C. Dit zorgt voor een optimale levensduur van de batterij.

Bescherm de batterij tegen hitte, voortdurende blootstelling aan zonlicht en houd deze uit de buurt van straling of andere warmtebronnen. Laat de accu niet gedurende langere tijd in de maaier in direct zonlicht staan.

De batterij wordt gedeeltelijk opgeladen geleverd. Laad de batterij op voordat u het apparaat voor het eerst gebruikt om een optimaal niveau van batterijlading te garanderen. De lithium-ionbatterij kan op elk moment worden opgeladen zonder de levensduur te verkorten. Het onderbreken van laadprocedures heeft geen invloed op de accu.

## ■ **Batterij-LED-indicatoren**

De batterij is uitgerust met een laadniveau-indicatorpaneel dat de laadtoestand aangeeft. Dit laadniveau-indicatorpaneel bestaat uit 4 LED's op de batterij.

Houd de knop voor de batterijladingsindicator ingedrukt om de batterijniveauindicator te activeren. De LED's van de laadniveau-indicator gaan uit na het loslaten van de knop. Het laadniveau van de accu kan worden gecontroleerd wanneer de accu op de grasmaaier/acculader is geplaatst of wanneer deze van de grasmaaier/acculader is verwijderd.

---

Batterij LED-indicatoren (constant licht)	Opladniveau van de batterij
4 LED lampjes (waarvan 2 groene)	Volledig opgeladen
3 LED's (inclusief 1 groen) $\geq 50\%$	$\geq 50\%$
2 LED's (oranje en rood) $\geq 25\%$ $\geq 25\%$	$\geq 25\%$
1 LED-indicator (alleen rood)	$< 25\%$ . Opladen vereist.

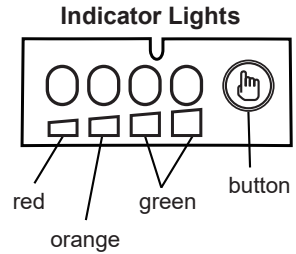

## De oplader gebruiken

### **WAARSCHUWING**

Alleen voor gebruik met de volgende batterij, goedgekeurd door de fabrikant:

24LB4005, 24LB4005-C,  
24LB2004, 24LB2004-C.

Gebruik de oplader niet als er een onderdeel ontbreekt of beschadigd is!

Vervang de oplader door een nieuwe. Het niet in acht nemen van deze waarschuwing kan ernstig letsel tot gevolg hebben.

Controleer de spanning! De spanning moet overeenkomen met de specificaties op het typeplaatje.







- Lijn de batterijhouder uit met de laadrail. Schuif de accu op de rail totdat de accu stevig op zijn plaats zit (Figuur 18).
- Sluit de lader aan op het elektriciteitsnet.
- Zorg voor voldoende oplaadtijd (zie Technische informatie), koppel vervolgens de lader los van het stroomnet.
- Druk op de ontgrendelingsknop op de accu en verwijder deze uit de oplader.

**OPMERKING:** Het is normaal dat de accu en de oplader tijdens het opladen warm (maar niet heet) worden. Controleer of de batterij niet goed oplaadt controleer of het stopcontact werkt. Laad de accu altijd op voordat u deze opbergt!

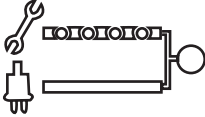
# WERKEN

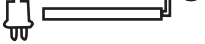
NL

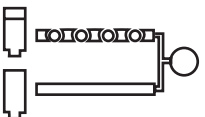
De indicatielampjes van de lader geven de oplaadstatus aan:

Symbol	Indicatie lichten	stand van zaken	
		Rood, ichtingaanwijzer	Opladen gepauzeerd, zie onderstaande instructies.
		Rood, stevig	Aangesloten op het elektriciteitsnet (dag ervoor)
		Groen, knipperend	Bezig met laden
		Groen, stevig	Charge complète

De slimme lader meet het laadniveau van het accupakket en laadt deze dienovereenkomstig op met de benodigde stroom en spanning, rekening houdend met de temperatuur en de spanning van de accu.

batterij, waardoor een maximale levensduur van de batterij wordt gegarandeerd.

Laad de batterij volledig op voordat u deze opbergt.

Een knipperende rode LED op de lader geeft aan dat de accutemperatuur buiten het laadtemperatuurbereik van 4°C tot 40°C ligt. Zodra de toegestane temperatuur is bereikt, schakelt de acculader automatisch over naar de oplaadmodus.

Als het temperatuurbereik geschikt is en de rode LED blijft knipperen, verwijdert u de batterij en plaatst u deze opnieuw. Als de LED-status een tweede keer terugkeert, probeer dan een vergelijkbare batterij op te laden. Als de batterij normaal oplaadt, moet u de defecte batterij weggooien (zie de paragraaf Recycling en weggooien).

Als het rode lampje blijft knipperen na het installeren van de tweede batterij (zorg ervoor dat de batterijtemperatuur normaal is), dan is de oplader mogelijk defect.

Vervangen door een nieuwe.

Na continue of herhaalde laadcycli zonder onderbreking kan de oplader oververhit raken.

Dit verschijnsel is normaal en vormt geen technisch defect van de batterijlader.



## WAARSCHUWING

Schakel het apparaat altijd uit, verwijder de contactsleutel en de accu en laat het apparaat afkoelen voordat u controle-, onderhouds- en reinigingswerkzaamheden uitvoert.

## **WAARSCHUWING**

Als een onderdeel versleten of beschadigd is, gebruik dan de door de fabrikant aanbevolen vervangende onderdelen. Het gebruik van andere soorten onderdelen kan risico's opleveren of het product beschadigen.

## **WAARSCHUWING**

Gebruik geen hulpstukken of hulpstukken die niet worden aanbevolen door de fabrikant van dit product.

Het gebruik van niet-aanbevolen hulpstukken kan leiden tot ernstig letsel.

---

### Entretien general

- Houd alle veiligheidsvoorzieningen en motorbehuizing vrij van vuil en stof. Vermijd het gebruik van oplosmiddelen bij het reinigen van kunststof onderdelen. De meesten van hen kunststoffen zijn gevoelig voor beschadiging door de verschillende soorten in de handel verkrijgbare oplosmiddelen. Het gebruik van deze producten kan materiële schade veroorzaken. Gebruik schone doeken om vuil, stof, olie of vet enz. te verwijderen.
- Controleer regelmatig of alle bouten en moeren goed vastzitten om een veilige werking van de grasmaaier te garanderen.
- Verwijder opgehoopt gras en bladeren op of rond de grasmaaier.
  - Veeg de grasmaaier regelmatig af met een droge doek. Gebruik geen water.

### Grasmaaiermessen vervangen

---

## **WAARSCHUWING**

Draag altijd dikke beschermende handschoenen bij onderhoud aan de messen. Het niet in acht nemen van deze waarschuwing kan ernstig letsel tot gevolg hebben.

## **WAARSCHUWING**

Controleer voordat u onderhoud pleegt of de contactsleutel en de accu zijn verwijderd. Het niet in acht nemen van deze waarschuwing kan leiden tot ernstig letsel.

---

Controleer altijd of de messen in goede staat zijn. Als de messen bot, beschadigd of tekenen van onbalans vertonen, moeten ze worden vervangen. Gebruik alleen aanbevolen reservemessen. Zorg ervoor dat ALLE messen (3) en schroeven tegelijkertijd worden vervangen om een uitgebalanceerd mes te behouden. Bezoek [www.cleva-europe.com](http://www.cleva-europe.com) om te zien waar u extra mesjes kunt kopen.

---

## Om de messen te vervangen:

- Druk op de STOP-knop en wacht tot het mes volledig tot stilstand is gekomen.
- Til het deksel van het batterijvak op. Verwijder de contactsleutel en de accu.
- Draai de grasmaaier langzaam om. Plaats het op een glad, schoon oppervlak.
- Gebruik een geschikt gereedschap (zoals een schroevendraaier) om het in een van de drie gaten in de messschijf te steken om het op zijn plaats te houden. Dit zorgt ervoor dat de doorslijpschijf niet draait bij het vervangen van de messen om letsel te voorkomen.
- Draag beschermende handschoenen en verwijder de drie schroeven en de messen met een schroevendraaier (afbeelding 19).
- Zet de nieuwe messen vast met nieuwe schroeven.
- Zorg ervoor dat alle messen vrij kunnen ronddraaien.

## Bodemreiniging

Het wordt aanbevolen om de onderkant van de robotmaaier regelmatig te controleren en schoon te maken.

- Druk op de STOP-knop en wacht tot het mes volledig tot stilstand is gekomen.
- Til het deksel van het batterijvak op. Verwijder de contactsleutel en de accu.
- Draai de grasmaaier langzaam om. Plaats het op een glad, schoon oppervlak.
- Gebruik een zachte borstel of een vochtige doek om vuil, stof, olie, vet enz. te verwijderen. vanaf de onderkant van de grasmaaier.

**BELANGRIJK:** Was de grasmaaier niet onder stromend water.

- Draag beschermende handschoenen om de messschijf, het frame en de voor- en achterwielen grondig te reinigen met een zachte borstel of een vochtige doek. Verwijder al het vuil om hen heen geplakt.
- Zorg ervoor dat de messschijf vrij kan draaien en dat alle messen vrij kunnen ronddraaien.

## Grasmaaier opslag

Het wordt aanbevolen om de grasmaaier tussen gebruik binnenshuis op te slaan.

- Verwijder de contactsleutel en de accu voordat u uw grasmaaier opbergt.
- Reinig de grasmaaier grondig.
- Gebruik de draagbeugel om de maaier te verplaatsen. Transporteer de grasmaaier met de messschijf ver weg van het lichaam (afbeelding 20).
- Bewaar de grasmaaier binnenshuis op een schone, droge plaats, buiten het bereik van kinderen.

**BELANGRIJK:** Bescherm de onderkant van de grasmaaier tegen stilstaand water. Berg de grasmaaier NOOIT ondersteboven buiten op.

## Onderhoud accu en lader

- Houd de batterij en oplader schoon en vrij van vuil. Zorg ervoor dat er geen vreemde voorwerpen in de uitsparing of op de contacten terechtkomen. Veeg af met een droge doek.

Gebruik geen oplosmiddelen of water en plaats de oplader niet op vochtige plaatsen.

- Koppel de oplader altijd los als er geen accupack in zit.
- Controleer of de contacten van de lader en de batterij niet zijn kortgesloten door vuil of vreemde voorwerpen. Houd altijd metalen voorwerpen uit de buurt die een verbinding tussen de aansluitingen tot stand kunnen brengen.
- Verwijder altijd de accu wanneer u de maaier opbergt en bewaar deze op een koele, droge plaats uit direct zonlicht.
- De batterij moet worden bewaard binnen een temperatuurbereik van 0°C tot 25°C en de batterij mag niet worden blootgesteld aan of bewaard in direct zonlicht.
- Het wordt aanbevolen om de lithium-ionbatterij 30-50% opgeladen te houden.
- Het wordt aanbevolen om de lithium-ionbatterij elke zes maanden volledig op te laden.

## Software-update

De maaiersoftware kan indien nodig worden bijgewerkt.

**OPMERKING:** Zorg ervoor dat de USB-flashdrive normaal werkt en dat de robotmaaier is ingeschakeld door de START/ON-knop 3 seconden ingedrukt te houden voordat u doorgaat met de update.

**OPMERKING:** Zorg ervoor dat het acculampje groen is en dat de maaier voldoende is opgeladen om de software bij te werken.

- Download de nieuwste software voor robotmaaiers van de ondersteuningswebsite naar een lege USB-flashdrive.
- Stop de grasmaaier en verwijder de contactsleutel..
- Zet de grasmaaier ondersteboven. Draag beschermende handschoenen en open het rubberen klepje van de USB-poort om de USB-poort zichtbaar te maken (Afbeelding 21).
- Steek de contactsleutel in. Druk 3 seconden op de START/ON-knop en wacht 15 seconden tot de grasmaaier volledig operationeel is, aangegeven door het groene batterijlampje en een pieptoon. Steek de USB-sleutel in de USB-poort en u hoort vier pieptonen. De software wordt bijgewerkt wanneer alle drie de lampjes knipperen.
- Nadat de software-update is voltooid, hoort u een continue pieptoon en wordt de batterij-indicator onafgebroken groen.
- Verwijder de USB-stick. Plaats het rubberen USB-poortdeksel terug. Om de software-update te voltooien, start u de machine opnieuw op door de contactsleutel te verwijderen en opnieuw in te steken.

# REPARATIE

NL



## WAARSCHUWING

Voer alleen de stappen uit die in deze handleiding worden beschreven! Alle andere inspecties, onderhoud en reparaties moeten worden uitgevoerd door een gekwalificeerde technicus.

Bij het uitvoeren van deze instructies moeten handschoenen en geschikte beschermende kleding worden gedragen. Schakel de grasmaaier altijd uit voordat u aanpassingen maakt. Ga voor de meest actuele informatie over waar onderdelen worden verkocht naar [www.cleva-europe.com](http://www.cleva-europe.com).

PROBLEEM	MOGELIJKE OORZAAK	OPLOSSING
De robotmaaier liep vast tijdens het maaien.	Gras of ander vuil heeft zich rond de wielen opgehoopt	Onderzoek de wielen en verwijder het gras en andere vreemde voorwerpen.
	Gras of ander vuil heeft zich rond de schijf opgehoopt snijden.	Inspecteer de maaischijf en verwijder gras en ander vuil vreemdelling (draag altijd tuinhandschoenen).
	De doorslijpschijf ligt in een plas water.	Verplaats de robotmaaier en voorkom ophoping van water in het werkgebied.
	De robotmaaier is ergens in verstrikt geraakt.	Maak de grasmaaier vrij en verwijder het obstakel.
	Grasmaaierrobot zit vast achter een nummer obstakels.	Controleer of er obstakels zijn die het moeilijk maken om de robotmaaier vanaf deze plek te verplaatsen. Obstakels weghalen.
	De grasmaaier zit vast in een gootsteen of een nest-van kip	Zorg ervoor dat verzakkingen en kuilen in het gazon worden geëgaliseerd met bovengrond en ingezaaid met graszaad.
	De hefsensor is geactiveerd omdat de maaier gras zat vast.	Maak de grasmaaier vrij.
	De contactsleutel is niet correct ingestoken of geheel.	Steek de contactsleutel correct in.



# REPARATIE

De robotmaaier start niet.	De batterij is niet correct geplaatst.	Zorg ervoor dat de batterij correct is geïnstalleerd.
	De batterij is niet volledig opgeladen.	Laad de batterij op.
	Mogelijke jam.	Verwijder de contactsleutel en de accu. Controleer de onderkant van de grasmaaier en maak deze schoon noodzakelijk (draag altijd tuinhandschoenen)
	Het gras is te hoog.	Stel een hogere maaihoogte in.
	De accu is defect.	Vervang de batterij.
	START/AAN-knop (start / loop) defect.	Neem telefonisch contact op met de klantenservice.
De robotmaaier rijdt buiten het werkgebied.	Ongeschikte barrières worden gebruikt om het werkgebied af te bakenen.	Controleer de correcte conformiteit van de grenzen/barrières om het werkgebied af te bakenen. Verbeteringen aanbrengen of indien nodig tijdelijke barrières opwerpen.
	De ultrasone sensoren zijn uitgeschakeld.	Activeer de ultrasone sensoren.
	Het werkgebied heeft een helling van meer dan 35%.	Markeer het gebied met een helling groter dan 35%.
De robotmaaier staat op zijn kop.	De robotmaaier is te veel gekanteld of is omgevallen.	Zet de robotmaaier terug in de goede richting en elimineer de reden waarom hij omsloeg.
Onbekend probleem met bedieningspaneel of functies	Tijdelijk probleem met de elektronica of software van de Grasmaaier.	Trek de contactsleutel eruit en steek hem er weer in. Verwijder de contactsleutel. Plaats vervolgens de contactsleutel terug. Start de grasmaaier opnieuw. Download en installeer de nieuwste software-update. Als de probleem aanhoudt, neem dan contact op met de klantenservice via telefoon.

# REPARATIE

NL

De robotmaaier rijdt over het gazon, maar de doorslijpschijf draait niet.	De robotmaaier zoekt het gewenste werkgebied op.	Het is een normaal verschijnsel. De grasmaaier moet evolueren een voldoende groot gebied. De messenschijf draait niet tijdens het automatisch zoeken naar het gewenste werkgebied.
De robotmaaier trilt.	De snijmessen zijn beschadigd.	Vervang de messen. Zie Grasmaaiermessen vervangen. Bezoek <a href="http://www.cleva-europe.com">www.cleva-europe.com</a> om te zien waar u messen kunt kopen.
	Te veel lamellen in dezelfde positie veroorzaken een onbalans van het snijsysteem.	Controleer of er slechts één mes op elke schroef is gemonteerd en of de messen niet vastzitten.
	Er worden verschillende mesuitvoeringen (diktes) gebruikt.	Controleer of de messen van verschillende uitvoeringen (diktes) zijn.
	De messschroef zit los.	Draai de messschroeven vast.
Het gras wordt onregelmatig gemaaid.	Het werkgebied is te groot.	Pas de randen/afschermingen aan om de oppervlakte van het maaigebied te verkleinen. Laad de batterij op om het gebied een tweede keer te maaien of schaf een extra batterij aan om het gebied van het maaigebied te vergroten.
	De messen zijn bot.	Vervang alle messen en schroeven. Raadpleeg de rubriek Grasmaaiermessen vervangen. Bezoek <a href="http://www.cleva-europe.com">www.cleva-europe.com</a> om te zien waar u kunt kopen messen.
	De maaihoogte is te laag of het gras is te hoog.	Verhoog de maaihoogte.
	Het gras is rond de maaischijf gewikkeld.	Controleer de onderkant van de grasmaaier en maak deze schoon noodzakelijk (draag altijd tuinhandschoenen).
	De maaihoogte is te laag of het gras is te hoog.	Verhoog de maaihoogte.

# REPARATIE

Het snijgebied (batterijduur) is niet groot genoeg.	Het gras is vochtig of nat.	Wacht tot het gras droog is.
	Het gras is dicht.	Verhoog de maaihoogte en maai vaker.
	De batterij is niet volledig opgeladen.	Laad de batterij op.
	Het grasveld is te groot.	Laad de accu op en maai opnieuw of koop een accu extra voor het maaien van grotere oppervlakken.
Het snijmes draait niet als de maaier staat aan.	Het snijmes is geblokkeerd.	Verwijder de contactsleutel en het batterijpakket. Verwijder de verstopping (draag altijd tuinhandschoenen).
	De messchroef zit los.	Draai de messchroeven vast.
De storingsindicator licht continu geel op.	De liftdetector wordt gedurende 10 seconden geactiveerd.	Trek de contactsleutel eruit en steek hem er weer in. Controleer de afwezigheid van obstakels hoger dan 10 cm in het werkgebied, indien nodig te verwijderen. Start de grasmaaier opnieuw.
	De obstakeldetector activeerde 10 keer in één minuut.	Trek de contactsleutel eruit en steek hem er weer in. Verwijder eventuele obstakels. Controleer of het gras niet te hoog staat. Of Maai indien nodig het gras tot een hoogte van minder dan 60 mm met een conventionele grasmaaier. Start de grasmaaier opnieuw.
	De robotmaaier heeft een tijdje gekanteld tijd in dezelfde richting.	Trek de contactsleutel eruit en steek hem er weer in. Verwijder eventuele obstakels. Start de grasmaaier opnieuw.
	De achterwielen zijn opgetild door een obstakel	
	De grasmaaier kantelde.	
	Door op de STOP-knop te drukken.	Trek de contactsleutel eruit en steek hem er weer in. Start de grasmaaier opnieuw.
De robotmaaier kan geen gras detecteren.	Neem de robotmaaier mee op het gazon en herstart het.	

# REPARATIE

NL

De storingsindicator licht constant rood op.	Detectorfout.	Trek de contactsleutel eruit en steek hem er weer in. Verwijder de contactsleutel. Plaats vervolgens de contactsleutel terug. Start de grasmaaier opnieuw. Als het probleem aanhoudt, neem dan telefonisch contact op met de klantenservice.
	Motoroverstroom of motorstoring.	Controleer en verwijder eventuele obstakels rond de achterwielen en schijf snijden. Verhoog de maaihoogte. Controleer of het gras dat niet is te hoog. Maai het gras indien nodig op een lagere hoogte dan 60 mm met een conventionele grasmaaier. Start de grasmaaier opnieuw. Als het probleem aanhoudt, neem dan telefonisch contact op met de klantenservice.
	Besturingssysteem fout.	Trek de contactsleutel eruit en steek hem er weer in. Start de grasmaaier opnieuw. Als het probleem aanhoudt, neem dan telefonisch contact op met de klantenservice.
Het echolampje knippert geel	Het is te donker om de camera te laten werken. Gebruik de grasmaaier alleen bij daglicht. Trek de contactsleutel eruit en steek hem er weer in. Start de grasmaaier opnieuw.	Trek de contactsleutel eruit en steek hem er weer in. Verwijder de contactsleutel. Plaats vervolgens de contactsleutel terug. Start de grasmaaier opnieuw. Als het probleem aanhoudt, neem dan telefonisch contact op met de klantenservice.
De batterij-indicator knippert rood.	De temperatuur van de accu is abnormaal.	Laat de machine afkoelen tot normale temperatuur. Start vervolgens de grasmaaier opnieuw op. Als het probleem aanhoudt, neem dan telefonisch contact op met de klantenservice.

# REPARATIE

	Defect elektrisch circuit. (Tegelijkertijd brandt het storingslampje licht continu rood op.)	rek de contactsleutel eruit en steek hem er weer in. Verwijder de contactsleutel. Plaats vervolgens de contactsleutel terug. Start de grasmaaier opnieuw. Als het probleem aanhoudt, neem dan telefonisch contact op met de klantenservice.
Kan de procedure niet laden	De batterijcontacten zijn vuil.	Reinig de batterijcontacten (zoals het plaatsen en verwijderen van de batterij meer.
	Stopcontact, zekering, stroomkabel of acculader defecte batterij.	Controleer de netspanning en zekering. Neem indien nodig telefonisch contact op met de klantenservice.
	De accu is defect.	Vervang de batterij.
De oplaadcontrole-LED's branden niet nadat de stekker in het stopcontact is gestoken.	De netstekker van de acculader is niet correct aangesloten.	Steek de netstekker volledig in het stopcontact.
	Stopcontact, stroomkabel of acculader defecte batterij.	Controleer de netspanning en neem zo nodig contact op met Service Telefonische aftersales.
	Stekkerzekering doorgebrand.	Controleer en vervang de zekering in de stekker.

# TECHNISCHE INFORMATIE

NL

## DIMENSIES

Lengte	42.5 cm
Breedte	35 cm
Hoogte	22 cm
Gewicht (zonder 4,0 Ah accu)	5.9 kg

## GRAS MAAIEN

Spanning	24 V ---
Stationair toerental	3500 /min
Snij apparaat	3 draaiende snijmessen
Snijbreedte	16 cm
Instelling maaihoogte	20-60 mm (5 posities)
Stroomverbruik tijdens het snijden	40 W±20 %
Maximale helling van het maaigebied	35%
Werkcapaciteit (volgens productkenmerken)	< 100 m <sup>2</sup>
Gemiddelde maaitijd (2cm droog maaien)	180 min
IP waarde	IPX4

## OPLADER

Modelreferentie	24LFC12
Oplader ingang	200-240V~50/60Hz 110W
Lader uitgang	24V --- 4.0A
Oplaadtijd (volledig lege batterij)	60 min (Voor 24LB4005-C)
Lader gewicht	0.5kg
Lader isolatie bescherming	<input type="checkbox"/>

## TROMMELS

Modelreferentie	24LB4005-C
Nominale accuspanning	24V ---
Batterij capaciteit	4.0Ah
Baterij type	Lithium-Ion
Batterij gewicht	0.7kg

# TECHNISCHE INFORMATIE

## GELUIDSEMISSIES IN DE OMGEVING GEMETEN ALS GELUIDSVERMOGEN

Geluidsvermogensniveau ( $L_{WA}$ ) gemeten	64 dB(A)
$K_{WA}$ Geluidsemissie Onzekerheden	3 dB(A)
Gegarandeerd geluidsvermogensniveau ( $L_{WA}$ )	68 dB(A)
Geluidsdruk niveau ( $L_{pA}$ ) bij de oren van de operator	57 dB(A)

Geluidsemissieverklaringen zijn in overeenstemming met EN 50636-2-107:2015 Omgevingsgeluidsemissie gemeten als geluidsvermogen (LWA) in overeenstemming met EG-richtlijn 2000/14/EG. Het gegarandeerde geluidsvermogensniveau omvat variaties in output en variaties van de teststandaard met 1-3 dB(A).

Geluidsdrukonzekerheden  $K_{pA}$ , 2-4 dB (A).

## RECYCLING EN VERWIJDERING



Deze markering geeft aan dat dit product niet mag worden weggegooid met ander huishoudelijk afval. De machine moet in een stevige verpakking worden geleverd om schade tijdens het transport te voorkomen. De verpakking en de machine zelf zijn gemaakt van recyclebare materialen en moeten dienovereenkomstig worden afgevoerd.



Dit apparaat bevat een lithium-ionbatterij. Gooi batterijen niet bij het huisvuil, in water en verbrand ze niet. Voer batterijen af in overeenstemming met de lokale regelgeving in centra waar ze op een milieuvriendelijke manier zullen worden behandeld.

Li-ion





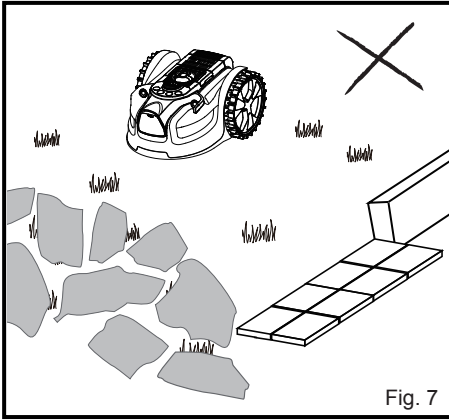

Fig. 7

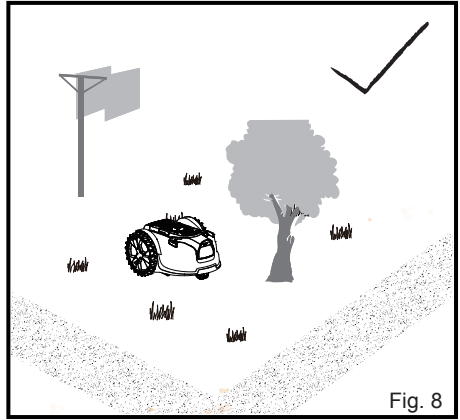

Fig. 8

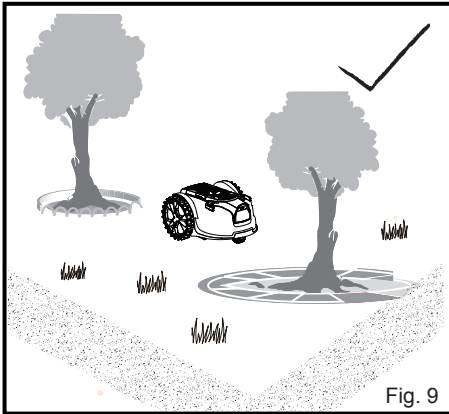

Fig. 9

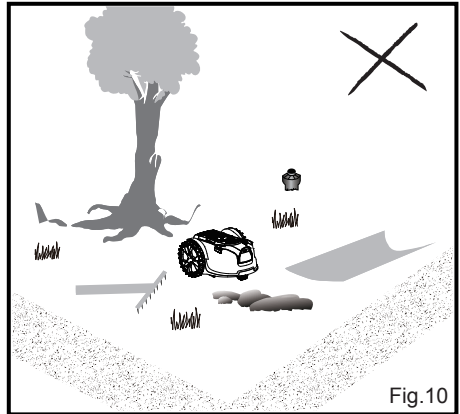

Fig. 10

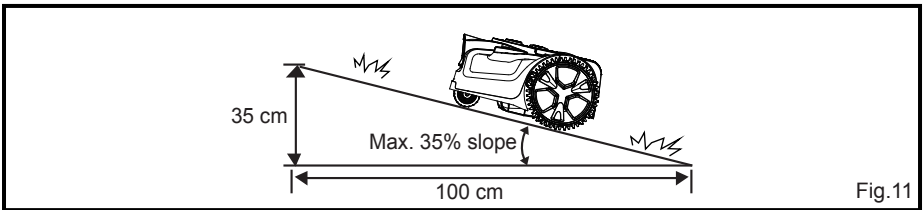

Fig. 11

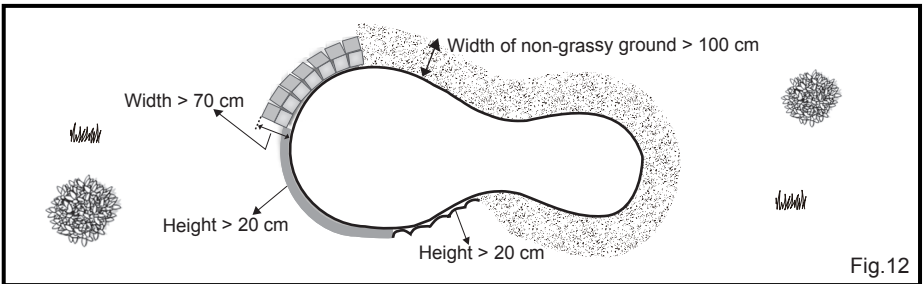
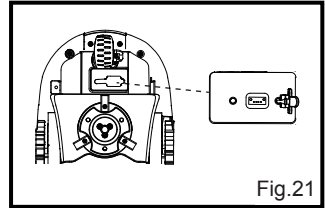
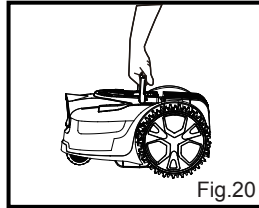
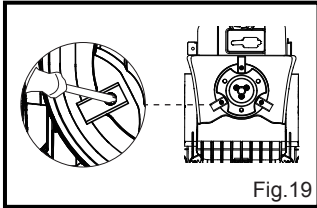
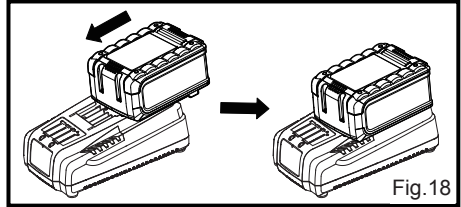
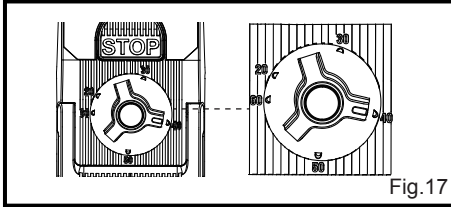
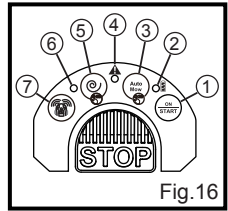
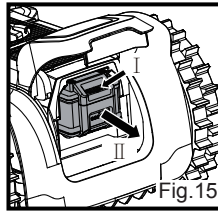
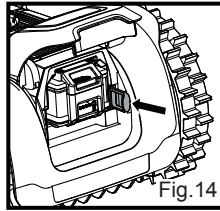
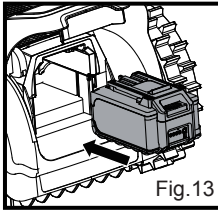

Fig. 12



VBRM16  
Suzhou Cleva Precision Machinery & Technology Co., Ltd.  
No.18, Huahong Street, Suzhou Industrial Park,  
215000 Suzhou P.R.China  
[www.cleva-europe.com](http://www.cleva-europe.com)