



TTAC51-BS750EX



FR TONDEUSE A GAZON A ESSENCE

TRADUCTION DES INSTRUCTIONS D'ORIGINE

NL GRASMAAIER MET BENZINEMOTOR

VERTALING VAN DE ORIGINELE INSTRUCTIES

GB PETROL LAWN MOWER

ORIGINAL INSTRUCTIONS

LT BENZININĖ VEJAPJOVĖ

ORIGINALIŲ INSTRUKCIJŲ VERTIMAS



Y2021

Cette tondeuse est livrée SANS HUILE NI ESSENCE dans le moteur

Deze maaier wordt geleverd zonder olie of benzine in de motor

This lawnmower is shipped without oil or petrol engine

Ši vejapjovė pristatoma su varikliu be alyvos ar benzino

CONSIGNES DE SÉCURITÉ GÉNÉRALES

| | |
|---|--|
|  | <p>AVERTISSEMENT</p> <p>Lors de l'utilisation d'outils à essence, des précautions de sécurité de base, notamment celles qui suivent, doivent être respectées pour réduire le risque de blessures graves et/ou de dégâts matériels.</p> <p>Lisez toutes ces instructions avant d'utiliser le produit et conservez-les pour votre information future.</p> |
|---|--|

| | |
|---|---|
|  | <p>AVERTISSEMENT</p> <p>Cette machine produit un champ électromagnétique pendant son fonctionnement.</p> <p>Dans certains cas, ce champ peut perturber les implants médicaux actifs ou non. Pour réduire les risques de blessures graves ou mortelles, il est recommandé aux personnes porteuses d'implants médicaux de consulter leur médecin ainsi que le fabricant de l'implant médical avant d'utiliser cette machine.</p> |
|---|---|

Formation

- Lisez les instructions attentivement. Familiarisez-vous avec les commandes et l'utilisation correcte de l'équipement.
- Ne laissez pas des enfants ou des personnes ne connaissant pas ces instructions utiliser la tondeuse à gazon. Les réglementations locales peuvent limiter l'âge de l'opérateur.
- N'utilisez jamais la tondeuse lorsque des personnes, particulièrement des enfants, ou des animaux se trouvent à proximité.

Gardez à l'esprit que l'opérateur ou l'utilisateur est responsable des accidents ou blessures arrivant à d'autres personnes ou à leurs biens.

Il est recommandé de prêter la tondeuse thermique uniquement à des personnes ayant déjà utilisé des tondeuses thermiques. Transmettez-leur toujours ce mode d'emploi.

Les personnes utilisant la tondeuse thermique pour la première fois doivent demander au revendeur de leur fournir des instructions de base afin de se familiariser avec le maniement d'une telle machine.

Si l'appareil doit changer de propriétaire, remettez-lui également la notice d'instruction.

N'utilisez jamais la tondeuse

thermique après avoir consommé de l'alcool ou des médicaments, ou bien si vous vous sentez fatigué (e) ou malade.

AVERTISSEMENT : Si vous heurtez un objet, arrêtez le moteur. Retirez le câble de la bougie d'allumage, inspectez soigneusement la tondeuse et réparez les éventuels dégâts avant de poursuivre l'utilisation. Une vibration excessive de la tondeuse est un signe de dégât. L'appareil doit être rapidement inspecté et réparé.

Préparation

- Pendant la tonte, portez toujours des chaussures résistantes et des pantalons longs. N'utilisez pas le matériel lorsque vous êtes pieds nus ou en sandales.
- Inspectez minutieusement toute la zone à tondre et éliminez tout objet qui pourrait être projeté par la machine.

ATTENTION DANGER : L'essence est hautement inflammable :

- stockez le carburant dans des conteneurs conçus particulièrement à cet effet ;
- remettez du carburant à l'extérieur uniquement et ne fumez pas pendant ce temps ;
- ajoutez le carburant avant de démarrer le moteur.

Ne retirez jamais le capuchon du réservoir de carburant et n'ajoutez pas d'essence lorsque le moteur tourne ou qu'il chauffe ;

- si de l'essence coule, n'essayez

pas de démarrer le moteur mais éloignez l'appareil de la zone où l'essence a coulé et évitez de faire des étincelles jusqu'à dissipation des vapeurs d'essence ;

- revissez fermement tous les capuchons du réservoir et du conteneur.
- Remplacez les pots d'échappement défectueux.
- Avant l'utilisation, procédez toujours à une vérification générale pour vous assurer que les lames, les boulons de lame et l'ensemble de coupe ne sont ni usés ni endommagés. Remplacez les lames et boulons endommagés ou usés par lots complets pour préserver le bon équilibrage.

Utilisation

- Ne faites pas tourner le moteur dans un lieu confiné, en raison de la possibilité de dangereuses émanations de monoxyde de carbone.
- Tondez uniquement à la lumière du jour ou dans une lumière artificielle de bonne qualité.
- Évitez de tondre de l'herbe mouillée, si possible.
- En cas d'orage, évitez de tondre et rangez la tondeuse thermique à l'abri.
- Assurez vos pas dans les pentes.
- Marchez, ne courez jamais.
- Pour les machines rotatives à roues, tondez les pentes dans le sens transversal, jamais en montant ou en descendant.
- Soyez particulièrement prudent lors des changements de direction sur les terrains en pente.
- Ne coupez pas l'herbe sur des pentes excessivement raides.

- Faites particulièrement attention lorsque la machine doit être tirée vers vous.
- Arrêtez la/les lame(s) si la tondeuse doit être inclinée pour le transport, lorsque vous traversez des zones sans herbe et lors des déplacements entre les surfaces à tondre.
- N'utilisez jamais la tondeuse si ses protecteurs sont endommagés, ou en l'absence de dispositifs de sécurité, comme le déflecteur ou le sac de ramassage.
- Ne changez pas les réglages du gouverneur du moteur et ne forcez pas le moteur.
- Désengagez la lame et les vitesses avant de démarrer le moteur.
- Faites attention lorsque vous démarrez le moteur, conformez-vous aux instructions et assurez-vous que vos pieds sont éloignés de la/des lame(s).
- Lorsque vous démarrez le moteur, n'inclinez pas la tondeuse.
- Ne démarrez pas le moteur lorsque vous êtes devant la goulotte d'éjection.
- Ne placez pas vos mains ou vos pieds à proximité ou sous des pièces qui tournent. Restez en permanence éloigné de l'ouverture d'éjection.
- Ne soulevez ni ne transportez jamais une tondeuse dont le moteur est en fonctionnement.

- Arrêtez le moteur et débranchez le câble de la bougie d'allumage, assurez-vous que les pièces mobiles sont complètement arrêtées et, si une clé est utilisée pour le moteur, retirez-la :
 - avant toute opération de retrait d'obstruction ou de débouchage de la goulotte ;
 - avant toute opération de vérification, de nettoyage ou de réparation de la tondeuse ;
 - après avoir heurté un objet étranger. Inspectez la tondeuse pour vérifier si elle est endommagée.
 Effectuez les réparations nécessaires avant toute nouvelle utilisation de la machine;
 - si la tondeuse commence à vibrer de manière anormale (vérification immédiate).
- Arrêtez le moteur et débranchez le câble de la bougie d'allumage, assurez-vous que les pièces mobiles sont complètement arrêtées et, si une clé est utilisée pour le moteur, retirez-la :
 - lorsque vous vous éloignez de la tondeuse ;
 - avant toute manutention.
- Réduisez la vitesse lors de l'arrêt du moteur et, si le moteur est équipé d'une soupape d'arrêt, arrêtez l'alimentation en carburant à la fin de la tonte.
- N'utilisez la tondeuse que pour son usage prévu, c'est-à-dire pour couper l'herbe et la ramasser. Toute autre utilisation peut s'avérer dangereuse et endommager la machine.

Maintenance et stockage

- Maintenez tous les écrous, boulons et vis serrés afin d'assurer des conditions d'utilisation sûres.
- Ne rangez jamais un appareil avec de l'essence dans le réservoir dans un bâtiment où des fumées peuvent s'enflammer ou provoquer des étincelles.
- Laissez le moteur refroidir avant de ranger l'appareil.
- Pour réduire le danger de combustion, débarrassez le moteur, le pot d'échappement, le compartiment de la batterie et la zone de stockage d'essence de toute impureté telle qu'herbe, feuille ou graisse.
- Vérifiez fréquemment que le sac de ramassage ne présente aucune trace d'usure ou de détérioration.
- Remplacez les pièces usées ou endommagées pour des raisons de sécurité.
- La cas échéant, vidangez le réservoir de carburant en extérieur.

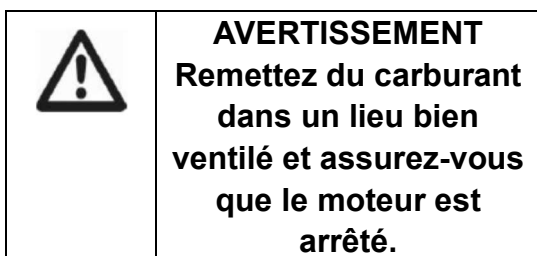

N'utilisez pas la tondeuse si toutes les protections ou le sac de ramassage fourni(s) par le Fabricant n'est/ne sont pas en place.

Arrêtez le moteur et débranchez le câble de bougie et vérifiez la tondeuse si :

- (a) La tondeuse commence à vibrer de façon anormale ; ou
- (b) si elle entre en contact avec un corps étranger.

Réparez toute pièce endommagée avant de continuer à utiliser la tondeuse.

Ne modifiez en aucune façon la tondeuse. Utilisez uniquement des pièces de rechange fabriquées et garanties par le fabricant d'origine de votre tondeuse.

Maintenez tous les dispositifs (protections et commutateurs) en place et en état de marche.

INSTRUCTIONS D'ENTRETIEN

Important : Un entretien soigné et régulier est essentiel pour maintenir le niveau de sécurité et conserver les performances initiales de la machine au fil du temps

Maintenez tous les écrous, boulons et vis fermement serrés, pour garantir la sécurité des conditions de travail de l'équipement. Un entretien régulier est essentiel à la sécurité et aux performances de l'équipement.

Ne remisez jamais l'équipement avec du carburant dans le réservoir dans un bâtiment dans lequel les vapeurs risquent d'entrer en contact avec une flamme, des étincelles ou une source de chaleur

intense.

Laissez le moteur refroidir avant de le remiser dans un espace clos.

Pour réduire les risques d'incendie, conservez le moteur, le pot d'échappement, le compartiment de la batterie et la zone de stockage du carburant exempts de toute herbe, feuille ou graisse excessive. Ne laissez pas de conteneurs de tontes de gazon dans une pièce.

Pour des raisons de sécurité, n'utilisez pas l'équipement avec des pièces usées ou endommagées. Les pièces doivent être remplacées et non réparées. Utilisez des pièces de rechange authentiques. Les pièces qui ne sont pas de la même qualité peuvent endommager l'équipement et être dangereuses pour votre sécurité.

Si vous devez vidanger le réservoir de carburant, faites-le en extérieur et avec le moteur froid.

Lors de la dépose et de la pose de la lame, portez des gants de travail résistants.

Vérifiez l'équilibre de la lame avant de l'aiguiser.

Vérifiez fréquemment le niveau d'usure et de détérioration de la protection à fermeture automatique et du sac de ramassage.

Chaque fois que vous devez manipuler, transporter ou incliner la machine, vous devez :

-porter des gants de travail résistants.

-tenir la machine aux endroits offrant une bonne prise en tenant compte du poids et de sa répartition

Utilisez seulement la bougie d'allumage de rechange d'origine. Pour obtenir de meilleurs résultats, remplacez la bougie d'allumage toutes les 100 heures d'utilisation.

Transport.

Lors du transport de la tondeuse dans un véhicule, fixez-la pour l'empêcher de bouger, de basculer et donc d'être endommagée ou que du carburant ne se répande.

Premiers secours

En cas d'accident, assurez-vous qu'une mallette de premier secours se trouve à proximité des opérations de coupe.

Remplacez immédiatement tout article pris dans la mallette de premier secours.

Lorsque vous demandez de l'aide, veuillez fournir les renseignements suivants :

Lieu de l'accident

Que s'est-il passé ?

Nombre de personnes blessées

Types de blessures

Votre nom

Vibrations

Au bout d'une assez longue durée d'utilisation de la machine, les vibrations peuvent provoquer une perturbation de l'irrigation sanguine des mains (« maladie des doigts blancs »).

Il n'est pas possible de fixer une durée d'utilisation valable d'une manière générale, car l'effet des vibrations dépend de plusieurs facteurs.

Les précautions suivantes permettent de prolonger la durée d'utilisation :

- garder les mains au chaud (porter des gants chauds) ;*
- faire des pauses.*

Les facteurs suivants raccourcissent la durée d'utilisation :

- tendance personnelle à souffrir d'une mauvaise irrigation sanguine (symptômes : doigts souvent froids, fourmillements) ;*
- utilisation à de basses températures ambiantes ;*
- effort exercé sur les poignées (une prise très ferme gêne l'irrigation sanguine).*

Si l'on utilise régulièrement la machine pendant de longues périodes et que les symptômes indiqués ci-avant (par ex. fourmillements dans les doigts) se manifestent à plusieurs reprises, il est recommandé de se faire ausculter par un médecin.

| | |
|---|---|
|  | <p style="text-align: center;">AVERTISSEMENT</p> <p>Pour votre sécurité, veuillez lire ce manuel avant de faire fonctionner votre nouvelle machine. Le non-respect des instructions peut provoquer des blessures graves. Prenez du temps pour vous familiariser avec la tondeuse avant chaque utilisation.</p> |
|---|---|

SYMBOLES

| | |
|---|--|
|  | <p>Lisez le manuel d'instructions.</p> |
|---|--|

| | |
|---|----------------------------------|
|  | <p>Éloignez les spectateurs.</p> |
|---|----------------------------------|

| | |
|---|--|
|  | <p>Soyez attentifs aux mains et aux pieds de l'opérateur pour éviter toute blessure.</p> |
|---|--|

| | |
|---|---|
|  | <p>Fumées toxiques, n'utilisez pas à l'intérieur.</p> |
|---|---|

| | |
|--|--|
|  | <p>Le carburant est inflammable, tenir éloigné des flammes. N'ajoutez pas de carburant lors du fonctionnement de la machine.</p> |
|--|--|

| | |
|--|---|
|  | <p>Lorsque vous tondez, portez des lunettes et des bouchons d'oreilles pour votre sécurité.</p> |
|--|---|

| | |
|--|---|
|  | <p><i>En cas de formation de poussière, porter un masque de protection respiratoire</i></p> |
|--|---|

| | |
|---|--|
|  | <p>Lorsque vous tondez, portez des chaussures antidérapantes</p> |
|---|--|

| | |
|--|---------------------------------------|
|  | <p>Porter des gants de protection</p> |
|--|---------------------------------------|

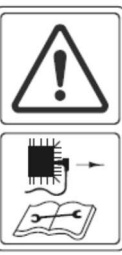

| | |
|--|--|
|  | <p>Lors de la réparation, relevez la bougie d'allumage, puis réparez-la conformément au manuel d'instructions.</p> |
|--|--|

| | |
|--|---------------------------------------|
|  | <p>Attention : Le moteur chauffe.</p> |
|--|---------------------------------------|



| | |
|---|--|
|  | Surfaces chaudes – Risque de brûlures |
|---|--|

| | |
|---|--|
|  | Relâchez le guidon d'interrupteur pour arrêter le moteur |
|---|--|

| | |
|---|---|
|  | Attendez l'arrêt total de tous les éléments de l'outil de jardin avant de les toucher. Après la mise hors tension de l'outil de jardin, les lames continuent à tourner, pouvant provoquer ainsi des blessures |
|---|---|

| | |
|---|---------|
|   | 4 temps |
|---|---------|

| | |
|---|---|
|  | Ne pas utiliser en présence de pluie ou d'humidité. |
|---|---|

| | |
|--|--|
|   | TOUS les écrous et boulons doivent être inspectés régulièrement pour vérifier qu'ils sont bien serrés. AVERTISSEMENT! Toujours utiliser des gants épais lors des travaux de service et d'entretien de l'équipement de coupe. Les couteaux sont très tranchants et il est très facile de se couper. |
|--|--|

| | |
|---|---|
|  | Ne coupez pas l'herbe sur des pentes excessivement raides. |
|---|---|

| | |
|--|--|
|  | Ne tondez jamais en présence de personnes et en particulier d'enfants ou d'animaux |
|--|--|

| | |
|--|--|
|  | Arrêtez le moteur et débranchez le fil de la bougie Chaque fois que vous quittez la tondeuse à gazon |
|--|--|

| | |
|--|--|
|  | Ce produit est conforme aux directives CE en vigueur. |
|--|--|



DANGER
Garder les mains et les pieds éloignés
Houd handen en voeten weg
Keep hands and feet away
Halten Sie Ihre Hände und Füße
Laikykite rankas ir kojas toliau



Pour les tondeuses rotatives à roues, tondez au travers de
l'inclinaison des pentes, jamais du haut ou du bas
Ne tondez jamais en présence de personnes et en
particulier d'enfants ou d'animaux domestiques qui
pourraient se trouver à proximité;
Soyez très prudent quand vous reculez ou tirez la
tondeuse à gazon vers vous;
Avertissement! Objets volants.
Faites attention aux objets projetés par le dispositif de
coupe. Eloigner les personnes présentes.
Ne placez pas les mains ou les pieds à proximité de la
tondeuse ou en-dessous. Restez à distance de l'ouverture
d'éjection à tout instant.
Arrêtez le moteur et débranchez le fil de la bougie Chaque
fois que vous quittez la tondeuse à gazon

| | |
|---|--|
|  | « Ne pas fumer » Le carburant est extrêmement inflammable. Ne pas approcher d'une flamme nue ou d'un feu. |
|---|--|

| | |
|---|--|
|  <p>LWA 98 dB</p> | <p>Niveau de puissance acoustique garanti</p> |
|---|--|

ATTENTION : Lisez et respectez toutes les règles de sécurité et instructions avant de faire fonctionner cet équipement

Nous vous remercions d'avoir choisi notre tondeuse à gazon à essence.

Afin d'assurer que vous obteniez les meilleurs résultats de votre tondeuse à gazon à essence, veuillez lire toutes les instructions de sécurité et de fonctionnement avec soin avant d'utiliser ce produit.

TABLE DES MATIERES

| | |
|--|--|
| 1. Spécifications de produit..... | |
| 2. Messages de sécurité..... | |
| 3. Assemblage..... | |
| 4. Avant l'utilisation..... | |
| 5. Fonctionnement..... | |
| 6. Maintenance..... | |
| 7. Stockage..... | |
| 8. Conseil d'environnement..... | |
| 9. Service de garantie..... | |

1. Spécifications de produit



2. Messages de sécurité

Votre sécurité et la sécurité des tiers sont très importantes. Nous avons prévu d'importants messages de sécurité dans ce mode d'emploi et sur la tondeuse. Cette information vous avertit de dangers potentiels susceptibles de vous blesser ou de blesser des tiers. Veuillez lire attentivement ces messages.

Bien entendu, il n'est pas pratique ni possible de vous avertir de tous les dangers associés au fonctionnement ou à la maintenance d'une tondeuse à gazon. Vous devez faire usage de bon sens.

Vous trouverez des informations de sécurité importantes sous une variété de formes :

3. Assemblage

Déballage

- Retirez tous les matériaux d'emballage.
- Retirez les supports d'emballage et de transport restants (le cas échéant).
- Vérifiez qu'il ne manque rien dans le carton.
- Vérifiez que l'appareil, le cordon d'alimentation, la fiche d'alimentation électrique et tous les accessoires n'ont pas subi de dommages au cours du transport.
- Conservez les matériaux d'emballage le plus longtemps possible jusqu'à la fin de la période de garantie. Jetez-les ensuite conformément à votre système de mise au rebut des déchets.



AVERTISSEMENT : Les matériaux d'emballage ne sont pas des jouets ! Les enfants ne doivent pas jouer avec des sacs en plastique ! Il existe un risque de suffocation!

Assemblage de la poignée

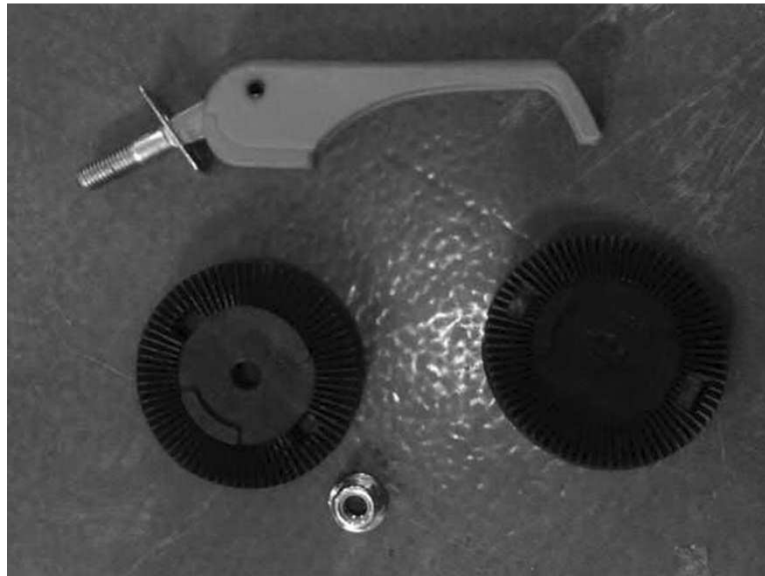

Placement du câble de frein moteur et de traction

Placez le câble de frein dans le trou du Levier de frein moteur. (voir la flèche)

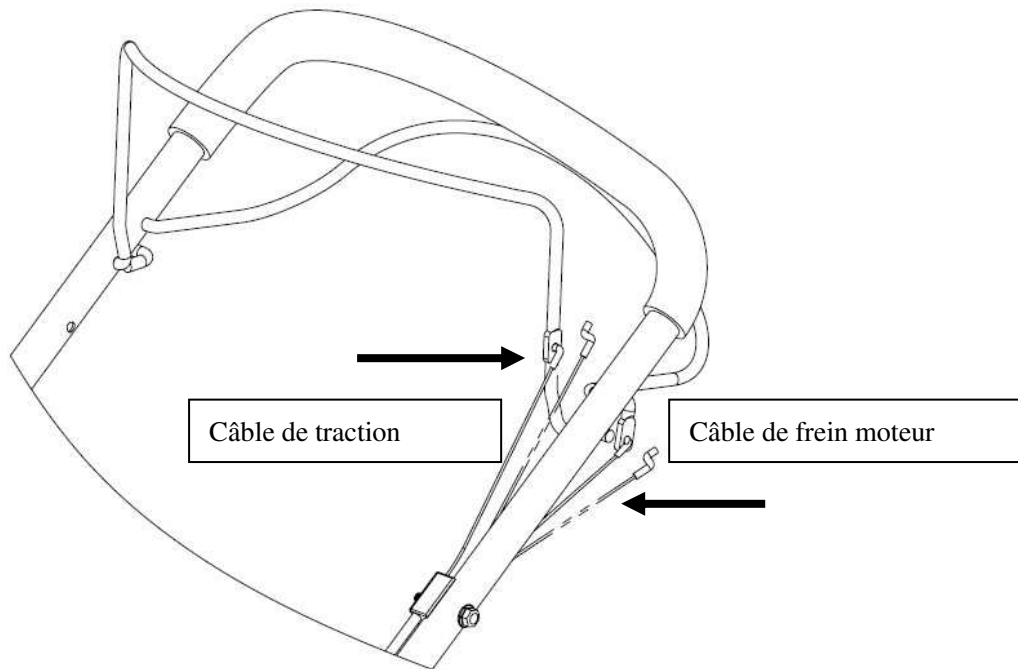

Assemblage du sac à herbe

- Faites glisser le cadre du sac à herbe dans le sac à herbe et attachez les clips comme montré.

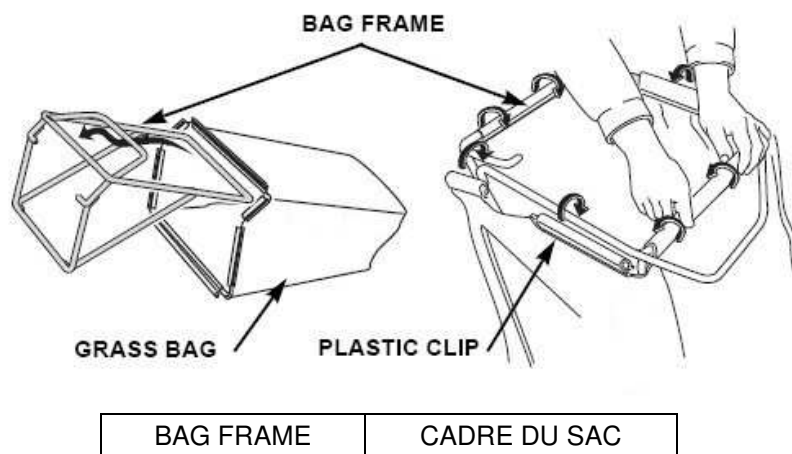

| | |
|-------------|-------------------|
| GRASS BAG | SAC A HERBE |
| PLATIC CLIP | CLIP EN PLASTIQUE |

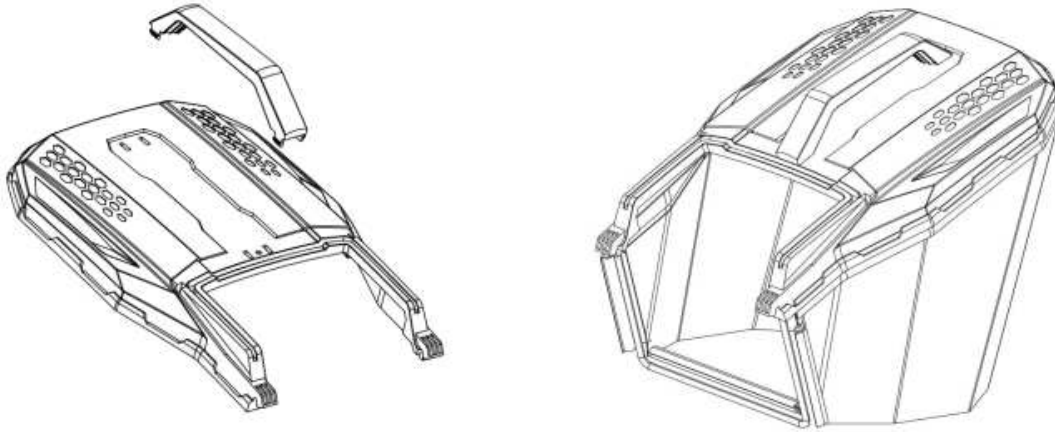

Accessoire de MULCHING

Qu'est-ce que le mulching?

Lors du hachage, l'herbe est tout d'abord coupée, puis finement coupée et retournée avant d'être remise par terre pour faire office d'engrais naturel.

L'accessoire « Mulching » contribue à incurver l'intérieur du capot de la tondeuse pour un Mulching plus efficace. Installez et enlevez l'accessoire de mulching en soulevant le capot de décharge arrière comme montré. L'accessoire de mulching ne se place que d'une seule façon. Enlevez l'accessoire lorsque vous utilisez un sac à herbe.

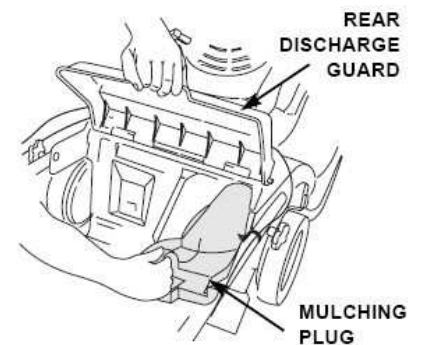

| | |
|----------------------|---------------------------|
| REAR DISCHARGE GUARD | CAPOT DE DECHARGE ARRIERE |
| MULCHING PLUG | ACCESSOIRE MULCHING |

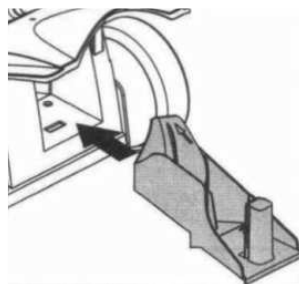

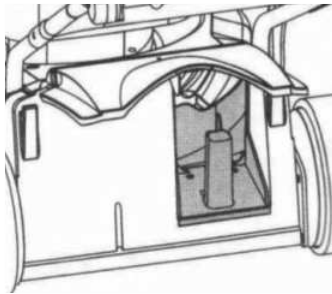
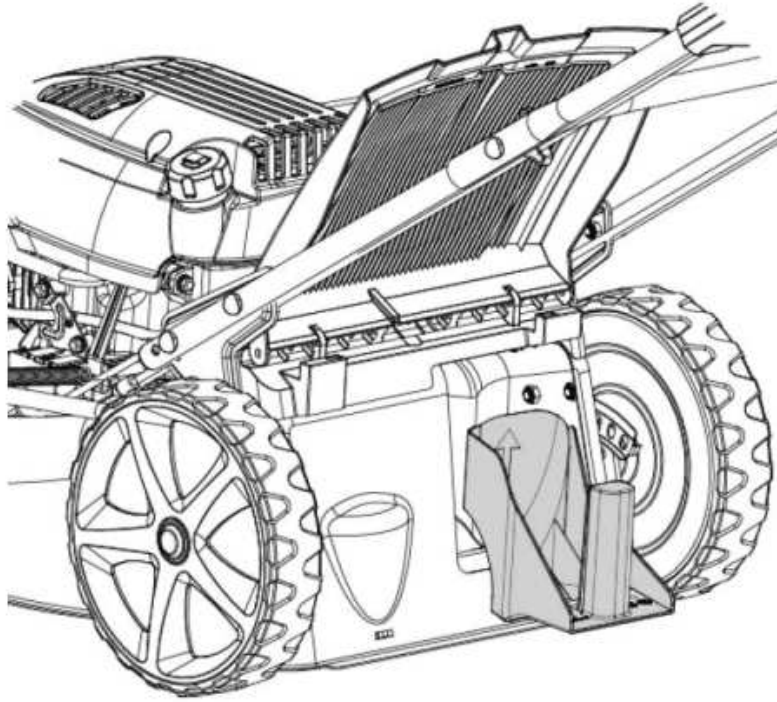

Assemblage du capot d'éjection latérale

Soulevez le capot , mettez en place la goulotte de l'éjection latérale.

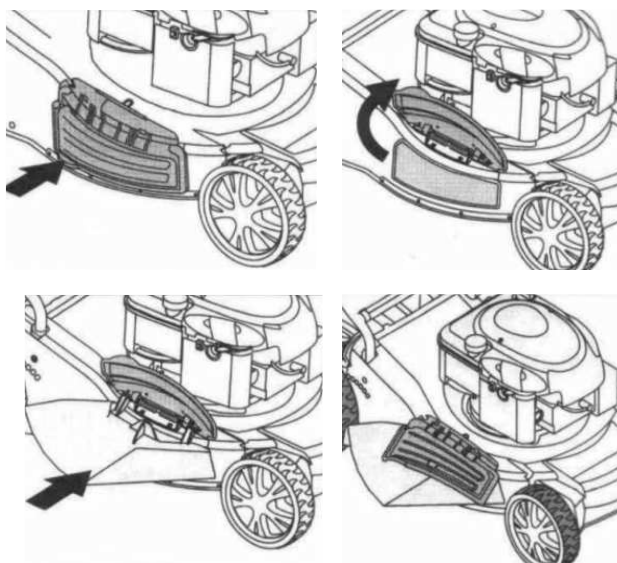
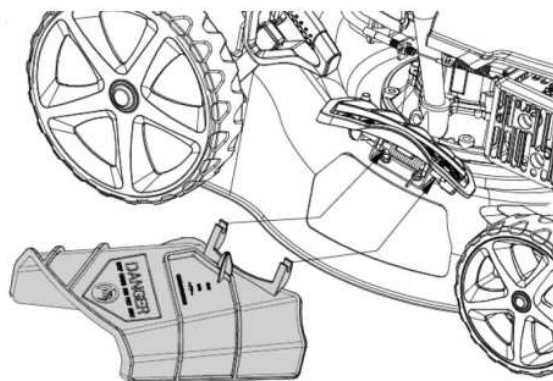

4. Avant utilisation

Huile moteur

La tondeuse est expédiée sans huile dans le moteur.

Tous les moteurs sont testés en usine avant emballage. La plus grande partie de l'huile est retirée avant l'expédition; cependant, un peu d'huile reste dans le moteur. La quantité d'huile dans le moteur varie.

Ajoutez assez d'huile pour amener le niveau d'huile entre les marques de limite supérieure et limite inférieure sur la jauge d'huile comme montré. Ne sur remplissez pas le moteur d'huile.

! Capacité du réservoir : 0.6L

! **SAE 5W-30**

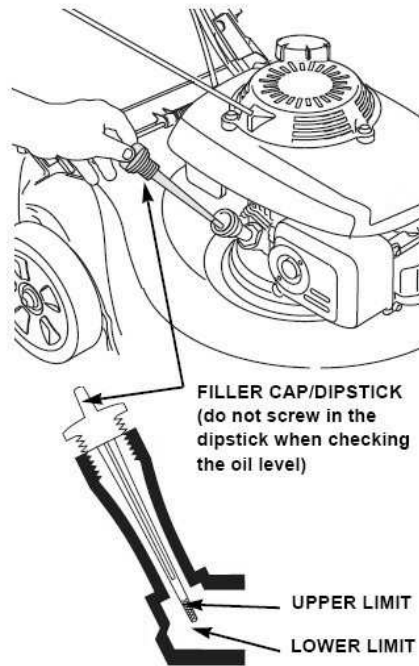

| | |
|---------------------|--------------------------------------|
| FILLER CAP/DIPSTICK | BOUCHON DE REMPLISSAGE/JAUGE A HUILE |
| UPPER LIMIT | LIMITE SUPERIEURE |
| LOWER LIMIT | LIMITE INFERIEURE |

CARBURANT

NOTE : Moteur fourni sans essence, faites le plein avec 1 litre avant de démarrer le moteur.

- Enlevez le bouchon de remplissage
- Ajoutez du carburant jusqu'au bas de la limite de niveau de carburant dans l'orifice de remplissage du réservoir à carburant. Ne pas remplir de manière excessive. Essuyer le carburant épanché avant de démarrer le moteur.
- Serrez le bouchon du réservoir à carburant

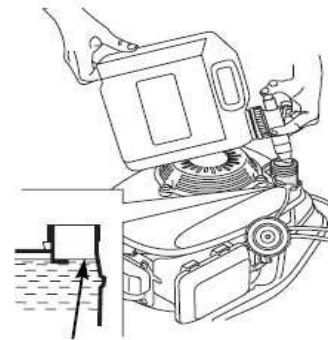

MAXIMUM FUEL LEVEL

Capacité du réservoir : 1 L

Essence : 95 ou 98 oct.

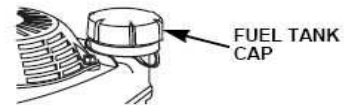

FUEL TANK CAP

| | |
|--------------------|----------------------------------|
| MAXIMUM FUEL LEVEL | NIVEAU MAXIMUM DE CARBURANT |
| FUEL TANK CAP | BOUCHON DU RESERVOIR A CARBURANT |

⚠ AVERTISSEMENT L'essence est extrêmement inflammable et les vapeurs d'essence peuvent exploser, provoquant de graves blessures ou la mort. Faites preuve d'une extrême prudence lorsque vous manipulez de l'essence. Maintenir hors de portée des enfants.

Faites le plein dans une zone bien ventilée, le moteur étant à l'arrêt. Ne fumez pas et ne laissez pas de flammes ni d'étincelles dans la zone où vous faites le plein du moteur ou de stockage d'essence. Evitez le contact répété ou prolongé avec la peau ainsi que l'inhalation des vapeurs.

Après avoir fait le plein, bien fermer le bouchon du réservoir à carburant. En cas d'épanchement de carburant, assurez-vous que la zone est sèche avant de démarrer le moteur.

Réglage de la hauteur de coupe : 25~75mm

Contrôlez les réglages de hauteur de coupe et faites les ajustements nécessaires.

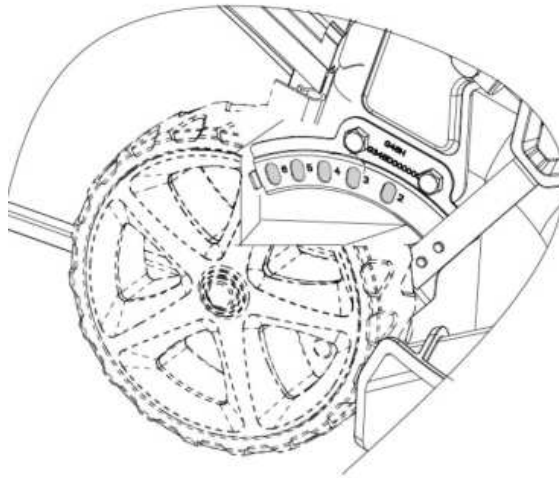

⚠ AVERTISSEMENT

La lame peut causer de graves blessures. Arrêtez le moteur avant de régler la hauteur de coupe.

5. Fonctionnement

Démarrage du moteur

- Tirez sur le Levier de frein moteur et maintenez-le contre le guidon.

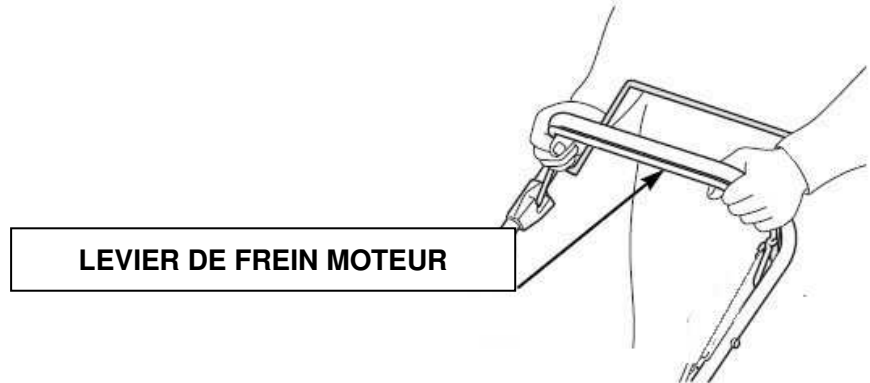

- Relâchez le levier d'embrayage. Ceci empêchera la tondeuse de se déplacer vers l'avant lorsque vous actionnez le démarreur.

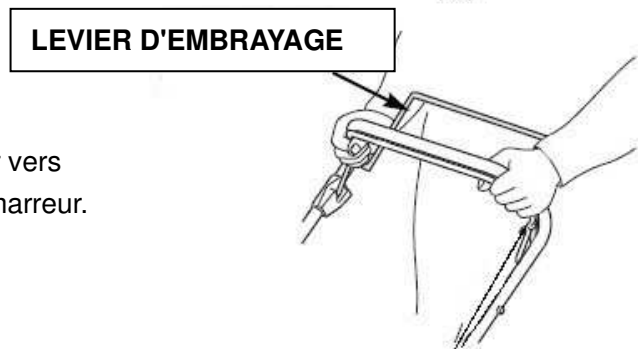

- Avec la poignée du démarreur dans son support, prenez la poignée du démarreur de la main droite et tirez lentement jusqu'au moment où vous sentez une résistance, puis tirez énergiquement sur la poignée du démarreur avec le câble du démarreur à travers le support. (Si ce n'est pas suffisant pour le démarrage à froid, répétez cette opération 2 ou 3 fois)



| | |
|--------------|----------------------|
| STARTER GRIP | POIGNEE DU DEMARREUR |
|--------------|----------------------|

Fonctionnement des commandes pour la tonte

La lame est en action dès que le moteur a démarré. Pendant le fonctionnement de la machine, maintenez la poignée de sécurité en position de travail. Le moteur s'arrête dès que vous relâchez la barre de commande du moteur.

Relâchez le levier pour arrêter le moteur lorsque vous devez quitter la tondeuse.

- **Levier d'embrayage**

Poussez le levier d'embrayage vers l'avant et maintenez-le contre le guidon pour déplacer la tondeuse vers l'avant.

Relâchez le levier d'embrayage pour arrêter le mouvement vers l'avant de la tondeuse.

Relâchez toujours le levier d'embrayage avant de démarrer le moteur. Si l'embrayage est engagé, la tondeuse se déplacera vers l'avant.

Actionnez le levier d'embrayage d'un mouvement rapide et complet, afin que le levier d'embrayage soit en position complètement engagée ou complètement libérée.

Maintenez le levier d'embrayage contre le guidon durant la tonte autopropulsée. Ceci contribuera à allonger la durée de service du mécanisme d'embrayage.

CLUTCH LEVER

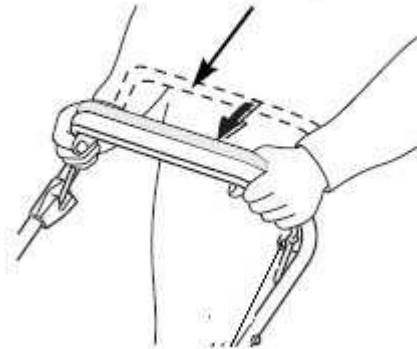

Arrêter le moteur

- Relâchez le levier d'embrayage.

**LEVIER
D'EMBRAYAGE**

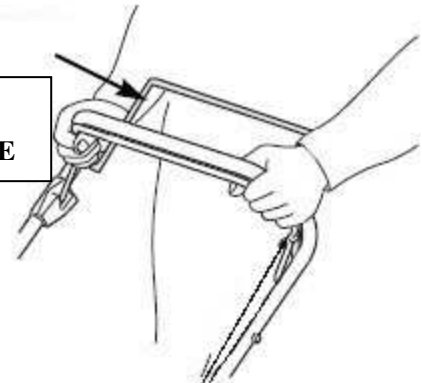

- Relâchez le levier de frein.

**LEVIER DE
FREIN**

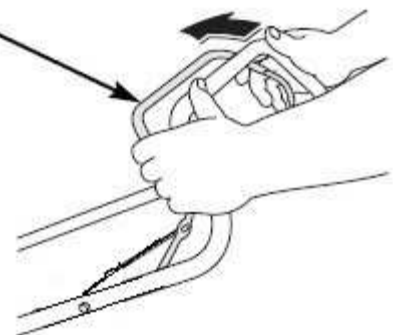

AVERTISSEMENT

La lame continue encore à tourner pendant quelques secondes après l'arrêt du moteur. Déconnectez le capuchon de la bougie d'allumage lorsque la tondeuse à gazon est laissée sans surveillance



6. Maintenance

IMPORTANT Une maintenance soignée régulière est essentielle pour maintenir le niveau de sécurité et de performances de la machine.

- Vérifier que tous les écrous, boulons et vis sont bien serrés afin que l'équipement fonctionne sans danger. Une maintenance régulière est essentielle pour la sécurité et les performances.
- Ne stocker jamais l'équipement avec du carburant dans le réservoir à l'intérieur d'un bâtiment où les vapeurs sont susceptibles d'atteindre une flamme ou une étincelle ou une source de forte chaleur.
- Laissez le moteur refroidir avant de ranger la machine dans un endroit confiné.
- Afin de réduire le risque d'incendie, maintenir le moteur, le silencieux d'échappement, le logement de la batterie et la zone de stockage d'essence exempts d'herbe, de feuilles ou d'excès de graisse. Ne laissez pas de conteneurs avec des coupes d'herbe dans des locaux.
- Pour des raisons de sécurité, n'utilisez pas l'équipement si des pièces sont usées ou endommagées. Les pièces doivent être remplacées et non réparées. Utilisez des pièces de rechange d'origine (les lames doivent toujours porter le symbole). Les pièces qui ne sont pas de la même qualité peuvent endommager l'équipement et être dangereuses pour votre sécurité.
- Si le réservoir à carburant doit être vidangé, ceci doit être fait à l'extérieur et lorsque le moteur est froid.
- Portez des gants de travail résistants pour enlever et remonter la lame.
- Contrôlez l'équilibrage de la lame après l'affûtage.
- Contrôlez fréquemment la protection à fermeture automatique et le sac à herbe pour usure et détérioration.
- Si la machine doit être manipulée, transportée ou inclinée, vous devez :
 - porter des gants de travail résistants;
 - saisir la machine aux points offrant une prise sûre, en tenant compte du poids et de sa répartition.

Lame



Ref : TURBO-510 12000153

Inspection

- Inclinez la tondeuse vers la droite, de façon à ce que le filtre à air soit vers le haut. Ceci contribuera à éviter les épanchements de carburant et les ratés au démarrage.
- Inspectez la lame pour dommage, fissures et rouille ou corrosion excessives. Une lame émoussée peut être affûtée, mais une lame qui est excessivement utilisée, tordue, fissurée ou présente d'autres dommages doit être remplacée.
- Contrôlez que les boulons de la lame sont bien serrés.

Démontage et remontage

Portez des gants résistants afin de protéger vos mains.

- Enlevez le boulon avec une clé à douille. Utilisez un bloc de bois afin d'empêcher la lame de tourner lorsque vous enlevez le boulon. Puis enlevez la lame.
- Remontez la lame avec le boulon de lame et des rondelles spéciales. Veillez à monter les rondelles spéciales avec le côté concave vers la lame et le côté convexe vers le boulon.
- Serrez le boulon de la lame. Utilisez un bloc de bois afin d'empêcher la lame de tourner lorsque vous serrez le boulon.

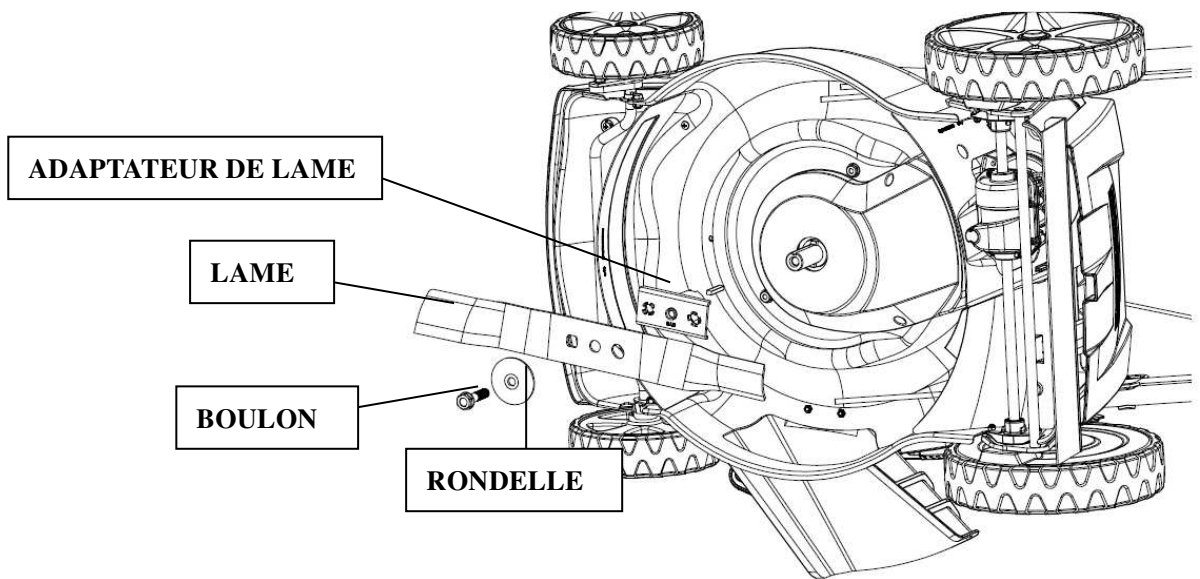

Nettoyage et remplacement du sac à herbe

Nettoyage

Nettoyez complètement le sac avec un tuyau de jardin et laissez-le complètement sécher avant de l'utiliser; un sac humide se colmate rapidement.

Remplacement

- Déclipsez du cadre les bords en plastique du sac et dévisser les 4 vis et enlevez le cadre du sac.

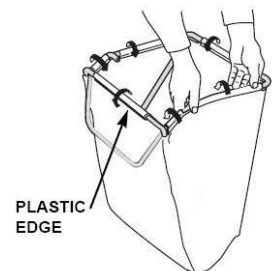
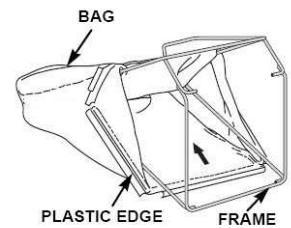

| | |
|--------------|-------------------|
| BAG | SAC |
| PLASTIC EDGE | BORD EN PLASTIQUE |
| FRAME | CADRE |

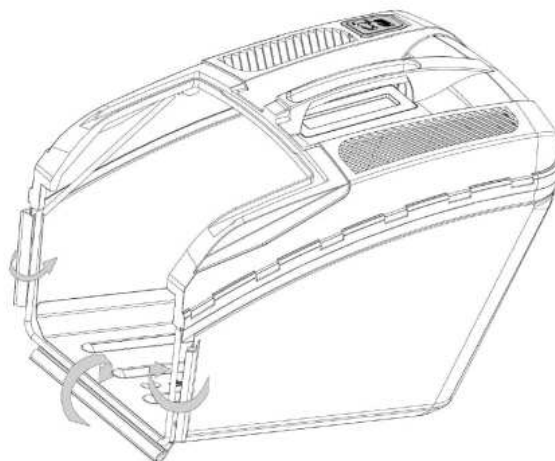

Maintenance du moteur

Vérifier le niveau d'huile moteur

Contrôlez le niveau d'huile moteur avec le moteur à l'arrêt et la tondeuse à l'horizontale.

- Enlevez le bouchon de remplissage d'huile et essuyez la jauge d'huile pour la nettoyer.
- Insérez la jauge d'huile dans l'orifice de remplissage d'huile, mais ne la vissez pas.
- Contrôlez le niveau d'huile indiqué sur la jauge à huile. S'il est proche de la limite inférieure, remplissez d'huile jusqu'à la limite supérieure. Ne pas remplir de manière excessive.
- Visser à fond le bouchon de remplissage.
-

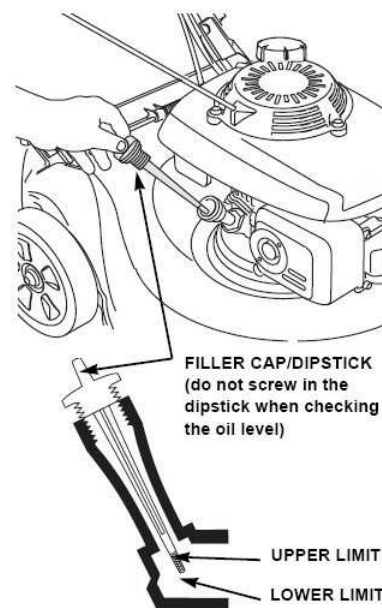

Réservoir à huile : 0.6L SAE 5W-30



| | |
|---------------------|--------------------------------------|
| FILLER CAP/DIPSTICK | BOUCHON DE REMPLISSAGE/JAUGE A HUILE |
| UPPER LIMIT | LIMITE SUPERIEURE |
| LOWER LIMIT | LIMITE INFERIEURE |

NOTE : faire tourner le moteur avec un faible niveau d'huile causera un dommage au moteur.

Vidange d'huile moteur

Vidanger l'huile usagée pendant que le moteur est chaud. L'huile chaude s'écoule plus rapidement et complètement.

- Essuyez la zone de l'orifice de remplissage d'huile pour la nettoyer, puis retirez le bouchon de remplissage/jauge à huile.
- Placez un récipient approprié à côté de la tondeuse pour recueillir l'huile usagée, puis inclinez la tondeuse sur son côté droit. L'huile usagée s'écoulera par l'orifice de remplissage d'huile. Vidangez complètement l'huile.

Prière d'éliminer l'huile moteur usagée et le récipient de manière compatible avec l'environnement. Nous suggérons de l'apporter dans un récipient fermé au centre de recyclage local ou à une station-service. Ne pas la jeter avec les ordures, ne pas la verser sur le sol ni dans un égout.

- Remplissez avec de l'huile recommandée. Ne pas remplir de manière excessive. Attendez quelques minutes que l'huile décante dans le moteur, puis mesurez le niveau d'huile.

Maintenance du filtre à air

NOTE : Faire fonctionner le moteur sans filtre à air, ou avec un filtre à air endommagé, laisse entrer la saleté dans le moteur, provoquant une usure rapide du moteur.

- Appuyez sur les languettes du couvercle et enlevez le couvercle.

- Enlevez le filtre de la base du filtre à air.

- Inspectez le filtre et l'élément en mousse et remplacez-les s'ils sont endommagés.

- Nettoyez le filtre en le frappant plusieurs fois contre une surface dure pour enlever la saleté ou soufflez de l'air comprimé à travers le filtre à air de l'intérieur. Ne jamais essayer d'enlever la saleté par brossage; le brossage va forcer la saleté dans les fibres.

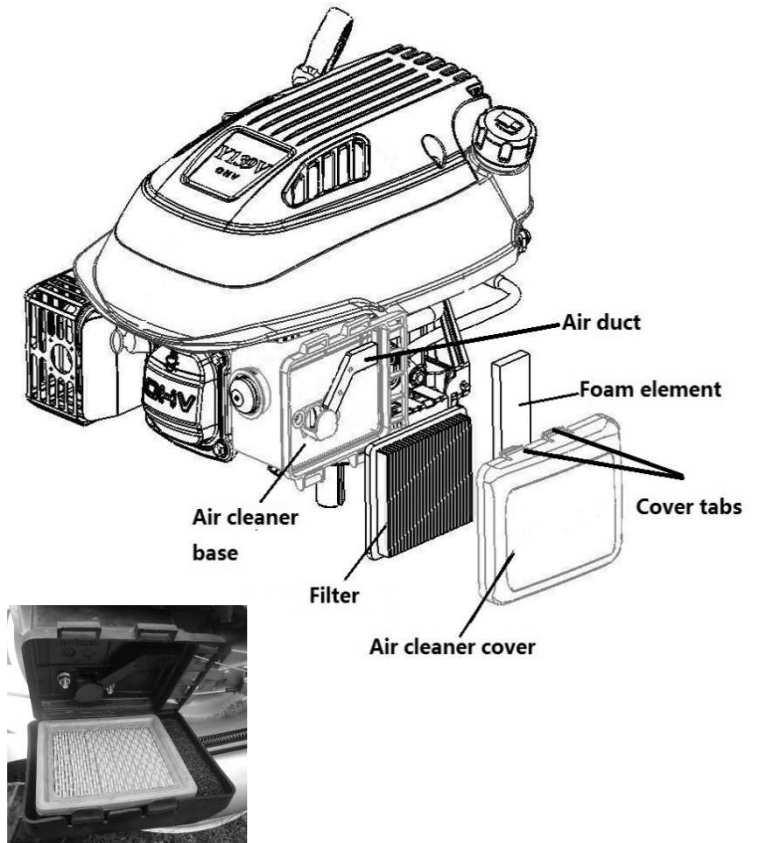

| | |
|-------------------|---------------------------|
| Air duct | Conduit d'air |
| Foam element | Élément en mousse |
| Cover tabs | Languettes du couvercle |
| Air cleaner base | Base du filtre à air |
| Filter | Filtre |
| Air cleaner cover | Couvercle du filtre à air |

- Essuyer la saleté de l'intérieur de la base et du couvercle du filtre à air à l'aide d'un chiffon humide. Bien veiller à empêcher la saleté d'entrer dans le conduit d'air conduisant au carburateur.
- Remettez le filtre et le couvercle en place.

Maintenance de la bougie d'allumage

Pour de bonnes performances, la bougie d'allumage doit avoir un écartement correct et être exempte de dépôts.

- Débranchez le capuchon de la bougie d'allumage et éliminez toute saleté se trouvant autour de la bougie.

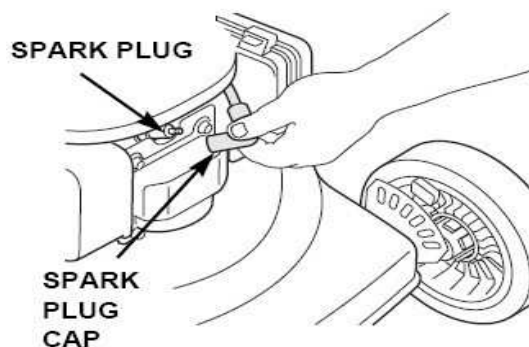

| | |
|----------------|----------------------------------|
| SPARK PLUG | BOUGIE D'ALLUMAGE |
| SPARK PLUG CAP | CAPUCHON DE LA BOUGIE D'ALLUMAGE |

- Enlevez la bougie d'allumage avec une clé à bougie.

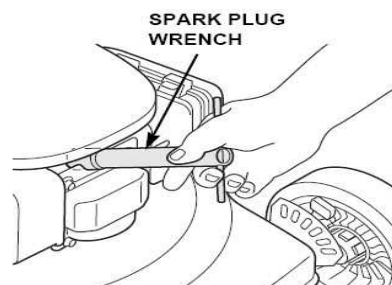

| | |
|-------------------|--------------|
| SPARK PLUG WRENCH | CLE A BOUGIE |
|-------------------|--------------|

- Inspectez la bougie d'allumage. Remplacez-la si les électrodes sont usées ou si l'isolant est fissuré ou écaillé.
- Mesurez l'écartement des électrodes de la bougie d'allumage avec une jauge d'épaisseur appropriée. L'écartement doit être de 0,7 ~ 0,8 mm (0,028 ~ 0,031 pouce). Corrigez l'écartement si nécessaire en courbant avec précaution l'électrode latérale avec un outil approprié.

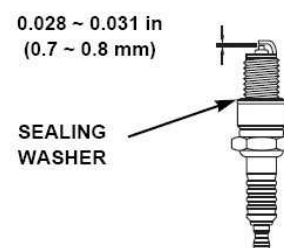

| | |
|----------------|-----------------------|
| SEALING WASHER | RONDELLE D'ETANCHEITE |
|----------------|-----------------------|

- Mettez la bougie d'allumage en place avec précaution, à la main, afin d'éviter de fausser le filetage.
- Placez le capuchon de bougie d'allumage sur la bougie d'allumage.

NOTE : Une bougie d'allumage desserrée peut surchauffer et endommager le moteur. Un serrage excessif de la bougie d'allumage peut endommager les filets dans la culasse.

Réglage du câble de Levier de frein moteur

Avant d'utiliser la machine, le réglage du câble doit toujours être vérifié.

Les câbles peuvent être vérifiés en activant complètement les poignées et en vérifiant si le câble est bien tendu. Sinon, il faut le serrer. Si la poignée ne peut pas être facilement activée complètement, le câble doit être desserré.

Après la première saison, il faut s'attendre à ce que les câbles doivent être ajustés pour une activation optimale, car les câbles peuvent s'étirer lorsqu'ils sont utilisés.

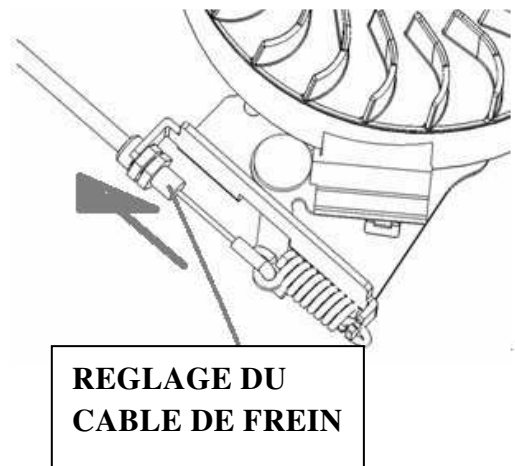

- Si le Levier de frein moteur est desserré, vous devez tourner le réglage du câble de frein pour le serrer. (voir sur la figure)

Programme de maintenance

| INTERVALLE DE MAINTENANCE NORMAL (4) | | Avant chaque utilisation | Premier mois ou 5 h | Tous les 3 mois ou 25 h | Tous les 6 mois ou 50 h | Tous les ans ou 100 h | Tous les deux ans ou 250 h |
|---|------------------|--|---------------------|-------------------------|-------------------------|-----------------------|----------------------------|
| ELEMENT | | | | | | | |
| Exécutez à chaque intervalle indiqué en mois ou heures de fonctionnement intervenant en premier lieu. | | | | | | | |
| Huile moteur | Contrôler | ○ | | | | | |
| | Remplacer | | ○ | ○(2) | | | |
| Filtre à air | Contrôler | | ○ | | | | |
| | Remplacer | | | ○ | | | |
| Bougie d'allumage | Contrôler-régler | | | | | ○ | |
| | Remplacer | | | | | | ○ |
| Plaquette de frein de volant cinétique (types A) | Contrôler | | | | | ○ | |
| Réservoir et filtre à carburant | Nettoyer | | | ○ | | | |
| Tuyau à carburant | Contrôler | Tous les 2 ans (remplacer si nécessaire) | | | | | |
| Jeu des soupapes | Contrôler-régler | | | | | ○ | |
| Chambre de combustion | Nettoyer | Toutes les 200 heures | | | | | |

Dépannage

| LE MOTEUR NE VEUT PAS DEMARRER | Cause possible | Correction |
|--|--|--|
| 1. Contrôler le carburant. | Manque de carburant. | Faire le plein |
| | Mauvais carburant; moteur stocké sans traitement ni vidange de l'essence, ou plein fait avec de la mauvaise essence. | Vidange du réservoir à carburant et du carburateur. Faire le plein d'essence fraîche. |
| 2. Enlever et inspecter la bougie d'allumage. | Bougie d'allumage défectueuse, encrassée ou écartement des électrodes incorrect. | Remplacez la bougie d'allumage. |
| | Bougie d'allumage humide de carburant (moteur noyé). | Sécher et replacer la bougie d'allumage. |
| 3. Amener le moteur à un concessionnaire de service après-vente autorisé ou consulter le manuel d'atelier. | Filtre à carburant colmaté, dysfonctionnement du carburateur, dysfonctionnement de l'allumage, soupape bloquée, etc. | Remplacer ou réparer les composants défectueux si nécessaire. |

| LE MOTEUR MANQUE DE PUISSANCE | Cause possible | Correction |
|--|--|---|
| 1. Contrôler le filtre à air | Eléments du filtre à air colmatés. | Nettoyer ou remplacer les éléments du filtre à air. |
| 2. Contrôler le carburant | Mauvais carburant; moteur stocké sans traitement ni vidange de l'essence, ou plein fait avec de la mauvaise essence. | Vidange du réservoir à carburant et du carburateur. Faire le plein d'essence fraîche. |
| 3. Amener le moteur à un concessionnaire de service après-vente autorisé ou consulter le manuel d'atelier. | Filtre à carburant colmaté, dysfonctionnement du carburateur, dysfonctionnement de l'allumage, soupape bloquée, etc. | Remplacer ou réparer les composants défectueux si nécessaire. |

7. Stockage

- La même essence ne doit pas rester dans le réservoir pendant plus d'un mois.
- Nettoyez à fond la tondeuse et rangez-la à l'intérieur dans un endroit sec.
- Ne stockez jamais la tondeuse à gazon avec du carburant dans le réservoir à l'intérieur d'un bâtiment à portée d'une flamme nue ou d'une étincelle.
- Afin de réduire le risque d'incendie, maintenir le moteur, le silencieux d'échappement, le logement de la batterie et la zone de stockage d'essence exempts d'herbe, de feuilles ou d'excès de graisse.
- Si le réservoir à carburant doit être vidangé, ceci doit être fait à l'extérieur.
- Soyez prudent lors des réglages de la machine afin d'éviter de vous coincer les doigts entre la lame en mouvement et les parties fixes de la machine.
- Laissez la machine refroidir pendant au moins 30 minutes avant de la ranger.

8. Conseil d'environnement

Afin de protéger l'environnement, nous recommandons d'accorder une attention spéciale aux points suivants :

- Toujours utiliser de l'essence sans plomb pure.
- Toujours utiliser un entonnoir et/ou un bidon d'essence avec indication de niveau afin d'éviter les épanchements lors du remplissage du réservoir à carburant.
- Ne pas remplir complètement le réservoir à carburant.
- Ne sur remplissez pas le moteur d'huile.
- Lors de la vidange d'huile, veillez à collecter toute l'huile usagée. Evitez les épanchements. Apportez l'huile usagée à un centre de recyclage.
- Ne jetez pas de filtre à huile usagé dans la poubelle. Amenez-le au centre de recyclage.
- Remplacez le silencieux s'il est défectueux. Pour les travaux de réparation, utilisez toujours des pièces de rechange d'origine.
- Demandez l'aide d'un professionnel lorsque le carburateur doit être réglé.
- Nettoyez le filtre à air selon les instructions.
- Si votre machine doit être remplacée ou n'est plus nécessaire après de nombreuses années de service, nous recommandons de renvoyer la machine au distributeur pour recyclage.

9. Service de garantie

Pour les clauses de garantie, reportez-vous aux conditions de garantie ci-jointes.

Le fabricant remplacera à ses frais les pièces de rechange qui seront considérées comme défectueuses par lui ou un centre de service après-vente. En tout cas, le fabricant n'acceptera ni le remboursement (partiel ou total) de la machine ni dommages et intérêts à titre direct ou indirect.

La garantie ne couvre pas :

- L'insuffisance de maintenance.
- L'utilisation anormale ou les dommages dus aux chocs.
- L'assemblage, le réglage et la préparation de la machine.
- Les pièces d'usure, les éléments de sécurité (courroie, lame, support de lame, paliers, câbles, déflecteurs, bougie d'allumage, filtre à air, etc...)
- Les frais d'expédition et d'emballage.
- Utilisez uniquement des pièces de rechange provenant du fabricant.

Le fabricant décline toute responsabilité si la machine n'a pas été utilisée dans le but prévu ou si l'opérateur n'a pas utilisé la machine conformément aux instructions de fonctionnement et de maintenance décrites dans le mode d'emploi.

Lisez attentivement le mode d'emploi avant toute utilisation de la tondeuse à gazon. Pour toute commande de pièces de rechange, vous devez spécifier la référence de la tondeuse, l'année de construction, le numéro de série de la tondeuse et du moteur.

SERVICE APRÈS-VENTE

Un commutateur endommagé doit être remplacé dans nos ateliers du service après-vente : info@eco-repa.com

Service Après-Vente et Assistance

Notre Service Après-Vente répond à vos questions concernant la réparation et l'entretien de votre produit et les pièces de rechange. Vous trouverez des vues éclatées ainsi que des informations concernant les pièces de rechange également sous : **www.eco-repa.com**

Les conseillers techniques et assistants ELEM GARDEN TECHNIC sont à votre disposition pour répondre à vos questions concernant nos produits et leurs accessoires : sav@eco-repa.com

CARACTÉRISTIQUES TECHNIQUES

Caractéristiques générales

| | | |
|------------------------------|-----|--------------------|
| Dimensions L x l x h | mm | 860*570*490 |
| Poids à vide | kg | 34 |
| Largeur de coupe | cm | 50.6 |
| Lame | ref | TURBO-510/12000153 |
| Réglages de hauteur de coupe | mm | 25-75 |
| Diamètre des roues AV/AR | mm | 254/203 |
| Capacité du sac de ramassage | L | 60 |

Moteur

| | | |
|-------------------------------|-------------------|------------------------------|
| Modèle | | BS750EX |
| Type | | four-stroke engine |
| Cylindrée | Cm ³ | 161 |
| Alésage x course | | 64*50mm |
| Puissance maximale | kW | 2.74 |
| Couple maximal | N.m | 9.49 |
| Vitesse réglée d'utilisation | Min ⁻¹ | 2800 |
| Démarrage | | Manual |
| Bougie | | Champion/QC 12YC |
| Ecartement des électrodes | | 0.7 mm |
| Carburant recommandé | | 95/98 oct sans plomb |
| Capacité du réservoir essence | Cm ³ | 1000 (1L) 95/98 oct unleaded |
| Consommation essence | l/h | 1 |
| Huile recommandée | | SAE 5W-30 |
| Capacité huile moteur | l | 0.6 |

Émissions sonores

Valeurs des émissions sonores mesurées selon la norme applicable

Pression acoustique L_{PA} 80.5 dB(A) K = 3 dB(A)

Puissance acoustique L_{WA} 94 dB(A) K = 2.9 dB(A)

Garanti: L_{WA} 98 dB(A)



ATTENTION! Lorsque la pression acoustique dépasse la valeur de 85 dB(A), il est nécessaire de porter des dispositifs individuels de protection de l'ouïe.

Vibration

Valeur quadratique moyenne pondérée de l'accélération selon la norme applicable

Max. 7.5 m/s² K=1.5 m/s²



La valeur totale de vibrations déclarée a été mesurée conformément à une méthode d'essai normalisée et peut être utilisée pour comparer un outil à un autre; l'indication du fait que la valeur totale de vibrations déclarée peut également être utilisée pour une évaluation préliminaire de l'exposition.





L'émission de vibration au cours de l'utilisation réelle de l'outil électrique peut différer de la valeur totale déclarée, selon les méthodes d'utilisation de l'outil; et signifiant la nécessité d'identifier les mesures de sécurité visant à protéger l'opérateur, qui sont basées sur une estimation de l'exposition dans les conditions d'utilisation réelles (compte tenu de toutes les parties constituantes du cycle de fonctionnement, telles que les temps d'arrêt de l'outil et de fonctionnement au repos, en plus du temps de déclenchement).

Le manuel sous format PDF est disponible sur notre site : www.eco-repa.com

NL GRASMAAIER MET BENZINEMOTOR

ALGEMENE

| | |
|---|--|
|  | <p>WAARSCHUWING</p> <p>Bij gebruik van gereedschap met een verbrandingsmotor moeten altijd de algemene veiligheidsvoorzieningen worden opgevolgd om het risico van ernstig persoonlijk letsel en/of schade aan het gereedschap te verminderen.</p> <p>Lees deze gebruiksaanwijzing voordat u deze grasmaaier gaat gebruiken en bewaar deze gebruiksaanwijzing om hem later te kunnen raadplegen</p> |
|---|--|

| | |
|---|---|
|  | <p>WAARSCHUWING</p> <p>Dit gereedschap produceert tijdens gebruik een elektromagnetisch veld.</p> <p>Onder bepaalde omstandigheden kan dit veld de werking van actieve of passieve medische implantaten hinderen. Om het risico van ernstig persoonlijk en fataal letsel te verminderen, adviseren wij personen met medische implantaten hun arts en de fabrikant van het implantaat te raadplegen alvorens dit gereedschap te bedienen.</p> |
|---|---|

Aanwijzingen

- Lees de gebruiksaanwijzingen zorgvuldig. Zorg dat u vertrouwd bent met de bedieningsknoppen en de juiste omgang met het gereedschap.
- Laat in geen geval kinderen of personen die deze gebruiksaanwijzing niet gelezen hebben de grasmaaier gebruiken. De leeftijd van de gebruiker kan landelijk gereguleerd zijn.
- Gebruik de grasmaaier in geen geval als er personen, met name kinderen of dieren in de buurt zijn.
- Denk eraan dat de bedienaar of gebruiker van de grasmaaier aansprakelijk is voor ongevallen en onvoorziene gebeurtenissen die personen of hun eigendommen kunnen overkomen.

Het wordt aanbevolen om de benzine grasmaaier betaalt alleen aan mensen die thermische maaiers hebben gebruikt.

Stuur ze altijd deze handleiding

Mensen die gebruikmaken van thermische maaier voor de eerste keer moet de dealer vragen om basisinstructies verstrekken aan vertrouwd met de afhandeling van een dergelijke machine te worden.

Als de eigenaar unit moet veranderen, geef ze dan ook de handleiding.

Gebruik nooit benzine grasmaaier na het nuttigen van alcohol of drugs, of als u zich moe (e) of als je ziek bent

WAARSCHUWING: Als u een voorwerp raakt, stopt de motor. Verwijder de draad van de bougie, controleer dan nauwkeurig de maaier en de schade repareren voordat u verder gebruik. Overmatige trilling van de maaier is een teken van beschadiging. Het apparaat moet worden gecontroleerd en snel gerepareerd.

Vorbereidingen

- Draag tijdens het maaien altijd stevige schoenen en een lange broek. Gebruik de grasmaaier niet met blote voeten of met open sandalen.
 - Controleer het gehele terrein dat u wilt maaien grondig en verwijder alles wat door het gereedschap kan worden weggeslingerd.
 - **WAARSCHUWING:** Benzine is licht ontvlambaar:
 - bewaar benzine in speciaal daarvoor bestemde jerrycans;
 - vul alleen benzine bij in de open lucht en rook daarbij niet;
 - vul benzine bij voor het starten van de motor.
- Verwijder nooit de brandstoftankdop en vul nooit benzine bij terwijl de motor draait of wanneer de motor warm is;
- als benzine wordt gemorst, mag u niet proberen de motor te starten, maar moet de grasmaaier worden verwijderd van de plaats waar de benzine gemorst is, en mag de motor niet worden gestart voordat de benzine verdampt is;

- plaats de doppen stevig terug op de brandstoftank en jerrycan.

- Vervang defecte geluidempers.
- Voer vóór gebruik altijd een visuele controle uit of het maimes, de mesbout of het maimechanisme versleten of beschadigd is. Vervang het versleten of beschadigd maimes en mesbout altijd samen, om onbalans te voorkomen.

Bediening

- Laat de verbrandingsmotor niet draaien in een gesloten ruimte waarin gevaarlijke koolmonoxidedampen zich kunnen ophopen.
 - Werk alleen bij daglicht of bij goed kunstlicht.
 - Gebruik de grasmaaier bij voorkeur niet wanneer het gras nat is.
 - Zorg er op een helling altijd voor dat u stevig staat.
 - Tijdens onweer geen maaien, houden de maaier weg.
 - Loop rustig, nooit te snel.
 - Maai met cirkelmaaiers met wielen een helling altijd in de dwarsrichting en nooit van boven naar beneden.
 - Ga altijd uiterst voorzichtig te werk bij het veranderen van richting op een helling.
 - Maai niet op bijzonder steile hellingen.
 - Pas goed op als u de grasmaaier achteruit laat rijden of naar u toe haalt.
-
- Het maimes moet stilstaan wanneer de grasmaaier bij het vervoeren moet worden gekanteld, wanneer de grasmaaier over een oppervlak waar geen gras groeit moet worden verplaatst en bij het vervoer naar en van een te maaien gedeelte.

- Gebruik de grasmaaier nooit met defecte afschermingen of zonder veiligheidsvoorzieningen zoals een achterklep en/of grasopvangzak.
- Verander de regelafstellingen van de motor niet en laat het toerental van de motor niet buitengewoon hoog oplopen.
- Schakel het maimes en de aandrijving uit voordat u de motor start.
- Start de motor zorgvuldig zoals aangegeven in de gebruiksaanwijzing en blijf met uw voeten steeds op voldoende afstand van het maimes.
- Tijdens het starten van de motor mag de grasmaaier niet worden gekanteld.
- Start de motor niet als u voor het uitwerpkanaal staat.
- Kom niet met uw handen of voeten in de buurt van of onder draaiende delen. Blijf altijd uit de buurt van de uitwerpopening.
- De grasmaaier nooit optillen of dragen wanneer de motor loopt.
- Schakel de motor uit en maak de bougiekabel los, wacht tot de draaiende delen helemaal tot stilstand zijn gekomen en, indien aanwezig, verwijder de sleutel:
 - voordat u blokkeringen opheft of voordat u het uitwerpkanaal leegt;
 - voordat u de grasmaaier controleert, reinigt of er werkzaamheden aan gaat verrichten;
 - na het raken van een vreemd voorwerp. Controleer of de grasmaaier beschadigd is en laat deze indien nodig repareren voordat u de grasmaaier opnieuw gaat starten en gebruiken;

- als de grasmaaier op ongebruikelijke manier begint te trillen (onmiddellijk controleren).
- Schakel de motor uit en maak de bougiekabel los, wacht tot de draaiende delen helemaal tot stilstand zijn gekomen en, indien aanwezig, verwijder de sleutel:
 - Iedere keer als u de grasmaaier onbeheerd achterlaat;
 - voordat u brandstof bijvult.
- Zet de gashendel terug vóórdat u de motor uitschakelt en indien de motor is voorzien van een brandstofkraan, moet deze na het maaien worden dicht gezet.
- Gebruik de grasmaaier uitsluitend voor het doel waarvoor hij is ontworpen: voor het maaien en opvangen van gras. Al het andere gebruik kan gevaarlijk zijn en schade aan het gereedschap veroorzaken.

Onderhoud en opslag

- Zorg ervoor dat alle bouten en de schroeven stevig vastgedraaid zijn om er zeker van te zijn dat het gereedschap altijd op een veilige manier gebruiksklaar is.
- Zet de grasmaaier niet met brandstof in de brandstoftank in een ruimte waar de brandstofdampen in aanraking kunnen komen met vlammen of vonken.
- Laat de motor afkoelen vóórdat u de grasmaaier opbergt.
- Om het brandgevaar zoveel mogelijk te beperken moet u de motor, de geluiddemper, de accubak en de brandstoftank vrijhouden van gras, bladeren of overtollig vet.

- Controleer regelmatig de grasopvangzak op slijtage en beschadigingen.
- Vervang veiligheidshalve versleten of beschadigde delen.
- Als de brandstoftank moet worden geleegd, moet u dit in de open lucht doen.

| | |
|---|--|
|  | WAARSCHUWING: Raak het draaiende maaimes niet aan. |
|---|--|

| | |
|---|--|
|  | WAARSCHUWING: Vul de brandstoftank bij in een goed geventileerde ruimte terwijl de motor is uitgeschakeld. |
|---|--|

Gebruik de maaier niet vóór dat alle beschermkappen of de grasopvangbak, geleverd door de fabrikant, op hun plaats zitten.

Stop de motor, maak de bougiekap los en controleer de maaier als:
(a) De maaier abnormaal begint te trillen; of
(b) Als u een vreemd object heeft geraakt.

Herstel de schade vóór u de maaier verder gebruikt.

Verander nooit iets aan de maaier op gelijk welke manier. Gebruik enkel vervangonderdelen die gemaakt en gegarandeerd zijn door de originele fabrikant van uw maaier.

Hou alle veiligheidsvoorzieningen

(beschermkappen en schakelaars) op hun plaats en in goed werkende staat.

Verwijder gras, bladeren of overdreven vet van de motor. Deze vormen een gevaar op brand.

Bewaar de maaier in een goed verluchte plaats en uit de buurt van open vuur zoals sommige waterverwarmingstoestellen.

Wandel, loop nooit.

ONDERHOUDSINSTRUCTIES

Belangrijk: regelmatig en zorgvuldig onderhoud is essentieel voor het behouden van de veilige werking en de originele prestaties van de machine.

Let erop dat alle bouten en moeren stevig vastzitten zodat u zeker bent dat de machine in een veilige werktoestand verkeert. Regelmatig onderhoud is essentieel voor veiligheid en prestaties.

Bewaar de machine met benzine in de tank nooit binnenshuis waar benzinedampen in contact zouden kunnen komen met open vuur, vonken of een bron van extreme hitte.

Laat de motor afkoelen voor u hem in een afgesloten ruimte opbergt.

Hou de motor, uitlaatdemper, batterijvak en benzineopslag vrij van gras, bladeren of overdreven vet. Bewaar vaten of zakken met grassnippers niet in afgesloten ruimtes.

Gebruik om veiligheidsredenen de machine niet met versleten of beschadigde onderdelen.

Onderdelen moeten vervangen worden, niet hersteld. Gebruik originele vervangonderdelen.

Onderdelen van een andere kwaliteit kunnen de machine beschadigen en een bedreiging vormen voor uw veiligheid.

Wanneer de benzinetank moet worden leeggemaakt, doe dit dan buiten en met een koude motor.

Draag sterke werkhandschoenen wanneer u de messen verwijdt of opnieuw aanbrengt.

Controleer na het slijpen de balans van het mes.

Controleer de zelfsluitende kap en de grasopvang regelmatig op slijtage en beschadigingen.

Wanneer er aan de machine gewerkt moet worden, ze getransporteerd of gekanteld moet worden, moet u:

- sterke werkhandschoenen dragen
- de machine vastnemen aan de punten die een veilige grip garanderen. Hou hierbij rekening met het gewicht en de verdeling ervan.

Gebruik enkel originele vervangbougies. Vervang de bougie na 100 gebruiksuren voor de beste resultaten.

Transport.

Bij het transport van de apparatuur in de auto, zet hem vast om te voorkomen dat te bewegen, en dus

schakel te zijn beschadigd, of brandstof uit stroomt

Eerste hulp (EHBO)

Wees voorbereid op eventuele ongelukken en zorg dat er steeds een verbandtrommel op de werkplek voorhanden is. Eventueel gebruikt materiaal moet onmiddellijk aangevuld worden.

Als u om hulp vraagt, geef dan de volgende informatie:

- Plaats van het ongeluk
- Aard van het ongeluk
- Aantal gewonden
- Soort verwondingen
- Uw naam!

Trillingen

Langdurig gebruik van het motorapparaat kan leiden tot door trillingen veroorzaakte doorbloedingsstoornissen aan de handen ("witte vingers").

Een algemeen geldende gebruiksduur kan niet worden vastgesteld, omdat deze van meerdere factoren afhankelijk is.

De gebruiksduur wordt verlengd door:

- Bescherming van de handen (warme handschoenen)

- Rustpauzes

De gebruiksduur wordt verkort door:

- Bijzondere persoonlijke aanleg voor slechte doorbloeding (kenmerk: vaak koude vingers, kriebelen)

- Lage buitentemperaturen

- De mate van kracht

uitgeoefend door de handen (stevig beetpakken beïnvloedt de

doorbloeding nadelig)

Bij regelmatig, langdurig gebruik van het apparaat en bij het herhaald optreden van de betreffende symptomen (bijv. vingers kriebelen) wordt een medisch onderzoek geadviseerd.

| | |
|---|--|
|  | <p>WAARSCHUWING</p> <p>Lees, voor uw eigen veiligheid, deze gebruiksaanwijzing voordat u uw nieuwe gereedschap gaat gebruiken. Als de aanwijzingen niet worden nageleefd kan dat tot ernstig persoonlijk letsel leiden.</p> <p>Besteed voor elk gebruik enige tijd om uzelf vertrouwd te maken met de grasmaaier.</p> |
|---|--|

VERKLARING VAN DE SYMBOLEN OP HET PRODUCT

| | |
|--|-----------------------------------|
|  | <p>Lees de gebruiksaanwijzing</p> |
|--|-----------------------------------|

| | |
|--|--------------------------------------|
|  | <p>Houd omstanders uit de buurt.</p> |
|--|--------------------------------------|

| | |
|--|--|
|  | <p>Besteed als gebruiker extra aandacht aan handen en voeten om letsel te voorkomen.</p> |
|--|--|

| | |
|---|--|
|  | <p>Giftige dampen! Niet binnenshuis gebruiken.</p> |
|---|--|

| | |
|---|---|
|  | <p>Benzine is brandbaar, blijf uit de buurt van open vuur. Als de motor draait mag geen benzine worden bijgevuld.</p> |
|---|---|

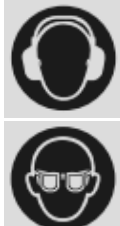
| | |
|--|--|
|  | <p>Draag ter bescherming van de gebruiker tijdens het maaien een veiligheidsbril en gehoorbescherming.</p> |
|--|--|

| | |
|---|--|
|  | <p><i>Draag in geval van stofvorming een ademhalingsbeschermingsmasker</i></p> |
|---|--|

| | |
|---|--|
|  | <p>Draag antislipschoenen tijdens het maaien</p> |
|---|--|

| | |
|---|--------------------------------------|
|  | <p>Draag veiligheidshandschoenen</p> |
|---|--------------------------------------|

| | |
|--|---|
|  | <p>Maak de bougiekabel los voordat u reparaties, zoals beschreven in de gebruiksaanwijzing, uitvoert.</p> |
|--|---|

| | |
|--|-------------------------------|
|  | <p>Let op: Motor is heet.</p> |
|--|-------------------------------|

| | |
|--|--|
|  | <p>Hete oppervlakken - risico op brandwonden</p> |
|--|--|

| | |
|--|--|
|  | <p>Wacht tot alle elementen van het tuingereedschap zijn gestopt voordat u ze aanraakt.</p> <p>Na het uitschakelen van het tuingereedschap blijven de messen draaien, waardoor ze letsel oplopen</p> |
|--|--|

| | |
|--|---------------------|
|  | <p>4-takt motor</p> |
|--|---------------------|

| | |
|--|--|
|  | <p>Laat de stophandgreep los om de motor uit te schakelen.</p> |
|--|--|

| | |
|--|--|
|  | <p>Gebruik de machine niet bij neerslag of in een vochtige omgeving.</p> |
|--|--|

| | |
|--|--|
|  | <p>Dit product is conform de geldende Europese richtlijnen (CE).</p> |
|--|--|

| | |
|--|---|
|  | <p>ALLE schroeven en bouten moeten regelmatig worden geïnspecteerd om na te gaan of ze goed zijn aangespannen.</p> <p>WAARSCHUWING Steeds dikke</p> |
|--|---|

| | |
|---|--|
|  | <p>werkhandschoenen gebruiken bij de onderhoudswerken van de maaiuitrusting.</p> <p>De maaimessen zijn heel scherp en men kan er zich gemakkelijk aan snijden.</p> |
|---|--|

| | |
|---|--|
|  | <p>Maai geen gras op te steile hellingen</p> |
|---|--|

| | |
|---|--|
|  | <p>Maai nooit in het bijzijn van mensen, vooral kinderen of dieren</p> |
|---|--|

| | |
|---|--|
|  | <p>Maai geen gras op te steile hellingen</p> |
|---|--|



Voor roterende grasmaaiers met wielen, dwars op de helling maaien, nooit van boven naar onder.

Maai nooit in de aanwezigheid van personen en in het bijzonder van kinderen of huisdieren die te dicht kunnen naderen.

Wees steeds voorzichtig als u achteruitrijdt of de grasmaaier naar u toetrekt.

Waarschuwing! Rondvliegende voorwerpen. Let goed op voor de door de maaimessen weggeslingerde voorwerpen. Houd aanwezige personen uit de buurt.

Plaats uw handen of voeten nooit in de buurt van de grasmaaier of er onder. Blijf steeds op enige afstand van de uitwerpopening.

Stop de motor en koppel de bougiedraad los telkens u de grasmaaier onbeheerd achterlaat

| | |
|---|--|
|  | <p align="center">Gegarandeerd geluidsvermogensniveau</p> |
|---|--|

| | |
|---|---|
|  | <p align="center">" Niet roken " Brandstof is extreem brandbaar. Verwijderd houden van open vuur of vuur.</p> |
|---|---|



OPGEPAST: Lees en volg alle veiligheidsregels en -instructies vooraleer u deze machine in gebruik neemt.

Dank u voor de keuze van onze benzinegrasmaaier.

Om te waarborgen dat u de beste resultaten bekomt van uw benzinegrasmaaier, al deze veiligheids- en gebruiksinstructies zorgvuldig doorlezen vooraleer u dit product gebruikt.

INHOUDSOPGAVE

| | |
|-----------------------------------|-------|
| 1. Productspecificaties | |
| 2. Veiligheidsboodschappen | |
| 3. Assemblage | |
| 4. Voor ingebruikname | |
| 5. Bediening | |
| 6. Onderhoud | |
| 7. Opslag | |
| 8. Hott Milieuadvies | |
| 9. Waarborgservice | |

1. Productspecificaties



2. Veiligheidsboodschappen

Uw veiligheid en de veiligheid van anderen zijn heel belangrijk. We hebben belangrijke veiligheidsboodschappen verschaft in deze handleiding en op de grasmaaier. Deze informatie verwittigt u voor de potentiële gevaren die u of anderen kunnen kwetsen. Lees deze boodschappen uiterst zorgvuldig.

Natuurlijk is het niet praktisch of mogelijk u te waarschuwen over alle gevaren verbonden met de bediening of het onderhoud van een grasmaaier. U moet uw eigen gezond verstand toepassen.

3. Assemblage

Uitpakken

- Verwijder alle verpakkingsmateriaal.
- Verwijder de overblijvende verpakking en de transportsteunen (indien aanwezig).
- Controleer of de inhoud van de verpakking compleet is.
- Controleer het toestel, het netsnoer, de stekker en alle toebehoren op transportschade.
- Berg het verpakkingsmateriaal op tot aan het einde van de garantieperiode. Na deze periode kunt u het via uw lokale afvalinzameling laten verwijderen.



WAARSCHUWING! Verpakkingsmateriaal is geen speelgoed! Kinderen mogen niet spelen met plastic zakken! Gevaar voor verstikking!

Handvat montage

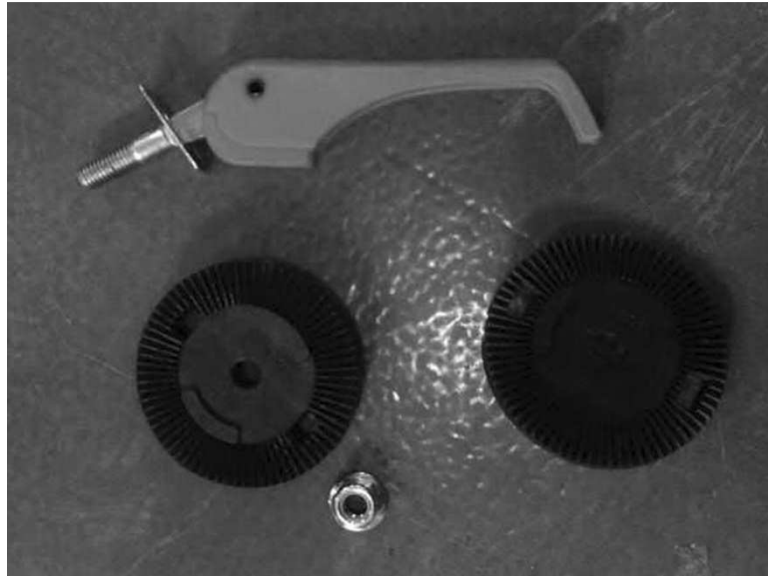

Remkabelafstelling

Breng de remkabel aan in de opening van de remhendel. (zie het pijlmerkteken)

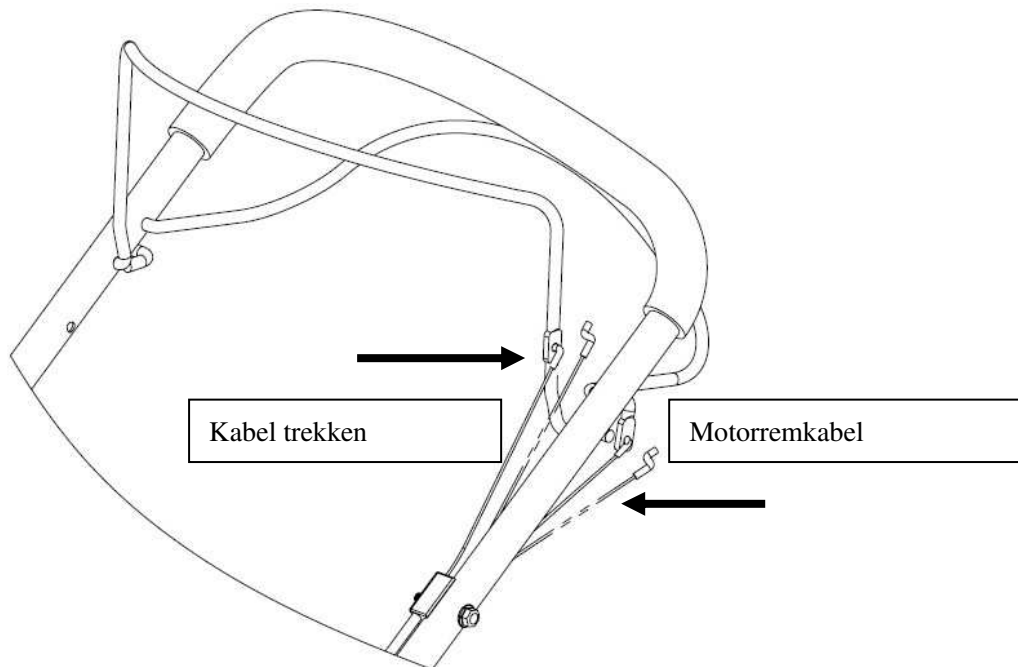

Assemblage van de grasopvangzak

* Schuif het frame van de graszak in de graszak en bevestig de clips zoals afgebeeld.

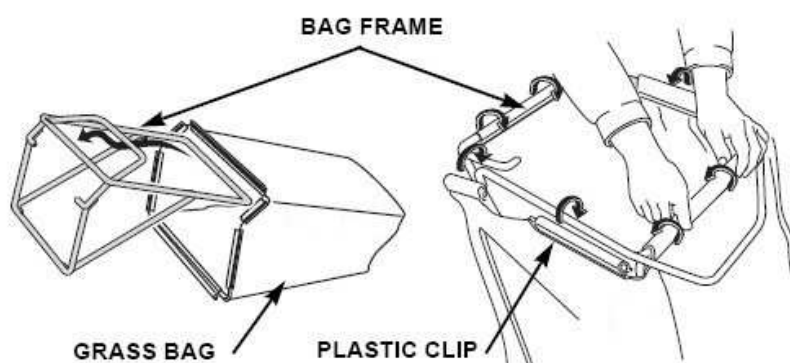

| | |
|-------------|--------------|
| BAG FRAME | ZAK FRAME |
| GRASS BAG | GRASZAK |
| PLATIC CLIP | PLASTIC KLEM |

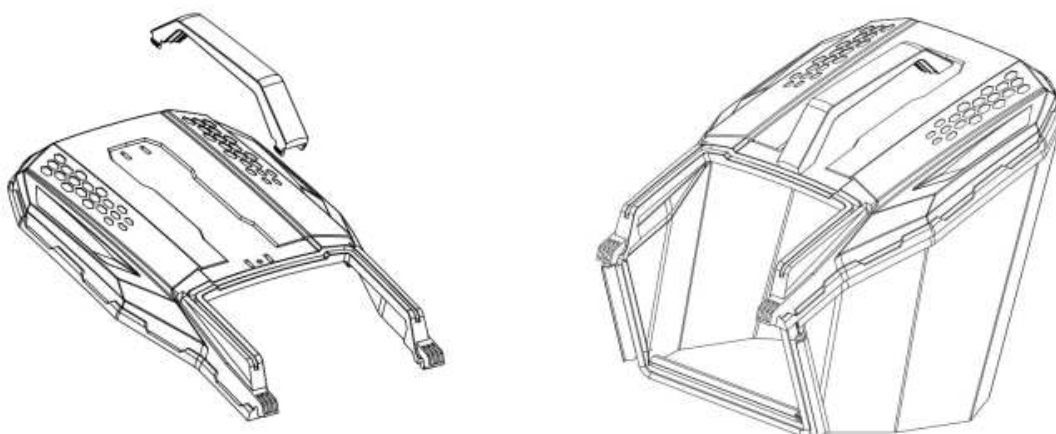

Mulching

De Mulching helpt de binnenkant van grasmaaierafdekplaat een buiging te geven voor efficiënter mulchen. Installeer en verwijder de Mulching door de afvoertrechterskap achteraan op te lichten zoals op de afbeelding. De Mulching past slechts op één manier in de pasvorm. Verwijder de Mulching bij gebruik van een grasopvangzak.

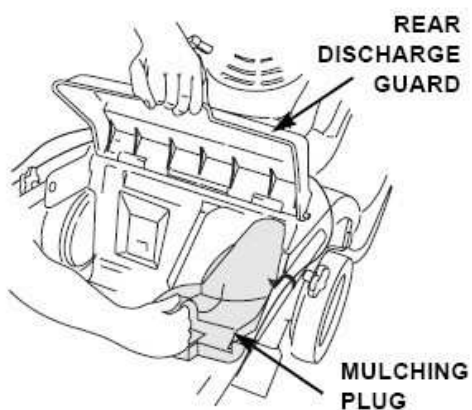

| | |
|----------------------|-----------------------------|
| REAR DISCHARGE GUARD | AFVOERTRECHTERKAP ACHTERAAN |
| MULCHING PLUG | MULCHING |

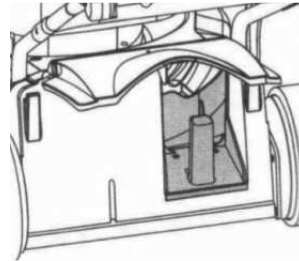
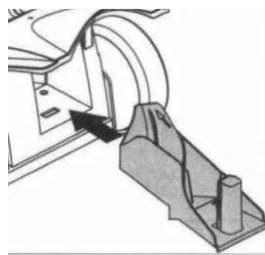
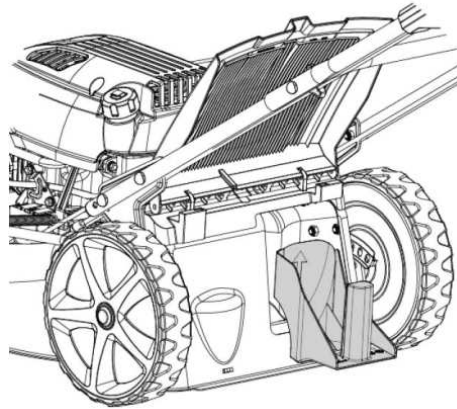

Assemblage zijdelingse-afvoertrechterdeksel

Licht de zijdelingse afvoertrechterkap op en installeer het zijafvoerdekseel.

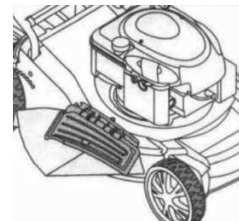
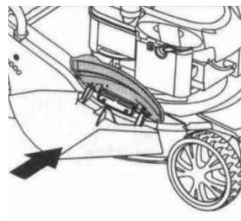
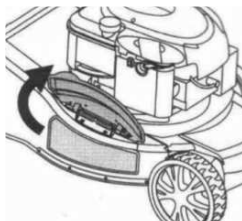
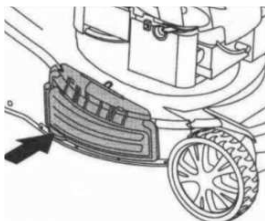
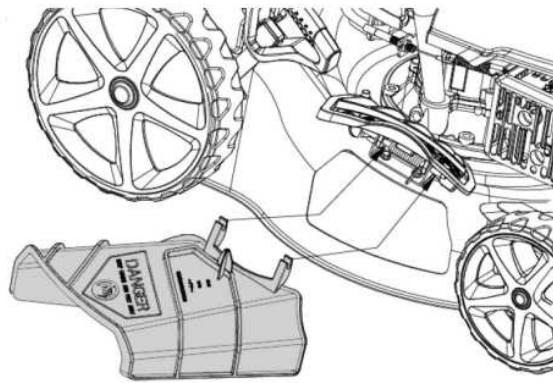

4. Voor ingebruikname

Motorolie

De grasmaaier wordt verstuurd zonder olie in de motor.

Alle motoren worden proefgedraaid in de fabriek vooraleer ze worden verzonden. De meeste olie wordt verwijderd voorafgaand aan de verzending; er blijft echter enige olie achter in de motor. De in de motor achtergebleven hoeveelheid olie varieert.

Voeg voldoende olie bij om het oliepeil tussen het boven – en ondergrensmerkteken op de peilstok te brengen zoals op de afbeelding. Vul niet te veel olie in de motor.

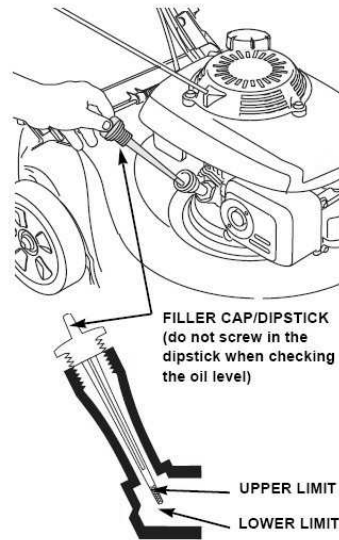

| |
|--|
| Capaciteit van de Tank: 0.6L SAE 5W-30 |
|--|

| | |
|---------------------|---------------------|
| FILLER CAP/DIPSTICK | VULDOP/PEILSTOK |
| UPPER LIMIT | BOVENGRENSMERKTEKEN |
| LOWER LIMIT | ONDERGRENSMERKTEKEN |

BRANDSTOF

AANDACHT: Motor geleverd zonder benzine, vul bij met 1 liter voor u de motor start.

- Verwijder de vuldop. Voeg brandstof toe tot de bodem van de brandstofpeilgrens in de hals van de brandstoftank. Vul de tank niet te ver. Veeg gemorste brandstof op vooraleer u de motor start.
- Draai de brandstoftankdop vast.

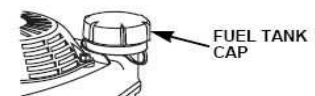
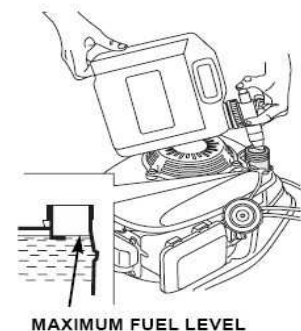

| | |
|--------------------|-----------------------|
| MAXIMUM FUEL LEVEL | MAXIMUM BRANDSTOFPEIL |
| FUEL TANK CAP | BRANDSTOFTANKDOP |

WAARSCHUWING

Benzine is uiterst ontvlambaar en benzinedamp kan ontploffen en zo ernstige kwetsuren of overlijden veroorzaken. Wees uiterst voorzichtig bij het hanteren van benzine. Buiten bereik van kinderen houden.

Vul de brandstoftank bij in een goed verluchte ruimte met de motor uitgezet. Rook niet en laat ook geen vlammen of vonken terechtkomen in de zone waar de motor wordt bijgetankt of waar benzine is opgeslagen. Vermijd herhaald of langdurig contact met huid of het inademen van dampen.

Na het bijtanken de tankdop goed vastdraaien. Als benzine wordt gemorst, zorg dan dat de zone droog is vooraleer u de motor start.

Maaihoogteafstelling : 25~75mm

Controleer de maaihoogteafstellingen en voer eventueel vereiste aanpassingen uit.

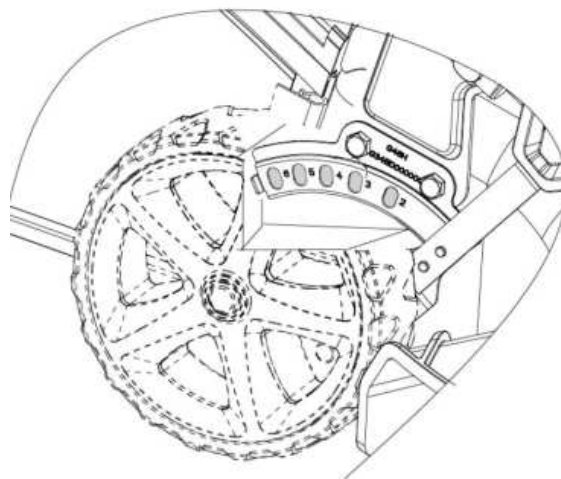

WAARSCHUWING

Het maaiblad kan ernstige kwetsuren veroorzaken. Stop de motor vooraleer u de maaihoogte aanpast.

5. Operatie

Starten van de motor

- Trek aan de motorremhendel en houd deze tegen het stuur.

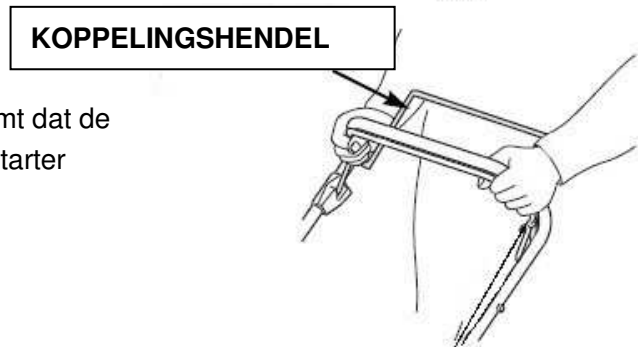
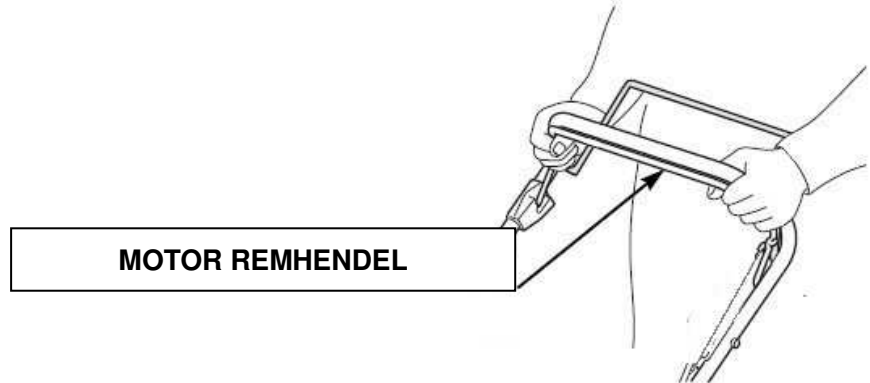

- Laat de koppelingshendel los. Dit voorkomt dat de maaier naar voren beweegt wanneer u de starter activeert.

- □ Pak met de startergreep in de houder de startergreep vast met uw rechterhand en trek langzaam tot u weerstand voelt, en trek vervolgens krachtig aan de startergreep met de starterkabel door de houder. (Als dit niet voldoende is voor een koude start, herhaal deze handeling dan 2 of 3 keer)



| | |
|--------------|------------|
| STARTER GRIP | STARTGREEP |
|--------------|------------|

Bediening van de bedieningselementen voor het maaien

Het mes is in actie zodra de motor is gestart. Houd de veiligheidshandgreep in de

werkpositie terwijl de machine in werking is. De motor stopt zodra u de motorbedieningsstang loslaat.

Laat de hendel los om de motor te stoppen wanneer u de maaier moet verlaten.

Koppelingshendel

Duw de koppelingshendel naar voren en houd deze tegen het stuur om de maaier vooruit te bewegen.

Laat de koppelingshendel los om de voorwaartse beweging van de maaier te stoppen.

Laat altijd de koppelingshendel los voordat u de motor start. Als de koppeling is ingeschakeld, gaat de maaier vooruit.

Bedien de koppelingshendel in een snelle en volledige beweging, zodat de koppelingshendel in de volledig ingeschakelde of volledig losgelaten stand staat. Houd de koppelingshendel tegen het stuur tijdens het zelfrijdend maaien. Dit zal de levensduur van het koppelingsmechanisme helpen verlengen.

CLUTCH LEVER

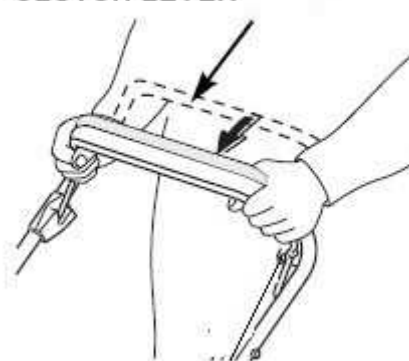

● **Zet de motor af**

Laat de koppelingshendel los.

**KOPPELINGSH
ENDEL**

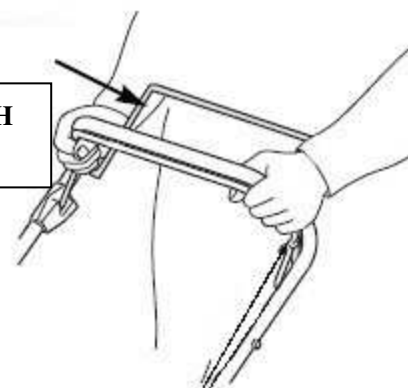

● Laat de remhendel los.

**REM
HENDEL**

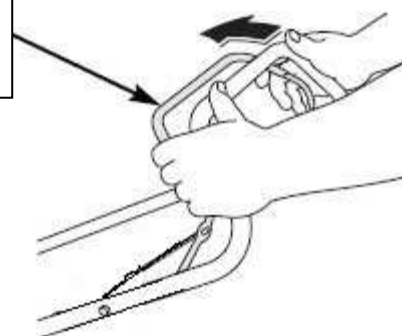

⚠ AVERTISSEMENT

Het mes blijft nog enkele seconden draaien nadat de motor is gestopt. Maak de bougiekap los als de grasmaaier onbeheerd wordt achtergelaten



6. Onderhoud

BELANGRIJK Regelmatig zorgvuldig onderhoud is van cruciaal belang op het veiligheidsniveau en de originele prestaties van de machine metertijd onveranderd te houden.

- Houd alle moeren, bouten en schroeven stevig aangedraaid om zeker te zijn dat de machine in veilige werktoestand verkeert. Regelmatig onderhoud is van cruciaal belang voor veiligheid en prestaties.
- Berg de machine nooit met benzine in de tank op binnen een gebouw waar rook een open vlam of een bougie of een bron van extreme hitte kan bereiken.
- Laat de motor afkoelen vooraleer deze op te bergen in een gesloten ruimte.
- Om het brandgevaar te verminderen moet u de motor, de uitlaatknaldemper, het batterijvak en de benzineopslagzone vrijhouden van gras, bladeren of te veel vet. Laat geen containers met gemaaid gras in kamers staan.
- Uit veiligheidsoverwegingen mag u de uitrusting niet gebruiken met versleten of beschadigde onderdelen. Onderdelen moeten worden vervangen en mogen niet worden hersteld. Gebruik originele wisselstukken (maaibladen moeten steeds voorzien zijn van het symbool). Onderdelen die niet dezelfde kwaliteit hebben kunnen de machine beschadigen en kunnen gevaarlijk zijn voor uw veiligheid.
- Als de brandstoftank moet worden afgetapt, moet dit buitenhuis gebeuren en wanneer de motor koel is.
- Draag stevige werkhandschoenen bij het afnemen en hermonteren van het maaiblad.
- Controleer het evenwicht van het maaiblad na het aanscherpen.
- Controleer de zelfsluitende beschermplaat en grasvanger regelmatig op slijtage en beschadiging.
- Telkens de machine moet worden gehanteerd, vervoerd of gekanteld, moet u:
 - Draag stevige werkhandschoenen;
 - Grijp de machine vast op de punten die een veilige greep bieden en houd daarbij rekening met het gewicht en de verdeling ervan.

Maaiblad



Ref : TURBO-510 12000153

Inspectie

- Kantel de maaier naar rechts zodat de luchtfilterzijde naar boven gericht is. Dit helpt lekkende brandstof en moeilijk starten voorkomen.
- Inspecteer het maaiblad op schade, barsten en te veel roest of corrosie. Een bot maaiblad kan worden geslepen maar een maaiblad dat te sterk versleten, verbogen, gebarsten of op enige andere wijze beschadigd is, moet worden vervangen.
- Een momentsleutel moet steeds worden gebruikt bij het installeren van het maaiblad. Controleer of de bouten van het maaiblad goed zijn aangespannen.

Verwijdering en installatie

Draag werkhandschoenen om uw handen te beschermen.

- Verwijder de bout met een dopsleutel. Gebruik een houtblok om te voorkomen dat het maaiblad draait bij het verwijderen van de bout. Demonteer het maaiblad vervolgens.
- Installeer het maaiblad met behulp van de maaibladbout en speciale tussenringen. Zorg dat u de speciale tussenringen installeert met de holronde zijde naar het maaiblad en de bolronde zijde naar de bout gericht.
- Gebruik een houtblok om te voorkomen dat het maaiblad draait bij het aanspannen van de bout.

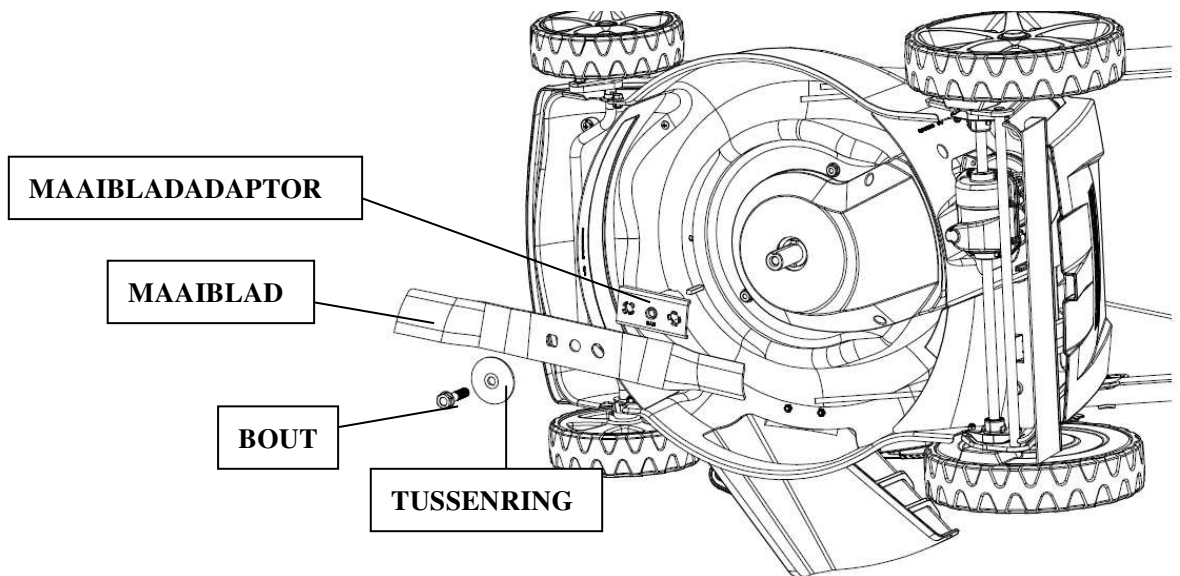

Grasopvangzak reinigen en vervangen

Reinigen

Was de zak met een tuinslang en laat deze volledig drogen vooraleer in gebruik te nemen; een natte zak zal snel verstopt raken.

Vervangen

- Maak de plastic randen van de tas los van het frame en schroef ze los
- de 4 schroeven en verwijder het frame uit de tas.

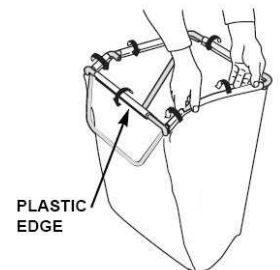
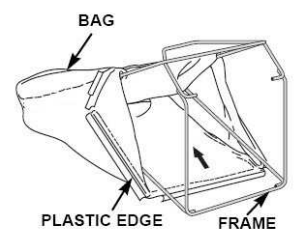

| | |
|--------------|--------------|
| BAG | ZAK |
| PLASTIC EDGE | PLASTIC RAND |
| FRAME | KADER |

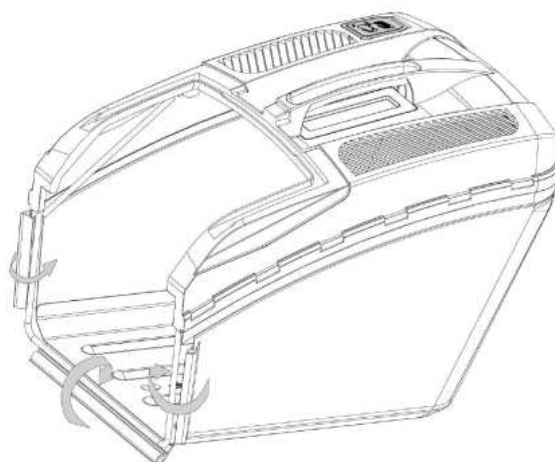

Onderhoud van de motor

Motoroliepeil controleren

Controleer het motoroliepeil met de motor en de grasmaaier gestopt.

- Verwijder de olievuldop en veeg de peilstok schoon.
- Steek de peilstok in de olievulhals maar schroef deze niet dieper in.
- Controleer het oliepeil aangegeven op de peilstok. Indien het oliepeil dicht bij het laagste oliepeil staat, vul dan bij tot het bovenste oliepeil. Vul de tank niet te ver.
- Schroef de vuldop stevig vast.

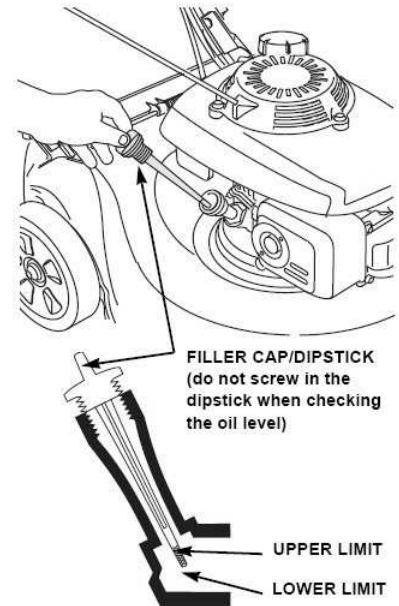

AANDACHT: De motor laten draaien met een laag oliepeil zal motorschade veroorzaken.

Capaciteit van de Tank: 0.6 L
SAE 5W-30



| FILLER CAP/DIPSTICK | VULDOP/PEILSTOK |
|---------------------|---------------------|
| UPPER LIMIT | BOVENGRENSMERKTEKEN |
| LOWER LIMIT | ONDERGRENSMERKTEKEN |

Motorolie verversen

Tap de gebruikte olie af terwijl de motor nog warm is. Warme olie vloeit snel en volledig af.

- Veeg de olievulzone schoon en verwijder vervolgens de olievulkap/peilstok.
- Plaats een geschikte container naast de grasmaaier om de gebruikte olie op te vangen en kantel de grasmaaier dan op zijn rechterzijde. De gebruikte olie zal afvloeien via de vulhals. Laat de olie volledig afvloeien.
Ruim gebruikte motorolie en de containers op een milieuvriendelijke manier op. We stellen voor dat u deze in een afgesloten container naar uw plaatselijk recyclagestation brengt. Deponeer de gebruikte olie niet in de vuilnisbak, giet ze ook niet op de grond en giet ze ook niet in een afvoerbuis.
- Vul bij met de aanbevolen olie. Vul de tank niet te ver. Laat de olie gedurende enkele minuten tot rust komen in de motor en meet dan het oliepeil.

Onderhoud luchtfilter

AANDACHT: De motor laten draaien zonder luchtfilter of met een beschadigde luchtfilter zorgt ervoor dat vuil kan binnendringen in de motor en een snelle motorslijtage kan veroorzaken.

- Druk de dekseltabs naar onder en neem het deksel af.
- Verwijder de filter uit de luchtfilterbasis.
- Inspecteer de filter en het schuimelement en vervang het indien beschadigd.
- Reinig de filter door deze meermaals op een hard oppervlak te kloppen om vuil te verwijderen of blaas perslucht

| | |
|-------------------|-------------------|
| Air duct | Luchtkanaal |
| Foam element | Schuimelement |
| Cover tabs | Dekseltabs |
| Air cleaner base | Luchtfilterbasis |
| Filter | Filter |
| Air cleaner cover | Luchtfilterdeksel |

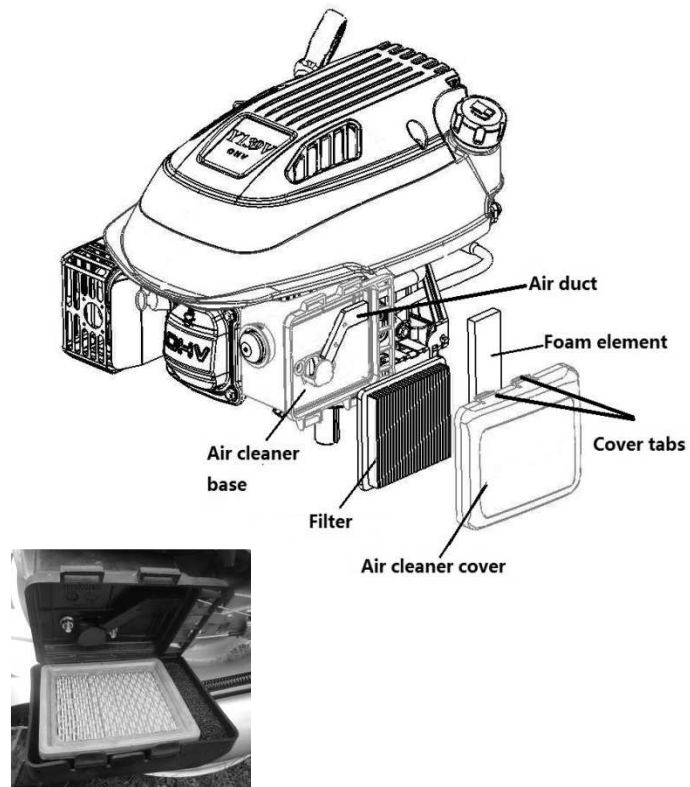

- doorheen de luchtfilter langs de binnenzijde. Probeer nooit het vuil af te borstelen; daardoor wordt het vuil immers in de vezels geduwd.
- Veeg vuil van de binnenzijde van de luchtfilterbasis en het deksel met behulp van een vochtige doek. Let op dat u voorkomt dat het vuil binnendringt in het luchtkanaal dat naar de carburator leidt.
- Herinstalleer de filter en het deksel.

Onderhoud bougie

Voor goede prestaties moet de bougiespleet correct worden ingesteld en moet de bougie vrij van afzettingen zijn.

- Koppel de bougiekap los en verwijder eventueel vuil van rond de bougiezone.

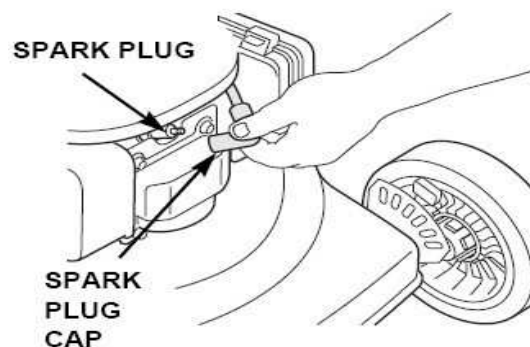

| | |
|----------------|-----------|
| SPARK PLUG | BOUGIE |
| SPARK PLUG CAP | BOUGIEKAP |

- Neem de bougie uit met de bougiesleutel.

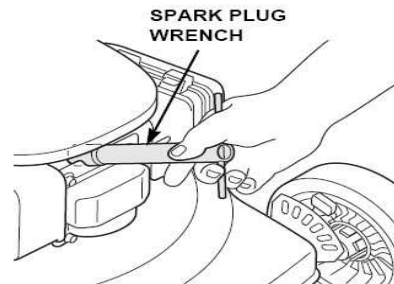

| | | |
|-----------------|------|---------------|
| SPARK WRENCH | PLUG | BOUGIESLEUTEL |
|-----------------|------|---------------|

- Voer een visuele inspectie van de bougie uit. Vervang de bougie als de elektroden versleten zijn of als de isolator gebarsten of afgeschilferd is.
- Meet de elektrodspleet van de bougie met een gepaste meter. De spleet moet 0,7 ~ 0,8mm (0,028 ~ 0,031 in) bedragen. Corrigeer de bougiespleet indien nodig en let goed op bij buigen van de zij-elektrode met een gepast werktuig.

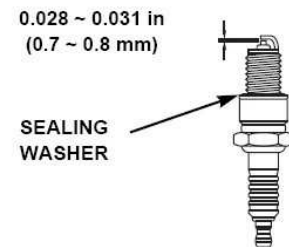

| | |
|----------------|-----------------|
| SEALING WASHER | AFDICHTINGSRING |
|----------------|-----------------|

- Installeer de bougie zorgvuldig met de hand om scheve schroefdraad te voorkomen.
- Installeer de bougiekap op de bougie.

AANDACHT: Een losse bougie kan oververhitten en de motor beschadigen. De bougie te sterk aanspannen kan de schroefdraad in de cilinderkop beschadigen.

Afstelling van de koppelingshendelkabel en van de remhendelkabel

Als de koppelingshendel los komt te zitten, moet u de koppelingkabelafstelling verdraaien om deze

- aan te spannen. (zie de afbeelding)

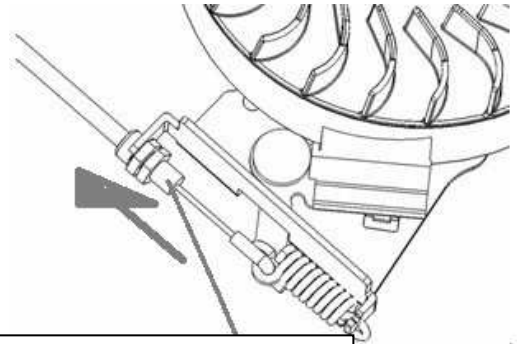

**KOPPELINGSKABEL
-AFSTELLING**

- Als de remhendel los komt te zitten, moet u de remkabelafstelling verdraaien om deze aan te spannen. (zie de afbeelding)

| | |
|------------------------------|--------------------------|
| Brake lever cable adjustment | Remhendelkabelafstelling |
|------------------------------|--------------------------|

Onderhoudsschema

| GEWONE ONDERHOUDSPERIODE (4) | | Voor elke gebruik | Eerste maand of 5 u. | Om de 3 maanden of 25 u. | Om de 6 maanden of 50 u. | Om het jaar of 100 u. | Om de twee jaar of 250 u. |
|---|--------------------|-------------------------------------|----------------------|--------------------------|--------------------------|-----------------------|---------------------------|
| ELEMENT Voer uit in elke aangegeven maand of op elk bedrijfsureninterval, naargelang wat eerst komt | | | | | | | |
| Motorolie | Controleer | O | | | | | |
| | Ververs | | O | O(2) | | | |
| LuchtfILTER | Controleer | | O | | | | |
| | Ververs | | | O | | | |
| Bougie | Controleer-stel af | | | | | O | |
| | Ververs | | | | | | O |
| Vliegwiel remblok (A types) | Controleer | | | | | O | |
| Brandstoftank en filter | Reinig | | | O | | | |
| BrandstofsLang | Controleer | Om de 2 jaar (vervang indien nodig) | | | | | |
| Klebspeling | Controleer-stel af | | | | | O | |
| Verbrandingskamer | Reinig | Om de 200 u | | | | | |

Problemen verhelpen

| MOTOR WIL NIET STARTEN | Mogelijke oorzaak | Correctie |
|--|---|--|
| 1. Controleer brandstof. | Benzinetank leeg. | Brandstof bijvullen. |
| | Slechte brandstof; motor opgeslagen zonder benzine te behandelen of af te tappen of bijgetankt met slechte benzine. | Tap de brandstoftank en carburator af. Tank bij met verse benzine. |
| 2. Verwijder en inspecteer de bougie. | Bougie defect, vervuild of verkeerde spleetafstelling. | Vervang de bougie. |
| | Bougie nat met brandstof door brandstof (motor verzopen). | Droog de bougie af en herinstalleer ze. |
| 3. Breng motor naar een erkende hersteldienst of raadpleeg de handleiding. | Brandstoffilter verstopt, carburator werkt slecht, ontsteking werkt slecht, ventielen zitten vast enz. | Vervang of herstel defecte componenten indien nodig. |

| MOTOR HEEFT TE WEINIG VERMOGEN | Mogelijke oorzaak | Correctie |
|--|---|--|
| 1. Controleer de luchtfilter | Luchtfilterelementen verstopt. | Reinig of vervang luchtfilterelementen |
| 2. Controleer brandstof | Slechte brandstof; motor opgeslagen zonder benzine te behandelen of af te tappen of bijgetankt met slechte benzine. | Tap de brandstoftank en carburator af. Tank bij met verse benzine. |
| 3. Breng motor naar een erkende hersteldienst of raadpleeg de handleiding. | Brandstoffilter verstopt, carburator werkt slecht, ontsteking werkt slecht, ventielen zitten vast enz. | Vervang of herstel defecte componenten indien nodig. |

7. Opslag

- Dezelfde brandstof mag niet meer dan één maand in de tank blijven zitten.
- Bewaar de grasmaaier nooit met brandstof in de tank binnen een gebouw waar hij in contact kan komen met een open vlam of vonk.
- Om het brandgevaar te verminderen moet u de motor, de uitlaatknaldemper, het batterijvak en de benzineopslagzone vrijhouden van gras, bladeren of te veel vet.
- Als de brandstoftank moet worden afgetapt, moet in de buitenlucht gebeuren.
- Let op tijdens de afstelling van de machine om vastklemming van de vingers tussen bewegende maaibladeren en vaste delen van de machine te voorkomen.
- Laat het product afkoelen gedurende minstens 30 minuten vooraleer u het opbergt.

8. Het Milieuvadvis

Om het milieu te beschermen raden we aan de volgende punten speciale aandacht te geven:

- Gebruik steeds zuivere loodvrije benzine.
- Gebruik steeds een trechter en/of een benzineblik met een peilcontrole om morsen te voorkomen tijdens het bijvullen van de brandstoftank.
- Doe de brandstoftank niet te vol.
- Vul niet te veel olie in de motor.
- Bij het verversen van de olie moet u zorgen dat alle gebruikte olie wordt vergaard. Vermijd morsen van de olie. Breng de gebruikte olie naar een recyclagecentrum.
- Gooi een gebruikte oliefilter niet in een vuilnisbak. Breng deze naar een recyclagecentrum.
- Vervang de knaldemper indien deze defect is. Als u herstellingen uitvoert moet u steeds originele wisselstukken gebruiken.
- Zoek steeds professionele hulp als de carburator afstelling vereist.
- Reinig de luchtfilter volgens de richtlijnen.
- Als na vele jaren gebruik uw machine moet worden vervangen of niet langer benodigd is, raden wij aan deze terug te brengen naar uw dealer voor recyclage.

9. Waarborgservice

Voor de garantiebepalingen wordt verwezen naar de bijgevoegde garantievoorwaarden.

De fabrikant zal de wisselstukken die door hemzelf of door een erkende hersteldienst als defect worden gediagnosticeerd op zijn kosten vervangen. In ieder geval zal de fabrikant de terugbetaling van de machine (gedeeltelijk of volledig) en/of schadevergoeding rechtstreeks of onrechtstreeks niet aanvaarden.

De waarborg dekt niet:

- Onvoldoende onderhoud.
- Een abnormaal gebruik of schade te wijten aan schokken.
- De montage, afstelling of voorbereiding van de machine.
- De wisselstukken met normale slijtage, veiligheidswisselstukken (riem, maaiblad, maaibladstut, lagers, kabels, deflectors, bougie, luchtfilter enz.)
- Vracht- en verpakkingskosten.
- Gebruik alleen wisselstukken die van de fabrikant afkomstig zijn.

De fabrikant zal elke aansprakelijkheid van de hand wijzen als de machine niet werd gebruikt voor de doeleinden waarvoor ze werd gebouwd of als de operator de machine niet heeft gebruikt zoals beschreven in de bedienings- en onderhoudsrichtlijnen van de gebruikershandleiding.

Lees de gebruikershandleiding zorgvuldig door vooraleer u de grasmaaier in gebruik neemt.

Voor bestelling van alle wisselstukken moet u de referentie van de grasmaaier, het bouwjaar, het serienummer van de maaier en van de motor specificeren.

SERVICEDIENST

_ Beschadigde schakelaars moeten in de werkplaats van onze klantendienst hersteld worden.

Klantenservice en gebruikadviezen

Onze klantenservice beantwoordt uw vragen over reparatie en onderhoud van uw product en over vervangingsonderdelen. Explosietekeningen en informatie over vervangingsonderdelen vindt u ook op :www.eco-repa.com

Het ELEM GARDEN TECHNIC -team voor gebruikadviezen helpt u graag bij vragen over onze producten en toebehoren : sav@eco-repa.com

TECHNISCHE GEGEVENS

algemene kenmerken

| | | |
|--------------------------|-----|--------------------|
| Afmetingen L x l x h | mm | 860*570*490 |
| Leeg gewicht | kg | 34 |
| Maaibreedte | cm | 50.6 |
| Mes | ref | TURBO-510/12000153 |
| Maaihogte instellingen | mm | 25-75 |
| Diameter voor / achter | mm | 254/203 |
| Capaciteit van opvangzak | L | 60 |

Motor

| | | |
|--------------------------------|-------------------|------------------------------|
| model | | BS750EX |
| Type | | four-stroke engine |
| verplaatsing | Cm ³ | 161 |
| Boring x slag | | 64*50mm |
| maximaal vermogen | kW | 2.74 |
| maximaal koppel | N.m | 9.49 |
| Snelheid gecontroleerd gebruik | Min ⁻¹ | 2800 |
| ontsteking | | Manual |
| kaars | | Champion/QC 12YC |
| Elektrodenafstand | | 0.7 mm |
| Aanbevolen brandstof | | 95/98 oct sans plomb |
| Brandstof tank capaciteit | Cm ³ | 1000 (1L) 95/98 oct unleaded |
| Capaciteit van brandstoftank | l/h | 1 |
| Aanbevolen olie | | SAE 5W-30 |
| Motorolie capaciteit | l | 0.6 |

Geluidsproductie volgens

| | | |
|------------------------------------|------------|---------------|
| Geluidsdrukniveau (L_{PA}): | 80.5 dB(A) | K = 3 dB(A) |
| Geluidsvermogeniveau (L_{WA}): | 94 dB(A) | K = 2.9 dB(A) |
| Gegarandeerd: L_{WA} | 98 dB (A) | |



AANDACHT! Draag gehoorbeschermers wanneer het geluidsniveau 85dB(A) overschrijdt.

Trillingen volgens : Max. 7.5m/s^2 $K=1.5\text{ m/s}^2$



De aanduiding van het feit dat de aangegeven totale trillingenwaarde werd gemeten conform een genormaliseerde proefmethode en kan worden gebruikt om een instrument met een ander instrument te vergelijken; de aanduiding van het feit dat de aangegeven totale trillingenwaarde ook kan worden gebruikt voor een voorafgaande evaluatie van de blootstelling.





Een waarschuwing die stipuleert dat de emissie van trilling in de loop van het werkelijke gebruik van het elektrische instrument kan verschillen van de aangegeven totale waarde, volgens de gebruiksmethodes van het instrument; door de noodzaak aan te geven de veiligheidsmaatregelen te identificeren met de bedoeling de operator te beschermen, welke gebaseerd zijn op een raming van de blootstelling in de werkelijke gebruiksomstandigheden (rekening houdend met alle bestanddelen van de werkingscyclus, zoals de stoptijden van het instrument en de werkingstijden in rust, naast de uitschakeltijd)

De handleiding in pdf-formaat is beschikbaar op onze website: www.eco-repa.com

GB PETROL LAWN MOWER

GENERAL SAFETY RULES

| | |
|---|---|
|  | <p>WARNING</p> <p>When using petrol tools, basic safety precautions, including the following, should always be followed to reduce the risk of serious personal injury and/or damage to the unit.</p> <p>Read all these instruction before operating this product and retain these instructions for future reference.</p> |
|---|---|

| | |
|---|---|
|  | <p>WARNING</p> <p>This machine produces an electromagnetic field during operation. Under some circumstances this field may interfere with active or passive medical implants. To reduce the risk of serious or fatal injury, we recommend persons with medical implants to consult their physician and the medical implant manufacturer before operating this machine.</p> |
|---|---|

Training

- Read the instructions carefully. Be familiar with the controls and the proper use of the equipment.
- Never allow children or people unfamiliar with these instructions to use the lawn mower. Local regulations can restrict the age of the operator.
- Never mow while people, especially children, or pets are nearby
 - Keep in mind that the operator or user is responsible for accidents or hazards

occurring to other people or their property.

Preparation

- While mowing, always wear substantial footwear and long trousers. Do not operate the equipment when barefoot or wearing open sandals.
- Thoroughly inspect the area where the equipment is to be used and remove all objects which can be thrown by the machine.
- **WARNING:** Gasoline is highly flammable:

- store fuel in containers specifically designed for this purpose;
- refuel outdoors only and do not smoke while refueling;
- add fuel before starting the engine. Never remove the cap of the fuel tank or add petrol while the engine is running or when the engine is hot;
- if petrol is spilled, do not attempt to start the engine but move the machine away from the area of spillage and avoid creating any source of ignition until petrol vapors have dissipated;
- replace all fuel tank and container caps securely.
- Replace faulty silencers.
- Before using, always visually inspect to see that the blades, blade bolts and cutter assembly are not worn or damaged. Replace worn or damaged blades and bolts in sets to preserve balance.

It is recommended to pay the petrol lawnmower only to people who have

used thermal mowers.
Send them always this manual.

People using thermal mower for the first time should ask the dealer to provide basic instructions to become familiar with the handling of such a machine.

If the unit owner must change, give them also the instruction manual

Never use petrol lawnmower after consuming alcohol or drugs, or if you feel tired (e) or sick.

WARNING: If you strike an object, stop the engine. Remove the wire from the spark plug, carefully inspect the mower and repair any damage before continuing use. Excessive vibration of the mower is a sign of damage. The unit must be inspected and repaired quickly

Preparation

- While mowing, always wear substantial footwear and long trousers. Do not operate the equipment when barefoot or wearing open sandals.
- Thoroughly inspect the area where the equipment is to be used and remove all objects which can be thrown by the machine.
- **WARNING-** Petrol is highly flammable.
 - store fuel in containers specifically designed for this purpose;
 - refuel outdoors only and do not smoke while refueling;
- add fuel before starting the engine. Never remove the cap of the fuel tank

- or add petrol while the engine is running or when the engine is hot;
- if petrol is spilled, do not attempt to start the engine but move the machine away from the area of spillage and avoid creating any source of ignition until petrol vapors have dissipated;
- replace all fuel tank and container caps securely.
 - Replace faulty silencers.
 - Before using, always visually inspect to see that the blades, blade bolts and cutter assembly are not worn or damaged. Replace worn or damaged blades and bolts in sets to preserve balance.

Operation

- Do not operate the engine in a confined space where dangerous carbon monoxide fumes can collect.
- Mow only in daylight or in good artificial light.
- Avoid operating the equipment in wet grass, where feasible.
- During thunderstorms, avoid mowing lawn, and insert the mower lawn in a safe place.
- Always be sure of your footing on slopes.
- Walk, never run.
- For wheeled rotary machines, mow across the face of slopes, never up and down.
- Exercise extreme caution when changing direction on slopes.
- Do not mow excessively steep slopes.
- Use extreme caution when reversing or pulling the lawn mower towards you.
- Stop the blade(s) if the lawn mower has to be tilted for transportation when crossing surfaces other than

grass, and when transporting the lawn mower to and from the area to be mowed.

- Never operate the lawn mower with defective guards, or without safety devices, for example deflectors and/or grass catchers, in place.
- Do not change the engine governor settings or overspend the engine.
- Disengage all blade and drive clutches before starting the engine.
- Start the engine carefully according to instructions and with feet well away from the blade(s).
- Do not tilt the lawn mower when starting the engine.
- Do not start the engine when standing in front of the discharge chute.
- Do not put hands or feet near or under rotating parts.

Keep clear of the discharge opening at all times.

- Never pick up or carry a lawn mower while the engine is running.
- Stop the engine and disconnect the spark plug wire, make sure that all moving parts have come to a complete stop and, where a key is fitted remove the key:

- before clearing blockages or unclogging chute;
- before checking, cleaning or working on the lawn mower;
- after striking a foreign object.

Inspect the lawn mower for damage and make repairs before

restarting and operating the lawn mower;

- if lawn mower starts to vibrate abnormally (check immediately).
- Stop the engine and disconnect the spark plug wire, make sure that all moving parts have come to a

complete stop and, where a key is fitted remove the key:

- whenever you leave the lawn mower;
- before refueling.
- Reduce the throttle setting during engine shut down and, if the engine is provided with a shut-off valve, turn the fuel off at the conclusion of mowing.
- Only use the lawn mower for the purpose for which it is designed, for cutting and collecting grass. Any other use can be hazardous, causing damage to the machine.

Maintenance and storage

- Keep all nuts, bolts and screws tight to be sure the equipment is in safe working condition.
- Never store the equipment with petrol in the tank inside a building where fumes can reach an open flame or spark.
- Allow the engine to cool before storing in any enclosure.
- To reduce the fire hazard, keep the engine, silencer, battery compartment and petrol storage area free of grass, leaves, or excessive grease.
- Check the grass catcher frequently for wear or deterioration.
- Replace worn or damaged parts for safety.
- If the fuel tank has to be drained, this should be done outdoors.



WARNING

Do not touch rotating blade.



WARNING

Refuel in a well ventilated area with the engine stopped.

Never use the mower unless all guards or grassbox provided by manufacturer are in position.

Stop the engine and disconnect the spark plug wire and inspect mower if:

- (a) The mower begins to vibrate abnormally; or
- (b) After striking a foreign object.

Repair any damage before continuing further operation of the mower.

Never modify the mower in any way. Use only replacement parts made and guaranteed by the original manufacturer of your mower.

Keep all safety devices (guards and switches) in place and working.

INSTRUCTIONS D'ENTRETIEN

IMPORTANT - Regular, careful maintenance is essential for keeping the safety level and original performance of the machine unchanged in time.

Keep all nuts, bolts and screws tight to be sure the equipment is in safe working condition.

Regular maintenance is essential for safety and performance

Never store the equipment with fuel in the tank inside a building where fumes can reach an open flame, a spark or a source of extreme heat. Allow the engine to cool before storing in any enclosure.

To reduce the fire hazard, keep the engine; exhaust silencer, battery

compartment and petrol storage area free of grass, leaves, or excessive grease. Do not leave containers with grass cuttings in doors.

Replace worn or damaged parts for safety. For reasons of safety, do not use the equipment with worn or damaged parts. Parts are to be replaced and not repaired. Parts that are not of the same quality can damage the equipment and be dangerous for your safety.

If the fuel tank has to be drained, this should be done outdoors and when the engine is cool.

Wear strong work gloves when removing and reassembling the blade.

Check the blade's balance after sharpening.

Check the self-closing guard and grass-catcher frequently for wear and deterioration.

Whenever the machine is to be handled, transported or tilted you must:
wear strong working gloves;
grasp the machine at the points that offer a safe grip, taking account of the weight and its distribution.

Use only original replacement spark plug. For best results, replace the spark plug every 100 hours of use.

Transport.

When transporting the equipment in the vehicle, secure it to prevent it from moving, and thus switch to be

damaged or the fuel from escaping.

First aid

For the event of a possible accident, please make sure that a first aid kit is always immediately available close by. Immediately replace any items used from the first aid box.

When calling for help, give the following information:

- Place of the accident
- What happened
- Number of injured people
- Kind of injuries
- Your name!

Vibrations

After a long period of use of the machine, the vibration may cause a disturbance in the blood flow of hands ("White finger disease").

It is not possible to set a valid period of use in general, since the effect of the vibrations depends on several factors.

The following precautions will help to prolong the duration of use

- Keep hands warm (wear warm gloves);
- Take breaks.

The following factors shorten the duration of use:

- Personal tendency to suffer poor blood supply to (symptoms often cold fingers, tingling);
- Use at low ambient temperatures;
- Force exerted on the handles (a very firm grip discomfort irrigation blood).

If you regularly use the machine for long periods and that symptoms listed above (eg. tingling fingers) is show several times, it is recommended to get by auscultation a doctor.

| | |
|---|---|
|  | <p style="text-align: center;">WARNING</p> <p>For your own safety please read this manual before attempting to operate your new unit. Failure to follow instructions can result in serious personal injury. Spend a few moments to familiarize yourself with your mower before each use.</p> |
|---|---|

SYMBOLS MARKED ON THE PRODUCT

| | |
|--|-----------------------------|
|  | <p>Read the user manual</p> |
|--|-----------------------------|

| | |
|---|------------------------------|
|  | <p>Keep bystanders away.</p> |
|---|------------------------------|

| | |
|---|--|
|  | <p>As a user, pay extra attention to hands and feet to avoid injury.</p> |
|---|--|

| | |
|---|--|
|  | <p>Toxic fumes! Do not use indoors</p> |
|---|--|

| | |
|---|---|
|  | <p>Gasoline is flammable, keep away from open flame. Do not top up with petrol while the engine is running.</p> |
|---|---|

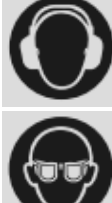
| | |
|---|---|
|  | <p>To protect the operator, wear safety glasses and hearing protection when mowing.</p> |
|---|---|

| | |
|---|---|
|  | <p><i>In case of dust formation, wear a respiratory protection mask</i></p> |
|---|---|

| | |
|--|--|
|  | <p>Wear non-slip shoes when mowing</p> |
|--|--|

| | |
|---|---------------------------|
|  | <p>Wear safety gloves</p> |
|---|---------------------------|

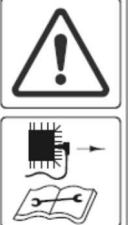
| | |
|--|---|
|  | <p>Disconnect the spark plug wire before making repairs as described in the owner's manual.</p> |
|--|---|

| | |
|---|--------------------------------|
|  | <p>Caution: Engine is hot.</p> |
|---|--------------------------------|

| | |
|--|------------------------------|
|  | Hot surfaces - risk of burns |
|--|------------------------------|



| | |
|---|---|
|  | Wait for all elements of the garden tools to stop before touching them. After switching off the garden tools, the blades continue to rotate, causing injury |
|---|---|

| | |
|--|-----------------|
|  | 4-stroke engine |
|--|-----------------|

| | |
|---|---|
|  | Release the stop handle to stop the engine. |
|---|---|

| | |
|---|---|
|  | Do not use the machine in precipitation or in damp conditions surroundings. |
|---|---|

| | |
|--|---|
|  | This product conforms to the applicable European directives (CE). |
|--|---|

| | |
|---|---|
|  | ALL screws and bolts must be inspected regularly to ensure that they are properly tightened. WARNING Always use thick work gloves when servicing the cutting equipment. The mowing blades are very sharp and easy to cut. |
|  | |

| | |
|---|--------------------------------------|
|  | Do not mow grass on too steep slopes |
|---|--------------------------------------|

| | |
|---|--|
|  | Never mow in front of people, especially children or animals |
|---|--|

| | |
|---|--------------------------------------|
|  | Do not mow grass on too steep slopes |
|---|--------------------------------------|

| |
|--|
|  |
|--|

For wheeled rotary lawnmowers, mow across the slope, never from top to bottom.

Never mow in the presence of people, especially children or pets who may get too close.

Always use caution when backing up or pulling the lawnmower toward you.

Warning! Flying objects.

Watch out for objects thrown by the mower blades. Keep persons present away.

Never place your hands or feet near or under the lawnmower. Always keep some distance from the ejection opening.

Stop the engine and disconnect the spark plug wire whenever you leave the lawnmower unattended

| | |
|---|---|
|  | " No smoking " Fuel is extremely flammable. Keep away from open flame or fire. |
|---|---|

| | |
|---|-------------------------------------|
|  | Guaranteed sound power level |
|---|-------------------------------------|



CAUTION: Read and follow all Safety Rules and Instructions before operating this equipment

Thank you for choosing our Gasoline Lawnmower.

To ensure that you get the best results from your Gasoline Lawnmower please read all of these safety and operating instructions carefully before using this product.

TABLE OF CONTENTS

| | |
|---------------------------------------|-------|
| 1. Product Specifications..... | |
| 2. Safety Messages..... | |
| 3. Assembly..... | |
| 4. Before Operation..... | |
| 5. Operation..... | |
| 6. Maintenance..... | |
| 7. Storage..... | |
| 8. The Environment Advice..... | |
| 9. Warranty Service..... | |

1. Product Specifications



2. Safety messages

Your safety and the safety of others are very important. We have provided important safety messages in this manual and on the mower. This information alerts you to potential hazards that could hurt you or others. Please read these messages carefully.

Of course, it is not practical or possible to warn you about all the hazards associated with operating or maintaining a lawn mower. You must use your own good judgment.

3. Assembly

Unpacking

- Remove all packing materials.
- Remove remaining packaging and transit supports (if existing).
- Check the completeness of the packing content.
- Check the appliance, the power cord, the power plug and all accessories for transportation damages.
- Keep the packing materials as long as possible till the end of the warranty period. Dispose it into your local waste disposal system afterwards.



WARNING: Packing materials are no toys! Children must not play with plastic bags! Danger of suffocation!

Assembly of the handle

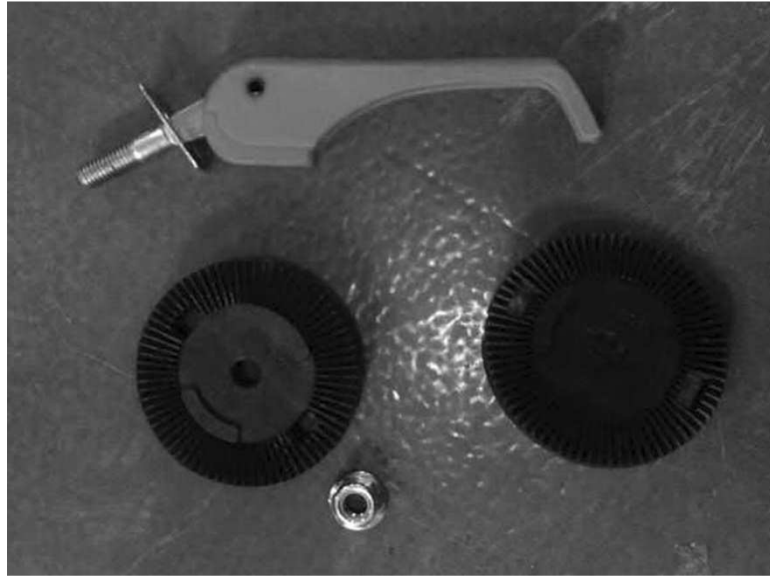

Brake Cable Setup

Put the brake cable to the hole of brake lever. (see the arrow mark)

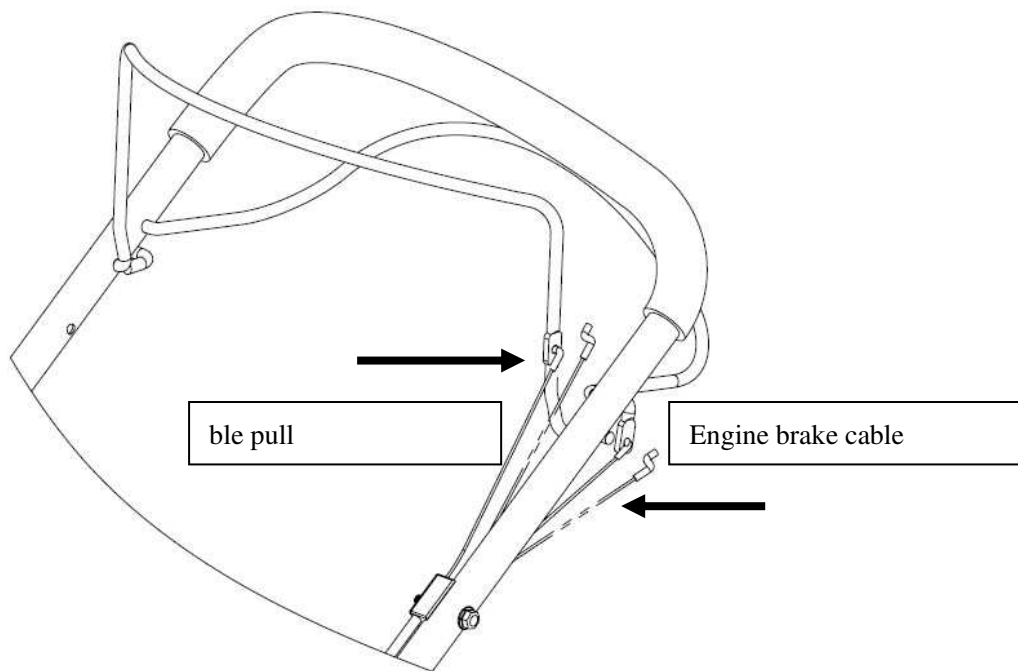

Assembling the grass bag

Slide the grass bag frame into the grass bag and attach the clips as shown.

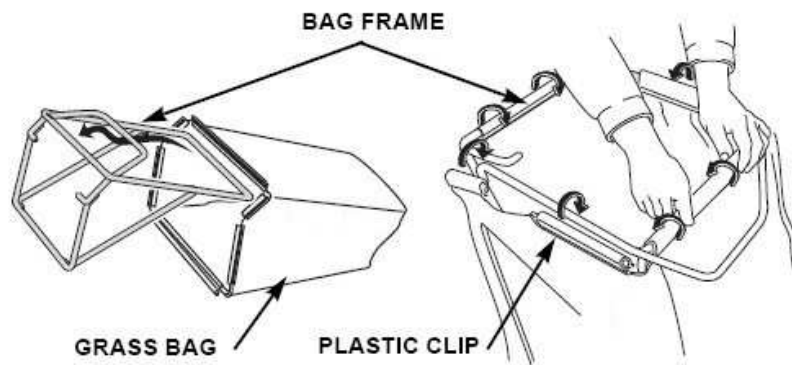

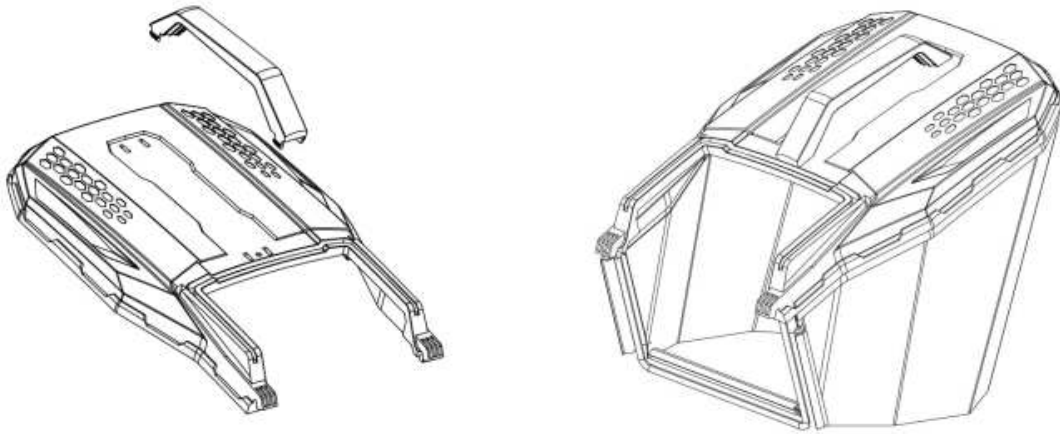

Mulching plug

The mulching plug helps to curve the inside of the mower deck for more efficient mulching. Install and remove the mulching plug by raising the rear discharge guard as shown. The mulching plug only fits one way. Remove the mulching plug when using a grass bag.

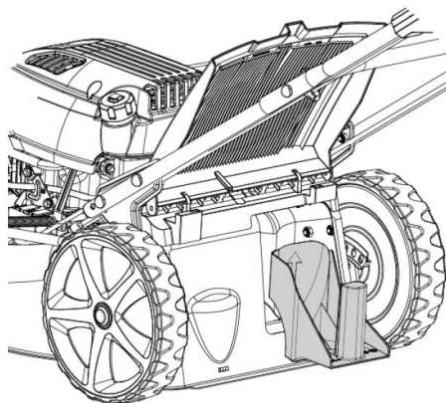
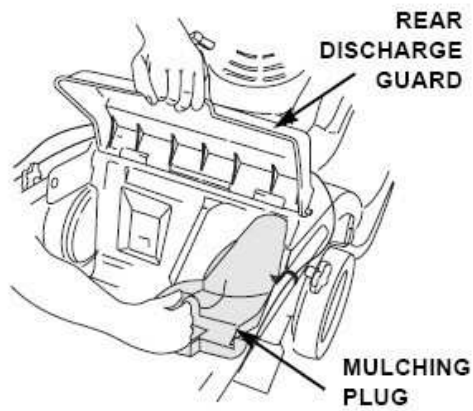

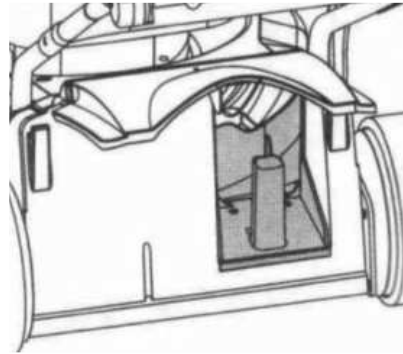
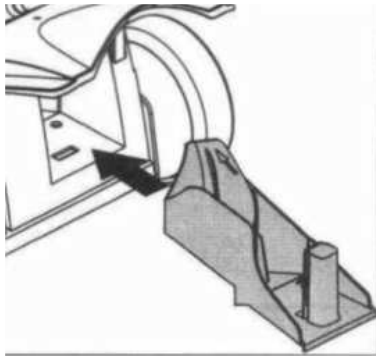

Side Discharge Cover Assembly

Lift the side discharge guard, install the side discharge cover.

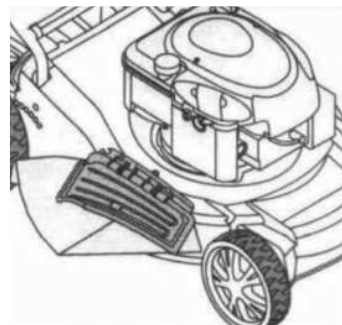
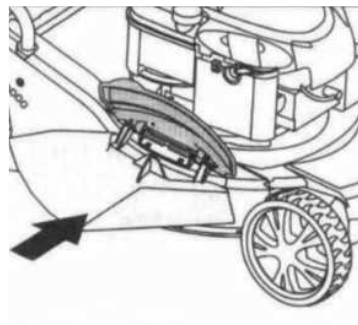
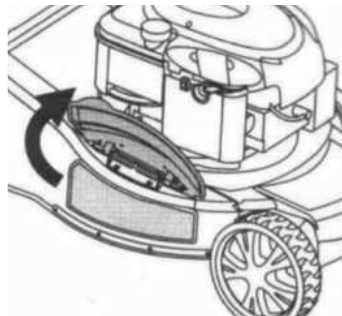
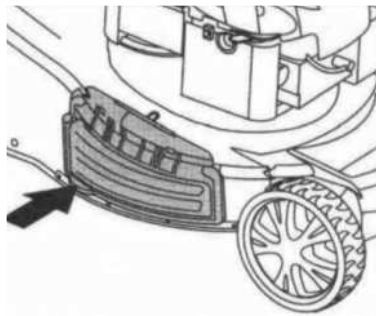
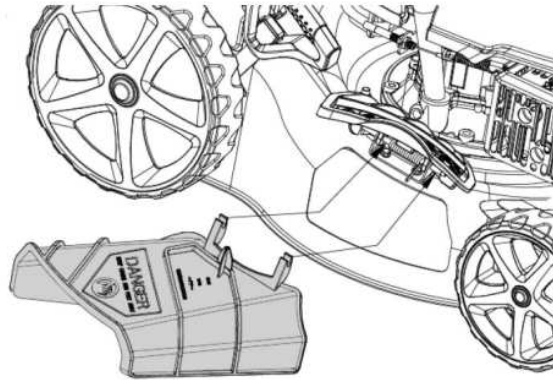

4. Before Operation

Engine Oil

The mower is shipped without oil in the engine.

All engines are run at the factory prior to packaging. Most of the oil is removed prior to shipment; however, some oil remains in the engine. The amount of oil left in the engine varies.

Add enough oil to bring the oil level between the upper and lower limit marks on the dipstick as shown. Do not overfill engine with oil.

Tank Capacity: 0.6L
SAE 5W-30

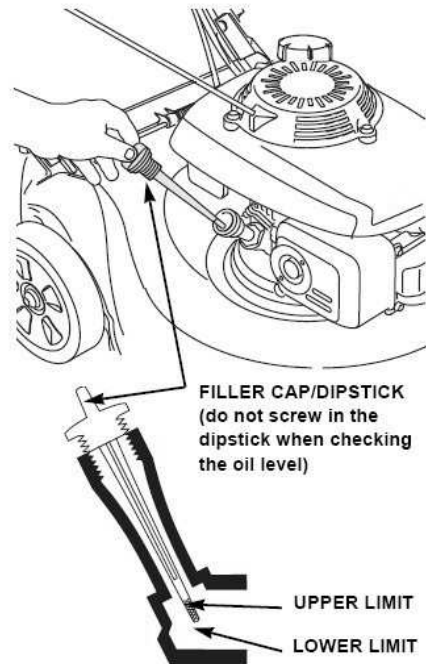

FUEL

NOTICE: Engine delivered without gasoline, refuel 1 liter of before starting the engine.

- Remove the filler cap
- Add fuel to the bottom of the fuel level limit in the neck of the fuel tank. Do not overfill. Wipe up spilled fuel before starting the engine.
- Tighten the fuel tank cap

Tank Capacity: 1. L
Essence : 95 ou 98 oct.

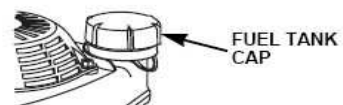
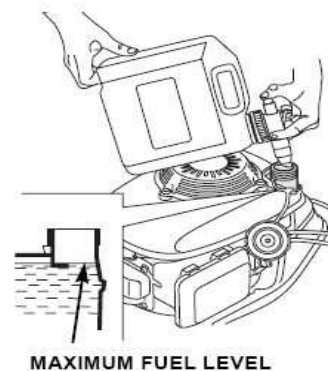

Gasoline is extremely flammable, and gasoline vapor can explode, causing serious injury or death. Use extreme

care when handling gasoline. Keep out of reach of children.

Refuel in a well-ventilated area with the engine stopped. Do not smoke or allow flames or sparks in the area where the engine is refueled or where gasoline is stored. Avoid repeated or prolonged contact with skin or breathing of vapor.

After refueling, tighten the fuel tank cap securely. If any fuel was spilled, make sure the area is dry before starting the engine.

Cutting Height Adjustment 25~75mm

Check the cutting height settings, and make any necessary adjustments.

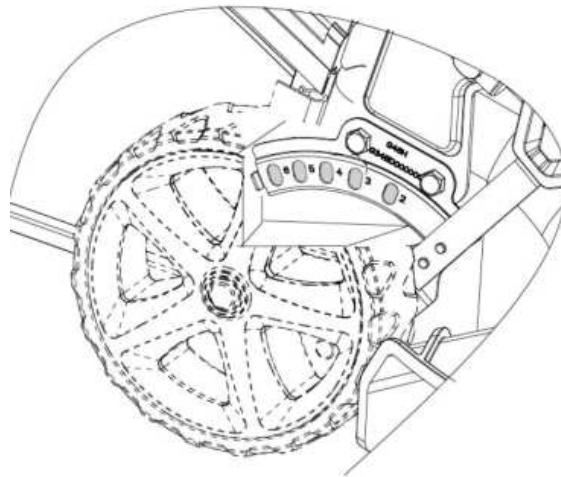

WARNING

The blade can cause serious injury. Stop the engine before adjusting cutting height.

5. Operation

Starting the engine

Pull the Engine Brake Lever and hold it against the handlebars.

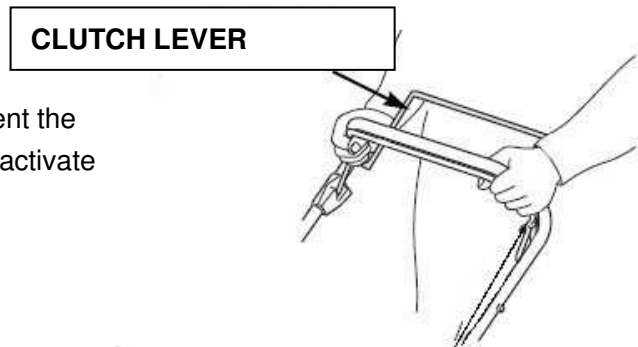
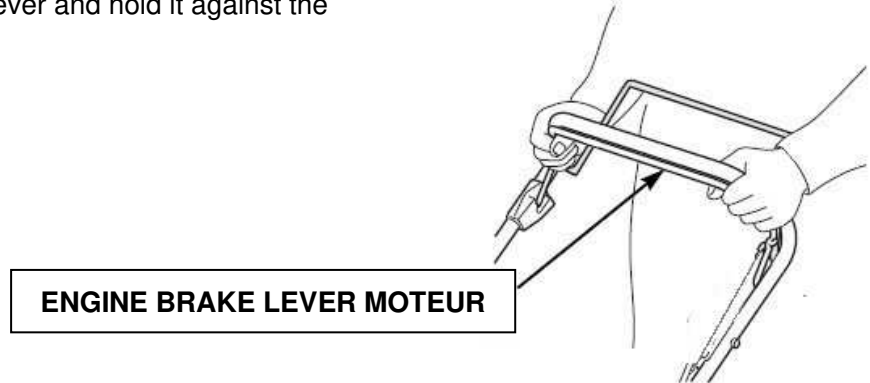

- Release the clutch lever. This will prevent the mower from moving forward when you activate the starter.
- With the starter grip in its holder, grasp the starter grip with your right hand and pull slowly until you feel resistance, then pull forcefully on the starter grip with the starter cable through the holder. (If this is not sufficient for the cold start, repeat this operation 2-3 times)



Operation of the controls for mowing

The blade is in action as soon as the engine has started. While the machine is in operation, keep the safety handle in the working position. The engine stops as soon as you release the engine control bar.

Release the lever to stop the engine when you need to leave the mower.

Clutch lever

Push the clutch lever forward and hold it against the handlebars to move the mower forward.

Release the clutch lever to stop the forward movement of the mower.

Always release the clutch lever before starting the engine. If the clutch is engaged, the mower will move forward.

Operate the clutch lever in a quick and full motion, so that the clutch lever is in the fully engaged or fully released position. Keep the clutch lever against the handlebars during self-propelled mowing. This will help extend the service life of the clutch mechanism.

CLUTCH LEVER

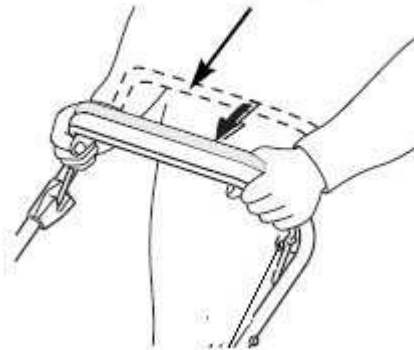

- **Stop the engine**

Release the clutch lever.

CLUTCH LEVER

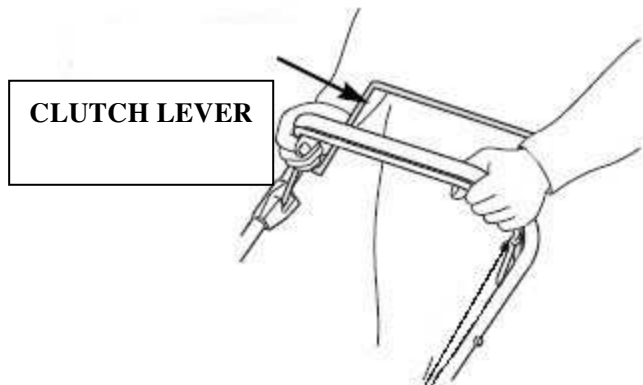

Release the brake lever.

BRAKE LEVER

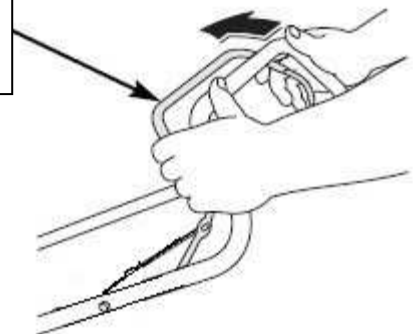

WARNING

The blade will continue to rotate for a few seconds after the engine has stopped.
Disconnect the spark plug cap if the lawnmower is to be left unattended.



6. Maintenance

IMPORTANT Regular, careful maintenance is essential for keeping the safety level and original performance of the machine unchanged in time.

- Keep all nuts, bolts and screws tight to be sure the equipment is in safe working condition. Regular maintenance is essential for safety and performance.
- Never store the equipment with fuel in the tank inside a building where vapour may reach a flame or a spark or a source of extreme heat.
- Allow the engine to cool before storing in an enclosed space.
- To reduce the fire hazard, keep the engine, exhaust silencer, battery compartment and fuel storage area free of grass, leaves, or excessive grease. Do not leave containers with grass cuttings in rooms.
- For reasons of safety, do not use the equipment with worn or damaged parts. Parts are to be replaced and not repaired. Use genuine spare parts (blades should always bear the symbol). Parts that are not of the same quality can damage the equipment and be dangerous for your safety.
- If the fuel tank has to be drained, this should be done outdoors and when the engine is cool.
- Wear strong work gloves when removing and reassembling the blade.
- Check the blade's balance after sharpening.
- Check the self-closing guard and grass-catcher frequently for wear and deterioration.
- Whenever the machine is to be handled, transported or tilted you must:
 - Wear strong working gloves;
 - Grasp the machine at the points that offer a safe grip, taking account of the weight and its distribution.

Blade

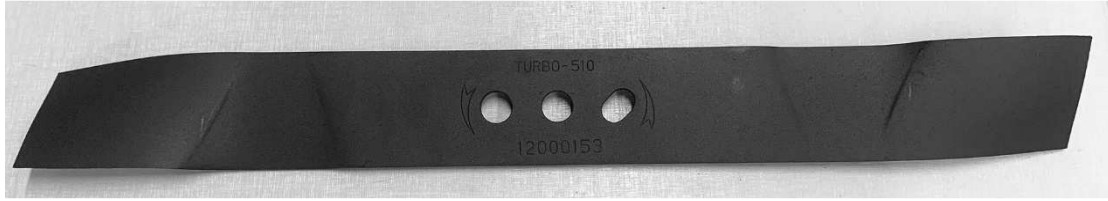

Ref : TURBO-510 12000153

Inspection

- Tilt the mower to the right, so the air cleaner side is up. This will help to prevent fuel leakage and hard starting.
- Inspect the blade for damage, cracks and excessive rust or corrosion.
A dull blade can be sharpened, but a blade that is excessively worn, bent, cracked, or otherwise damaged must be replaced.
Check that the blade bolts are tight.

Removal and installation

Wear heavy gloves to protect your hands.

- Remove the bolt with a socket wrench. Use a wooden block to prevent the blade from turning when removing the bolt. Then remove the blade.
- Install the blade using the blade bolt and special washers. Be sure to install the special washers with the concave side toward the blade and the convex side toward the bolt.
- Tighten the blade bolt with a torque wrench. Use a wooden block to prevent the blade from turning when tightening the bolt.

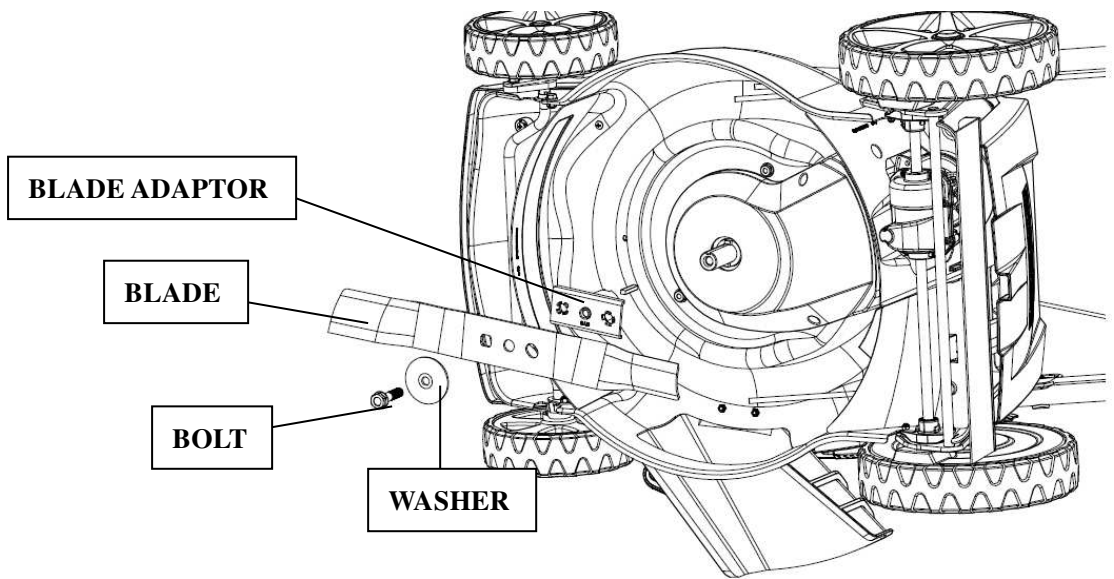

Grass Bag Cleaning And Replacement

Cleaning

Wash the bag with a garden hose, and allow it to dry completely before use; a wet bag will clog quickly.

Replacement

- Unclip the plastic edges of the bag from the frame and unscrew
- The 4 screws and remove the frame from the bag

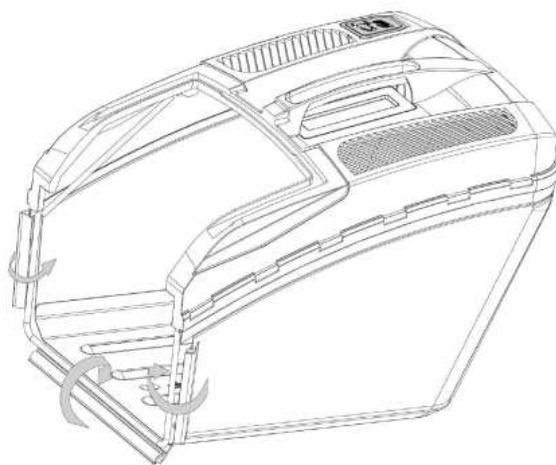
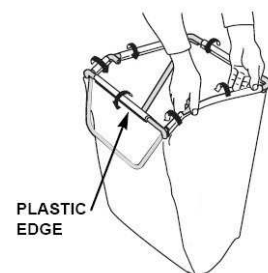
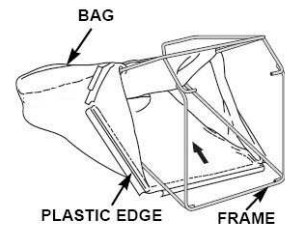

Engine Maintenance

Check Engine Oil Level

Check the engine oil level with the engine stopped and the mower.

- Remove the oil filler cap, and wipe the dipstick clean.
- Insert the dipstick into the oil filler neck, but do not screw it in.
- Check the oil level shown on the dipstick. If near the lower, fill to the upper level with the oil. Do not overfill.
- Screw in the filler cap securely.

NOTICE: Running the engine with a low oil level will cause engine damage.

Oil tank : 0.6L SAE 5W-30

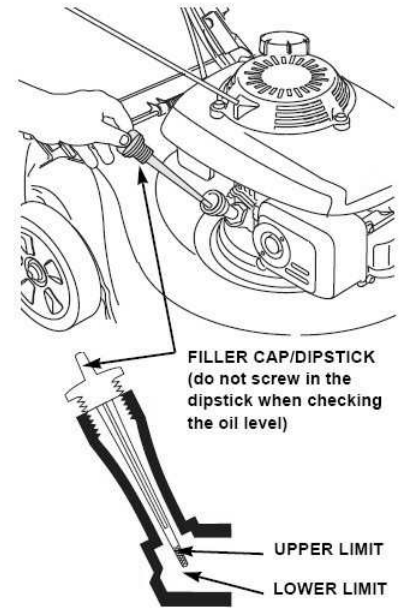

Change Engine Oil

Drain the used oil while the engine is warm. Warm oil drains quickly and completely.

- Wipe the oil filler area clean, then remove the oil filler cap/dipstick.
- Place a suitable container next to the mower to catch the used oil, then tilt the mower on its right side. The used oil will drain through the filler neck. Allow the oil to drain completely.

Please dispose of used motor oil and the containers in a manner that is compatible with the environment. We suggest you take it in a sealed container to your local recycling center or service station for reclamation. Do not throw it in the trash, pour it on the ground, or pour it down a drain.

- Fill with the recommended oil. Do not overfill. Allow a couple of minutes for the oil to settle in the engine, then measure the oil level.

Air Cleaner Service

NOTICE: Operating the engine without an air cleaner, or with a damaged air cleaner, will allow dirt to enter the engine, causing rapid engine wear.

- Press down on the cover tabs and remove the cover.

- Remove the filter from the air cleaner base..

- Inspect the filter and foam element, and replace it if damaged.

- Clean the filter by tapping it several times on a hard surface to remove dirt, or blow compressed air through the air filter from the inside. Never try to brush off dirt; brushing will force dirt into the fibers.



- Wipe dirt from the inside of the air cleaner base and cover, using a moist rag. Be careful to prevent dirt from entering the air duct that leads to the carburetor.
- Reinstall the filter and cover.

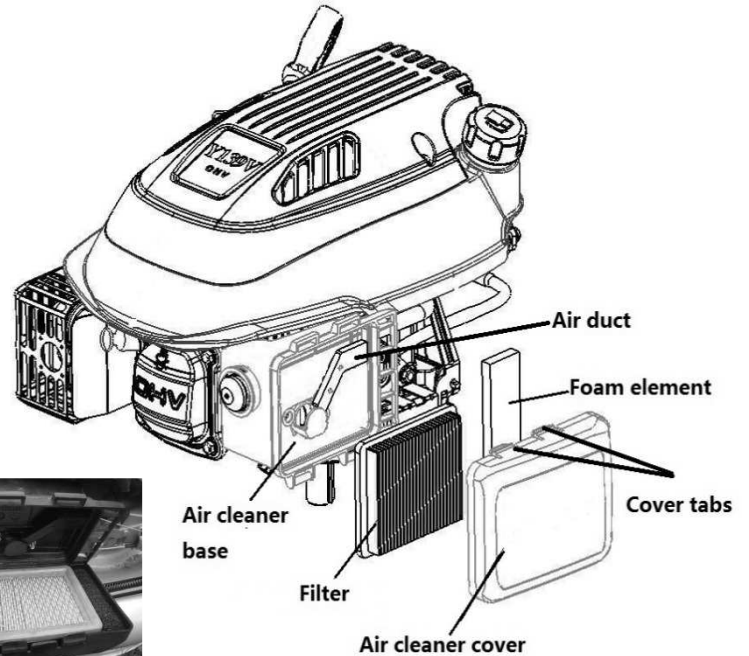

Spark Plug Service

For good performance, the spark plug must be properly gapped and free of deposits.

- Disconnect the spark plug cap and remove any dirt from around the spark plug area.

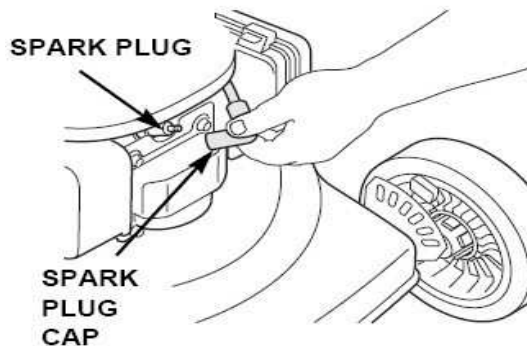

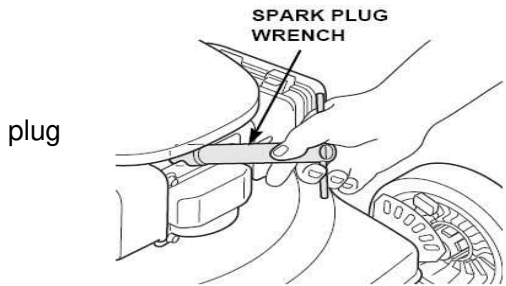

- Remove the spark plug with a spark wrench.

- Inspect the spark plug. Replace it if the electrodes are worn, or if the insulator is cracked or chipped.
- Measure the spark plug electrode gap with a suitable gauge. The gap should be 0.028 ~ 0.031 in (0.7 ~ 0.8mm). Correct the gap, if necessary, by carefully bending the side electrode with a suitable tool.

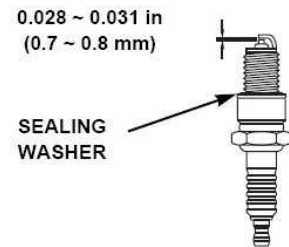

- Install the spark plug carefully, by hand, to avoid cross-threading.
- Install the spark plug cap on the spark plug.

NOTICE: A loose spark plug can overheat and damage the engine. Over tightening the spark plug can damage the threads in the cylinder head.

The Clutch Lever Cable and Brake lever Cable Adjustment

- If the clutch lever were loose, you should turn the clutch cable adjustment to tighten. (please see the picture)

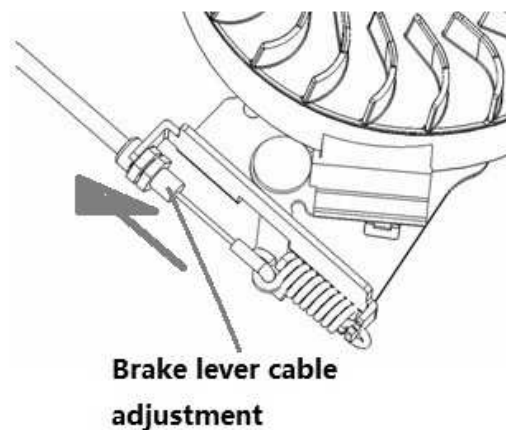

- If the brake lever were loose, you should turn the brake cable adjustment to tighten.
(please see the picture)

Maintenance Schedule

| REGULAR PERIOD(4) | SERVICE | Before Each Use | First Month or 5 Hrs | Every 3 Months or 25 Hrs | Every 6 Months or 50 Hrs | Every Year or 100 Hrs | Every Two Years or 250 Hrs |
|---|--------------|--------------------------------------|----------------------|--------------------------|--------------------------|-----------------------|----------------------------|
| ITEM Perform at every indicated month or operating hour interval, whichever comes first. | | | | | | | |
| Engine oil | Check | ○ | | | | | |
| | Replace | | ○ | ○(2) | | | |
| Air cleaner | Check | | ○ | | | | |
| | Replace | | | ○ | | | |
| Spark plug | Check-adjust | | | | | ○ | |
| | Replace | | | | | | ○ |
| Flywheel brake pad (A types) | Check | | | | | ○ | |
| Fuel tank and filter | Clean | | | ○ | | | |
| Fuel tube | Check | Every 2 years (Replace if necessary) | | | | | |
| Valve clearance | Check-adjust | | | | | ○ | |
| Combustion chamber | Clean | After every 200 hours | | | | | |

Trouble Shooting

| ENGINE WILL NOT START | Possible Cause | Correction |
|--|--|---|
| 1. Check fuel. | Out of fuel. | Refuel |
| | Bad fuel; engine stored without treating or draining gasoline, or refueled with bad gasoline | Drain the fuel tank and carburetor. Refuel with fresh gasoline. |
| 2. Remove and inspect spark plug. | Spark plug faulty, fouled, or improperly gapped. | Replace the spark plug. |
| | Spark plug wet with fuel (flooded engine). | Dry and reinstall spark plug. |
| 3. Take engine to an authorized our servicing dealer, or refer to shop manual. | Fuel filter clogged, carburetor malfunction, ignition malfunction, valves stuck, etc. | Replace or repair faulty components as necessary. |

| ENGINE LACKS POWER | Possible Cause | Correction |
|--|---|---|
| 1. check air cleaner | Air cleaner elements clogged. | Clean or replace air cleaner elements |
| 2. Check fuel | Bad fuel; engine stored without treating or draining gasoline, or refueled with bad gasoline. | Drain the fuel tank and carburetor. Refuel with fresh gasoline. |
| 3. Take engine to an authorized our servicing dealer, or refer to shop manual. | Fuel filter clogged, carburetor malfunction, ignition malfunction, valves stuck, etc. | Replace or repair faulty components as necessary. |

7. Storage

- The same petrol must not remain in the tank for more than one month.
- Thoroughly clean the mower and store it indoors in a dry place.
- Never store the lawnmower with fuel in the tank inside a building where can reach an open flame or spark.
- To reduce fire hazard, keep the engine, muffler, battery compartment and fuel storage area free of grass, leaves or excessive grease.
- If the fuel tank has to be drained, this should be done outdoors.
- Be careful during adjustment of the machine to prevent entrapment of the fingers between moving blade and fixed parts of the machine.
- Allow the product to cool for at least 30 minutes before storing.

8. The Environment Advice

In order to protect the environment, we recommend that the following points should be given special consideration:

- Always use pure unleaded petrol.
- Always use a funnel and/or a petrol can with a level control to avoid spillage when refilling the fuel tank.
- Do not fill the fuel tank completely.
- Do not overfill with engine oil.
- When changing the oil, ensure that all the used oil is collected. Avoid spillage .Take the used oil to a recycling unit.
- Do not dispose of used oil filter in a rubbish bin. Take it to a recycling unit.
- Replace the silencer if faulty. When carrying out repairs, always use original spare parts.
- Always seek professional help when the carburetor requires adjustment.
- Clean the air filter according to directions.
- When, after many years of service, your machine needs to be replaced or is no longer required, we recommend that the machine is returned to you distributor for recycling.

9. Warranty Service

Refer to the enclosed guarantee conditions for the terms and conditions of guarantee.

The manufacturer will replace at his expense the spare parts, which would be classified as defective by him or an agreed station service. In any case the manufacturer will not accept the reimbursement of the machine (partially or totally) and/or damages and interest direct or indirect.

The warranty does no cover:

- An insufficient maintenance.
- An abnormal use or damage due to shocks.
- The mounting, adjustment and preparation of the machine.
- The spare parts with normal wear, security spare parts (belt, blade, blade support, bearings, cables, deflectors, spark plug, air filter etc...)
- Freight and packing cost.
- Only use spare parts coming form the manufacturer.

The manufacturer will refuse any responsibility if the machine was not used for the purpose it was made or if the operator did not use the machine as describe in the operations and maintenance rules in the owner manual.

Read carefully the instruction manual before any use of the lawnmower.

For all spare parts order you must specify the reference of the mower the construction year, the serial number of the mower and of the engine

SERVICE DEPARTMENT

_ Damaged switches must be replaced by our after-sales service department.

After-sales Service and Application Service

Our after-sales service responds to your questions concerning maintenance and repair of your product as well as spare parts. Exploded views and information on spare parts can also be found under: www.eco-repa.com

ELEM GARDEN TECHNIC application service team will gladly answer questions concerning our products and their accessories : sav@eco-repa.com

TECHNICAL DATA

TECHNICAL DATA

| | | |
|--------------------------|-----|--------------------|
| Dimensions L x l x h | mm | 860*570*490 |
| Dry weight | kg | 34 |
| Cutting width | cm | 50.6 |
| Blade | ref | TURBO-510/12000153 |
| Cutting heights settings | mm | 25-75 |
| Rer/front wheel diameter | mm | 254/203 |
| Grass bag capacity | L | 60 |

Engine

| | | |
|------------------------|-------------------|------------------------------|
| Model ENGINE | | BS750EX |
| Type | | four-stroke engine |
| Displacement | Cm ³ | 161 |
| Bore x stroke | | 64*50mm |
| Maximum power | kW | 2.74 |
| Maximum torque | N.m | 9.49 |
| Controlled rate of use | Min ⁻¹ | 2800 |
| Ignition | | Manual |
| Spark Plug | | Champion/QC 12YC |
| Electrode gap | | 0.7 mm |
| Recommended fuel | Cm ³ | 1000 (1L) 95/98 oct unleaded |
| Fuel tank capacity | l/h | 1 |
| Recommended oil | | SAE 5W-30 |
| Engine oil capacity | l | 0.6 |

Noise according

Sound pressure level (L_{PA}): 80.5 dB(A) K = 3 dB(A)
Sound power level (L_{WA}): 94 dB(A) K = 2.9 dB(A)
Garantee : L_{WA} 98 dB(A)



ATTENTION !

The sound power pressure may exceed 85 dB(A), in this case individual hearing protection must be worn.

Vibration according to Vibration emission (ah):

Max. 7.5 m/s² K=1.5 m/s²



The declared vibration total value has been measured in accordance with a standard test method and may be used for comparing one tool with another that the declared vibration total value may also be used in a preliminary assessment of exposure.



A warning that the vibration emission during actual use of the power tool can differ from the declared total value depending on the ways in which the tool is used and of the need to identify safety measures to protect the operator that are based on an estimation of exposure in the actual conditions of use (taking account of all parts of the operating cycle such as the times when the tool is switched off and when it is running idle in addition to the trigger time).

The manual in PDF format is available on our website: www.eco-repa.com

BENDROSIOS SAUGOS TAISYKLĖS

| | |
|---|--|
|  | <p style="text-align: center;">ĮSPĖJIMAS</p> <p>Naudojant benzininius įrankius, siekiant sumažinti sunkios asmeninės traumos ir/arba įrenginio sugadinimo riziką, visada reikia laikytis pagrindinių atsargos priemonių.</p> <p>Prieš naudodami šį produktą, perskaitykite visas šias instrukcijas ir išsaugokite jas vėlesniam naudojimui.</p> |
|---|--|

| | |
|---|---|
|  | <p style="text-align: center;">ĮSPĖJIMAS</p> <p>Šis įrenginys naudojimo metu skleidžia elektromagnetines bangas. Tam tikromis aplinkybėmis elektromagnetinių bangų laukas gali trikdyti aktyviųjų ar pasyviųjų medicininių implantų veikimą.</p> <p>Norint sumažinti sunkaus ar mirtino sužeidimo riziką, mes rekomenduojame asmenims, kuriems yra implantuoti medicininiai prietaisai, pasikonsultuoti su savo gydytoju ir medicininio implanto gamintoju, prieš pradėdant naudotis šiuo įrenginiu.</p> |
|---|---|

Apmokymas

- Atidžiai perskaitykite instrukcijas. Susipažinkite su įrenginio valdymu ir tinkamu naudojimu.

- Niekada neleiskite vaikams arba žmonėms, nesusipažinusiems su šiomis instrukcijomis, naudotis vejapjove. Vietinės reguliavimo taisyklės gali apriboti operatoriaus amžių.
- Niekada nepjaukite vejos, kai šalia yra žmonių, ypač vaikų.
- Nepamirškite, kad operatorius ar vartotojas yra atsakingas už nelaimingus atsitikimus ar pavojus, iškilusius kitiems žmonėms ar jų turtui.

Paruošimas

- Pjaudami veją, visada avėkite tvirtus batus ir dėvėkite ilgas kelnes. Nenaudokite įrenginio basomis ar avėdami atvirus sandalus.
- Kruopščiai apžiūrėkite plotą, kuriame bus naudojamas įrenginys, ir pašalinkite visus objektus, kurie gali išlėkti iš po vejapjovės.
- ĮSPĖJIMAS: Benzinas labai degus:
 - laikykite degalus specialiai tam tikslui skirtose talpose;
 - degalų pripildymą atlikite tik lauke ir pripildymo metu nerūkykite;
 - pildykite degalus prieš užvesdami variklį. Niekada neatsukite degalų bako dangtelio ir nepilkite degalų, veikiant varikliui, arba kai variklis karštas;
 - išsipylus benzinui, nbandykite užvesti variklio, o patraukite įrenginį toliau nuo išsipylimo vietos ir saugokite, kad nesusidarytų joks liepsnos šaltinis, kol benzino garai neišsisklaidys;

- saugiai vėl užsukite visus degalų bakelio ir talpos dangtelius.

- Pakeiskite sugedusius duslintuvus.
- Prieš naudojimą visada vizualiai patikrinkite, ar peiliai, peilių varžtai ir pjoviklio mechanizmas nenusidėvėjo ir nėra pažeisti. Pakeiskite nusidėvėjusius ar pažeistų peilių ir varžtų kompleksus, kad būtų išlaikytas tinkamas balansavimas.

Rekomenduojama skolinti benzininę veją tik tiems žmonėms, kurie yra naudoję motorines vejas. Visada perduokite jiems ir šį vadovą.

Žmonės, naudojantys motorinę veją pirmą kartą, turi paprašyti platintojo parūpinti pagrindines instrukcijas, kad galėtų susipažinti su tokio įrenginio valdymu.

Jei pasikeičia vejos savininkas, perduokite jam taip pat ir instrukcijas.

Niekada nenaudokite benzininės vejos, jei vartojote alkoholį ar vaistus, arba jei jaučiate nuovargį ar negalvojate.

ĮSPĖJIMAS: jei vejos atsitrenkė į pašalinį objektą, išjunkite variklį. Nuimkite uždegimo žvakės laidą, atidžiai apžiūrėkite veją, ir prieš tęsdami darbą suremontuokite visus gedimus. Pernelyg stipri vejos vibracija yra gedimo požymis. Įrenginį reikia skubiai apžiūrėti ir suremontuoti.

Paruošimas

- Pjaudami veją, visada avėkite tvirtus batus ir dėvėkite ilgas kelnes. Nenaudokite įrenginio basomis ar avėdami atvirus sandalus.
- Kruopščiai apžiūrėkite plotą, kuriame bus naudojamas įrenginys, ir pašalinkite visus objektus, kurie gali išlėkti iš po vejos.
- **ĮSPĖJIMAS:** Benzinas labai degus.
 - laikykite degalus specialiai tam tikslui skirtose talpose;
 - degalų pripildymą atlikite tik lauke ir pripildymo metu nerūkykite;
 - pildykite degalus prieš užvesdami variklį. Niekada neatsukite degalų bakelio dangtelio ir nepilkite degalų, veikiant varikliui, arba kai variklis karštas;
 - išsipylus benzinui, nbandykite užvesti variklį, o patraukite įrenginį toliau nuo išsipylimo vietos ir saugokite, kad nesusidarytų joks liepsnos šaltinis, kol benzino garai neišsisklaidys;
 - saugiai vėl užsukite visus degalų bakelio ir talpos dangtelius.
- Pakeiskite sugedusius duslintuvus.
- Prieš naudojimą visada vizualiai patikrinkite, ar peiliai, peilių varžtai ir pjoviklio mechanizmas nenusidėvėjo ir nėra pažeisti. Pakeiskite nusidėvėjusius ar pažeistus peilių ir varžtų kompleksus, kad būtų išlaikytas tinkamas balansavimas.

Naudojimas

- Nepaleiskite variklio uždaroje erdvėje, kur gali kauptis pavojingos anglies monoksido dujos.
- Pjaukite tik dienos šviesoje arba esant geram dirbtiniam apšvietimui.
- Jei įmanoma, stenkitės nenaudoti įrenginio, esant šlapiai žolei.
- Venkite pjauti audros metu, tokiais atvejais palikite veją saugioje vietoje.
- Pjaudami ant šlaitų, visada įsitikinkite, kad stovite stabiliai.
- Eikite, niekada nebėkite.
- Jei naudojate veją su ratukais ir besisukančiu mechanizmu, šlaito paviršių visada pjaukite skersine kryptimi, niekada nepjaukite aukštyn ar žemyn.
- Keisdami kryptį ant šlaito, būkite labai atsargūs.
- Nepjaukite pernelyg stačių šlaitų.
- Elkitės ypač atsargiai, kai judate atbuline kryptimi arba traukiate veją į save.
- Sustabdykite peilį(-ius), jei veją reikia pakreipti, pravažiuojant pro plotus, kuriuose nėra žolės, arba pervežant veją į pjaunamą plotą arba iš jo.
- Niekada nenaudokite veją su pažeistais apsauginiais gaubtais arba be apsauginių įtaisų, pavyzdžiui, išmetimo kreiptuvų ir/arba žolės surinkimo talpų.
- Nekeiskite variklio gamyklinių nustatymų ir per daug neapkraukite variklio.
- Prieš užvesdami variklį, atjunkite visas peilių ir pavaros sankabas. Įjungdami variklį, būkite atsargūs, laikykitės instrukcijų ir stenkitės, kad tarp kojų ir pjovimo įtaiso ar įtaisų būtų pakankamas atstumas.

- Niekada nepakreipkite įrenginio, paleisdami variklį.
- Niekada neužveskite variklio, kai išmetimo anga atsukta į operatorių.
- Niekada nelaikykite rankų ar kojų arti besisukančių dalių ar po jomis. Jokiu būdu neleiskite, kad užsiterštų išmetimo anga.
- Niekada nekelkite ir neneškite veją, veikiant varikliui.
- Sustabdykite variklį ir atjunkite uždegimo žvakės laidą, įsitikinkite, kad visos judančios dalys visiškai sustojo, ir, jei naudojamas raktas, ištraukite raktą:
 - prieš valydami užsikimšusias vietas arba išmetimo kanalą,
 - prieš tikrindami, valydami ar remontuodami veją;
 - po smūgio į pašalinį objektą.Prieš vėl užvesdami ir naudodami veją, patikrinkite, ar ji nepažeista, ir atlikite remontą:
 - jei veją ima nejprastai vibruoti (tuoj pat patikrinkite).
- Sustabdykite variklį, atjunkite uždegimo žvakės laidą, įsitikinkite, kad visos judančios dalys visiškai sustojo, ir, jei naudojamas raktas, ištraukite raktą:
 - kai paliekate veją;
 - prieš pildami degalus.
- Variklio sustabdymo metu sumažinkite droselinės sklendės atidarymą, ir, jei veją yra įtaisyta uždaromasis vožtuvas, baigę pjovimą, išjunkite degalų padavimą.
- Naudokite veją tik numatytai paskirčiai, žolės pjovimui ir surinkimui. Bet koks kito pobūdžio naudojimas gali būti pavojingas ir sugadinti įrenginį.

Priežiūra ir saugojimas

- Pasirūpinkite, kad visos veržlės, varžtai ir sraigčiai būtų gerai priveržti, kad galėtumėte būti tikri, jog įrenginys yra saugios darbinės būklės.
- Niekada nepalikite įrenginio saugojimui su bakelyje esančiu benzinu tokiose patalpose, kur garai gali pasiekti atvirą liepsną arba kibirkštį.
- Prieš patalpindami saugojimui uždaroje patalpoje, leiskite varikliui atvėsti.
- Gaisro pavojui sumažinti pasirūpinkite, kad nuo variklio, duslintuvo, baterijos skyriaus ir benzino laikymo vietos būtų nuvalyta žolė, lapai ar išbėgęs tepalas.
- Dažnai tikrinkite žolės surinktuvo nusidėvėjimą ir nusitrynimą.
- Saugos tikslais pakeiskite nusidėvėjusias ar pažeistas dalis.
- Jei būtina ištuštinti degalų bakelį, tai reikia daryti lauke.

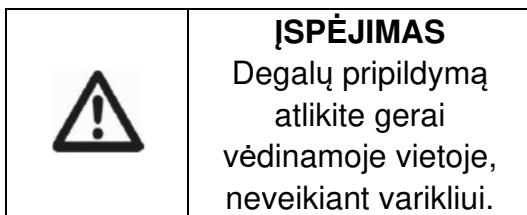

Niekada nenaudokite vejamovės, jei visi gamintojo tiekiami apsauginiai gaubtai ar žolės surinkimo dėžė nėra sumontuoti jiems skirtose vietose.

Sustabdykite variklį, atjunkite uždegimo žvakės laidą ir

patikrinkite vejamovę, jei: (a) vejamovė ima nejprastai vibruoti; arba (b) vejamovė atsitrenkė į pašalinį objektą.

Prieš tolesnį vejamovės naudojimą suremontuokite visus gedimus.

Jokiu būdu neatlikite vejamovės modifikacijos. Naudokite tik originalias gamintojo tiekiamas jūsų vejamovės dalis, kurioms suteikiama garantija.

Pasirūpinkite, kad visi apsauginiai įtaisai (apsauginiai gaubtai ir jungikliai) būtų savo vietose ir veiktų tinkamai.

PRIEŽIŪROS INSTRUKCIJOS

SVARBU – Reguliari, kruopšti priežiūra yra būtina, norint išlaikyti nepakitęs įrenginio saugos lygį ir pradines eksploatacines savybes, laikui bėgant.

Pasirūpinkite, kad visos veržlės, varžtai ir užsukamos detalės būtų gerai priveržtos, kad būtumėte tikri, jog įrenginys yra saugios darbinės būklės.

Reguliari priežiūra yra esminė saugos ir našaus darbo sąlyga.

Niekada nepalikite įrenginio saugojimui su bakelyje esančiu benzinu tokiose patalpose, kur garai gali pasiekti atvirą liepsną, kibirkštį arba ten, kur yra didelio karščio šaltinis. Prieš uždėdami gaubtą saugojimui, leiskite varikliui atvėsti.

Gaisro pavojui sumažinti

pasirūpinkite, kad nuo variklio, duslintuvo, baterijos skyriaus ir benzino laikymo vietos būtų nuvalyta žolė, lapai ar išbėgęs tepalas. Nepalikite patalpos viduje talpų su nupjauta žole.

Saugos tikslais pakeiskite nusidėvėjusias ar pažeistas dalis. Saugos sumetimais nenaudokite įrenginio su nusidėvėjusiomis ar pažeistomis dalimis. Dalis reikia pakeisti, o ne remontuoti. Dalys, kurių kokybė neatitinka originalių dalių kokybės, gali sugadinti įrangą ir sukelti pavojų jūsų saugumui.

Jei būtina ištuštinti degalų bakelį, tai reikia daryti lauke ir varikliui atvėsus.

Nuimdami ir išmontuodami peilį, mūvėkite tvirtas darbines pirštines.

Po galandimo patikrinkite peilio subalansavimą.

Dažnai tikrinkite savaime užsidarančio apsauginio gaubto ir žolės surinktuvo nusidėvėjimą ir nusitrynimą.

Jei įrenginį reikia tvarkyti, transportuoti ar paversti, jūs privalote: mūvėti tvirtas darbines pirštines; suimti vejapjovę tokiose vietose, už kurių ją galima saugiai laikyti, atsižvelgiant į jos svorį ir jo pasiskirstymą.

Pakeitimui naudokite tik originalią uždegimo žvakę. Geriausia keisti uždegimo žvakę kas 100 naudojimo valandų.

Pervežimas

Pervežant įrenginį transporto priemone, pritvirtinkite jį, kad nejudėtų, kas nebūtų pažeistas jungiklis arba neišbėgtų degalai.

Pirmoji pagalba

Pasirūpinkite, kad nelaimingo atsitikimo atveju pirmosios pagalbos priemonių rinkinys būtų netoli plovimo vietos. Nedelsiant pakeiskite kiekvieną iš pirmosios pagalbos rinkinio išimtą daiktą. Jei kreipiatės pagalbos, pateikite šią informaciją:

- Nelaimingo atsitikimo vieta
- Kas atsitiko
- Sužeistų asmenų skaičius
- Sužeidimų pobūdis
- Jūsų pavardė!

Vibracijos

Naudojant įrenginį ilgą laikotarpį, vibracija gali sukelti rankų kraujotakos nepakankamumą („pabalusių pirštų ligą“). Neįmanoma nustatyti bendro leistino naudojimo laikotarpio, kadangi vibracijos poveikis priklauso nuo keleto veiksnių. Toliau nurodytos atsargos priemonės padeda pailginti naudojimo trukmę:

- Laikykite rankas šiltai (mūvėkite šiltas pirštines);
- Darykite pertraukas.

Toliau išvardinti veiksniai sutrumpina naudojimo trukmę:

- Prasta asmens kraujotakos sistema (simptomai: nuolat šalti pirštai, dilgčiojimas);

- Naudojimas esant žemoms aplinkos temperatūroms;
- Jėgos naudojimas, laikant rankenas (labai sutrikdo kraujotaką).

Jei įrenginys reguliariai naudojamas ilgus laikotarpus ir pakartotinai atsiranda aukščiau išvardinti simptomai (pvz., pirštų dilgčiojimas), rekomenduojama kreiptis į gydytoją.

| | |
|---|--|
|  | <p style="text-align: center;">ĮSPĖJIMAS</p> <p>Jūsų saugos labai prašome perskaityti šį vadovą, prieš bandant naudotis savo nauju įrenginiu. Nesilaikant instrukcijų, yra pavojus sunkiai susižeisti. Prieš kiekvieną naudojimą skirkite keletą akimirkų susipažinimui su veļapjove.</p> |
|---|--|

SIMBOLIAI

| | |
|---|---|
|  | <p>Perskaitykite operatoriaus vadovą.</p> |
|---|---|

| | |
|---|--|
|  | <p>Pasirūpinkite, kad šalia nebūtų pašalinių žmonių.</p> |
|---|--|

| | |
|---|--|
|  | <p>Skirkite ypatingą dėmesį kojoms ir rankoms, kad išvengtumėte sužeidimų.</p> |
|---|--|

| | |
|--|---|
|  | <p>Toksiški garai; nenaudokite uždaroose patalpose.</p> |
|--|---|

| | |
|--|---|
|  | <p>Degalai labai degūs, laikykitės toliau. Nepilkite degalų į veikiančį įrenginį.</p> |
|--|---|

| | |
|---|--|
|  | <p>Pjovimo metu dėvėkite akinius ir ausų kištukus.</p> |
|---|--|

| | |
|--|--|
|  | <p><i>Jei susidaro dulkės, dėvėkite kvėpavimo takų apsauginę kaukę</i></p> |
|--|--|

| | |
|--|--|
|  | <p>Šienaujant dėvėkite neslidžią avalynę</p> |
|--|--|

| | |
|--|--------------------------------------|
|  | <p>Mūvėkite apsaugines pirštines</p> |
|--|--------------------------------------|

| | |
|--|---|
|  | <p>Remontuodami pakelkite uždegimo žvakę, tada suremontuokite ją pagal naudojimo instrukciją.</p> |
|--|---|

| | |
|---|---|
|  | <p>Atsargiai – Karštas paviršius! Yra pavojus nudegti !</p> |
|---|---|

| | |
|---|---|
|  | <p>Atleiskite jungiklio rankeną, kad sustabdytumėte variklį</p> |
|---|---|

| | |
|--|--|
|  | <p>Palaukite, kol visos mechanizmo dalys visiškai sustos, prieš jas paliesdami. Išjungus vejamąją, peiliai dar tebesisuka, ir besisukantis peilis gali sužeisti.</p> |
|--|--|

| | |
|---|-----------------------------|
|  | <p>Keturraktis variklis</p> |
|---|-----------------------------|

| | |
|---|---|
|  | <p>Nedirbkite lietuvi lyjant ir nepalikite įrenginio/lapų pūstuvo/ vakuuminio siurblio lauke lietuje.</p> |
|---|---|

| | |
|---|---|
|  | <p>Atitinka pagrindinius galiojančius Europos direktyvų saugos standartus.</p> |
|---|---|

| | |
|--|---|
|  | <p>VISOS veržlės ir visi varžtai turi būti nuolat tikrinami, įsitikinant, kad jie gerai priveržti. ĮSPĖJIMAS! Atlikdami pjovimo įrangos aptarnavimo ir priežiūros darbus, visada mūvėkite storas pirštines. Peiliai labai aštrūs, ir galite lengvai įsijpauti.</p> |
|--|---|

| | |
|--|---|
|  | <p>Nepjaukite žolės ant pernelyg stačių šlaitų.</p> |
|--|---|

| | |
|---|--|
|  | <p>Niekada nepjaukite žmonių, ypač vaikų ar gyvūnų akivaizdoje</p> |
|---|--|

| | |
|--|--|
|  | <p>Išjunkite variklį ir atjunkite žvakės laidą, kai tik paliekate vejamąją</p> |
|--|--|

| | |
|--|---|
|  | <p>Jei naudojate vejamąją su ratukais ir besisukančiu mechanizmu, šlaito paviršių visada pjaukite skersine kryptimi, niekada nepjaukite aukštyn ar žemyn. Niekada nepjaukite, jei šalia gali būti pašalinių žmonių, ypač vaikų, arba naminių gyvūnų. Būkite labai atsargūs, kai judate atbuline kryptimi arba traukiate vejamąją į save. Įspėjimas! Lekiantys objektai. Atkreipkite dėmesį į objektus, išsviedžiamus iš pjovimo įrenginio. Pasirūpinkite, kad visi žmonės pasitrauktų toliau. Nelaikykite rankų ar kojų arti vejamąs ar po ja. Visada laikykitės toliau nuo išmetimo angos. Palikdami vejamąją, sustabdykite variklį ir atjunkite uždegimo žvakę.</p> |
|--|---|

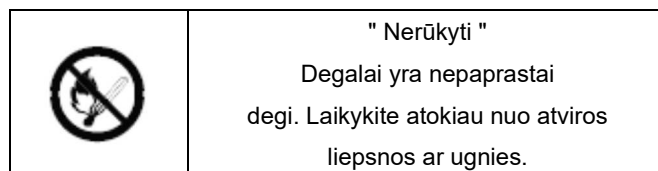
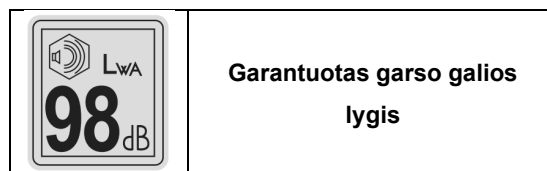

DĖMESIO: Prieš naudodamiesi įrenginiu, perskaitykite visas saugos taisykles ir instrukcijas ir jų laikykitės.

Dėkojame, kad pasirinkote mūsų benzininę vejąplovę.

Norėdami užtikrinti, kad pjaudami savo benzinine vejąplove gausite geriausias rezultatus, prieš naudodami šį gaminį, perskaitykite visas šias saugos ir naudojimo instrukcijas.

TURINYS

1. **Produkto specifikacijos**.....
2. **Saugos pradžimai**.....
3. **Montavimas**.....
4. **Prieš naudojimą**.....
5. **Naudojimas**.....
6. **Prižiūra**.....
7. **Saugojimas**.....
8. **Aplinkosaugos rekomendacijos**.....
9. **Garantinis aptarnavimas**.....

1. Produkto specifikacijos



2. Saugos pranešimai

Jūsų ir aplinkinių žmonių sauga labai svarbi. Mes pateikėme svarbius saugos pranešimus šiame vadove ir ant vejapjovės. Ši informacija įspėja jus apie galimus jūsų ar kitų asmenų sužeidimo pavojus. Prašome atidžiai perskaityti šiuos pranešimus.

Suprantama, kad nėra praktiška ar įmanoma įspėti jus apie visus pavojus, susijusius su vejapjovės naudojimu ar priežiūra. Jūs turite vadovautis savo sveiku protu.

3. Montavimas

Išpakavimas

- Nuimkite visas pakavimo medžiagas.
- Nuimkite likusią pakuotę ir gabenimui naudojamus laikiklius (jei jie yra).
- Patikrinkite pakuotės turinio komplektaciją.
- Patikrinkite įrenginį, maitinimo laidą, elektros tinklo kištuką ir visus priedus ir nustatykite, ar jie nebuvo pažeisti gabenant.
- Išsaugokite pakavimo medžiagas keik įmanoma ilgiau, iki garantinio laikotarpio pabaigos. Po to pašalinkite ją per jūsų vietinę atliekų šalinimo sistemą.



ĮSPĖJIMAS: Pakavimo medžiagos nėra žaislai! Vaikams negalima žaisti su plastikiniais maišeliais! Yra pavojus uždusti!

Rankenos surinkimas

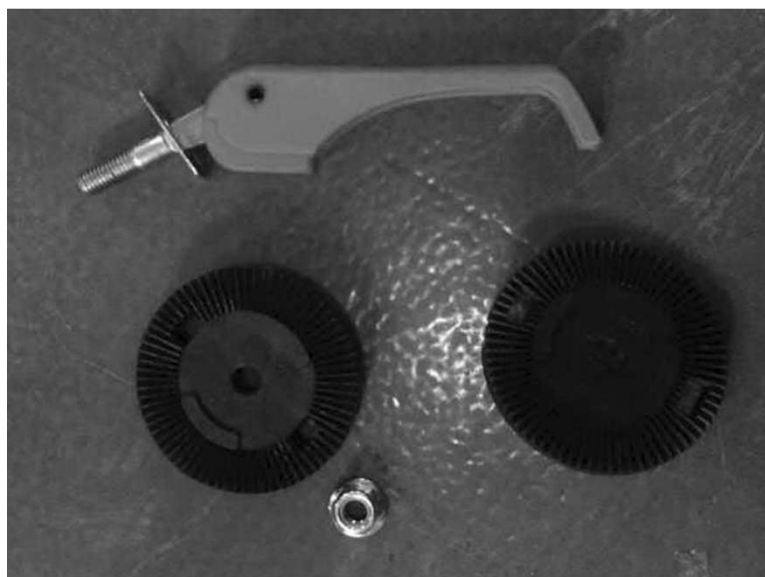

Variklio ir traukos stabdžių trosas montavimas

Įdėkite stabdžių trosą į variklio stabdžio svirties angą. (žr. rodyklę)

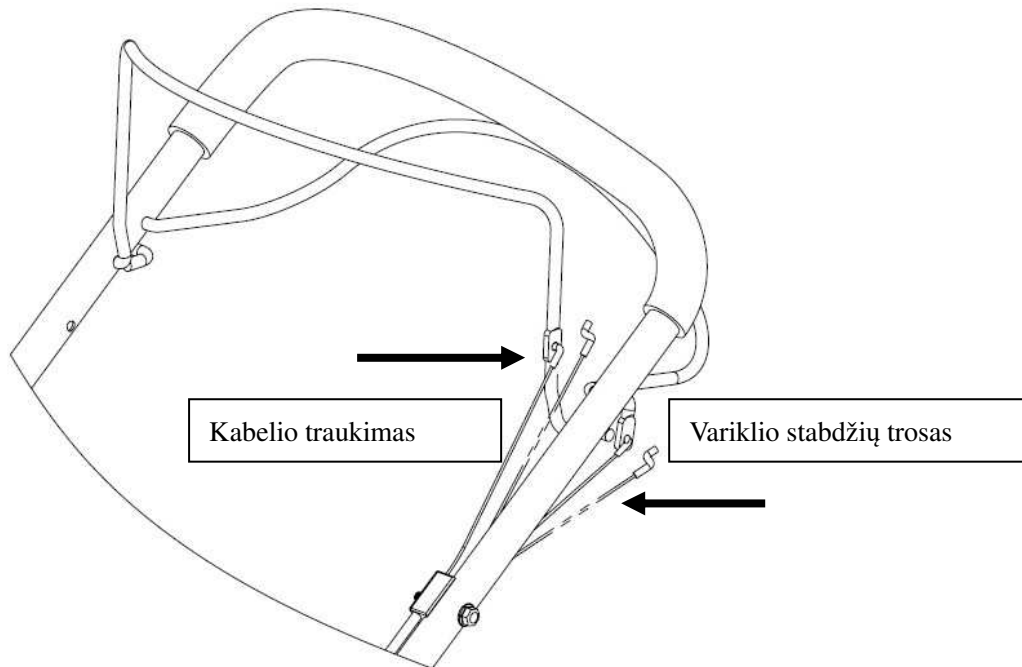

Žolės surinkimo maišo montavimas

- Įkiškite žolės surinkimo maišo rėmą į žolės surinkimo maišą ir užspauskite kraštus, kaip parodyta.

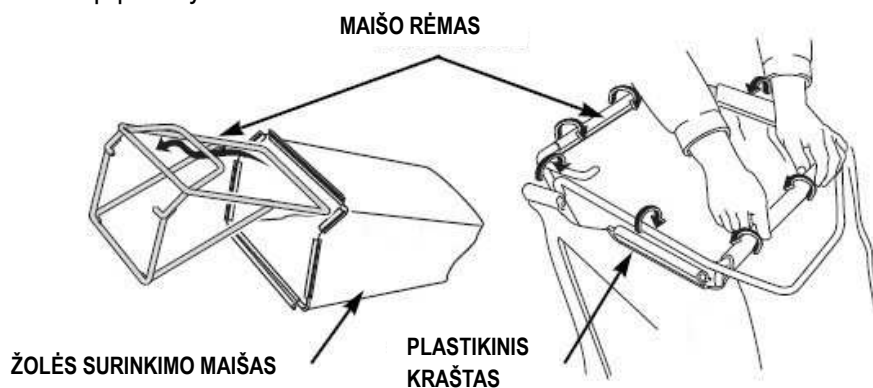

MULCHING priedas

Kas yra mulčiavimas?

Smulkinant žolę pirmiausia nupjaunama, paskui smulkiai supjaustoma ir pasukama, prieš vėl padedama ant žemės, kad veiktų kaip natūrali trąša.

Priedas „Mulčiavimas“ padeda susukti vejapjovės gaubto vidų, kad būtų galima efektyviau mulčiuoti. Sumontuokite ir nuimkite mulčiavimo priedą, pakeldami galinį išmetimo gaubtą, kaip parodyta. Mulčiavimo priedas tinka tik į vieną pusę. Naudodami žolės maišą, nuimkite priedą.

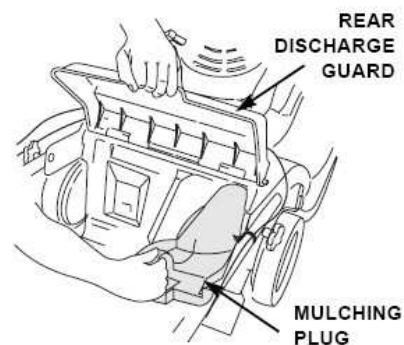

| | |
|----------------------|---------------------------|
| REAR DISCHARGE GUARD | GALINIS IŠKROVIMO DANGTIS |
| MULCHING PLUG | DAUGIAU PRIEDAS |

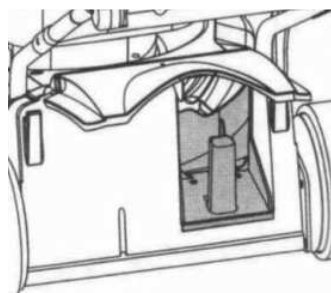
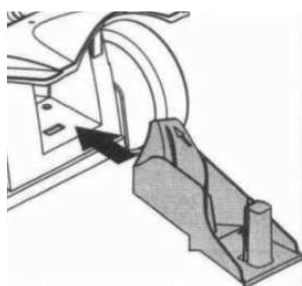

Šoninio išmetimo dangtelio surinkimas

Pakelkite gaubtą, uždėkite šoninį išleidimo angą.

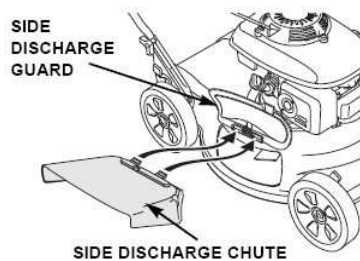

| | |
|----------------------|---------------------------|
| SIDE DISCHARGE GUARD | ŠONINIS IŠKROVIMO DANGTIS |
| SIDE DISCHARGE CHUTE | ŠALINIS IŠKROVIMO CHATAS |

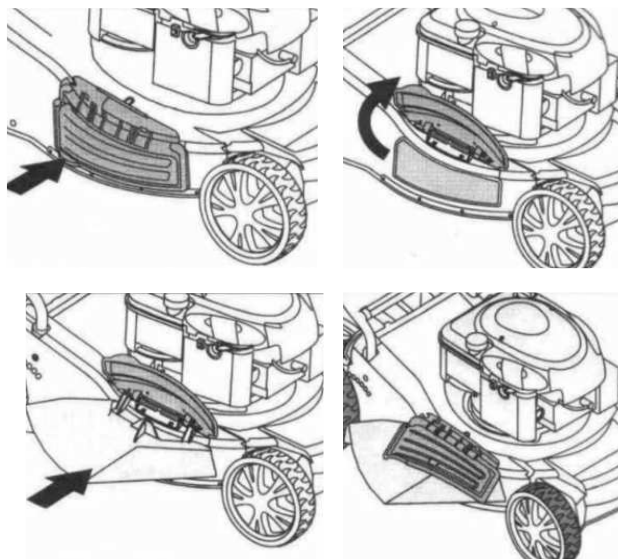

4. Prieš naudojimą

Variklio alyva

Vejapjovė pristatoma be alyvos variklyje.

Visi varikliai gamykloje prieš supakuojant būna paleidžiami. Didžioji dalis alyvos prieš išsiuntimą pašalinama; tačiau šiek tiek alyvos gali likti variklyje.

Variklyje likusios alyvos kiekis gali būti skirtingas.

Pripilkite pakankamai alyvos, kad alyvos lygis būtų tarp viršutinės ir apatinės ribos atžymų ant alyvos matuoklio, kaip parodyta. Nepripilkite į variklį pernelyg daug alyvos.

Bakelio talpa: 0.6L
SAE 5W-30

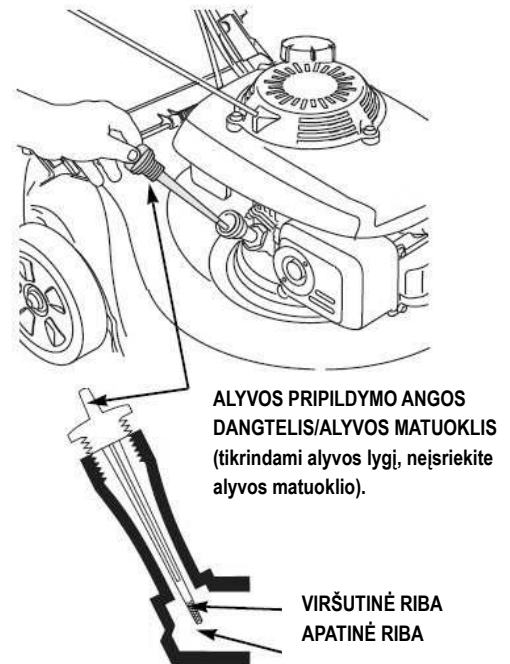

DEGALAI

PASTABA: Variklis pristatomas be benzino, prieš užvesdami variklį, įpilkite 1 litrą benzino.

- Nuimkite degalų bakelio dangtelį.
- Pripildykite degalų iki apatinės degalų lygio ribos degalų bakelio kaklelyje. Neperpilkite per kraštus. Prieš užvesdami variklį, nuvalykite išsipylusius degalus.
- Užsukite degalų bakelio dangtelį.

Bakelio talpa: 1 L
Turinys : 95 uncijos 98 okt. sk.

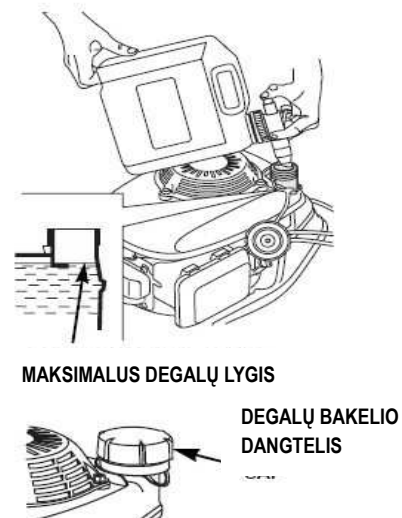

ĮSPĖJIMAS

WARNING

Benzinas yra ypač degus, o benzino garai gali sprogti, sukeldami sunkius sužeidimus ar mirtį. Su benzinu elkitės ypač atsargiai. Laikykite vaikams neprieinamoje vietoje.

Degalus pildykite gerai vėdinamoje vietoje, sustabdę variklį. Nerūkykite ir neleiskite ugniai ar kibirkštims patekti į tą zoną, kur pildomi degalai arba laikomas benzinas. Venkite daugkartinio ar ilgalaikio sąlyčio su oda ir stenkitės neįkvėpti garų.

Pripildę degalų, tvirtai užsukite bakelio dangtelį. Jei nors kiek degalų išsipylė, pasirūpinkite, kad plotas būtų sausai nuvalytas prieš užvedant variklį.

Pjovimo aukščio reguliavimas : 25~75mm

Patikrinkite pjovimo aukščio nustatymą ir atlikite reikalingas korekcijas.

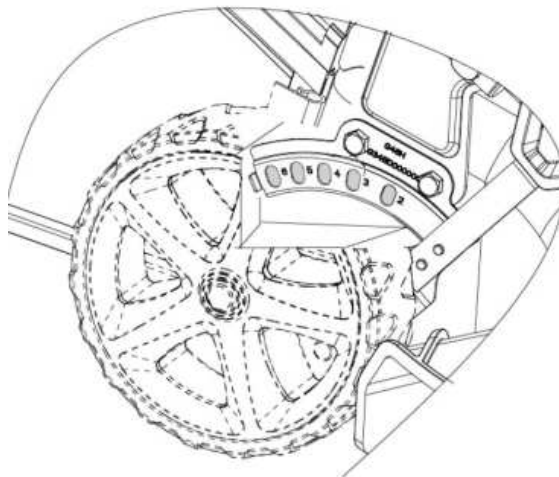

ĮSPĖJIMAS

⚠ WARNING

Peilis gali sunkiai sužeisti. Prieš pradėdami reguliuoti pjovimo aukštį, sustabdykite variklį.

5. Naudojimas

Variklio užvedimas

- Patraukite atgal stabdžio svirtį ir laikykite ją prispaustą prie rankenos.

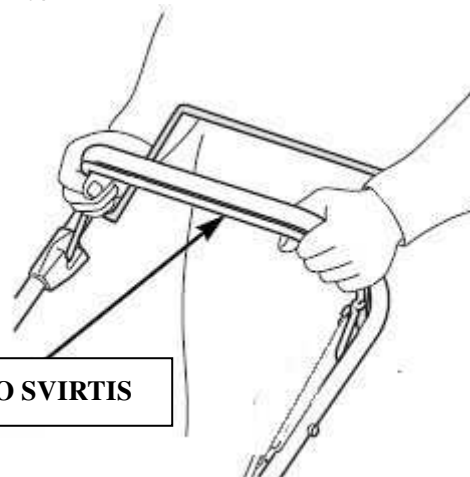

Variklio sustabdymas

- Atleiskite sankabos svirtį.

SANKABOS SVIRTIS

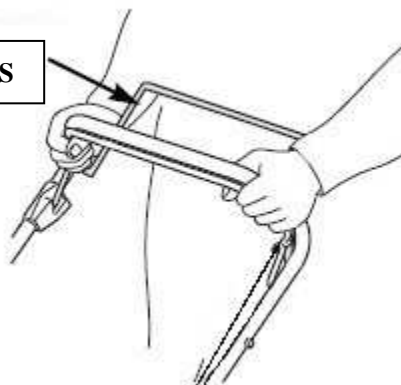

- Atleiskite stabdžio svirtį.

STABDŽIO SVIRTIS

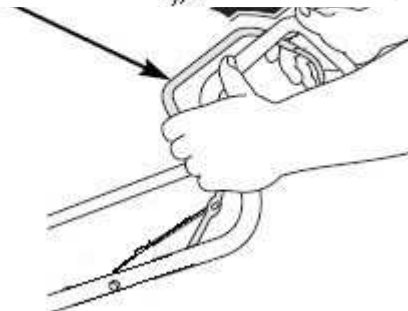

ĮSPĖJIMAS

 **WARNING**

Varikliui sustojus, peilis dar kelias sekundes sukasi. Atjunkite uždegimo žvakės dangtelį, jei ketinate vejapjovę palikti be priežiūros.



6. Priežiūra

SVARBU Reguliari, kruopšti priežiūra yra būtina, norint išlaikyti nepakitęs įrenginio saugos lygį ir pradines eksploatacines savybes, laikui bėgant.

- Pasirūpinkite, kad visos veržlės, varžtai ir užsukamos detalės būtų gerai priveržtos, kad būtumėte tikri, jog įrenginys yra saugios darbinės būklės.
- Reguliari priežiūra yra esminė saugos ir našaus darbo sąlyga.
- Niekada nepalikite įrenginio saugojimui su bakelyje esančiu benzinu tokiose patalpose, kur garai gali pasiekti atvirą liepsną, kibirkštį arba ten, kur yra didelio karščio šaltinis. Prieš uždėdami gaubtą saugojimui, leiskite varikliui atvėsti.
- Gaisro pavojui sumažinti pasirūpinkite, kad nuo variklio, duslintuvo, baterijos skyriaus ir benzino laikymo vietos būtų nuvalyta žolė, lapai ar išbėgęs tepalas. Nepalikite patalpos viduje talpų su nupjauta žole.
- Pasirūpinkite, kad visos veržlės, varžtai ir užsukamos detalės būtų gerai priveržtos, kad būtumėte tikri, jog įrenginys yra saugios darbinės būklės.
- Reguliari priežiūra yra esminė saugos ir našaus darbo sąlyga.
- Niekada nepalikite įrenginio saugojimui su bakelyje esančiu benzinu tokiose patalpose, kur garai gali pasiekti atvirą liepsną, kibirkštį arba ten, kur yra didelio karščio šaltinis.
- Prieš palikdami saugoti uždaroje patalpoje, leiskite varikliui atvėsti.
- Saugos sumetimais nenaudokite įrenginio su nusidėvėjusiomis ar pažeistomis dalimis. Dalis reikia pakeisti, o ne remontuoti. Naudokite autentiškas atsargines dalis (peiliai visada turi būti pažymėti atitinkamu simboliu). Dalys, kurių kokybė neatitinka originalių dalių kokybės, gali sugadinti įrangą ir sukelti pavojų jūsų saugumui.
- Jei būtina ištuštinti degalų bakelį, tai reikia daryti lauke ir varikliui atvėsus.
- Nuimdami ir išmontuodami peilį, mūvėkite tvirtas darbines pirštines.
- Po galandimo patikrinkite peilio subalansavimą.
- Dažnai tikrinkite savaime užsidarančio apsauginio gaubto ir žolės surinktuvo nusidėvėjimą ir nusitrynimą.
- Jei įrenginį reikia tvarkyti, transportuoti ar paversti, jūs privalote:
 - mūvėti tvirtas darbines pirštines;
 - suimti vejapjovę tokiose vietose, už kurių ją galima saugiai laikyti, atsižvelgiant į jos svorį ir jo pasiskirstymą.

Peilis

Patikrinimas

- Paverskite vejjapovę į dešiniąją pusę, oro valytuvu į viršų. Tokiu būdu apsaugosite nuo degalų nuotėkio ir nenumatyto įjungimo.
- Patikrinkite, ar peilis nepažeistas, neištrūkęs, ar ant jo nematyti rūdžių ar korozijos požymių. Atšipusį peilį galima pagaląsti, tačiau jei peilis yra labai nusidėvėjęs, įtrūkęs ar kitaip pažeistas, jį reikia pakeisti.
Patikrinkite, ar gerai priveržti peilio varžtai.



Ref : TURBO-510 12000153

Nuėmimas ir sumontavimas

Mūvėkite tvirtas pirštines, kad apsaugotumėte rankas.

- Atsukite varžtą veržliarakčiu. Pakiškite po peiliu medinį blokelį, kad peilis nepersisuktų, ištraukus varžtą. Po to nuimkite peilį.
- Uždėkite peilį ir pritvirtinkite peilio varžtu ir specialiomis poveržlėmis. Būtinai pritvirtinkite poveržles įgaubtoje peilio dalyje, o varžtą įsukite išgaubtoje dalyje.
- Priveržkite peilio varžtą veržliarakčiu. Pakiškite medinį blokelį, kad peilis nepersisuktų, priveržiant varžtą.

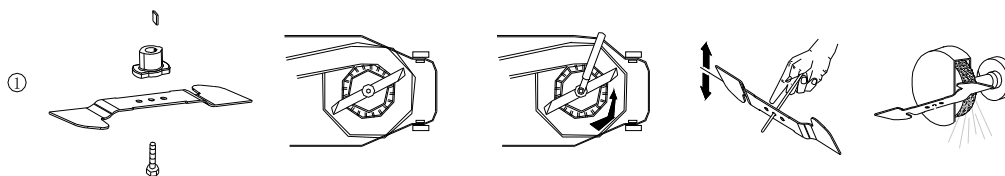
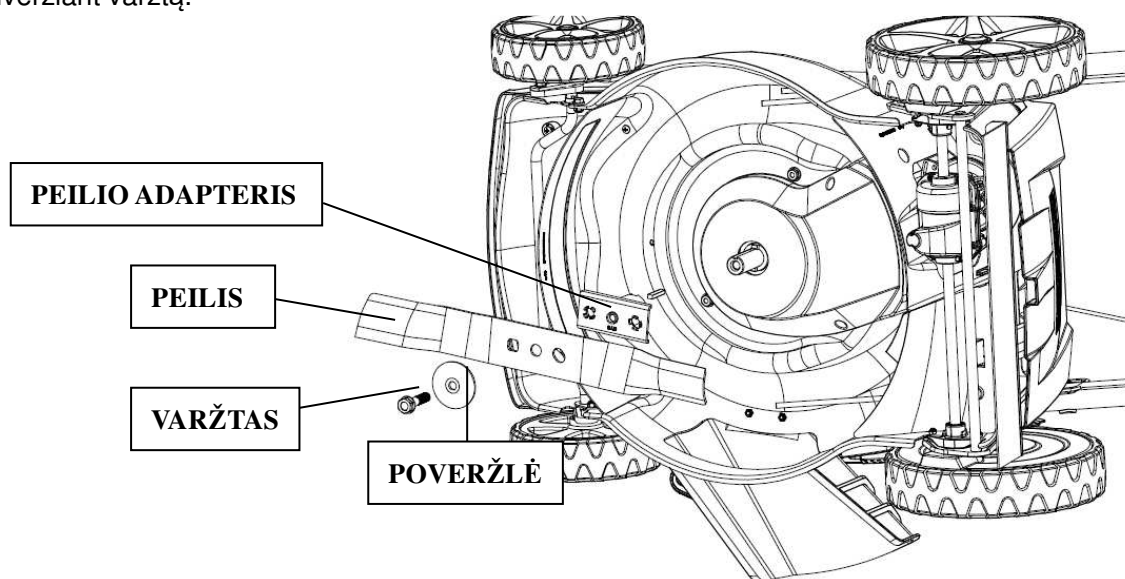

Žolės surinkimo maišo išvalymas ir pakeitimas

Valymas

Išplaukite maišą sodo žarna ir leiskite jam visiškai išdžiūti prieš naudojimą; šlapias maišas greitai užsikimš.

Pakeitimas

- Atkabinkite plastikinius maišo kraštus nuo rėmo, išimkite rėmą iš maišo.
- Įdėkite rėmą į maišą, užspauskite plastikinius maišo kraštus ant rėmo.

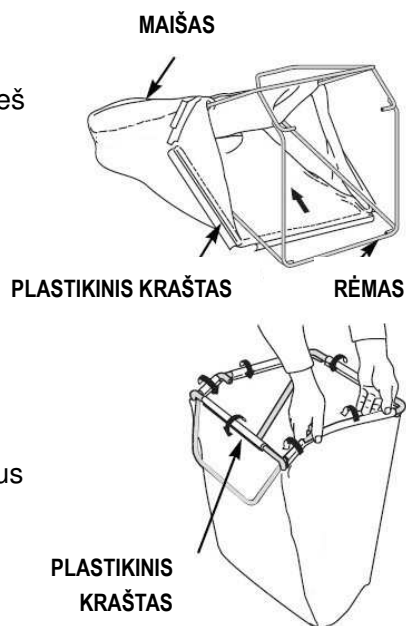

Variklio priežiūra

Patikrinkite alyvos lygį variklyje

Alyvos lygį tikrinkite, varikliui ir vejapjovei visiškai sustojus. Nuimkite alyvos pildymui skirtos talpos dangtelį ir švariai nušluostykite alyvos matuoklį.

- Įkiškite alyvos matuoklį į alyvos pildymo angos kaklelį, bet neįsriekite jo vidun.
- Patikrinkite alyvos lygį, kurį parodė matuoklis. Jei lygis arčiau apatinės ribos, pripildykite alyvos iki viršutinės ribos. Neperpilkite per kraštus.
- Tvirtai užsukite pripildymo angos dangtelį.

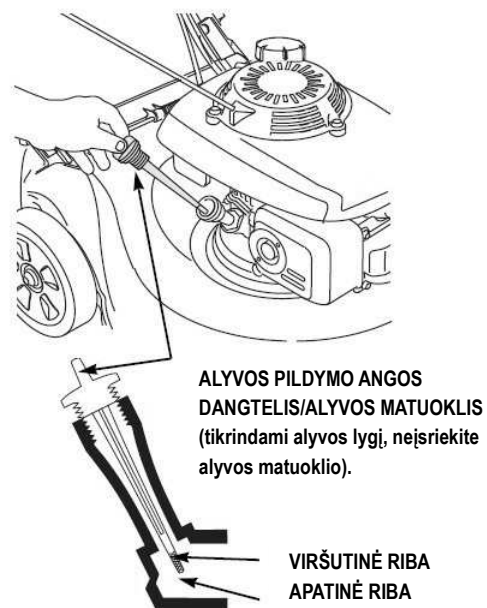

PASTABA: Jei variklis dirba esant žemam alyvos lygiui, jis gali sugesti.

Alyvos talpa : 0.6L SAE 5W-30



Variklio alyvos pakeitimas

Išleiskite panaudotą alyvą, kol variklis dar šiltas. Šilta alyva išbėga visa ir greitai.

- Švariai nuvalykite alyvos pildymo angą, po to atsukite ir išimkite alyvos pildymo angos dangtelį/alyvos lygio matuoklį.
- Šalia vejamajoms pastatykite tinkamą talpyklą panaudotai alyvai surinkti, po to paverskite vejamą ant dešinės pusės. Panaudota alyva išbėgs pro pildymo angos kaklelį. Leiskite alyvai išbėgti iki galo.

Pašalinkite panaudotą variklio alyvą ir talpas aplinkai nepavojingu būdu. Mes patariame atiduoti ją utilizavimui uždaroje talpoje į savo atliekų perdirbimo centrą arba aptarnavimo stotį. Nemeskite į buitinių šiukšlių konteinerius, nepilkite ant žemės ar į nuotekų sistemą.

- Pilkite tik rekomenduojamą alyvą. Neperpilkite per kraštus. Leiskite keletą minučių alyvai nusistovėti variklyje, po to išmatuokite alyvos lygį.

Oro valytuvo aptarnavimas

PASTABA: Naudojant variklį be oro valytuvo arba su pažeistu oro valytuvu, į variklį patenka nešvarumai, ir tai sukelia spartų variklio nusidėvėjimą.

- Paspauskite žemyn dangtelio auseles ir nuimkite dangtelį.
- Nuimkite filtrą nuo oro valytuvo pagrindo.
- Patikrinkite putų filtrą ir jo elementą, jei jis pažeistas, pakeiskite.
- Išvalykite filtrą, stuktelėdami keletą kartų į kietą paviršių, kad pašalintumėte nešvarumus, arba išpūskite oro filtrą iš vidaus suspaustu oru. Niekada nebandykite purvo valyti šepečiu; tokiu būdu tik įstumsite nešvarumus į pluoštą.
- Nušluostykite nešvarumus nuo oro valytuvo pagrindo ir dangtelio iš vidaus drėgnu skudurėliu. Elkitės atsargiai, kad nešvarumai nepatektų į oro įleidimo angą, einančią į karbiuratorių.
- Vėl uždėkite filtrą ir dangtelį.

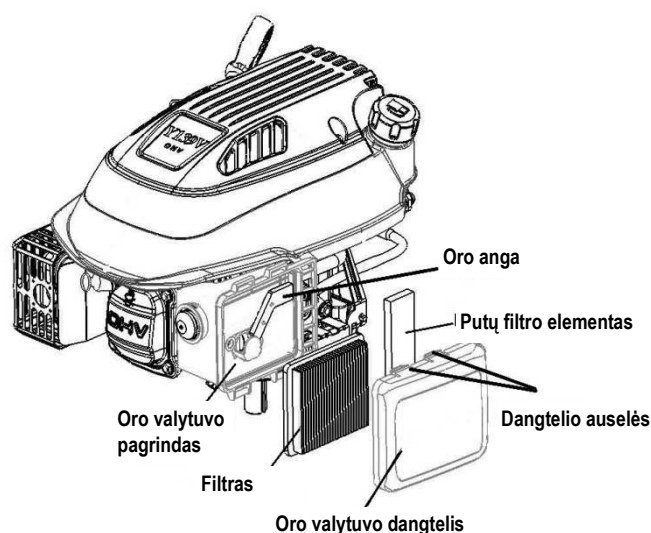

Uždegimo žvakės aptarnavimas

Norint, kad variklis gerai veiktų, turi būti tinkamai sureguliuotas uždegimo žvakės tarpelis, ir ant jos neturi būti nuosėdų.

- Nuimkite uždegimo žvakės dangtelį ir nuvalykite visus nešvarumus nuo ploto aplink uždegimo žvakę.

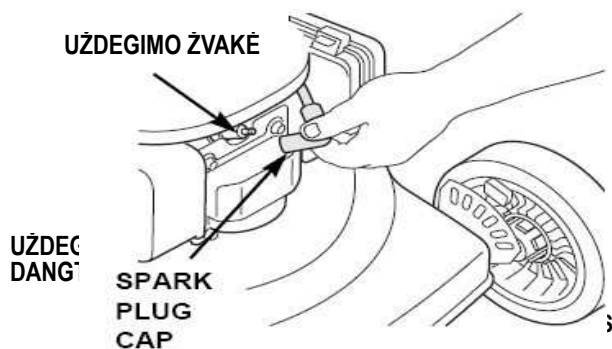

- Nuimkite žvakės

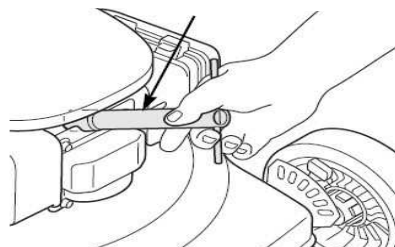

uždegimo žvakę uždegimo veržliarakčiu.

- Patikrinkite uždegimo žvakę. Pakeiskite, jei jos elektrodai nusidėvėję, arba jei izoliatorius įtrūkęs ar suskilęs.
- Išmatuokite tarpelį tarp uždegimo žvakės elektrodų tinkamu matuokliu. Tarpelis turi būti lygus 0.028 ~ 0.031 colio (0.7 ~ 0.8mm). Jei reikia, sureguliuokite tarpelį, atsargiai palenkdami šoninį elektrodą tinkamu įrankiu.

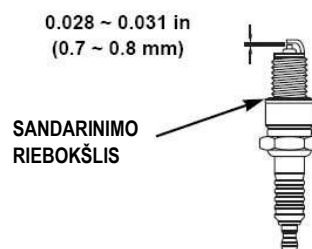

- Atsargiai įsukite uždegimo žvakę ranka, stenkitės neįsriegti kreivai.
- Uždėkite uždegimo žvakės dangtelį.

PASTABA: Netvirtai įsukta uždegimo žvakė gali perkaisti ir sugadinti variklį. Pernelyg stipriai priveržus uždegimo žvakę, galima sugadinti cilindro galvutės sriegius.

Stabdžio svirties kabelio reguliavimas

- Jei stabdžio svirtis pernelyg laisva, jūs turite sureguliuoti stabdžio svirties kabelį, kad ją priveržtumėte (žr. paveikslėlį).

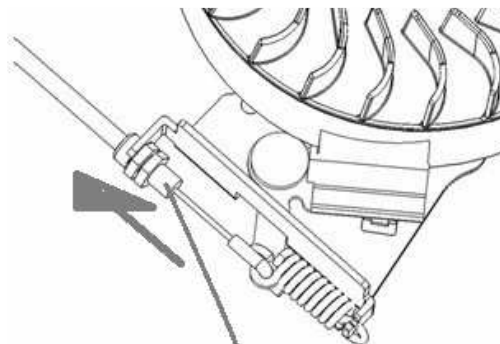

Stabdžio svirties kabelio reguliavimas

Baterijos priežiūra:

- Jei akumulatorius sugenda paleidžiant, įkraukite jį 3–6 valandas. Kiekvieno paleidimo bandymo metu nereikalaukite ilgiau nei 5 sekundes.

BATERIJOS PRIEŽIŪRA

ĮSPĖJIMAS

- 1) Išjunkite degimą.
- 2) Atjunkite akumuliatorių
- 3) Įdėkite bateriją į apsaugotą vietą, atokiau nuo drėgmės ir karščio.
- 4) Prieš naudojimą įkraukite bateriją kambario temperatūroje 6 valandas
- 5) Prieš pradėdami eksploatuoti, atkurti uždegimą.

| | |
|---|--|
|  <p>Li-ion</p> | <p style="text-align: center;">Akumulatoriai</p> <p>Išmeskite panaudotus akumulatorius aplinkai nekenksmingu būdu ir laikydamiesi vietinių taisyklių.</p> <ul style="list-style-type: none">□ Išjunkite akumuliatorių, paleiskite mašiną tuščią, kol variklis sustos.□ Pristatykite akumuliatorių paketus kaip mažas chemines atliekas į savo savivaldybės ekologinio apdorojimo sandėlį |
|---|--|

Priežiūros grafikas

| REGULIARAUS APTARNAVIMO LAIKOTARPIAI(4) | | Prieš kiekvie- ną naudoji- mą | Pirmas mėnuo arba 5 val. | Kas 3 mėnesius arba 25 val. | Kas 6 mėne- sius arba 50 val | Kasmet arba 100 val. | Kas dvejus metus arba 250 val. |
|--|------------------------------|---|-----------------------------------|--------------------------------------|--|----------------------------|--|
| DETALĖ Atlikite nurodytais mėnesių arba naudojimo valandų intervalais, priklausomai nuo to, kas įvyksta anksčiau. | | | | | | | |
| Variklio alyva | Patikrinti | O | | | | | |
| | Pakeisti | | O | O(2) | | | |
| Oro valytuvai | Patikrinti | | O | | | | |
| | Pakeisti | | | O | | | |
| Uždegimo žvakė | Patikrinti - sureguliuoti | | | | | O | |
| | Pakeisti | | | | | | O |
| Smagračio stabdžių antbriaunis (A tipo) | Patikrinti | | | | | O | |
| Degalų bakelis ir filtras | Išvalyti | | | O | | | |
| Degalų vamzdelis | Patikrinti | Kas 2 metai (Esant reikalui, pakeisti) | | | | | |
| Vožtuvų tarpeliai | Patikrinti - sureguliuoti | | | | | O | |
| Degimo kamera | Išvalyti | Kas 200 valandų | | | | | |

Gedimų šalinimas

| VARIKLIS NEUŽSIVEDA | Galima priežastis | Ištaisymas |
|---|--|--|
| 1. Patikrinti degalus. | Nėra degalų. | Pripildyti. |
| | Prasti degalai; variklis buvo saugomas nesutvarkytas ir neišleidus degalų, arba pripildytas blogo benzino. | Ištuštinti degalų bakelį ir karbiuratorių. Pripildyti nauju benzino. |
| 2. Nuimti ir patikrinti uždegimo žvakę. | Uždegimo žvakė sugedusi, užteršta, arba netinkamai sureguliuotas tarpelis. | Pakeisti uždegimo žvakę. |

| | | |
|--|---|--|
| | Uždegimo žvakė užlieta degalais (užpiltas variklis). | Nusausinti ir vėl įsukti uždegimo žvakę. |
| 3. Atiduoti variklį mūsų įgaliotam aptarnavimo atstovui arba žr. vartotojo vadovą. | Degalų filtras užsikimšęs, karbiuratoriaus gedimas, blogas uždegimas, užsikirtę vožtuvai, ir t.t. | Pagal poreikį pakeisti arba suremontuoti sugedusias dalis. |
| 4. Paspausti starterio mygtuką. | Šaltos sąlygos. | Paspausti ir palaikyti starterio mygtuką. |

| VARIKLIUI TRŪKSTA GALIOS | Galima priežastis | Ištaisymas |
|--|--|--|
| 1. Patikrinti oro valytuvą. | Užteršti oro valytuvo elementai. | Išvalyti arba pakeisti oro valytuvo elementus. |
| 2. Patikrinti degalus. | Prasti degalai; variklis buvo saugomas nesutvarkytas ir neišleidus degalų, arba pripildytas blogo benzino. | Ištuštinti degalų bakelį ir karbiuratorių. Pripildyti naujo benzino. |
| 3. Atiduoti variklį mūsų įgaliotam aptarnavimo atstovui arba žr. vartotojo vadovą. | Degalų filtras užsikimšęs, karbiuratoriaus gedimas, blogas uždegimas, užsikirtę vožtuvai, ir t.t. | Pagal poreikį pakeisti arba suremontuoti sugedusias dalis. |

7. Saugojimas

- Tas pats benzinas negali būti paliktas bakelyje ilgiau kaip vieną mėnesį.
- Kruopščiai nuvalykite vejpajovę ir laikykite uždaroje patalpoje sausoje vietoje.
- Niekada nepalikite įrenginio saugojimui su bakelyje esančiu benzinu tokiose patalpose, kur garai gali pasiekti atvirą liepsną ar kibirkštį.
- Gaisro pavojui sumažinti pasirūpinkite, kad nuo variklio, duslintuvo, baterijos skyriaus ir benzino laikymo vietos būtų nuvalyta žolė, lapai ar išbėgęs tepalas.
- Jei reikia ištuštinti degalų bakelį, darykite tai lauke.
- Reguluodami mechanizmą, būkite atsargūs, kad pirštai nepatektų tarp judančių peilių ir nejudančių įrenginio dalių.
- Prieš saugojimą leiskite įrenginiui mažiausiai 30 minučių atvėsti.

8. Aplinkosaugos rekomendacijos

Aplinkos apsaugos tikslais mes rekomenduojame ypač atidžiai atsižvelgti į toliau išvardintus punktus:

- Visada naudokite švarų bešvinį benzina.
- Visada naudokite piltuvėlį ir/arba benzino kanistrą su lygio kontrole, kad išvengtumėte išsipylimo, pildydami degalų bakelį.
- Neperpildykite visiškai pilno degalų bakelio.
- Neperpilkite variklio alyvos per kraštus.
- Keisdami alyvą, pasirūpinkite, kad visa panaudota alyva būtų surinkta. Saugokite, kad neišsipiltų. Atiduokite panaudotą alyvą į perdirbimo įmonę.
- Nemeskite panaudoto alyvos filtro į šiukšlių dėžę. Atiduokite perdirbimui.
- Jei duslintuvas sugedęs, pakeiskite jį. Atlikdami remontą, naudokite tik originalias atsargines dalis.
- Jei reikia sureguliuoti karbiuratorių, visada kreipkitės pagalbos į profesionalus.
- Išvalykite oro filtrą, laikydamiesi nurodymų.
- Kai po ilgo tarnavimo laikotarpio jūsų įrenginį reikės pakeisti arba jis bus nebereikalingas, rekomenduojame jį gražinti platintojui perdirbti.

9. Garantinis aptarnavimas

Garantijos terminus ir sąlygas rasite pridedamose garantijos sąlygose.

Gamintojas savo sąskaita pakeičia atsargines dalis, kurios, kaip nustato jis arba pagal sutartį dirbanti aptarnavimo įmonė, turi defektų. Bet kuriuo atveju gamintojas neprisiima atsakomybės kompensuoti už įrenginį (iš dalies ar pilnai) ir/arba žalą ir interesus, tiesioginius ar netiesioginius.

Garantija neapima:

- Nepakankamos priežiūros.
- Netinkamo naudojimo arba pažeidimų dėl smūgių.
- Įrenginio montavimo, reguliavimo ir paruošimo.
- Įprasto keičiamų dalių nusidėvėjimo, apsauginių įtaisų (diržo, peilio laikiklio, guolių, kabelių, kreiptuvų, uždegimo žvakės, filtro ir t.t.).
- Gabenimo ir pakuotės kaštų.
- Naudokite tik iš gamintojo gautas atsargines dalis.

Gamintojas neprisiima jokios atsakomybės tais atvejais, kai įrenginys naudojamas ne pagal paskirtį, arba kai operatorius nesilaiko naudojimo ir priežiūros taisyklių, pateiktų naudotojo vadove.

Prieš bet kokią vežapjovės naudojimą atidžiai perskaitykite naudotojo instrukcijas.

Užsakydami atsargines dalis, jūs turite nurodyti vežapjovės ir variklio pavadinimą, gamybos metus, serijinį numerį.

APTARNAVIMO DEPARTAMENTAS

_ Pažeisti jungikliai turi būti pakeisti mūsų aptarnavimo po pardavimo departamente:
info@eco-repa.com

Aptarnavimas po pardavimo ir naudojimo aptarnavimas

Mūsų aptarnavimo po pardavimo tarnyba atsakys į visus jūsų klausimus apie priežiūrą ir suremontuos jūsų gaminį bei parūpins atsargines dalis. Gaminio išskleisti vaizdai ir informacija apie atsargines dalis taip pat pateikiama adresu: www.eco-repa.com

ELEM GARDEN TECHNIC naudojimo aptarnavimo grupė mielai atsakys į klausimus apie mūsų gaminius ir jų priedus: sav@eco-repa.com

TECHNINIAI DUOMENYS

| | | |
|-----------------------------------|------|--------------------|
| Matmenys I x P x A | mm | 860x570x490 |
| Sausas svoris | kg | 34 |
| Pjovimo plotis | cm | 50.6 |
| Peilis | Pav. | TURBO-510/12000153 |
| Pjovimo aukščių nustatymas | mm | 25-75 |
| Priekinių / galinių ratų skersmuo | mm | 254/203 |
| Žolės surinkimo maišo talpa | L | 60 |

Variklis

| | | |
|-------------------------------------|-------------------|------------------------|
| VARIKLIO modelis | | BS750EX |
| Tūris | Cm ³ | 161 |
| Cilindro skersmuo ir stūmoklio eiga | | 64*50mm |
| Maksimali galia | kW | 2.74 |
| Maksimalūs sūkliai | N.m | 9.49 |
| Kontroliuojamas greitis | Min ⁻¹ | 2800 |
| Pradėti | | vadovą |
| Uždegimo žvakė | | Champion/QC 12YC |
| Tarpelis tarp elektrodų | | 0.7 mm |
| Rekomenduojami degalai | | 95/98 okt. sk bešvinis |
| Degalų bakelio talpa | cm ³ | 1000 (1L) |
| Rekomenduojama alyva | | SAE 5W-30 |
| Variklio alyvos talpa | l | 0.6 |

Triukšmas pagal standartą:

Triukšmo slėgio lygis L_{PA} 80.5 dB(A)

K = 3 dB(A)

Triukšmo stiprumo lygis L_{WA} 94 dB(A)

K = 2.9 dB(A)

Garantuojamas L_{WA} 98 dB (A)



ĮSPĖJIMAS! Kai garso slėgis viršija 85 dB (A) vertę, būtina dėvėti individualias klausos apsaugos priemones.

Vibracija pagal standartą

Vibracijos emisija (ah): Max. 7.5 m/s^2 $K=1.5 \text{ m/s}^2$



Deklaruota bendra vibracijos reikšmė buvo nustatyta naudojant standartinį bandymo metodą, ir gali būti naudojama, lyginant vieną įrankį su kitu įrankiu, kurio deklaruota bendra vibracijos reikšmė taip pat gali būti naudojama preliminariam poveikio vertinimui.



Įspėjama, kad vibracijos emisija faktinio galios įrankio naudojimo metu gali skirtis nuo deklaruotos bendros emisijos reikšmės, priklausomai nuo to, kokiais būdais naudojamas įrankis ir nuo būtinumo nurodyti saugos priemones, apsaugančias operatorių, kurios pagrįstos poveikio, esant faktinėms naudojimo sąlygoms, įvertinimu (atsižvelgiant į visus darbo ciklo etapus, pavyzdžiui, be darbo laiko, įvertinant ir laikotarpius, kai įrankis yra išjungtas arba kai jis veikia laisvąja eiga).

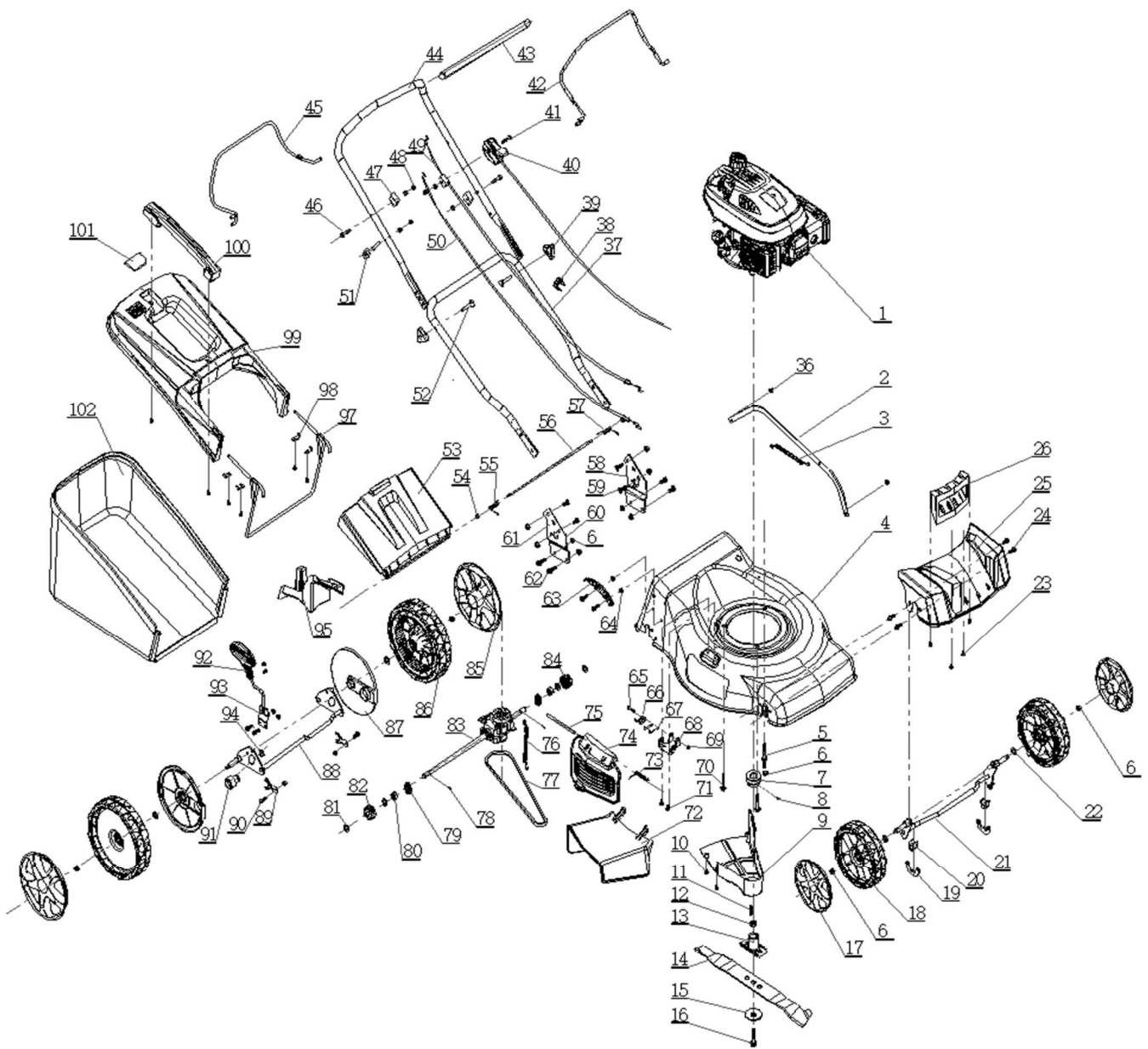

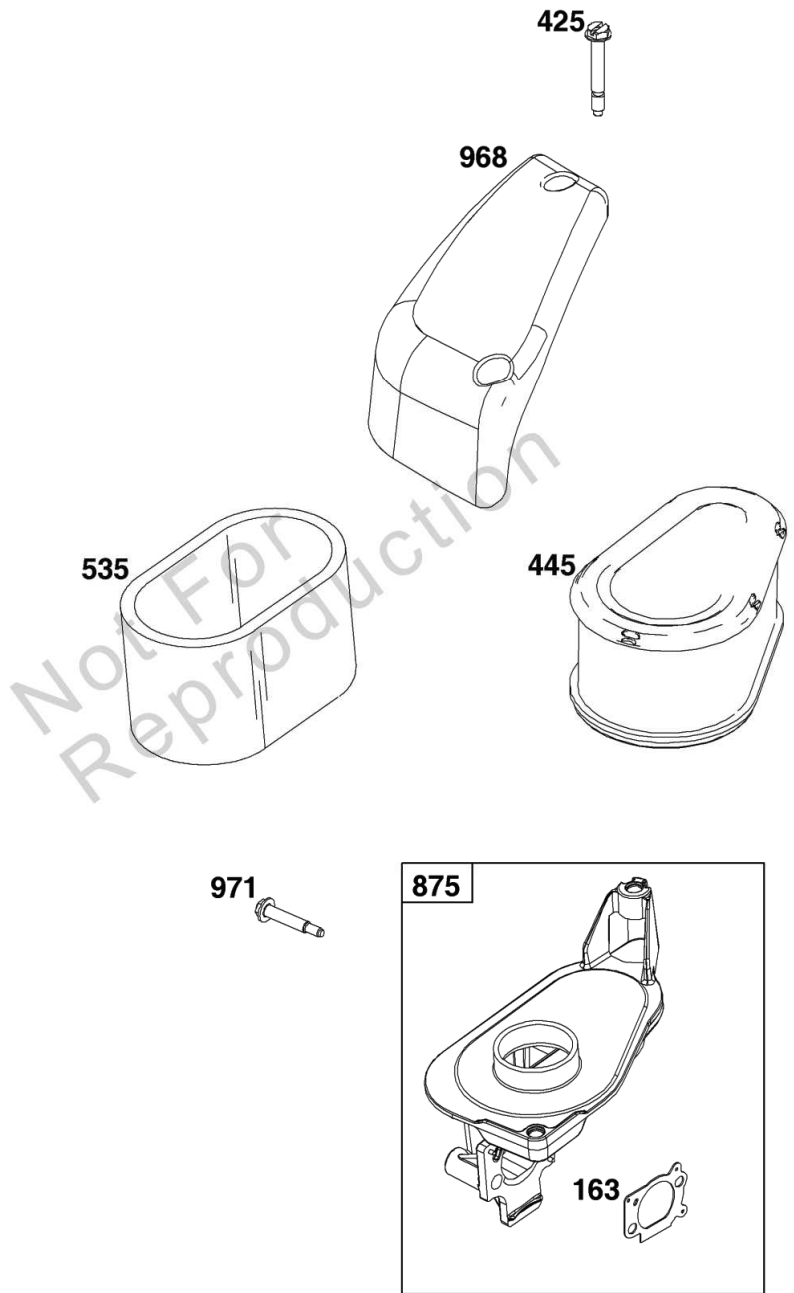

Blower Housing Group

Mfg. No: 100602-0151-H5

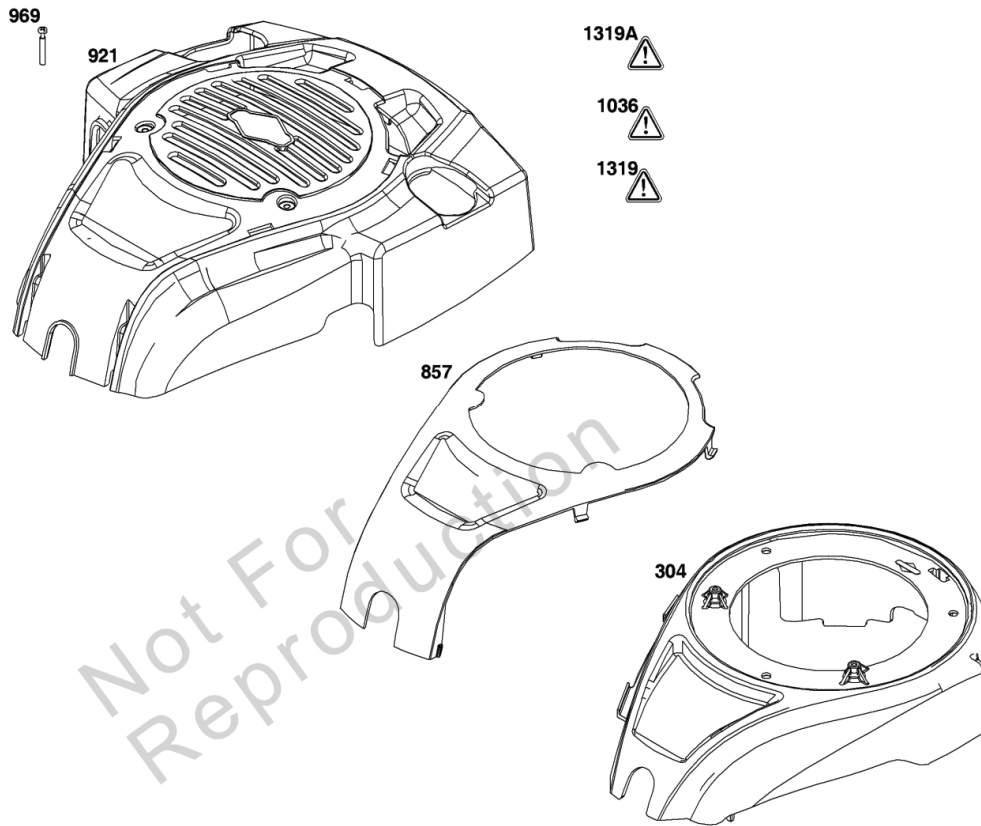

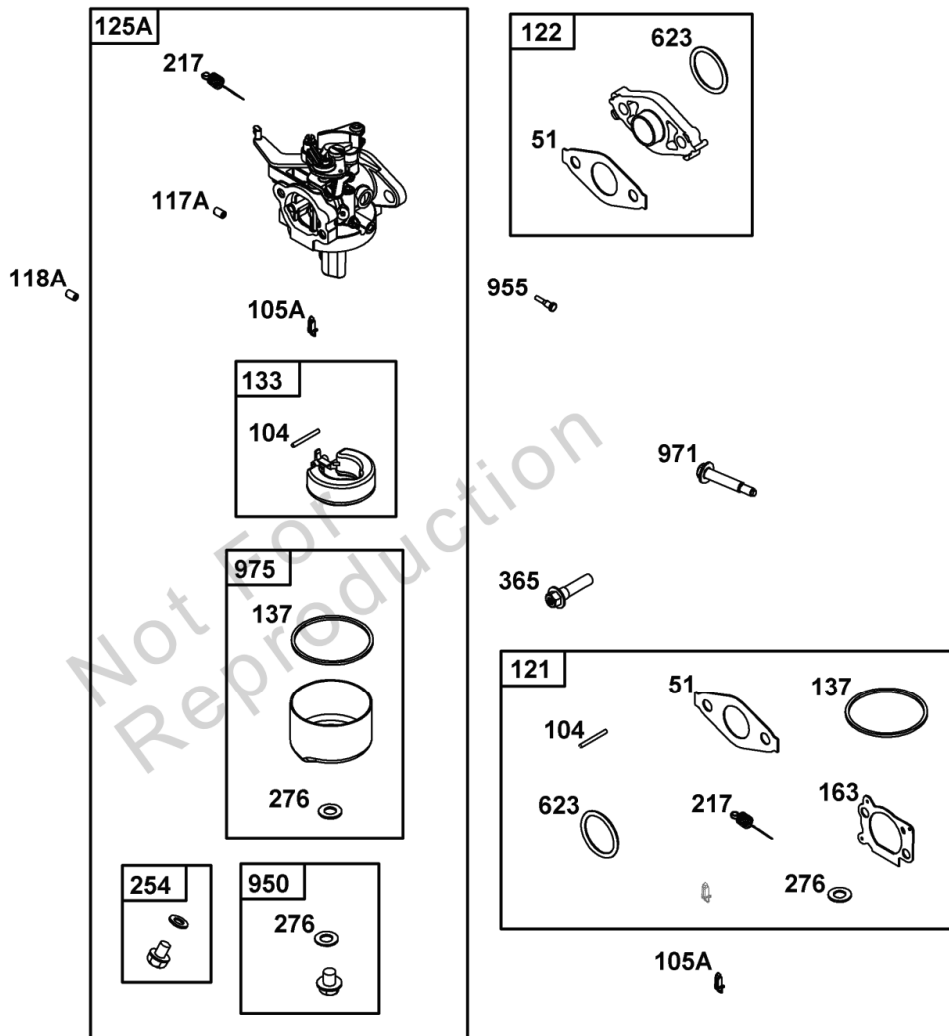

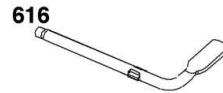
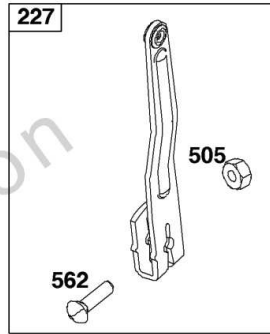
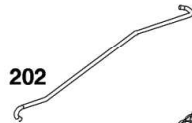
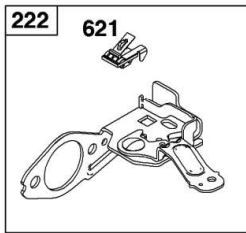
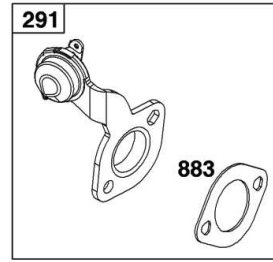
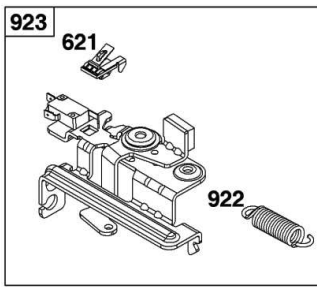

Crankcase Cover/Sump and Lubrication Group

Mfg. No: 100602-0151-H5

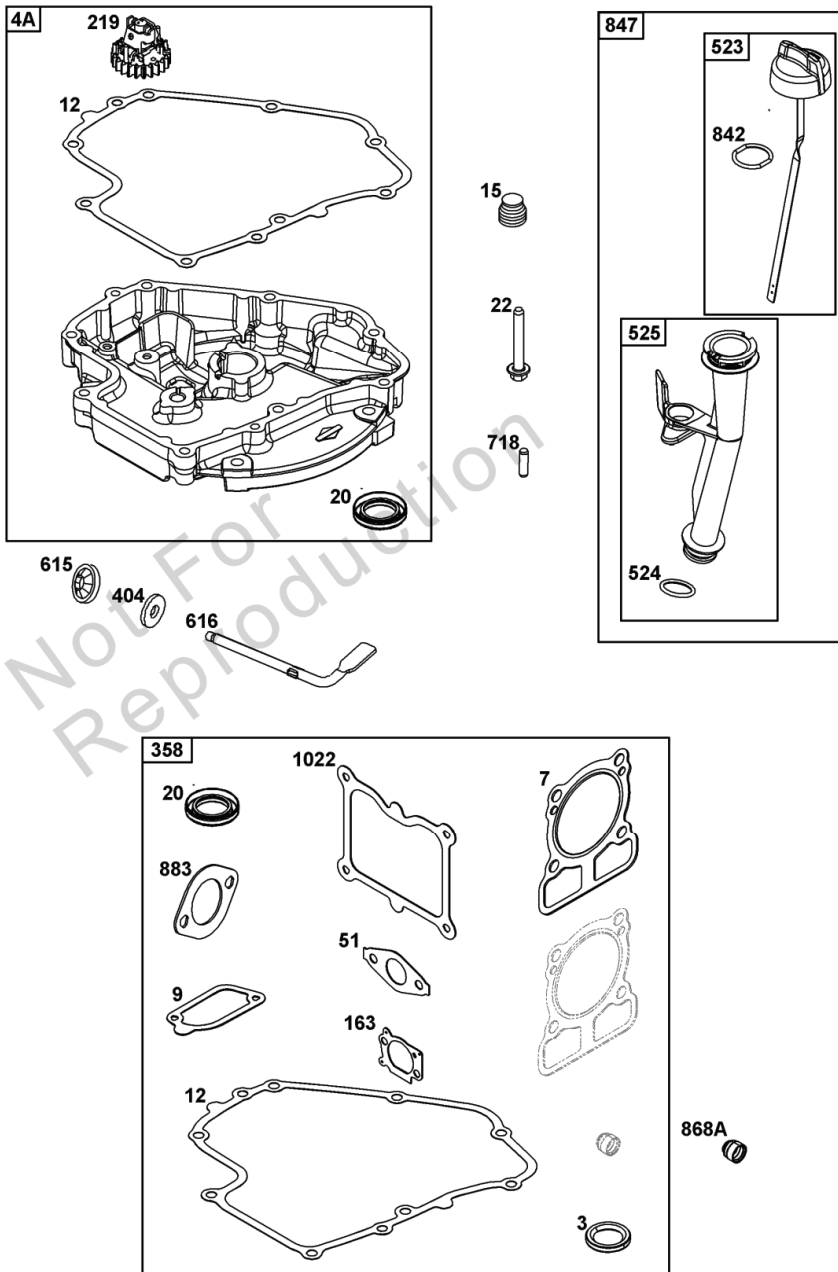

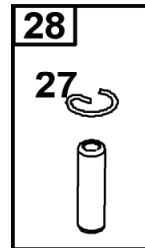
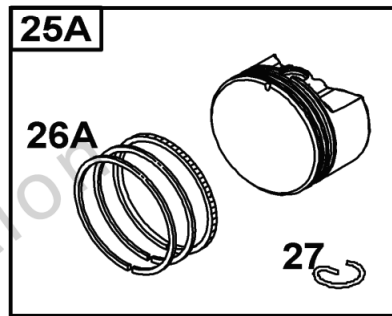
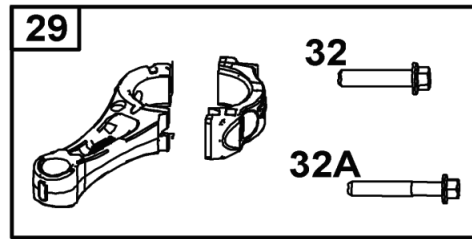
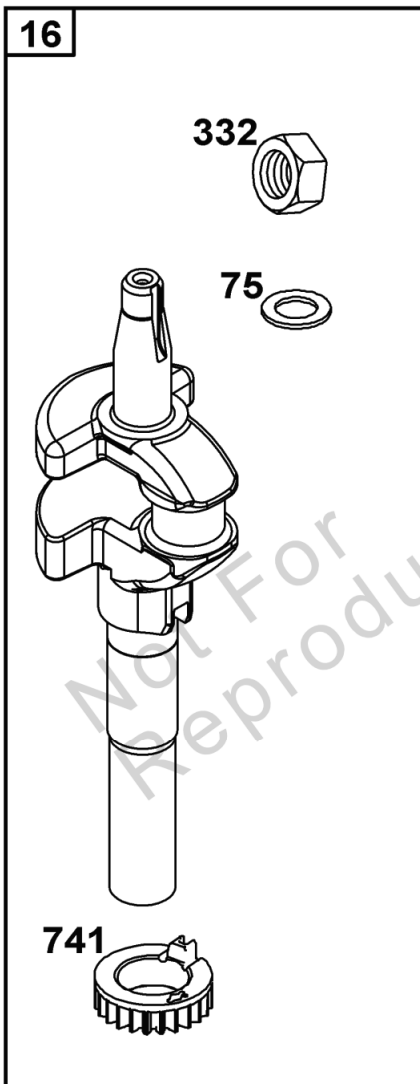

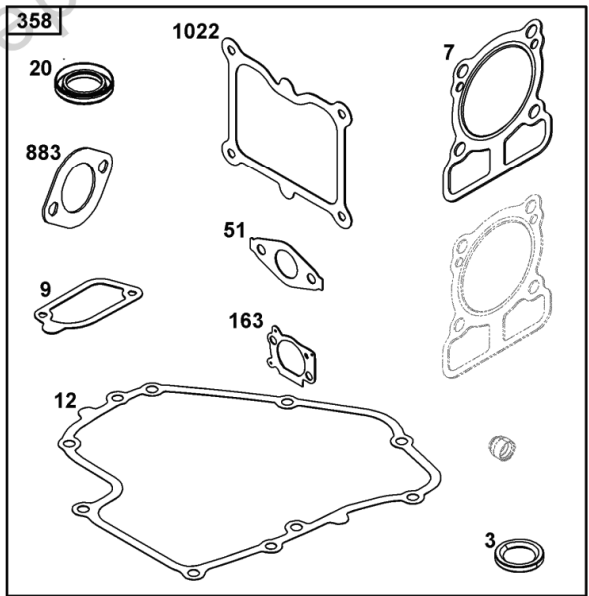
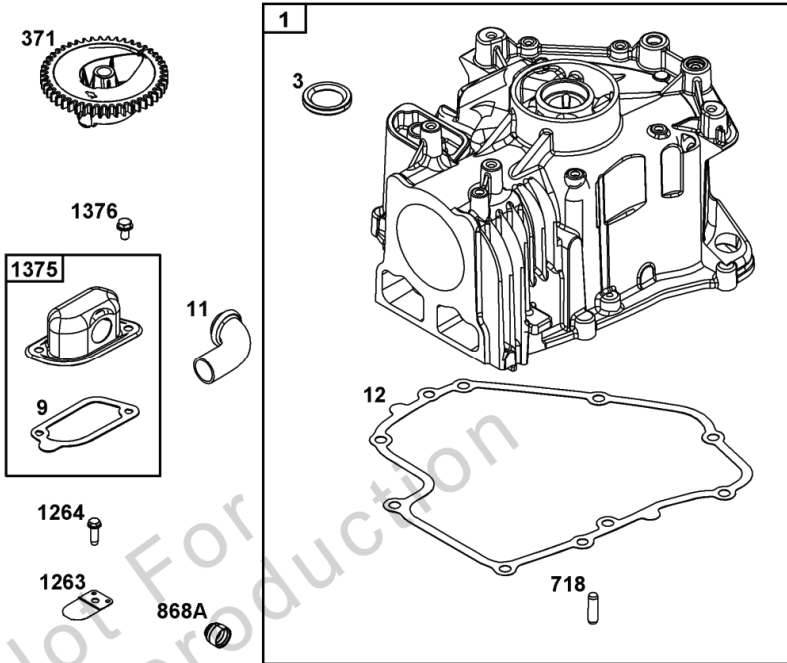

Cylinder Head Group

Mfg. No: 100602-0151-H5

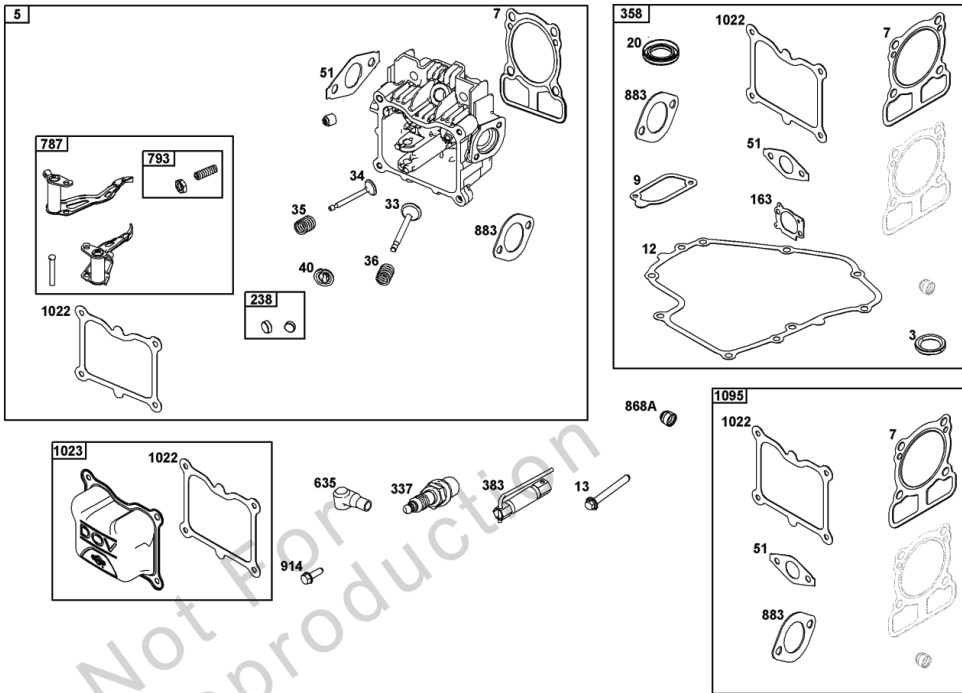

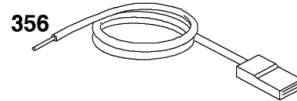
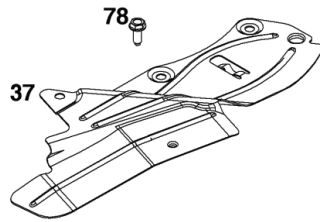
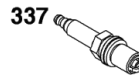
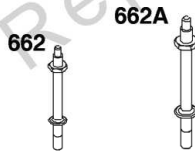
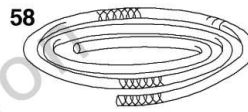
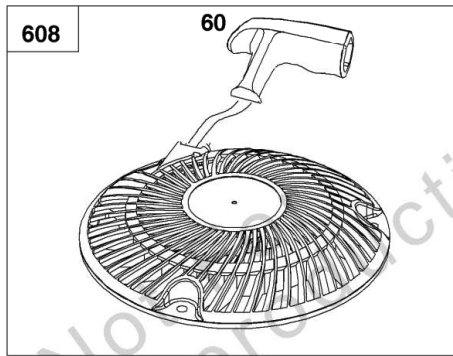
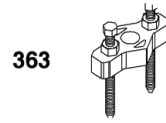
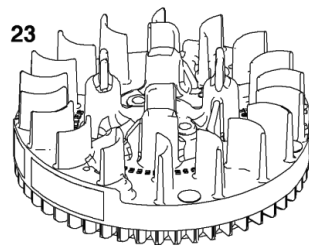

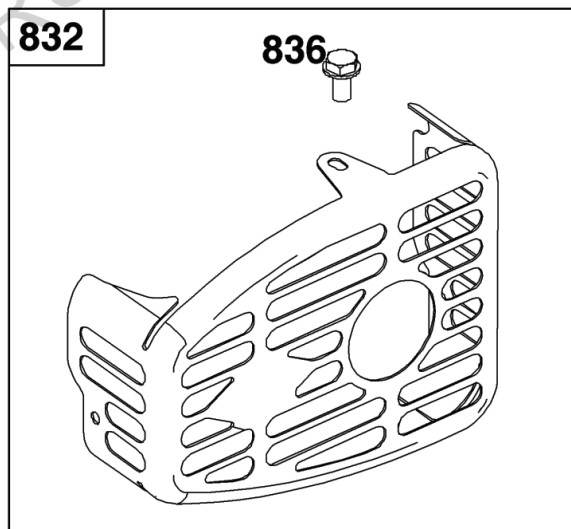
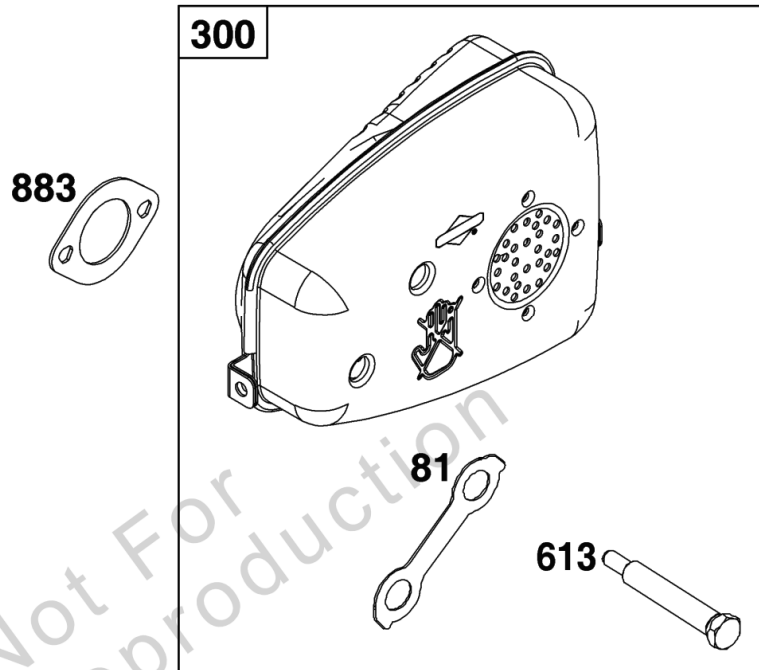

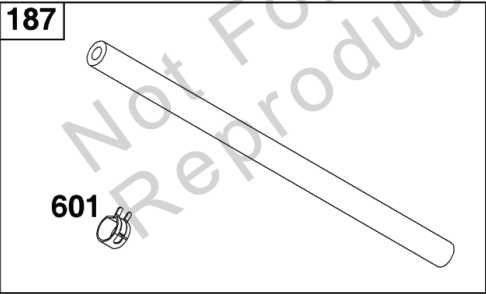
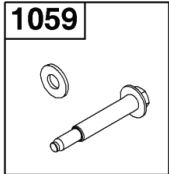
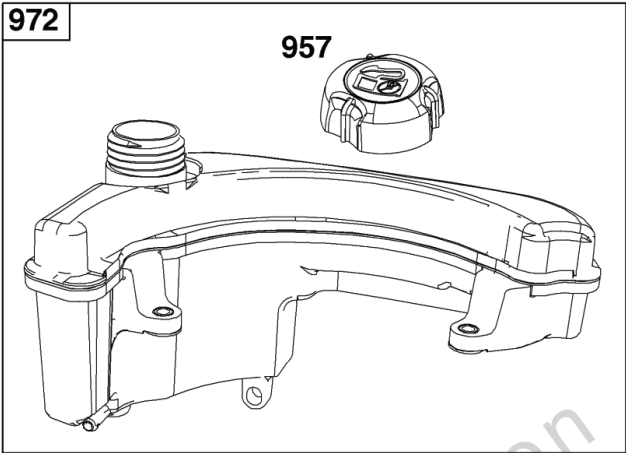

SN : 2021.11 :001~104
22.07.13818
Date d'arrivée: 17/01/2022
Année de production : 2021

FR

Déclaration de conformité



Nous « **ELEM GARDEN TECHNIC** » certifions par la présente que la machine spécifiée ci-après répond de par sa conception et son type de construction ainsi que de par la version que nous avons mise sur le marché aux prescriptions fondamentales stipulées en matière de sécurité et d'hygiène par les directives européennes en vigueur.

Toute modification apportée à la machine sans notre accord rend cette déclaration invalide.

Produit: Tondeuse à gazon à essence

Type: TTAC51T-BS750EX

SN : 2021.11 :001~104

Directives européennes en vigueur :

2006/42/EC(MD)

2014/30/EU(EMC)

2005/88/EC(NOISE)

2018/989/UE(Euro V)

Normes harmonisées appliquées :

EN ISO 5395-1 :2013+A1 :2018

EN ISO 5395-2 :2013+A1 :2016+A2 :2017

AfPS GS 2019 :01 PAK

EN ISO 14982 :2009

EN ISO 3744 :1995

EN ISO 3744 :2010

ISO 11094 :1991

Niveau de puissance acoustique

Garanti : L_{WA} **98 dB(A)**

ELEM GARDEN TECHNIC

81 rue de Gozée 6110 Montigny-le-Tilleul Belgique

Belgique , 10/2021

Mr Joostens Pierre

Président-Directeur Général

ELEM GARDEN TECHNIC, rue de Gozée 81,

6110 Montigny-le-Tilleul, Belgique

Tél : 0032 (0) 71 29 70 70

Fax : 0032 (0) 71 29 70 86

Dossier technique auprès de: info@eco-repa.com

Caractéristiques techniques

Produit: Tondeuse à gazon à essence

Type: TTAC51T-BS750EX

161 cm³ - 50,6 cm

L_{PA} 80.5 dB(A)

K = 3 dB(A)

L_{WA} 94 dB(A)

K = 2.9 dB(A)

Max. 7.5 m/s² k=1.5 m/s²

SN : 2021.11 :001~104
22.07.13818
Aankomstdatum: 17/01/2022
Productiejaar : 2021

NL

EG-verklaring van overeenstemming



Hierbij « **ELEM GARDEN TECHNIC** » verklaren wij dat de hierna vermelde machine door haar ontwerp en bouwwijze en in de door ons in de handel gebrachte uitvoering voldoet aan de betreffende fundamentele veiligheids-en gezondheidseisen, zoals vermeld in de desbetreffende EG-richtlijnen. Deze verklaring verliest haar geldigheid wanneer zonder overleg met ons veranderingen aan de machine worden aangebracht.

Product: Grasmaaier met benzinemotor

Type : TTAC51T-BS750EX

SN : 2021.11 :001~104

Van toepassing zijnde EG-richtlijnen

2006/42/EC(MD)

2014/30/EU(EMC)

2005/88/EC(NOISE)

2018/989/EU(Euro V)

Toegepaste geharmoniseerde normen

EN ISO 5395-1 :2013+A1 :2018

EN ISO 5395-2 :2013+A1 :2016+A2 :2017

AfPS GS 2019 :01 PAK

EN ISO 14982 :2009

EN ISO 3744 :1995

EN ISO 3744 :2010

ISO 11094 :1991

Geluidsvermogensniveau

Gegarandeerd: L_{WA} **98 dB(A)**

ELEM GARDEN TECHNIC ,
81 rue de Gozée 6110 Montigny-le-Tilleul Belgique

België, 10/2021

Mr Joostens Pierre

Directeur

ELEM GARDEN TECHNIC, rue de Gozée 81,
6110 Montigny-le-Tilleul, Belgique

Tél : 0032 (0) 71 29 70 70

Fax : 0032 (0) 71 29 70 86

Technisch dossier bij j:info@eco-repa.com

Technische Daten

Product: Grasmaaier met benzinemotor

Type : TTAC51T-BS750EX

161 cm³ - 50,6 cm

L_{PA} 80.5 dB(A)

K = 3 dB(A)

L_{WA} 94 dB(A)

K = 2.9 dB(A)

Max. 7.5 m/s² k=1.5 m/s²

SN : 2021.11 :001~104
22.07.13818
Arrival date: 17/01/2022
Production year : 2021

GB

Declaration of Conformity



We “**ELEM GARDEN TECHNIC** ” hereby declare that the machine described below complies with the relevant basic safety and health requirements of the EU Directives, both in its basic design and construction as well as in the version put into circulation by us. This declaration shall cease to be valid if the machine is modified without our prior approval.

Product: Petrol Lawn Mower

Type: **TTAC51T-BS750EX**

SN : 2021.11 :001~104

Relevant EU Directives

2006/42/EC(MD)

2014/30/EU(EMC)

2005/88/EC(NOISE)

2018/989/EU(Euro V)

Applied harmonized standards

EN ISO 5395-1 :2013+A1 :2018

EN ISO 5395-2 :2013+A1 :2016+A2 :2017

AfPS GS 2019 :01 PAK

EN ISO 14982 :2009

EN ISO 3744 :1995

EN ISO 3744 :2010

ISO 11094 :1991

ELEM GARDEN TECHNIC ,
81 rue de Gozée 6110 Montigny-le-Tilleul Belgique
Belgium, 10/2021

Mr Joostens Pierre
Directeur

ELEM GARDEN TECHNIC, rue de Gozée 81,
6110 Montigny-le-Tilleul, Belgique
Tél : 0032 (0) 71 29 70 70
Fax : 0032 (0) 71 29 70 86
Technical file at: info@eco-repa.com

Sound power level

Guaranteed : **L_{WA} 98 dB(A)**

Technical Data

Product: **Petrol Lawn Mower**

Type: **TTAC51T-BS750EX**

161 cm³ - 50,6 cm

L_{PA} 80.5 dB(A)

K = 3 dB(A)

L_{WA} 94 dB(A)

K = 2.9 dB(A)

Max. 7.5 m/s² k=1.5 m/s²

SN : 2021.11 :001~104
22.07.13818
Ankunftsdatum: 17/01/2022
Fertigungsjahr : 2021

DE

EG-Konformitätserklärung



Hiermit erklären wir « **ELEM GARDEN TECHNIC** », dass die nachfolgend bezeichnete Maschine aufgrund ihrer Konzipierung und Bauart sowie in der von uns in Verkehr gebrachten Ausführung den einschlägigen grundlegenden Sicherheits- und Gesundheitsanforderungen der EG-Richtlinien entspricht. Bei einer nicht mit uns abgestimmten Änderung der Maschine verliert diese Erklärung ihre Gültigkeit.

Produkt : Benzinmäher

Typ : TTAC51T-BS750EX

SN : 2021.11 :001~104

Einschlägige EG-Richtlinien

2006/42/EC(MD)

2014/30/EU(EMC)

2005/88/EC(NOISE)

2018/989/EU(Euro V)

Angewandte harmonisierte Normen :

EN ISO 5395-1 :2013+A1 :2018

EN ISO 5395-2 :2013+A1 :2016+A2 :2017

AfPS GS 2019 :01 PAK

EN ISO 14982 :2009

EN ISO 3744 :1995

EN ISO 3744 :2010

ISO 11094 :1991

Schalleistungspegel

Garantiert : **L_{WA} 98 dB(A)**

ELEM GARDEN TECHNIC ,
81 rue de Gozée 6110 Montigny-le-Tilleul Belgique

Belgien 10/2021

Mr Joostens Pierre
Directeur

ELEM GARDEN TECHNIC, rue de Gozée 81,
6110 Montigny-le-Tilleul, Belgique

Tél : 0032 (0) 71 29 70 70

Fax : 0032 (0) 71 29 70 86

Technisch dossier bi j:info@eco-repa.com

Technische Daten

Produkt : Benzinmäher

Type : TTAC51T-BS750EX

161 cm³ - 50,6 cm

L_{PA} 80.5 dB(A)

K = 3 dB(A)

L_{WA} 94 dB(A)

K = 2.9 dB(A)

Max. 7.5 m/s² k=1.5 m/s²

SN : 2021.11 :001~104
22.07.13818
Pristatymo data:17/01/2022
Gamybos metai: 2021

LT

Atitikties deklaracija



Mes, „ELEM GARDEN TECHNIC“, šiuo dokumentu pareiškiame, kad žemiau aprašyto mechanizmo variantas, kurį mes išleidome į apyvartą, tiek pagrindinio dizaino, tiek konstrukcijos požiūriu atitinka taikomus ES direktyvų bazinės saugos ir sveikatos reikalavimus. Ši deklaracija nustoja galioti tuo atveju, jei mechanizmas modifikuojamas be mūsų išankstinio patvirtinimo.

Produktas: Benzininė vejapjovė

Tipas: TTAC51T-BS750EX

SN : 2021.11 :001~104

Atitinkamos ES direktyvos

2006/42/EC(MD)

2014/30/EU(EMC)

2005/88/EC(NOISE)

2018/989/UE(Euro V)

Taikomi darnieji standartai

EN ISO 5395-1 :2013+A1 :2018

EN ISO 5395-2 :2013+A1 :2016+A2 :2017

AfPS GS 2019 :01 PAK

EN ISO 14982 :2009

EN ISO 3744 :1995

EN ISO 3744 :2010

ISO 11094 :1991

Garso stiprumo lygis L_{WA}

Garantuojamas: 98 dB(A)

ELEM GARDEN TECHNIC ,
81 rue de Gozée 6110 Montigny-le-Tilleul Belgique

Belgija 10/2021

ELEM GARDEN TECHNIC, rue de Gozée 81,
6110 Montigny-le-Tilleul, Belgija

Tel. : 0032 (0) 71 29 70 70

Faksas : 0032 (0) 71 29 70 86

Techninis failas patalpintas: info@eco-repa.com

Techniniai duomenys

Produktas: Benzininė vejapjovė

Tipas: TTAC51T-BS750EX

161 cm³ - 50,6 cm

L_{PA} 80.5 dB(A)

K = 3 dB(A)

L_{WA} 94 dB(A)

K = 2.9 dB(A)

Max. 7.5 m/s² k=1.5 m/s²



81, rue de Gozée
6110 Montigny-le-Tilleul
Belgique

Tél : 0032 71 29 70 70 Fax : 0032 71 29 70 86

Made in China

S.A.V

sav@eco-repa.com



Site S.A.V. D.N.V. Website
www.eco-repa.com

Your after sale partner



Servic Parts separat



32 / 71 / 29 . 70 . 83



32 / 71 / 29 . 70 . 86

Fabriqué en Chine - Vervaardigd in China - Made in China

Hergestelt in China - Pagaminta Kinijoje

2021