

## MOTOBINEUSE THERMIQUE

EAN: 5411074197889

### ■ Caractéristiques :

Moteur : 2 TEMPS

Cylindrée : 51,7 cc

Largeur de travail MAX : 25 cm ( 4 FRAISES )

Diamètre des fraises : 21 cm

Nombre de vitesse : 1 marche avant

Capacité du réservoir : 1,2 L

### ■ Avantages Produit :

Equipée de roues ( Facilité de transport )

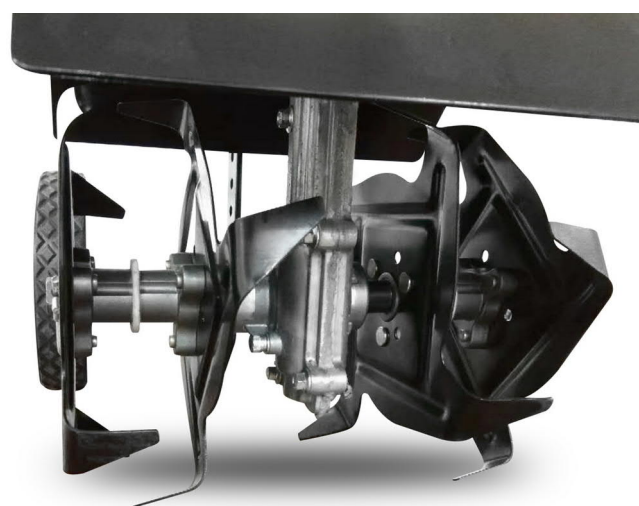

Master Box	Pallet
1	16

