



GPTDE40V34-LI



FR **Tondeuse Sans Fil**

TRADUCTION D'ORIGINE

NL **Snoerloze grasmaaier**

VERTALING VAN DE ORIGINELE INSTRUCTIES

GB **Cordless Lawn Mower**

TRANSLATION OF THE ORIGINAL INSTRUCTION



S20 M05 Y2019

Sous réserve de modifications / Technische wijzigingen voorbehouden / Subject to technical modifications



1	Roue	wiel	Wheel
2	Réglage en hauteur	Hoogte aanpassing	Height adjustment
3	Guidon inférieur	Laat het stuur zakken	Lower handlebar
4	Bouton	knop	Knob
5	Guidon supérieur	Bovenste stuur	Upper handlebar
6	Interrupteur marche / arrêt	Aan / uit schakelaar	On/off switch
7	Boîte de l'interrupteur	Schakelkast	Switchbox
8	Bac récolteur	Bac om het gras te oogsten	Grass catcher
9	Capot arrière	Achterkap	Rear Cover
10	Capot avant de la batterie	Voorkant van de batterij	Upper cover
11	Chargeur de batterie	Batterij oplader	Battery charger
12	Clé de sécurité	Beveiligingssleutel	Safety key
13	Batterie	batterij	Battery

ASSEMBLAGE – ASSEMBLAGE - ASSEMBLY









ACCUS ET CHARGEUR - BATTERIJ EN LADER - BATTERY AND CHARGER



**REGLAGE DE LA HAUTEUR DE COUPE
INSTELLING MAAIHOOGTE
CUTTING HEIGHT SETTING**



25-65mm

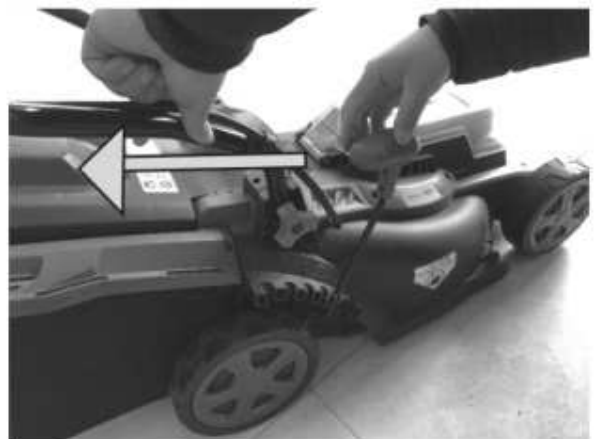
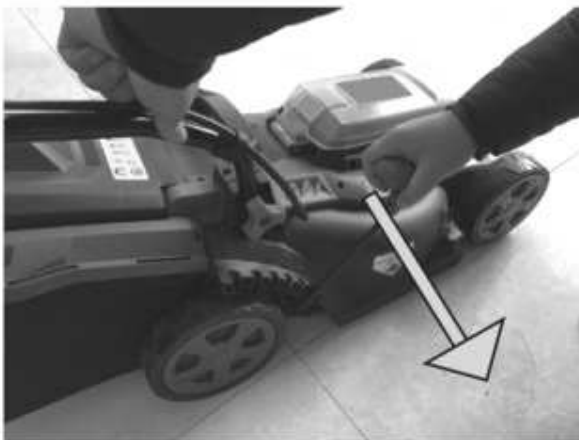

FONCTIONNEMENT – GEBRUIK – OPERATION



TONTE / COLLECTE - MAAIEN – OPVANGEN - MOW / COLLECT

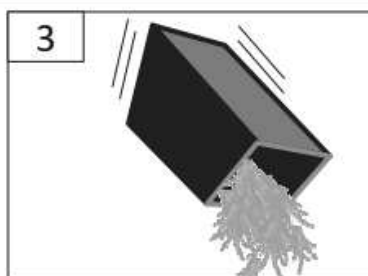
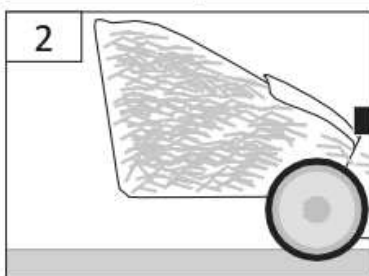
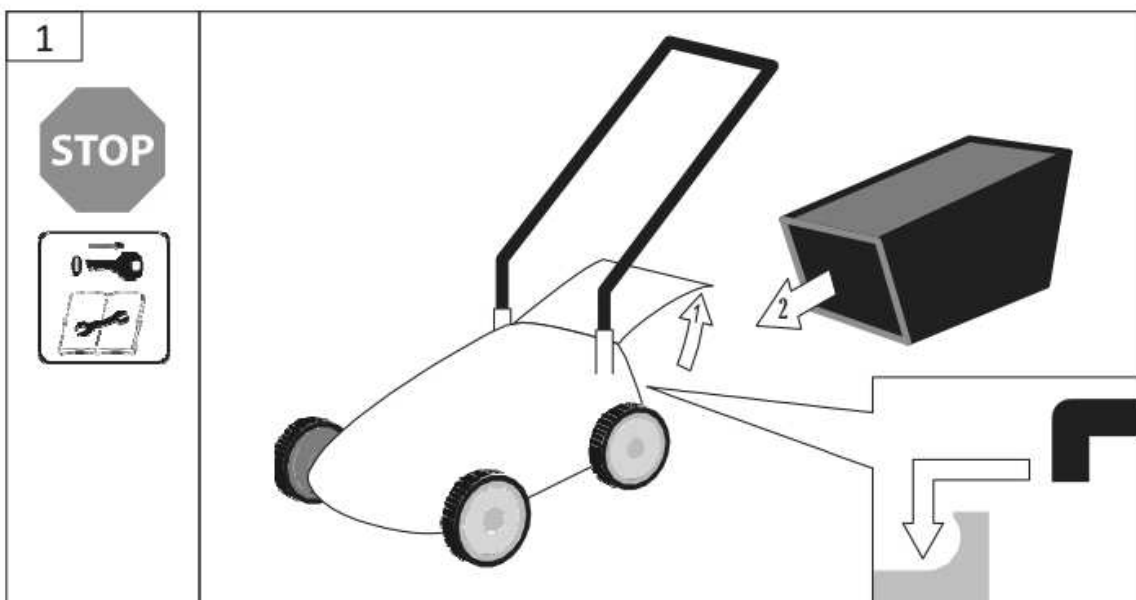
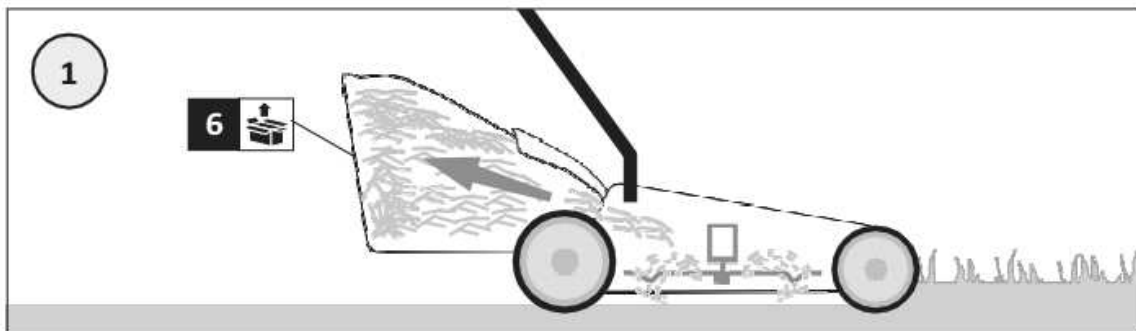

TONTE / EJECTION - MAAIEN – UITWERPEN - MOW / EJECT

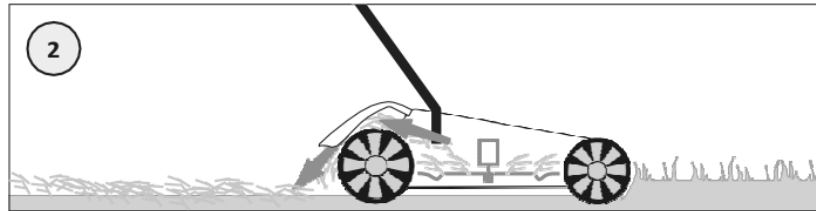

INSTRUCTIONS DE COUPE – MAAINSTRUCTIES - CUTTING INSTRUCTIONS



**NETTOYAGE / MAINTENANCE - REINIGEN / ONDERHOUD
CLEANING / MAINTENANCE**

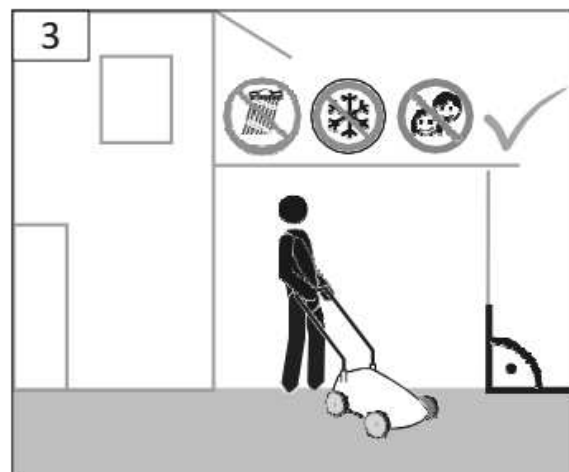
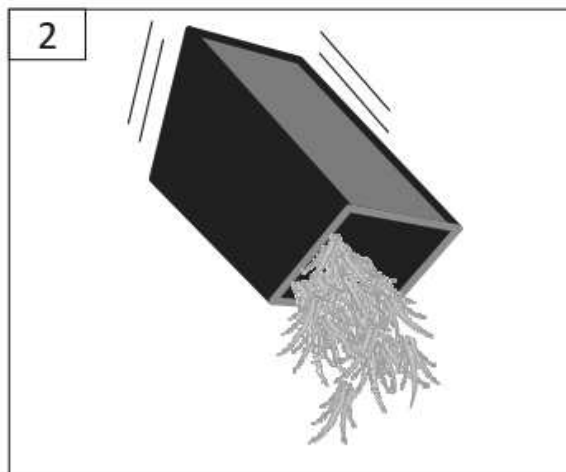
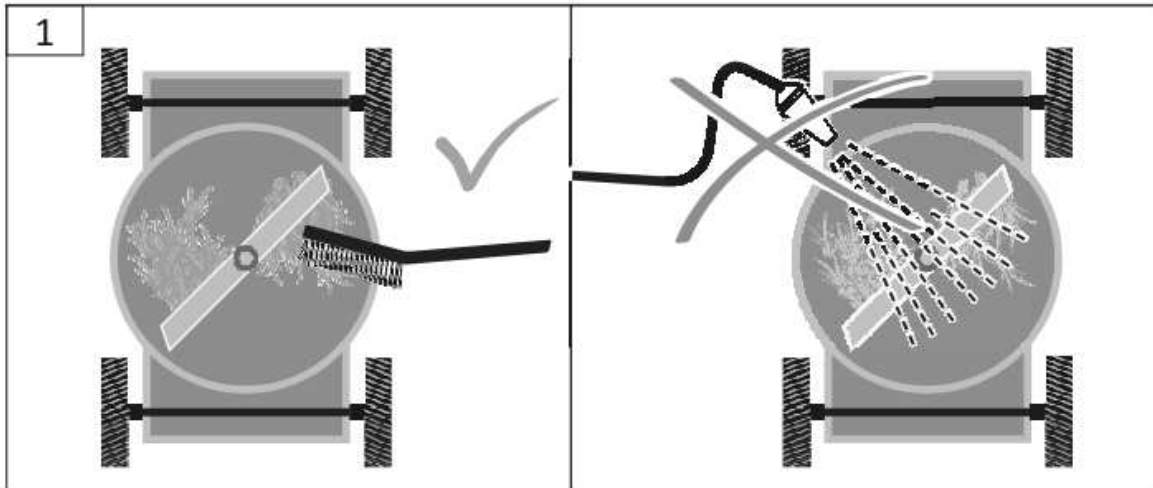

LAME / MAAIMES / BLADE

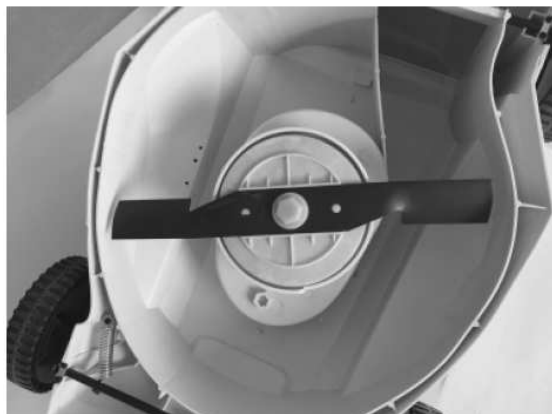

Φ 340mm
Ref : GT-340

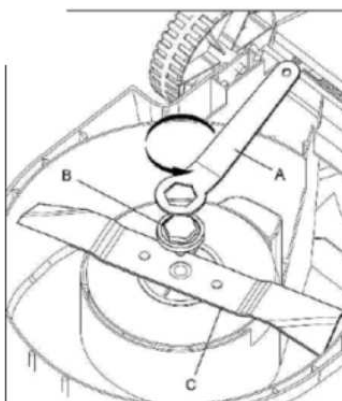

UTILISATION

Cette tondeuse à gazon est conçue pour un usage domestique. Cet outil n'est pas destiné à un usage professionnel. Ne convient pas à une utilisation professionnelle

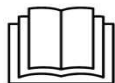

Lisez ce manuel attentivement, en respectant les instructions de sécurité précédemment citées, pendant et après l'utilisation de votre tondeuse à gazon. Le respect de ces instructions simples permet également de conserver votre tondeuse à gazon en bon état de fonctionnement. Familiarisez-vous avec les commandes de votre tondeuse avant d'essayer de la faire fonctionner, mais surtout, assurez-vous de savoir comment arrêter votre tondeuse en cas d'urgence. Conservez ce manuel d'utilisateur et les autres documents avec votre tondeuse pour toute référence future.

**IMPORTANT
À LIRE ATTENTIVEMENT AVANT
UTILISATION.****À CONSERVER POUR
CONSULTATION ULTÉRIEURE.****CONSIGNES DE SÉCURITÉ
GÉNÉRALES**

Règles de fonctionnement à respecter en matière de sécurité lors de l'utilisation des tondeuses à gazon à moteur électrique.

Formation

- Lire attentivement les instructions. Être familier avec les commandes et l'utilisation correcte du matériel.
- Ne jamais permettre à des enfants ou à des personnes non familières avec ces instructions d'utiliser la machine. Des réglementations nationales peuvent limiter l'âge de l'opérateur.
- Ne jamais faire fonctionner la machine pendant que des tierces personnes, en particulier des enfants, ou des animaux, se tiennent à proximité.
- Garder à l'esprit que l'opérateur ou l'utilisateur est responsable des accidents qu'il peut provoquer ou des dangers qu'il fait encourir à d'autres personnes ou à leurs biens.

Préparation

a) Pendant le fonctionnement de la machine, toujours porter des chaussures résistantes et un pantalon long.

Ne pas conduire la machine pieds nus ou en sandales. Éviter de porter des vêtements amples ou qui comportent des cordons libres, ou une cravate.

b) Inspecter entièrement la zone sur laquelle la machine va être utilisée et retirer tous les objets pouvant être projetés par celle-ci.

c) Avant utilisation, toujours inspecter visuellement la machine pour détecter si l'organe de coupe, les boulons et l'assemblage de ce dernier ne sont pas usés ou endommagés. Remplacer les jeux de composants usés ou endommagés, afin de conserver un bon équilibre. Remplacer les étiquettes endommagées ou illisibles.

Fonctionnement

- Ne laissez jamais un enfant ou une autre personne n'ayant pas pris connaissance des instructions d'utilisation se servir de l'outil de jardin. Il est possible que les réglementations locales fixent une limite d'âge minimum de l'utilisateur. Gardez l'outil de jardin non utilisé hors de la portée des enfants.
- Cet outil de jardin n'est pas conçu pour être utilisé par des personnes (enfants compris) souffrant d'un handicap physique, sensoriel ou mental ou par des personnes n'ayant l'expérience et/ou les connaissances nécessaires, à moins qu'elles ne soient surveillées par une personne responsable de leur sécurité ou qu'elles aient été instruites quant au maniement de l'outil de jardin. Les enfants doivent être surveillés pour assurer qu'ils ne jouent pas avec l'outil de jardin.
- Ne tondez jamais la pelouse lorsque des personnes, en particulier des enfants ou des animaux domestiques se trouvent à proximité.
- L'opérateur ou l'utilisateur de la tondeuse est responsable des accidents et des dommages causés à autrui ou à ses biens.
- Ne faites jamais fonctionner l'outil de jardin si vous marchez pieds nus ou portez des sandales ouvertes. Portez toujours des chaussures fermées et des pantalons longs.
- Inspectez soigneusement la surface à travailler et éliminez pierres, bâtons, fils métalliques, os et autres objets étrangers.
- Avant de mettre l'appareil en fonctionnement, contrôlez toujours si les lames, les vis des lames et le sous-groupe de coupage sont usés ou endommagés. Remplacez les lames usées ou endommagées toujours en même temps que les vis des lames pour éviter tout balourd.
- Ne tondez que de jour ou sous un bon éclairage artificiel.

□ Ne pas travailler avec la tondeuse à gazon dans des conditions météorologiques défavorables et plus particulièrement en cas d'approche d'orage.

□ Si possible, n'utilisez pas l'outil de jardin lorsque l'herbe est mouillée.

□ Ne menez l'appareil qu'au pas, ne jamais courir.

□ N'utilisez jamais l'outil de jardin quand les équipements de sécurité sont défectueux, sans coque ou sans équipements de protection tels que par exemple le pare-chocs et/ou le bac de ramassage.

□ Portez une protection acoustique.

□ **Travailler sur des talus peut être dangereux.**

– Ne tondez pas des pentes très abruptes.

– Sur des pentes ou de l'herbe mouillée, faites attention à ne pas perdre l'équilibre.

– Tondez toujours perpendiculairement à la pente – jamais de haut en bas ou de bas en haut.

– Faites très attention lors d'un changement de direction sur une pente.

□ Faites très attention en reculant ou en tirant l'outil de jardin vers vous.

□ Lors des travaux de tonte, poussez l'outil de jardin toujours vers l'avant et ne le tirez jamais vers vous.

□ Les lames doivent être totalement à l'arrêt quand vous devez incliner l'outil de jardin pour le transporter, quand vous traversez des surfaces autres que le gazon ou quand vous transportez l'outil de jardin entre deux surfaces à tondre.

□ N'inclinez pas l'outil de jardin lors du démarrage ou lorsque vous mettez le moteur en fonctionnement, sauf si ceci est nécessaire pour la mettre en marche quand l'herbe est haute. Dans ce cas-là, soulevez alors l'outil de jardin juste ce qu'il faut et uniquement sur le côté opposé à l'utilisateur en poussant le guidon vers le bas. Veillez toujours à ce que vos mains soient placées sur le guidon lorsque vous posez l'outil de jardin sur le sol.

□ Mettez l'outil de jardin en marche conformément aux instructions du mode d'emploi et veillez à maintenir les pieds bien à l'écart des parties en rotation.

□ Tenez les pieds et les mains éloignés des parties rotatives de l'outil de jardin.

□ Gardez une distance suffisante par rapport à la zone d'éjection lorsque vous travaillez avec l'outil de jardin.

□ Ne soulevez ni transportez jamais l'outil de jardin pendant que le moteur est en marche.

□ N'effectuez aucune modification sur l'outil de jardin.

Des modifications non autorisées peuvent s'avérer préjudiciables à la sécurité de votre outil de jardin et conduiront à une augmentation des émissions de bruit et des vibrations.

□ Contrôlez régulièrement le câble de secteur et la rallonge utilisée. Ne raccordez jamais un câble endommagé au réseau et ne le touchez pas avant qu'il ne soit déconnecté du réseau. Un câble endommagé pourrait vous mettre en contact avec des pièces sous tension. Protégez-vous contre les chocs électriques.

Retirer le sectionneur :

– à chaque fois que vous vous éloignez de l'outil de jardin,

– avant d'éliminer un engorgement,

– pour contrôler, nettoyer ou effectuer des travaux sur l'outil de jardin,

– après avoir heurté un objet étranger. Vérifiez immédiatement que l'outil de jardin ne présente pas d'endommagements, et, si nécessaire, faites-le réparer,

– si l'outil de jardin commence à vibrer anormalement (vérifier immédiatement).

Entretien

□ Portez toujours des gants de jardin, si vous manipulez l'appareil ou travaillez à proximité des lames aiguës.

□ Vérifiez que tous les écrous, boulons et vis sont bien serrés afin d'assurer que l'outil de jardin se trouve dans un état de fonctionnement ne présentant aucun danger.

□ Contrôlez régulièrement le bac de ramassage pour vous assurer de son état d'usure.

□ Contrôlez l'outil de jardin et, pour des raisons de sécurité, remplacez les pièces usées ou endommagées.

□ N'utilisez que des lames prévues pour l'outil de jardin.

□ Veillez à ce que les pièces de rechange soient des pièces d'origine GARDEO PRO

Indications pour le maniement optimal de l'accu

□ Vérifier que l'outil de jardin est effectivement en position d'arrêt avant de monter l'accumulateur. Le fait de monter un accumulateur dans un outil de jardin en position de fonctionnement peut causer des accidents.

□ Ne pas exposer le chargeur à la pluie ou à l'humidité. La pénétration d'eau dans un chargeur augmente le risque d'un choc électrique.

□ Ne charger les accus que dans des chargeurs recommandés par le fabricant. Un chargeur approprié à un type spécifique d'accumulateur peut engendrer un risque d'incendie lorsqu'il est utilisé avec d'autres accumulateurs.

□ Ne pas charger des accus autres que ceux indiqués ci-dessous. Le chargeur n'est approprié que pour charger des accus à ions lithium GARDEO PRO des tensions indiquées dans les caractéristiques techniques. Sinon, il y a un risque d'incendie et d'explosion.

□ Maintenir le chargeur propre. Un encrassement augmente le risque de choc électrique.

□ Avant toute utilisation, contrôler le chargeur, la fiche et le câble. Ne pas utiliser le chargeur si des défauts sont constatés. Ne pas démonter le chargeur soi-même et ne le faire réparer que par une personne qualifiée et seulement avec des pièces de rechange d'origine. Des chargeurs, câbles et fiches endommagés augmentent le risque d'un choc électrique.

□ Ne pas utiliser le chargeur sur un support facilement inflammable (tel que papier, textiles etc.) ou dans un environnement inflammable. L'échauffement du chargeur lors du processus de charge augmente le risque d'incendie.

- *N'utiliser l'outil de jardin qu'avec des accumulateurs GARDEO PRO spécifiquement désignés. L'utilisation de tout autre accumulateur peut entraîner des blessures et des risques d'incendie.*
 - *Tenez l'accumulateur non utilisé à l'écart de toutes sortes d'objets métalliques tels qu'agrafes, pièces de monnaie, clés, clous, vis ou autres, étant donné qu'un pontage peut provoquer un court-circuit. Un court-circuit entre les contacts d'accu peut provoquer des brûlures ou un incendie.*
 - *Dans de mauvaises conditions, du liquide peut s'écouler de la batterie ; évitez tout contact. En cas de contact accidentel, nettoyez à l'eau. Si le liquide entre en contact avec les yeux, recherchez en plus une aide médicale. Le liquide qui s'écoule des batteries peut causer des irritations ou des brûlures.*
 - *Ne pas ouvrir l'accu. Risque de court-circuit.*
 - *Protéger l'accu de toute source de chaleur, comme p. ex. l'exposition directe au soleil, au feu, à l'eau et à l'humidité. Il y a risque d'explosion.*
 - *Ne pas court-circuiter l'accu. Il y a risque d'explosion.*
 - *En cas d'endommagement et d'utilisation non conforme de l'accu, des vapeurs peuvent s'échapper.*
- Ventiler le lieu de travail et, en cas de malaises, consulter un médecin. Les vapeurs peuvent entraîner des irritations des voies respiratoires.*
- *Protégez l'accu de l'humidité et de l'eau.*
 - *Ne stockez l'accu que dans la plage de température de 0 °C à 50 °C. Ne stockez pas l'accu trop longtemps dans une voiture par ex. en été.*
 - *Nettoyez de temps en temps les orifices de ventilation de l'accu à l'aide d'un pinceau doux, propre et sec.*

CONSIGNES DE SÉCURITÉ IMPORTANTES POUR LA BATTERIE

N'utiliser que le chargeur d'origine fourni.

La tension du secteur doit coïncider avec la tension de service du chargeur.

L'emploi d'un chargeur dont les caractéristiques électriques seraient différentes de celles du chargeur recommandé pourrait endommager la batterie.

Éviter toute charge rapide ou surcharge qui pourrait raccourcir la durée de vie de la batterie.

1. *Avant d'utiliser la batterie, lisez toutes les instructions et précautions relatives au chargeur de batterie, à la batterie, et à l'outil utilisant la batterie.*
2. *Ne démontez pas la batterie.*
3. *Cessez immédiatement l'utilisation si le temps de fonctionnement devient excessivement court.*
Il y a risque de surchauffe, de brûlures, voire d'explosion.
4. *Si l'électrolyte pénètre dans vos yeux, rincez-les à l'eau claire et consultez immédiatement un médecin. Il y a risque de perte de la vue.*

5. *Ne court-circuitez pas la batterie :*
 - (1) *Ne touchez les bornes avec aucun matériau conducteur.*
 - (2) *Évitez de ranger la batterie dans un conteneur avec d'autres objets métalliques, par exemple des clous, des pièces de monnaie, etc.*
 - (3) *N'exposez pas la batterie à l'eau ou à la pluie.**Un court-circuit de la batterie pourrait provoquer un fort courant, une surchauffe, parfois des brûlures et même une panne.*
6. *Ne rangez pas l'outil ou la batterie dans des endroits où la température risque d'atteindre ou de dépasser 50 °C.*
7. *Ne jetez pas la batterie au feu même si elle est sérieusement endommagée ou complètement épuisée. La batterie peut exploser au contact du feu.*
8. *Prenez garde d'échapper ou de heurter la batterie.*
9. *N'utilisez pas une batterie abîmée.*

CONSERVEZ CES INSTRUCTIONS.

Conseils pour assurer la durée de vie optimale de la batterie

1. *Rechargez la batterie avant qu'elle ne soit complètement déchargée.*
Arrêtez toujours l'outil et rechargez la batterie quand vous remarquez que la puissance de l'outil diminue.
2. *Ne rechargez jamais une batterie complètement chargée.*
La surcharge réduit la durée de service de la batterie.
3. *Chargez la batterie alors que la température de la pièce se trouve entre 10 °C et 40 °C.*
Avant de charger une batterie chaude, laissez-la refroidir.
4. *Chargez la batterie tous les six mois si elle reste inutilisée pendant une période prolongée.*

DESCRIPTION DU FONCTIONNEMENT

Installation ou retrait de la batterie

ATTENTION :

- *Mettez toujours l'outil hors tension avant d'installer ou de retirer la batterie.*
- *Avant l'utilisation, assurez-vous d'avoir verrouillé le couvercle de batterie. Autrement de la boue, des saletés ou de l'eau risquent d'abîmer le produit ou la batterie.*

□ *Tenez l'outil électrique par ses surfaces de saisie isolées, lorsque vous effectuez une opération au cours de laquelle le dispositif de fixation peut entrer en contact avec des câbles cachés. Les dispositifs de fixation entrant en contact avec un fil sous tension peuvent conduire l'électricité dans les pièces métalliques exposées de l'outil électrique et, par conséquent, entraîner un choc électrique pour l'utilisateur.*

□ Protégez le chargeur de batterie contre la pluie et l'humidité. La pénétration de l'eau dans un chargeur de batterie augmente le risque de choc électrique.

□ Rechargez uniquement à l'aide du chargeur indiqué par le fabricant. Un chargeur est adapté à un type de batterie, son utilisation avec une autre batterie peut entraîner un risque d'incendie.

□ Ne ne chargez pas d'autres batteries. Le chargeur de batterie est réservé à la charge de nos batteries dans la plage de tensions indiquée. S'il est utilisé autrement, il existe un risque d'incendie et d'explosion.

□ Maintenez le chargeur de batterie propre. La contamination peut entraîner un choc électrique.

□ Vérifiez le chargeur de batterie, le câble et la fiche avant chaque utilisation. N'utilisez pas le chargeur de batterie lorsqu'il présente des défauts. N'ouvrez pas vous-même le chargeur de batterie et faites-le réparer uniquement par du personnel qualifié qui utilise des pièces détachées d'origine. Des chargeurs de batterie, câbles et fiches endommagés augmentent le risque de choc électrique.

□ N'utilisez pas le chargeur de batterie sur des surfaces facilement inflammables (par exemple, papier, textiles, etc.) ou dans des environnements pouvant s'enflammer. Il existe un risque d'incendie dû au chauffage du chargeur de batterie pendant la charge.

□ Si la batterie est utilisée de manière incorrecte, du liquide peut être éjecté de la batterie, évitez le contact avec ce liquide. En cas de contact accidentel, rincez à l'eau. Si du liquide entre en contact avec les yeux, consultez un médecin. Le liquide éjecté par la batterie peut entraîner une irritation ou des brûlures.

□ N'ouvrez pas la batterie vous-même. Il existe un risque de court-circuit.

□ Protégez la batterie contre la chaleur, par exemple, contre le rayonnement direct du soleil ou un incendie. Il existe un risque d'explosion.

□ Ne court-circuitez pas la batterie. Il existe un risque d'explosion.

□ En cas de dommage ou d'utilisation incorrecte de la batterie, des vapeurs peuvent être émises. En cas d'affection due aux vapeurs, faites entrer de l'air frais et consultez un médecin. Les vapeurs peuvent irriter les voies respiratoires.



INSTRUCTIONS DE SÉCURITÉ ADDITIONNELLES

§ Retirez la batterie avant d'entretenir la machine ou si la machine ne va pas être utilisée longtemps.

§ Utilisez exclusivement le type de bloc-batterie prescrit

CONSIGNES DE SÉCURITÉ POUR LE CHARGEUR ET LE BLOCBATTERIE

§ Prenez connaissance des instructions et des consignes de sécurité avant de charger le bloc-batterie.

§ N'utilisez pas de machines, accessoires et chargeurs pour des travaux autres que ceux pour lesquels ils sont conçus.

§ Avant de percer des trous ou de visser dans un mur, en cas de doute, vérifiez avec un détecteur de métaux/tension que vous n'allez pas percer/visser dans une ligne électrique, une canalisation de gaz ou d'eau.

§ Avant de reposer la perceuse/visseuse, vérifiez que toutes les pièces mobiles sont à l'arrêt.

§ Évitez les blocages fréquents lorsque vous vissez ou percez, cela peut endommager les batteries.

§ Utilisez exclusivement le chargeur prescrit pour charger le bloc-batterie. N'utilisez pas ce chargeur pour charger des blocs-batteries d'un autre type.

Tout bloc d'alimentation doit être exclusivement utilisé avec le socle du chargeur et la batterie de même référence.

§ Utilisez le chargeur uniquement dans un environnement sec et à une température comprise entre 10 °C et 40 °C.

§ N'utilisez pas le chargeur s'il est endommagé.

§ Confiez la réparation du chargeur et du bloc-batterie uniquement à notre service technique.

§ Évitez le court-circuit du bloc-batterie. Veillez à ce que les connexions du bloc-batterie ne puissent pas venir au contact d'objets métalliques.

§ Ne conservez pas le bloc-batterie dans des endroits où la température peut dépasser 50 °C, par exemple dans une voiture garée au soleil.



§ Ne brûlez pas le bloc-batterie.

§ Ne tentez jamais d'ouvrir le bloc-batterie.

§ En cas de contact du liquide du bloc-batterie (solution d'hydroxyde de potassium à 25-30 %) avec la peau, rincez immédiatement la peau abondamment à l'eau. Neutralisez le liquide avec un acide faible, comme le vinaigre ou du jus de citron. En cas de contact du liquide du bloc-batterie avec les yeux, rincez les yeux sous l'eau courante pendant au moins 10 minutes et consultez immédiatement un médecin.

Chargeur

Cet appareil peut être utilisé par des enfants âgés d'au moins 8 ans et par des personnes ayant des capacités physiques, sensorielles ou

	Ne pas brûler le chargeur et le pack-batterie
	Ne pas exposer le chargeur et le pack-batteries à des températures supérieures à 50 °C.

mentales réduites ou dénuées d'expérience ou de connaissance, s'ils (si elles) sont correctement surveillé(e)s ou si des instructions relatives à l'utilisation de l'appareil en toute sécurité leur ont été données et si les risques encourus ont été appréhendés. Les enfants ne doivent pas jouer avec l'appareil. Le nettoyage et l'entretien par l'utilisateur ne doivent pas être effectués par des enfants sans surveillance.

☐ Protégez le chargeur de batterie contre la pluie et l'humidité. La pénétration de l'eau dans un chargeur de batterie augmente le risque de choc électrique.

☐ Rechargez uniquement à l'aide du chargeur indiqué par le fabricant. Un chargeur est adapté à un type de batterie, son utilisation avec une autre batterie peut entraîner un risque d'incendie.

☐ Ne chargez pas d'autres batteries. Le chargeur de batterie est réservé à la charge de nos batteries dans la plage de tensions indiquée. S'il est utilisé autrement, il existe un risque d'incendie et d'explosion.

☐ Maintenez le chargeur de batterie propre. La contamination peut entraîner un choc électrique.

☐ Vérifiez le chargeur de batterie, le câble et la fiche avant chaque utilisation. N'utilisez pas le chargeur de batterie lorsqu'il présente des défauts. N'ouvrez pas vous-même le chargeur de batterie et faites-le réparer uniquement par du personnel qualifié qui utilise des pièces détachées d'origine. Des chargeurs de batterie, câbles et fiches endommagés augmentent le risque de choc électrique.

☐ N'utilisez pas le chargeur de batterie sur des surfaces facilement inflammables (par exemple, papier, textiles, etc.) ou dans des environnements pouvant s'enflammer. Il existe un risque d'incendie dû au chauffage du chargeur de batterie pendant la charge.

☐ *Le câble d'alimentation ne peut pas être remplacé. Si le câble est endommagé, il convient de mettre l'appareil au rebut.*

Pictogrammes sur le chargeur

Le chargeur comporte les pictogrammes suivants :

	Machine de la classe II – Double isolation – vous n'avez pas besoin d'une prise avec mise à terre.
	Utilisez le chargeur de batterie en intérieur uniquement.
	Transformateur à sécurité intrinsèque.
	Interrupteur de coupure.

- BATTERIE LI-ION

Avantages des batteries Li-ion :

- Les batteries Li-ion présentent un meilleur rapport capacité/ poids (batterie plus puissante et plus légère, plus compacte)
- Pas d'effet de mémoire (perte de capacité après plusieurs cycles de charge/décharge) comme avec d'autres types de batterie (Ni-Cd, Ni-MeH)
- Autodécharge limitée.

	Recharger la batterie uniquement avec le chargeur fourni.
	Assurez-vous que l'alimentation électrique est bien de 230 Volts AC / 50Hz.

SÉCURITÉ ÉLECTRIQUE

	Vérifiez si le voltage mentionné sur la plaque signalétique de la machine correspond bien à la tension de secteur présente sur lieu.
--	---

	AVERTISSEMENT Les matériaux d'emballage ne sont pas des jouets ! Les enfants ne doivent pas jouer avec des sacs en plastique ! Il existe un risque de suffocation!
--	---

CONSIGNES DE SÉCURITÉ SUPPLÉMENTAIRES CONCERNANT LES TONDEUSES

- Cet outil ne doit pas être utilisé par des enfants. Les enfants doivent être surveillés pour s'assurer qu'ils ne jouent pas avec l'outil. Le nettoyage et l'entretien ne doivent pas être réalisés par des enfants.
- Cet outil peut être utilisé par des personnes aux capacités physiques, sensorielles ou mentales réduites, ou qui manquent d'expérience et de connaissances, à condition qu'elles soient surveillées ou qu'elles aient reçu des consignes sur l'utilisation en toute sécurité de l'outil et aient conscience des risques encourus.
- Familiarisez-vous avec les consignes et l'utilisation appropriée de l'outil.
- Évitez de porter des vêtements lâches ou intégrant des cordons ou ceintures.
- Les pièces usées ou endommagées doivent être remplacées.
- Faites particulièrement attention lorsque vous faites demi-tour et lorsque vous tirez la tondeuse vers vous.

- Ne démarrez pas le moteur si le sac à herbe n'est pas installé.

- Soyez conscient que sur les outils présentant plusieurs lames de coupe, le mouvement d'un diamètre de coupe peut entraîner la rotation des autres lames.

- Lors du réglage de l'outil, veillez à ne pas coincer vos doigts entre les lames de coupe en mouvement et les pièces fixes de l'outil.

- Laissez le moteur refroidir avant d'entreposer l'outil.

- Lors de la réparation de la lame de coupe, notez que même si l'alimentation électrique est coupée, les lames peuvent continuer à bouger.

- Remplacez les pièces usées ou endommagées pour une question de sécurité. Utilisez uniquement des pièces de rechange et des accessoires d'origine.

- L'outil doit être alimenté via un dispositif à courant résiduel (DCR) par un courant de déclenchement ne dépassant pas 30 mA. ▪ Ne laissez jamais des enfants ou des personnes ne connaissant pas ces consignes utiliser la tondeuse. Les réglementations locales peuvent limiter l'âge de l'opérateur.

- Ne tondez jamais si des personnes, en particulier des enfants ou des animaux domestiques, se trouvent à proximité. ▪ L'opérateur ou l'utilisateur est responsable des accidents ou des risques qu'il fait courir aux autres personnes ou à ce qui leur appartient.

- N'utilisez pas la tondeuse lorsque vous êtes pieds nus ou portez des sandales ouvertes ; portez toujours des chaussures solides et un pantalon.

- Inspectez bien la zone où la tondeuse doit être utilisée et retirez toutes les pierres, brindilles et autres corps étrangers.

- Avant d'utiliser la tondeuse, inspectez toujours visuellement les lames, les boulons de lames et l'ensemble de dispositif de coupe pour vérifier qu'ils ne sont pas usés ou endommagés.

- Remplacez les lames et boulons usés ou endommagés par jeux afin de préserver l'équilibre.

- Tondez uniquement à la lumière du jour ou sous une bonne lumière artificielle. ▪ Évitez si possible d'utiliser la tondeuse dans de l'herbe mouillée.

- Marchez, ne courez jamais.

- N'utilisez jamais la machine avec des protecteurs ou écrans défectueux, ou sans dispositif de sécurité, par exemple des déflecteurs et/ou des sacs à herbe.

- La tonte sur des talus peut être dangereuse :

- Ne tondez pas sur des pentes très raides.

- Restez toujours en équilibre sur les pentes ou l'herbe mouillée.

- Tondez toujours en travers de la pente, jamais vers le haut ou vers le bas.

- Faites extrêmement attention lorsque vous changez de sens sur les pentes.

- Faites extrêmement attention lorsque vous reculez ou tirez la tondeuse vers vous.

- Ne tondez jamais en tirant la tondeuse vers vous.

- Attendez que la lame se soit complètement immobilisée si la tondeuse doit être inclinée pour le transport lorsque vous passez sur des surfaces autres que de l'herbe, et lorsque vous transportez la tondeuse vers et depuis la zone à tondre.

- N'inclinez pas la machine lorsque vous démarrez le moteur, sauf si la machine doit être inclinée pour le démarrage dans de l'herbe haute. Dans ce cas, ne l'inclinez pas plus que nécessaire et inclinez seulement la partie qui est éloignée de l'opérateur. Vérifiez toujours que les deux mains sont dans la position de travail avant de reposer la machine au sol.

- Mettez en marche la tondeuse conformément aux consignes en veillant à garder les pieds éloignés des lames. ▪ Ne placez pas les mains ou les pieds à proximité ou sous les pièces en rotation.

- Restez toujours à distance de l'ouverture d'éjection.

- Ne soulevez ou ne transportez pas la tondeuse alors que le moteur tourne.

- Vérifiez que toutes les pièces mobiles se sont complètement arrêtées :

- lorsque vous vous éloignez de la tondeuse ;

- avant d'éliminer toute obstruction de la goulotte d'éjection ;

- avant de vérifier, nettoyer ou travailler sur la tondeuse ;

- lorsque la tondeuse heurte un objet. Vérifiez que la tondeuse ne présente aucun dommage et effectuez les réparations nécessaires avant de redémarrer et d'utiliser la tondeuse.

- Si la tondeuse commence à vibrer de manière anormale, elle doit être immédiatement inspectée.

- recherchez des obstructions ;

- effectuez les réparations nécessaires sur les pièces endommagées ;

- vérifiez que tous les écrous, boulons et vis sont serrés.



- Gardez tous les écrous, boulons et vis serrés pour garantir que la tondeuse est dans un bon état de fonctionnement.



- Vérifiez souvent que le sac à herbe n'est ni usé ni endommagé.

- Remplacez les pièces usées ou endommagées pour garantir la sécurité

EXPLICATION DES SYMBOLES

	Indications générales sur d'éventuels dangers.
---	--

 	Lisez soigneusement ces instructions d'utilisation.
--	---

 	Faites attention à ce que les personnes se trouvant à proximité ne soient pas blessées par des projections provenant de la machine. Gardez une distance de sécurité entre l'outil de jardin et les personnes se trouvant à proximité.
---	--

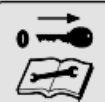
 	Lame(s) coupante(s). Attention à ne pas se couper les orteils ou les doigts. Arrêtez l'outil de jardin et retirez la batterie avant d'effectuer des réparations ou de nettoyer l'outil de jardin ou s'il est laissé sans surveillance même pour une courte durée.
--	--

	Attendez l'arrêt total de tous les éléments de l'outil de jardin avant de les toucher. Après la mise hors tension de l'outil de jardin, les lames continuent à tourner, pouvant provoquer ainsi des blessures.
---	---

	N'utilisez l'outil de jardin pas par temps de pluie et ne l'exposez pas à la pluie.
---	---

	Portez des lunettes de sécurité !
---	-----------------------------------

	Porter des protections auditives !
---	------------------------------------

	Portez des gants de protection !
---	----------------------------------

	Portez des chaussures de protection
---	-------------------------------------

	CE Conformément aux normes Européennes d'application en matière de sécurité.
---	--

	CLASSE DE PROTECTION
---	----------------------

UTILISATION

Insertion de la batterie

- ❶ Soulever le capot de la batterie.
- ❷ Placer la batterie, un « click » se fait entendre lorsqu'elle est correctement en place.
- ❸ Si la tondeuse ne doit pas être utilisée immédiatement, placer la clé d'interrupteur dans la position de rangement comme indiqué.

Démarrage/arrêt de la tondeuse



- Insérez la clé dans son orifice.
- Appuyez sur le bouton de démarrage et maintenez-le. Tirez le levier de commutation vers la poignée et relâchez le bouton pour démarrer la tondeuse.
- Pour arrêter la tondeuse, relâchez le levier de commutation



Réglage de la hauteur de coupe



Lors de l'expédition, les roues de la tondeuse sont réglées sur une position de coupe basse. Avant la première utilisation de la tondeuse, relevez la position de coupe à la hauteur la mieux adaptée à votre gazon.

Pour ajuster la hauteur de la lame

- Enlevez la clé et le bloc de batteries.
- Pour relever la hauteur de la lame, saisissez le levier de réglage en hauteur et déplacez-le vers l'avant de la tondeuse.
- Pour abaisser la hauteur de la lame, saisissez le levier de réglage en hauteur et déplacez-le vers l'arrière de la tondeuse.
- Réinstallez la clé et le bloc de batteries quand vous êtes prêt à tondre.

NETTOYAGE ET ENTRETIEN

Nettoyage

Maintenez aussi longtemps que possible tous les dispositifs de sécurité, les événements et le carter moteur exempts de saleté et de poussière. Essayez la tondeuse à l'aide d'un chiffon propre ou soufflez dessus de l'air comprimé à basse pression. Nous vous recommandons de nettoyer immédiatement la tondeuse dès que vous avez fini de l'utiliser.

Nettoyez régulièrement la tondeuse à l'aide d'un chiffon humide et de savon doux.

N'utilisez pas de produits de nettoyage ou de solvants, ils pourraient attaquer les parties en plastique.

Veillez à ce que de l'eau ne pénètre jamais dans la tondeuse.



N'utilisez jamais de solvants comme l'essence, l'alcool, l'ammoniaque, etc. Ces solvants peuvent endommager les pièces en plastique.

Entretien de la lame

- Ôtez régulièrement l'herbe et la saleté de la lame.
- Au début de la saison de jardinage, examinez soigneusement l'état de la lame.
- Si la lame est très émoussée, aiguisiez-la ou remplacez-la.
- Si la lame est abîmée ou usée, fixez une lame neuve.

Si la lame glisse, insérez le tournevis dans l'orifice de positionnement et serrez la lame.



Faites attention de ne pas vous couper. Pour tenir la lame, utilisez des gants de travail résistants ou un chiffon.

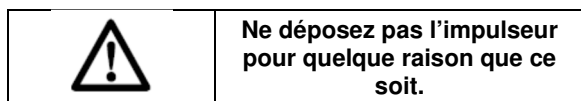

Remplacement de la lame

Pour des raisons de sécurité, nous vous recommandons de faire remplacer la lame par un professionnel agréé.



Entreposage de la batterie

- _ Entrepochez et chargez vos batteries dans un espace frais. Les températures inférieures à 10°C (50F) ou supérieures à 38°C (100F) diminueront la durée de vie de la batterie.
- _ N'entrepochez jamais les batteries quand elles sont déchargées. Rechargez-les immédiatement lorsqu'elles sont déchargées.
- _ Les batteries perdent progressivement leur charge, au plus élevée la température, au plus vite. Donc, si vous entrepochez votre outil pendant de longues périodes au cours desquelles vous ne l'utilisez pas, rechargez les batteries chaque mois ou tous les deux mois. Ceci contribuera à prolonger la durée de vie de la batterie.

SPECIFICATIONS TECHNIQUES

Référence	GPTDE40V34-LI
Largeur de lame	340mm
Lame ref	GT-340
Hauteur de coupe	25-65mm
Capacité du bac de ramassage	35 L
Batterie GY2201 SAMSUNG	40V 2000 mAh
Durée de mise en charge	1 h
Chargeur GY2211	220-240V~50hZ
Courant de charge	3 A
Puissance du chargeur	42V DC
Plage de température de charge admissible	0 – 50°C
	22 min Max
Vitesse	3000 Min ⁻¹
Type et données de la batterie	Li-ion

Niveau de protection int. IPX1
Poids sans batterie 9.9 Kg

Valeurs des émissions sonores mesurées selon la norme applicable :

Niveau de pression acoustique

L_{PA} 77.9 dB(A) K=3 dB(A)

Niveau de puissance acoustique

L_{WA} 90.2 dB(A) K=1.85dB(A)

Niveau de puissance acoustique garanti

L_{WA} 94 dB(A)



ATTENTION! Lorsque la pression acoustique dépasse la valeur de 85 dB(A), il est nécessaire de porter des dispositifs individuels de protection de l'ouïe.

Valeur quadratique moyenne pondérée de l'accélération selon la norme applicable
0.5 m/s² K=1,5 m/s²



La valeur totale de vibrations déclarée a été mesurée conformément à une méthode d'essai normalisée et peut être utilisée pour comparer un outil à un autre; l'indication du fait que la valeur totale de vibrations déclarée peut également être utilisée pour une évaluation préliminaire de l'exposition.



L'émission de vibration au cours de l'utilisation réelle de l'outil électrique peut différer de la valeur totale déclarée, selon les méthodes d'utilisation de l'outil; et signifiant la nécessité d'identifier les mesures de sécurité visant à protéger l'opérateur, qui sont basées sur une estimation de l'exposition dans les conditions d'utilisation réelles (compte tenu de toutes les parties constituantes du cycle de fonctionnement, telles que les temps d'arrêt de l'outil et de fonctionnement au repos, en plus du temps de déclenchement).

SERVICE APRÈS-VENTE

- _ Un commutateur endommagé doit être remplacé dans nos ateliers du service après-vente.
- _ **Si le remplacement du câble d'alimentation est nécessaire, cela doit être réalisé par le fabricant ou son agent pour éviter un danger.**

SERVICE APRÈS-VENTE ET ASSISTANCE

Notre Service Après-Vente répond à vos questions concernant la réparation et l'entretien de votre produit et les pièces de rechange. Vous trouverez des vues éclatées ainsi que des informations

concernant les pièces de rechange également sous : www.eco-repa.com

Les conseillers techniques et assistants GARDEO PRO sont à votre disposition pour répondre à vos

DEPANNAGE

questions concernant nos produits et leurs accessoires : sav@eco-repa.com

Le tableau suivant liste les symptômes de problèmes, les causes possibles et l'action correctrice, si la tondeuse ne fonctionne pas correctement. Si cela ne suffit pas pour identifier et corriger le problème, contacter votre agent de service après-vente.

- Avertissement : Arrêter la tondeuse et retirer la clé d'interrupteur avant de rechercher la cause de tout défaut

Problème	Cause possible	Action correctrice
La tondeuse ne fonctionne pas	Colmatage possible	Contrôler en dessous de la tondeuse et dégager si nécessaire (toujours porter des gants de jardin)
	La batterie n'est pas entièrement chargée	Charger la batterie
	Batterie pas (correctement) en place	Mettre en place la batterie
	Herbe trop longue	Augmenter la hauteur de coupe et incliner la tondeuse pour diminuer la charge au démarrage
	Interrupteur défectueux	Contacteur l'agent de service après-vente
	La protection de moteur a déclenché	Laisser refroidir le moteur / augmenter la hauteur de coupe
	Batterie trop froide/chaude	Laisser refroidir/réchauffer
	Clé d'interrupteur pas insérée correctement/entièrement	La placer correctement
	Il y a un bref délai avant le démarrage du moteur après avoir engagé le levier d'interrupteur	Commuter le levier à la main pendant 1–3 s pour démarrer le moteur

La tondeuse démarre, puis s'arrête immédiatement	La batterie n'est pas entièrement chargée	Charger la batterie
	Clé de contact pas insérée correctement/entièrement	La placer correctement
	Batterie pas (correctement) en place	Mettre en place la batterie
	Batterie trop froide/chaude	Laisser refroidir / augmenter la hauteur de coupe
La tondeuse fonctionne par intermittence	Câblage interne de la tondeuse endommagé	Contacteur l'agent de service après-vente
	La protection de moteur a déclenché	Laisser refroidir le moteur / augmenter la hauteur de coupe
La tondeuse donne un résultat grossier ou le moteur peine	Hauteur de coupe trop faible	Augmenter la hauteur de coupe (voir « Réglage de la hauteur de coupe »)
	Lame de coupe émoussée	Remplacer la lame (voir « Maintenance de la lame »)
	Colmatage possible	Contrôler en dessous de la tondeuse et dégager si nécessaire (toujours porter des gants de jardin)
	Lame montée à l'envers	Remonter correctement la lame (voir « Maintenance de la lame »)
Surface tondu (autonomie de la batterie) insuffisante	Hauteur de coupe trop faible	Augmenter la hauteur de coupe et marcher plus lentement
	Herbe trop haute	Augmenter la hauteur de coupe et marcher plus lentement
	Herbe humide ou mouillée	Attendre que l'herbe soit sèche et marcher plus lentement
	Herbe trop dense	Augmenter la hauteur de coupe, marcher plus lentement et couper plus fréquemment
	Vous pouvez acheter une batterie supplémentaire chez un agent de service après-vente autorisé pour produits de jardin	Contacteur l'agent de service après-vente
La lame de coupe ne tourne pas alors que la	Lame de coupe bloquée	Couper la tondeuse et enlever l'obstruction (toujours porter des gants de jardin)

tondeuse est enclenchée	Ecrou/boulon de la lame desserré	Serrer l'écrou/le boulon de la lame
Vibrations/bruit excessifs	Ecrou/boulon de la lame desserré	Serrer l'écrou/le boulon de la lame
	Lame de coupe endommagée	Contacteur l'agent de service après-vente, remplacer la lame
Pas de procédure de charge possible	Contacts de batterie oxydés	Nettoyer les contacts de la batterie (p. ex. en insérant et enlevant la batterie plusieurs fois) ou remplacer la batterie (les batteries peuvent être achetées chez les agents de service après-vente)
	La batterie est défectueuse, du fait d'une déconnexion dans la batterie	Remplacer la batterie (les batteries peuvent être achetées chez les agents de service après-vente)
La LED de contrôle de charge ne s'allume pas après avoir inséré la fiche du chargeur dans la prise	Fiche du chargeur de batterie pas branchée (correctement)	Brancher la fiche (entièrement) dans la prise
	Prise de courant, câble d'alimentation ou chargeur de batterie défectueux	Contrôler la tension d'alimentation, si nécessaire, le chargeur de batterie, contacter un agent de service après-vente autorisé

GARANTIE

- Ce produit est garanti pour une période de 60 mois effective à compter de la date d'achat par le premier utilisateur.
- Cette garantie couvre toutes les défaillances matérielles ou les défauts de fabrication, elle n'inclut pas : les batteries, les chargeurs, les défauts dus à l'usure normale des pièces, telles que les roulements, brosses, câbles, fiches ou les accessoires tels que les foreuses, forets, lames de scie, etc. ; les dommages ou les défauts résultant d'une utilisation incorrecte, d'accidents ou de modifications ; ni ne couvre les frais de transport.
- Les dommages et/ou les défauts résultant d'une utilisation incorrecte n'entrent pas non plus dans les clauses de garantie.
- Nous rejetons toute responsabilité pour toute blessure corporelle résultant d'une utilisation inappropriée de l'outil.
- Les réparations ne peuvent être réalisées que par un service après-vente agréé
- Vous pouvez obtenir davantage d'informations : info@eco-repa.com
- Tous les frais de transport doivent toujours être supportés par le client, sauf indication contraire écrite.
- De plus, aucune réclamation ne peut être émise dans le cadre de la garantie si l'endommagement de l'appareil résulte d'une négligence d'entretien ou d'une surcharge.
- Tout dommage résultant d'une pénétration de fluide, d'une pénétration d'une grande quantité de poussière, d'un endommagement volontaire (délibéré ou par grave négligence), d'une utilisation inappropriée (utilisations pour lesquelles l'appareil n'est pas adapté), d'une utilisation incorrecte (par exemple, non-respect des consignes indiquées dans le manuel), d'un montage incorrect, de la foudre, d'une tension incorrecte, n'entre pas dans la garantie. Cette liste n'est pas restrictive.
- L'acceptation des réclamations sous garantie ne peut en aucun cas entraîner la prolongation de la période de garantie ni le début d'une nouvelle période de garantie en cas de remplacement de l'appareil.
- Les appareils ou pièces remplacé(e)s sous garantie sont par conséquent la propriété de GARDEO PRO.
- Nous nous réservons le droit de rejeter toute réclamation dans les cas où l'achat ne peut être vérifié ni lorsqu'il est évident que le produit n'a pas été correctement entretenu. (nettoyage des orifices de ventilation, entretien régulier des balais de charbon, etc.)
- Votre reçu d'achat doit être conservé comme preuve de la date d'achat.
- Votre outil non démonté doit être renvoyé à votre revendeur dans un état de propreté acceptable accompagné de votre preuve d'achat.
- Votre outil doit être chargé au moins 1 fois par mois afin de garantir un fonctionnement optimal de cet outil.

ENVIRONNEMENT

	<p>Si, après un certain temps, vous décidez de remplacer votre machine, ne vous en débarrassez pas avec les ordures ménagères mais destinez-la à un traitement respectueux de l'environnement.</p>
---	--

	<p>Packs-batteries Vous devez vous débarrasser des packs batteries usagés de manière écologique et dans le respect de la réglementation locale.</p> <ul style="list-style-type: none"><input type="checkbox"/> Déchargez le pack-batteries en faisant tourner la machine à vide jusqu'à ce que le moteur s'arrête.<input type="checkbox"/> Retirez le pack-batteries de la machine.<input type="checkbox"/> Livrez les pack-batteries comme petit déchet chimique au dépôt de traitement écologique de votre commune.
---	--

	<p>Pour en savoir plus : www.quefairedemesdechets.fr</p>
--	---

NL SNOERLOZE GRASMAAIER

TOEPASSINGSGEBIED

Dit product is bedoeld voor het maaien van gras om en rond het huis. Het apparaat is niet bestemd voor industrieel gebruik. Niet geschikt voor professioneel gebruik.

	<p>Lees deze gebruiksaanwijzing zorgvuldig, met name de aanbevolen veiligheidsvoorschriften vóór, tijdens en na het gebruik van uw grasmaaier. Naleving van deze eenvoudige voorschriften zorgt er ook voor dat uw grasmaaier goed blijft werken. Zorg dat u vertrouwd raakt met de bedieningsknoppen van de grasmaaier voordat u deze gaat gebruiken, maar zorg er in ieder geval voor, dat u weet hoe u de motor in geval van nood snel kunt uitschakelen. Bewaar deze gebruiksaanwijzing en alle andere documentatie van uw grasmaaier om deze later te kunnen raadplegen.</p>
---	--

**BELANGRIJK
AANDACHTIG TE LEZEN VOOR
GEBRUIK.**

**TE BEWAREN VOOR
RAADPLEGING ACHTERAF.**

ALGEMENE VEILIGHEIDSVOORSCHRIFTEN

Werkingsregels na te leven op veiligheidsvlak bij het gebruik van de grasmaaiers met elektrische motor.

vorming

- a) De instructies aandachtig lezen. Vertrouwd zijn met de bedieningselementen en het correct gebruik van het materiaal.
- b) Nooit kinderen of personen die niet vertrouwd zijn met deze instructies de machine laten gebruiken. Nationale reglementeringen kunnen een minimumleeftijd van de operator opleggen.
- c) De machine nooit doen werken terwijl derden, in het bijzonder kinderen, of dieren, zich in de nabijheid bevinden.
- d) In gedachte houden dat de operator of de gebruiker verantwoordelijk is voor de ongevallen die

hij kan veroorzaken of gevaren die hij andere personen of hun goederen kan doen lopen.

Vorbereiding

- a) Tijdens de werking van de machine steeds werkschoenen en een lange broek dragen. De machine nooit met naakte voeten of op sandalen bedienen. Vermijden van ruime kleding te dragen of kledingstukken met loshangende snoeren of een das.
- b) De zone waarop de machine zal worden gebruikt volledig inspecteren en alle voorwerpen wegnemen die erdoor kunnen worden weggeslingerd.
- c) Voor gebruik de machine steeds visueel inspecteren om na te gaan of het maaiorgaan, de bouten en de assemblage van deze laatste niet versleten of beschadigd zijn. De versleten of beschadigde stellen componenten vervangen om een goed evenwicht te behouden. De beschadigde of onleesbare etiketten vervangen.

Werking

- Laat kinderen of personen die deze voorschriften niet hebben gelezen dit tuingereedschap nooit gebruiken. In uw land gelden eventueel voorschriften ten aanzien van de leeftijd van de bediener. Bewaar het tuingereedschap buiten het bereik van kinderen wanneer het niet wordt gebruikt.
- Dit tuingereedschap is er niet voor bestemd om te worden gebruikt door personen (inclusief kinderen) met beperkte fysieke, zintuiglijke of geestelijke vermogens of gebrekkige ervaring en/of gebrekkige kennis, tenzij zij onder toezicht staan van een voor hun veiligheid verantwoordelijke persoon, of zij van deze persoon instructies ontvangen ten aanzien van het gebruik van het tuingereedschap. Kinderen moeten onder toezicht staan, om zeker te stellen dat zij niet met het tuingereedschap spelen.
- Maai nooit dicht in de buurt van personen, in het bijzonder kinderen, of huisdieren.
- De bediener of gebruiker is verantwoordelijk voor ongevallen, persoonlijk letsel of schade aan het eigendom van anderen.
- Gebruik het tuingereedschap niet met blote voeten of met open sandalen. Draag altijd stevige schoenen en een lange broek.
- Controleer het te bewerken oppervlak zorgvuldig op stenen, stokken, metaaldraad, botten en andere voorwerpen en verwijder deze.
- Controleer vóór gebruik altijd of de messen, de messchroeven of het maaimechanisme versleten of beschadigd zijn. Vervang versleten of beschadigde messen en messchroeven altijd als complete set, om onbalans te voorkomen.
- Maai alleen bij daglicht of goed kunstlicht.
- Bij slechte weersomstandigheden, in het bijzonder bij opkomend onweer, niet met de gazonmaaier werken.

- Gebruik het tuingereedschap bij voorkeur niet wanneer het gras nat is.
- Loop altijd rustig, nooit te snel.
- Gebruik het tuingereedschap nooit met defecte veiligheidsvoorzieningen of afschermingen of zonder veiligheidsvoorzieningen zoals stootbescherming en/of grasvanger.
- Draag een gehoorbescherming.
- Het werken op hellingen kan gevaarlijk zijn.
 - Maai geen bijzonder steile hellingen.
 - Zorg ervoor dat u op een helling of op nat gras altijd stevig staat.
 - Maai altijd dwars op een helling, nooit naar boven of naar beneden.
 - Ga altijd uiterst voorzichtig te werk bij het veranderen van richting op een helling.
- Ga uiterst voorzichtig te werk bij het achteruitlopen of bij het trekken van het tuingereedschap.
- Duw het tuingereedschap tijdens het maaien altijd voorwaarts en trek het nooit naar het lichaam toe.
- De messen moeten stilstaan als u het tuingereedschap voor het vervoer moet kantelen, als u rijdt over een plaats waar geen gras groeit en als u het tuingereedschap verplaatst naar een plaats waar u wilt maaien.
- Kantel het tuingereedschap bij het starten of aantrekken van de motor niet, behalve wanneer dit nodig is voor het starten in hoog gras. Til in dit geval de van de bediener afgewende zijde door het omlaagduwen van de handgreep niet verder dan nodig omhoog. Let erop dat uw handen zich op de greep bevinden wanneer u het tuingereedschap weer laat lopen.
- Schakel het tuingereedschap in zoals in de gebruiksaanwijzing beschreven en let erop dat uw voeten ver genoeg van ronddraaiende delen verwijderd zijn.
- Breng handen en voeten niet in de buurt van of onder ronddraaiende delen.
- Houd afstand tot de uitwerpzone terwijl u met het tuingereedschap werkt.
- Het tuingereedschap nooit optillen of dragen terwijl de motor loopt.

□ **Verander het tuingereedschap niet.**

- Ongeoorloofde veranderingen kunnen de veiligheid van het tuingereedschap beïnvloeden en tot meer geluiden en trillingen leiden.
- Controleer regelmatig de aansluitkabel en de gebruikte verlengkabel. Sluit een beschadigde kabel niet aan op het stroomnet en raak een beschadigde kabel niet aan voordat u de verbinding met het stroomnet verbroken heeft. Bij een beschadigde kabel kunnen spanningvoerende delen aangeraakt worden. Bescherm uzelf tegen gevaren door een elektrische schok.

Stroomkringonderbreker losmaken:

- altijd wanneer u zich van het tuingereedschap verwijderd,
- vóór het verwijderen van blokkeringen,
- als u het tuingereedschap controleert, reinigt of eraan werkt,

- na het raken van een voorwerp. Controleer het tuingereedschap onmiddellijk op beschadigingen en laat het indien nodig repareren,
- als het tuingereedschap op een ongewone manier begint te trillen (onmiddellijk controleren).

Onderhoud

- Draag altijd tuinhandschoenen wanneer u de scherpe messen vastpakt of er aan werkt.
- Controleer of alle moeren, bouten en schroeven vastzitten, zodat een veilige toestand van het tuingereedschap gewaarborgd is.
- Controleer de grasbak regelmatig op toestand en slijtage.
- Controleer het tuingereedschap. Versleten of beschadigde delen moeten veiligheidshalve worden vervangen.
- Gebruik uitsluitend voor het tuingereedschap voorziene maaimessen.
- Zorg ervoor dat vervangingsonderdelen van GARDEO PRO afkomstig zijn.

Aanwijzingen voor de optimale omgang met de accu

- Controleer dat het tuingereedschap uitgeschakeld is voordat u de accu in het gereedschap plaatst. Het plaatsen van een accu in tuingereedschap dat ingeschakeld is, kan tot ongevallen leiden.
- Houd het oplaadapparaat uit de buurt van regen en vocht. Het binnendringen van water in het oplaadapparaat vergroot het risico van een elektrische schok.
- Laad accu's alleen op in oplaadapparaten die door de fabrikant worden geadviseerd. Voor een oplaadapparaat dat voor een bepaald type accu geschikt is, bestaat brandgevaar wanneer het met andere accu's wordt gebruikt.
- Laad geen accu's van andere fabrikanten op. Het oplaadapparaat is alleen geschikt voor het opladen van GARDEO PRO -lithiumionaccu's met de in de technische gegevens vermelde spanningen. Anders bestaat er brand- en explosiegevaar.
- Houd het oplaadapparaat schoon. Door vervuiling bestaat gevaar voor een elektrische schok.
- Controleer voor elk gebruik oplaadapparaat, kabel en stekker. Gebruik het oplaadapparaat niet als u een beschadiging hebt vastgesteld. Open het oplaadapparaat niet zelf en laat het alleen door gekwalificeerd personeel en alleen met originele vervangingsonderdelen repareren. Beschadigde oplaadapparaten, kabels en stekkers vergroten het risico van een elektrische schok.
- Gebruik het oplaadapparaat niet op een gemakkelijk brandbare ondergrond (zoals papier of textiel) of in een brandbare omgeving. Vanwege de bij het opladen optredende verwarming van het oplaadapparaat bestaat brandgevaar.
- Gebruik alleen de voor dit tuingereedschap voorziene GARDEO PRO -accu's. Het gebruik van andere accu's kan tot letsel en brandgevaar leiden.
- Voorkom aanraking van de niet-gebruikte accu met paperclips, munten, sleutels, spijkers, schroeven en andere kleine metalen voorwerpen die overbrugging van de contacten kunnen

veroorzaken. Kortsluiting tussen de accucontacten kan brandwonden of brand tot gevolg hebben.
 Bij verkeerd gebruik kan vloeistof uit de accu lekken.

Voorkom contact daarmee. Spoel bij onvoorzien contact met water af. Wanneer de vloeistof in de ogen komt, dient u bovendien een arts te raadplegen. Gelekte accuvloeistof kan tot huidirritaties en verbrandingen leiden.

- Open de accu niet. Er bestaat gevaar voor kortsluiting.
- Bescherm de accu tegen hitte, bijvoorbeeld ook tegen voortdurend zonlicht, vuur, water en vocht. Er bestaat explosiegevaar.
- Sluit de accu niet kort. Er bestaat explosiegevaar.
- Bij beschadiging en onjuist gebruik van de accu kunnen er dampen vrijkomen. Zorg voor frisse lucht en raadpleeg bij klachten een arts. De dampen kunnen de luchtwegen irriteren.
- Bescherm de accu tegen vocht en water.
- Bewaar de accu alleen bij een temperatuur tussen 0 °C en 50 °C. Laat de accu bijvoorbeeld in de zomer niet in de auto liggen.
- Reinig de ventilatieopeningen van de accu af en toe met een zachte, schone en droge doek.

BELANGRIJKE VEILIGHEIDSVoORSCHRIFTEN VOOR ACCU

Batterij

Alleen de meegeleverde batterijlader gebruiken.

De netspanning moet overeenkomen met de bedrijfsspanning van de lader.

Het gebruik van een lader waarvan de elektrische kenmerken verschillen van deze van de aanbevolen lader kunnen de batterij beschadigen.

Elke snellading of overlading vermijden die de levensduur van de batterij zou kunnen verkorten.

1. Lees alle voorschriften en waarschuwingen op de acculader, de accu, en het product waarvoor de accu wordt gebruikt, aandachtig door alvorens de acculader in gebruik te nemen.
2. Neem de accu niet uit elkaar.
3. Als de gebruikstijd van een opgeladen accu aanzienlijk korter is geworden, moet u het gebruik ervan onmiddellijk stopzetten. Voortgezet gebruik kan oververhitting, brandwonden en zelfs een ontploffing veroorzaken.
4. Als er elektrolyt in uw ogen is terechtgekomen, spoel dan uw ogen met schoon water en roep onmiddellijk de hulp van een dokter in. Elektrolyt in de ogen kan blindheid veroorzaken.

5. Voorkom kortsluiting van de accu:

- (1) Raak de accuklemmen nooit aan met een geleidend materiaal.
- (2) Bewaar de accu niet in een bak waarin andere metalen voorwerpen zoals spijkers, munten e.d. worden bewaard.
- (3) Stel de accu niet bloot aan water of regen. Kortsluiting van de accu kan oorzaak zijn van een grote stroomafgifte, oververhitting, brandwonden, en zelfs defecten.
6. Bewaar het gereedschap en de accu niet op plaatsen waar de temperatuur kan oplopen tot 50°C of hoger.
7. Werp de accu nooit in het vuur, ook niet wanneer hij zwaar beschadigd of volledig versleten is. De accu kan namelijk ontploffen in het vuur.
8. Wees voorzichtig dat u de accu niet laat vallen en hem niet blootstelt aan schokken of stoten.
9. Gebruik nooit een beschadigde accu.

BEWAAR DEZE VOORSCHRIFTEN.

Tips voor een maximale levensduur van de accu

1. Laad de accu op voordat hij volledig ontladen is. Stop het gebruik van het gereedschap en laad de accu op telkens wanneer u vaststelt dat het vermogen van het gereedschap is afgenomen.
2. Laad een volledig opgeladen accu nooit opnieuw op. Als u de accu te veel oplaadt, zal hij minder lang meegaan.
3. Laad de accu op bij een kamertemperatuur tussen 10°C en 40°C. Laat een warme accu afkoelen alvorens hem op te laden.
4. Laad de accu zeker elk half jaar een keer op, ook als u deze geruime tijd lang niet gebruikt.

BESCHRIJVING VAN DE FUNCTIES

Installeren of verwijderen van de accu

LET OP:

- Schakel het gereedschap altijd uit alvorens de accu te installeren of te verwijderen.
- Zorg dat u voor gebruik het accudeksel stevig afsluit.

Anders zou er regen, vocht of vuil in kunnen komen en het apparaat of de accu kunnen beschadigen.

Hou het motorgereedschap aan zijn geïsoleerde handgrepen vast wanneer u een bewerking uitvoert waarbij een schroef in contact zou kunnen komen met verborgen bedrading. Schroeven die in contact komen met een spanningvoerende geleider, kunnen ervoor zorgen dat de naakte metalen onderdelen van het gereedschap onder spanning komen te staan, waardoor de gebruiker een elektrische schok zou kunnen krijgen.

Bescherm het batterijpack tegen regen en vocht. Binnendringend water in de batterijlader verhoogt het gevaar voor een elektrische schok.

□ Laad enkel bij met de lader die door de fabrikant is opgegeven. Een lader die geschikt is voor een bepaald type batterij kan brandgevaar opleveren wanneer hij gebruikt wordt met een andere batterij.

□ Laad geen andere batterijen op. De batterijlader is enkel geschikt voor het laden van onze batterijen binnen de opgegeven spanningsbereiken. Bij ander gebruik ontstaat er explosie- en brandgevaar.

□ Hou de batterijlader proper. Vuil kan tot een gevaarlijke elektrische schok leiden.

□ Controleer vóór elk gebruik de batterijlader, het snoer en de stekker. Gebruik de batterijlader niet wanneer er defecten opgemerkt worden. Maak zelf de batterijlader niet open maar laat hem enkel met originele onderdelen door vakbekwame mensen herstellen. Beschadigde batterijladers, kabels en stekkers verhogen het gevaar voor een elektrische schok.

□ Gebruik de batterijlader niet op makkelijk ontbrandbare oppervlakken (bv. papier, textiel, enz.) of in brandgevaarlijke omgevingen. Er is gevaar voor brand door het opwarmen van de batterijlader tijdens het laden.



□ Bij verkeerd gebruik van de batterij kan er vloeistof uit vrijkomen. Vermijd contact hiermee. Indien dit per ongeluk toch gebeurt, spoel dan met water. Indien de vloeistof met de ogen in contact komt, zoek dan bijkomend medische hulp. Vloeistof die uit de batterij vrijkomt kan irritatie of brandwonden veroorzaken.

□ Maak zelf de batterij niet open. Er is gevaar voor kortsluiting.

□ Bescherm de batterij tegen hitte, bv. tegen continue zonnestraling of vuur. Er is ontploffingsgevaar.

□ Sluit de batterij niet kort. Er is ontploffingsgevaar.

□ Indien de batterij beschadigd is of verkeerd gebruikt werd, kunnen er dampen vrijkomen. Indien u hier last van ondervindt, zorg dan voor voldoende verse lucht en contacteer een dokter. De dampen kunnen het ademhalingsstelsel irriteren.

	Verbrand de lader en de batterij niet.
	Stel de lader en de batterij niet bloot aan temperaturen boven 50 °C.
	Stel de lader en de batterij niet bloot aan vocht.

BIJZONDERE VEILIGHEIDSVOORSCHRIFTEN

§ Neem de batterij uit de machine tijdens onderhoud en als de machine langere tijd niet wordt gebruikt.

§ Gebruik uitsluitend het voorgeschreven type batterij.

VEILIGHEIDSVOORSCHRIFTEN VOOR LADER EN BATTERIJ

□ Bestudeer de instructies en veiligheidsvoorschriften alvorens de batterij te laden.

□ Gebruik uitsluitend de voorgeschreven lader Om de batterij te laden. Laad geen batterijen van een ander type met deze lader.

Voedingsadapters mogen uitsluitend worden gebruikt samen met de sokkel van de lader en de bijbehorende batterij.

□ Gebruik de lader uitsluitend in een droge omgeving bij een temperatuur tussen 10 °C en 40°C.

□ Gebruik de lader niet als deze is beschadigd.

□ Laat de lader en batterij uitsluitend repareren door een erkend reparateur.

□ Vermijd kortsluiting van de batterij. Zorg ervoor dat de aansluitingen van de batterij niet in aanraking kunnen komen met metalen voorwerpen.

□ Bewaar de batterij niet op plaatsen waar de temperatuur boven de 50 °C kan stijgen, b.v. in een in de zon geparkeerde auto.

□ Verbrand de batterij niet.

□ Probeer nooit om de batterij te openen.

□ Mocht de batterijvloeistof (een oplossing

Lader

Dit apparaat kan gebruikt worden door oudere kinderen minstens 8 jaar en mensen met een lichamelijke, zintuiglijke of verstandelijke vermogens of zonder ervaring of kennis, ze (als ze) goed worden gecontroleerd (e) s of instructies voor het gebruik van de machine veilig aan hen gegeven en als de risico's die werden aangehouden.

Kinderen mogen niet met het apparaat spelen. Reiniging en onderhoud door de gebruiker mag niet worden uitgevoerd door kinderen zonder toezicht.

□ Bescherm de batterijlader tegen regen en vochtigheid. De doordringing van water in een batterijlader verhoogt het risico van elektrische schok.

□ Herlaad alleen met behulp van de door de fabrikant aangegeven lader. Een lader is geschikt voor een specifiek type batterij, zijn gebruik met een andere batterij kan een brandrisico inhouden.

□ Laad geen andere batterijen op. De batterijlader is voorbehouden aan het opladen van onze batterijen binnen het aangegeven spanningsbereik. Als deze op een andere wijze wordt gebruikt, bestaat er een risico van brand of ontploffing.

□ Houd de batterijlader schoon. De verontreiniging kan een elektrische schok veroorzaken.

□ Controleer de batterijlader, de kabel en de stekker voor elk gebruik. Gebruik de batterijlader niet als deze gebreken vertoont. Open de batterijlader niet zelf en laat deze alleen herstellen door bekwaam personeel dat originele wisselstukken gebruikt. Beschadigde batterijladers, kabels en stekkers verhogen het risico van elektrische schok.

□ Gebruik de batterijlader niet op gemakkelijk ontvlambare oppervlakken (bijvoorbeeld papier, textiel enz.) of in omgevingen die kunnen ontbranden. Er bestaat een brandrisico door verhitting van de batterijlader tijdens het opladen.

□ Het netsnoer kan niet worden vervangen. Als de kabel is beschadigd, het hoort draaien op de verkoop.

□ *Het netsnoer kan niet worden vervangen. Als de kabel is beschadigd, moet het apparaat zetten naar de prullenbak.*

Pictogrammen op de oplader

De volgende pictogrammen zijn van toepassing op de oplader

	<i>Klasse II - De machine is dubbel geïsoleerd een aardedraad is daarom niet nodig.</i>
	<i>Gebruik de lader enkel binnenshuis.</i>
	<i>Storingbestendige scheidingstransformator.</i>
	<i>Thermische beveiligingsschakelaar.</i>

LI-ION BATTERIJ

Voordelen van Li-ion batterijen:

- Li-ion batterijen hebben een hogere capaciteit/gewichtsverhouding (meer vermogen uit een lichtere en meer compacte batterij)
- Geen geheugeneffect meer (capaciteitsverlies na een aantal laad/ontlaadcycli) zoals bij andere types batterijen (NiCD, NiMH).
- Beperkte zelfontlading

	<p>Laad het batterijpack enkel op met de meegeleverde lader.</p> <p>Verzekert u er van dat de netspanning 230 V AC 50 Hz is.</p>
--	--

	<p>WAARSCHUWING!</p> <p>Verpakkingsmateriaal is geen speelgoed! Kinderen mogen niet spelen met plastic zakken!</p> <p>Gevaar voor verstikking!</p>
--	---



ELEKTRISCHE VEILIGHEID

	<p>Controleer of de op het typeplaatje van de machine vermelde spanning overeenkomt met de ter plaatse beschikbare netspanning.</p>
--	--

VERKLARING VAN DE PICTOGRAMMEN

	Algemene waarschuwing.
---	------------------------

	Lees de gebruiksaanwijzing door.
---	----------------------------------

	Voorkom dat personen in de buurt gewond raken door weggeslingerde voorwerpen.
	Houd in de buurt staande personen op een veilige afstand tot het tuingereedschap.

	Scherp(e) mes(sen). Wees uiterst voorzichtig met tenen en vingers.
	Schakel het tuingereedschap uit en maak de Batterij los voordat u onderhouds- of reinigingswerkzaamheden uitvoert of wanneer u het tuingereedschap onbeheerd laat, ook als dat slechts voor korte tijd is.

	Wacht tot alle delen van het tuingereedschap volledig tot stilstand zijn gekomen voordat u deze aanraakt. De messen draaien na het uitschakelen van het tuingereedschap nog. Letsel kan het gevolg zijn.
---	--

	Gebruik het tuingereedschap niet in de regen en laat het niet in de regen liggen of staan.
---	--

	Draag oogbescherming !
---	------------------------

	Draag gehoorbescherming!
---	--------------------------

	Draag werkhandschoenen !
---	--------------------------

	Draag veiligheidsschoenen.
---	----------------------------

	CE Conform de Europese toepasselijke standaarden op het gebied van veiligheid.
---	--

	KLASSE DE BESCHERMING
--	-----------------------

Af fabriek zijn de wielen van de maaier ingesteld op een lage maaistand. Stel de maaistand in op de hoogte die het best geschikt is voor uw gazon vóór u de maaier voor het eerst gebruikt.

BEDIENING

De Batterij E insteken

- 1 Licht het batterijdeksel op.
- 2 Breng batterij aan, als deze correct wordt geplaatst, hoort u een "klik".
- 3 Als de grasmaaier niet onmiddellijk zal worden gebruikt, breng dan de uitschakelsleutel aan zoals getoond in de opslagpositie.

De maaier starten/stoppen



- Steek de sleutel in het gat.
- Houd de startknop ingedrukt. Trek aan de schakelhendel naar het handvat toe en laat de knop los om de maaier te starten.
- Laat de schakelhendel los om de maaier te stoppen



Instelling van de meshoogte



De meshoogte instellen

- Verwijder de sleutel en het batterijpack.
- Het mes hoger instellen: neem de hendel voor de hoogte-instelling vast en beweeg hem in de richting van de voorkant van de maaier.
- Het mes lager instellen: neem de hendel voor de hoogte-instelling vast en beweeg hem in de richting van de achterkant van de maaier.
- Plaats de sleutel en het batterijpack terug wanneer u klaar bent om te maaien.

REINIGING EN ONDERHOUD

Reiniging

- Hou alle veiligheidsvoorzieningen, luchtkanalen en de motorbehuizing zo goed als mogelijk vrij van stof en vuil. Wrijf het toestel af met een droge vod of blaas het af met perslucht onder lage druk.
- We raden u aan om het toestel onmiddellijk na elk gebruik te reinigen.
- Reinig het toestel regelmatig met een vochtige vod en een beetje zachte zeep. Gebruik geen reinigingsmiddelen of oplosmiddelen; deze kunnen de plastic onderdelen van het toestel aantasten. Zorg ervoor dat er geen water in het toestel kan binnendringen.



Gebruik nooit oplosmiddelen zoals benzine, alcohol, ammoniak, enz. Deze oplosmiddelen zouden de plastic onderdelen kunnen beschadigen.

Onderhoud van het mes

- Verwijder regelmatig gras en vuil van het mes.
- Onderzoek aan het begin van het tuinseizoen zorgvuldig de toestand van het mes.
- Slijp of vervang het mes wanneer het is zeer stomp is.
- Monteer een nieuw mes wanneer het beschadigd of versleten is.

Wanneer het blad doorslijpt, stop dan de schroevendraaier in de daarvoor voorziene opening en zet het blad m.b.v. de sleutel vast.



Let erop dat u zich niet snijdt. Gebruik stevige werkhandschoenen of een vod om het mes vast te nemen.



Gebruik enkel het opgegeven vervangmes.



Verwijder om geen enkele reden de aandrijving.

Het mes vervangen

Om veiligheidsredenen raden we aan om het mes door een erkende vakman te laten vervangen.



Draag werkhandschoenen!

Bewaren van de batterij

_ Bewaar en laad uw batterijen op een koele plaats. Temperaturen onder de 10 °C (50 F) of boven de 38 °C (100 F) verkorten de batterijlevensduur.

_ Bewaar batterijen nooit in ontladen toestand. Laad ze onmiddellijk na het ontladen bij.

_ Batterijen verliezen geleidelijk hun lading; hoe hoger de temperatuur, hoe sneller dit gebeurt. Als u dus uw werktuig voor een langere tijd opbergt zonder het te gebruiken laad dan de batterijen om de twee maanden bij. Dit zal de batterijlevensduur verlengen.

TECHNISCHE GEGEVEN

Artikelnummer	GPTDE40V34-LI
Mesbreedte	340mm
Mes	GT-340
Maaihoogte	25-65mm
Inhoud grasbak	35 L
Nominaal vermogen GY2201 SAMSUNG	40V 2000 mAh
Oplaadduur	1 h
Lader GY2211	220-240V~50hZ
Laadstroom	3 A
Ladervermogen	42V DC
Toelaatbaar laadtemperatuurbereik	0 – 50°C
Maaitijd	22 min Max
Toerental	3000 Min ⁻¹
Batterijtype en gegevens	Li-ion

Beschermingsgraad IPX1
Gewicht zonder batterij 9.9 Kg

Waarden van de geluidsemisies, gemeten volgens de norm van toepassing

Geluidsdrukniveau

L_{PA} 77.9 dB(A) K=3 dB(A)

Geluidsvermogeniveau

L_{WA} 90.2 dB(A) K=1.85dB(A)

Gewaarborgd geluidsdrukniveau

L_{WA} 94 dB(A)



AANDACHT! Draag gehoorbeschermers wanneer het geluidsniveau 85dB(A) overschrijdt.

Gewogen kwadratische gemiddelde waarde de van toepassing zijnde standaard :
0.5 m/s² K=1,5 m/s²



De aanduiding van het feit dat de aangegeven totale trillingenwaarde werd gemeten conform een genormaliseerde proefmethode en kan worden gebruikt om een instrument met een ander instrument te vergelijken; de aanduiding van het feit dat de aangegeven totale trillingenwaarde ook kan worden gebruikt voor een voorafgaande evaluatie van de blootstelling.



Een waarschuwing die stipuleert dat de emissie van trilling in de loop van het werkelijke gebruik van het elektrische instrument kan verschillen van de aangegeven totale waarde, volgens de gebruiksmethodes van het instrument; door de noodzaak aan te geven de veiligheidsmaatregelen te identificeren met de bedoeling de operator te beschermen, welke gebaseerd zijn op een raming van de blootstelling in de werkelijke gebruiksomstandigheden (rekening houdend met alle bestanddelen van de werkingscyclus, zoals de stoptijden van het instrument en de werkingstijden in rust, naast de uitschakeltijd)

SERVICEDIENST

_ Beschadigde schakelaars moeten in de werkplaats van onze klantendienst hersteld worden.

_ Als de vervanging van de voedingskabel noodzakelijk is, moet dit plaatsvinden door de fabrikant of zijn agent om een gevaar te voorkomen.

KLANTENSERVICE EN GEBRUIKSADVIEZEN

Onze klantenservice beantwoordt uw vragen over reparatie en onderhoud van uw product en over vervangingsonderdelen. Explosietekeningen en informatie over vervangingsonderdelen vindt u ook op : www.eco-repa.com
Het GARDEO PRO-team voor gebruikadviezen helpt u graag bij vragen over onze producten en toebehoren : sav@eco-repa.com

PROBLEMEN OPLOSSEN

Het volgende schema geeft een opsomming van probleemsymptomen, mogelijke oorzaken en correctieve actie, als uw machine niet behoorlijk werkt. Als deze het probleem niet aangeven en corrigeren, neem dan contact op met uw servicewerkplaats.

- Waarschuwing : Schakel uit en neem de uitschakelsleutel uit vooraleer u het probleem onderzoekt

Probleem	Mogelijke oorzaak	Correctieve actie
De machine werkt niet	Mogelijke verstopping	Controleer onder de machine en verwijder verstopping indien nodig (draag steeds tuinhandschoenen)
	Batterij niet volledig geladen	Batterij opladen
	Batterij niet (goed) ingezet	De batterij inzetten
	Gras te lang	Vergroot de maaihoogte en kantel de machine om startbelasting te verminderen
	Uitschakelaar beschadigd	Neem contact op met klantenservice
	Motorbescherming werd geactiveerd	Laat motor afkoelen/vergroot maaihoogte
	Batterij te heet/koud	Laat afkoelen/opwarmen
	Uitschakelsleutel niet correct/volledig ingestoken	Correct insteken
	Er zit een korte vertraging in het starten van de motor na inschakeling van schakelhendel	Bedien schakelhendel 1-3s om de motor te starten
Machine start, stopt onmiddellijk	Batterij niet volledig geladen	Batterij opladen
	Uitschakelsleutel niet correct/volledig ingestoken	Correct insteken
	Batterij niet (goed) ingezet	De batterij inzetten
	Batterij te heet/koud	Laat motor afkoelen/vergroot maaihoogte
Machine werkt onregelmatig	Interne bedrading van machine beschadigd	Neem contact op met klantenservice
	Motorbescherming werd geactiveerd	Laat motor afkoelen/vergroot maaihoogte
Machine maait onregelmatig en motor loopt moeilijk	Maaihoogte te laag	Vergroot de maaihoogte (zie "Maaihoogte instellen")
	Maaimes bot	Vervang het maaimes (zie "Maaimesonderhoud")
	Mogelijke verstopping	Controleer onder de machine en verwijder verstopping indien nodig (draag steeds tuinhandschoenen)
	Mes omgekeerd gemonteerd	Breng het maaimes correct aan (zie "Maaimesonderhoud")
Maaizone (batterijduur) niet breed genoeg	Maaihoogte te laag	Verhoog maaihoogte en stap trager
	Gras te hoog	Verhoog maaihoogte en stap trager
	Gras nat of vochtig	Wacht tot gras droog is en stap trager
	Gras staat te dik	Vergroot maaihoogte, stap trager en maai vaker
	Een extra batterij kan worden aangekocht bij een erkende klantenservice voor tuinproducten	Neem contact op met klantenservice
Maaimes draait niet tijdens machine ingeschakeld is	Maaimes wordt gehinderd door gras	Schakel machine uit Verwijder hinderlijk gras (draag steeds tuinhandschoenen)
	Maaimesmoer/bout los	Span maaimesmoer/bouten aan
Te sterke trillingen/geluiden	Maaimesmoer/bout los	Span maaimesmoer/bouten aan
	Maaimes beschadigd	Neem contact op met klantenservice voor vervangen van het maaimes
Geen laadprocedure mogelijk	Batterijcontacten verontreinigd	Maak de batterijcontacten schoon (bijv. door de batterij meermaals in te steken en weer uit te halen) of vervang de batterij (Batterijen kunnen worden gekocht bij klantenservice)
	De batterij is defect door	Vervang de batterij (Batterijen kunnen worden

	losgekomen verbinding in de batterij	gekocht bij klantenservice)
De laadcontrole LED lichten respectievelijk niet op na insteken van de netstekker in het stopcontact	Netstekker van batterijlader niet (correct) ingestoken	Steek netstekker (volledig) in het stopcontact
	Stopcontact, netvoedingskabel of batterijlader defect	Controleer voedingsspanning, indien nodig een batterijlader, neem eventueel contact op met een erkend inspectiestation of klantenservice

GARANTIE

- Dit product is, conform de wettelijke reglementeringen, gewaarborgd gedurende een periode van 24 maanden die begint vanaf de datum van aankoop door de eerste koper.
- Deze garantie dekt alle materiaal- of productiefouten met uitsluiting van: batterijen, laders, defecten aan onderdelen onderhevig aan normale slijtage zoals lagers, borstels, kabels, stekkers of accessoires zoals boren, boorbits, zaagbladen enz., beschadigingen of defecten die voortvloeien uit onjuist gebruik, ongelukken of modificaties, alsook de transportkosten.
- Vallen ook niet onder de garantiebepalingen: beschadigingen en/of defecten die voortvloeien uit onjuist gebruik.
- Wij wijzen tevens alle verantwoordelijkheid af voor elk lichamelijk letsel welke het gevolg is van onjuist gebruik van het toestel.
- Herstellingen mogen enkel gebeuren door een erkende klantenservice voor gereedschappen.
- Meer informatie kan u steeds bekomen : info@eco-repa.com
- Eventuele transportkosten zijn steeds voor rekening van de klant, tenzij schriftelijk anders overeengekomen werd.
- Tevens kan geen aanspraak gemaakt worden op de garantie wanneer de schade aan het toestel het gevolg is van nalatig onderhoud of overbelasting.
- Zeker uitgesloten van de garantie is schade als gevolg van vochtinsijpeling, overmatige stofindringing, moedwillige beschadiging (met opzet of door grove onachtzaamheid), ondoelmatig gebruik (gebruik voor doeleinden waarvoor het toestel niet geschikt is), onoordeelkundig gebruik (o.a. niet respecteren van de instructies gegeven in de handleiding), ondeskundige montage, blikseminslag, verkeerde netspanning. Deze lijst is niet limitatief.
- De aanvaarding van claims onder garantie geeft in géén geval aanleiding tot verlenging van de garantieperiode noch tot het aanvangen van een nieuwe garantieperiode in geval van een vervanging van het toestel.
- Toestellen of onderdelen die onder waarborg vervangen werden, worden daardoor eigendom van GARDEO PRO.
- We behouden ons het recht voor om elke garantieclaim te weigeren waarbij de aankoop niet kan worden geverifieerd of waarbij het duidelijk is dat het product niet correct werd onderhouden (propere ventilatiesleuven, regelmatig vervangen koolborstels, ...).
- Uw aankoopbon moet worden bewaard als bewijs van de aankoopdatum.
- Uw gereedschap moet als geheel naar uw dealer worden teruggebracht in een aanvaardbare staat van netheid, in zijn originele kunststof koffer (indien van toepassing op het product) en het moet vergezeld zijn van uw bewijs van aankoop.
- Uw toestel moet minstens 1x per maand opgeladen worden, opdat de werking van dit toestel optimaal blijft.

MILIEU

	<p>Als uw machine na verloop van tijd aan vervanging toe is, geef hem dan niet met het huisvuil mee, maar zorg voor een milieuvriendelijke verwerking.</p>
---	--

 <p>Li-ion</p>	<p>BATTERIJEN Afgedankte batterijen dienen op milieuvriendelijke wijze en in overeenstemming met de geldende voorschriften te worden afgevoerd.</p> <ul style="list-style-type: none"><input type="checkbox"/> Ontlaad de batterij door de machine onbelast te laten draaien totdat de motor stopt.<input type="checkbox"/> Verwijder de batterij uit de machine.<input type="checkbox"/> Lever de batterij als klein chemisch afval in bij het milieudepot in uw gemeente.
---	--

GB CORDLESS LAWN MOWER

APPLICATION

The purpose of this lawn mower is to cut grass. This lawn mower has been designed for cutting grass areas in a domestic garden. It is not designed for commercial use.

Not suitable for professional use.

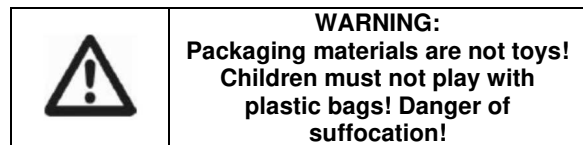
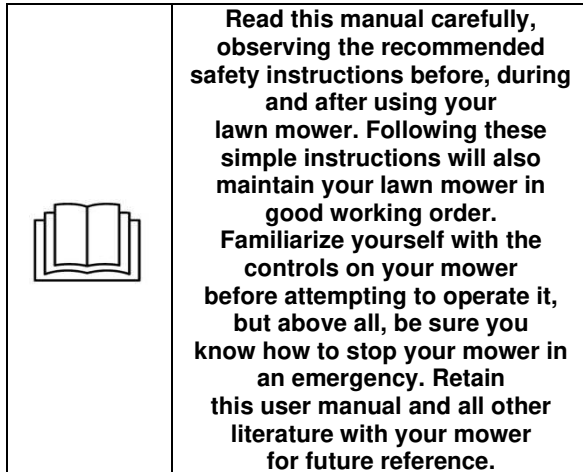

**IMPORTANT
READ CAREFULLY BEFORE USE.
RETAIN FOR SUBSEQUENT
REFERENCE**

GENERAL POWER TOOL SAFETY WARNINGS

Comply with these safety related operating rules when using electric lawn mowers.

Training

- a) Read the instructions carefully. Familiarise yourself with the controls and the correct use of the equipment.
- b) Never allow children or people who are not familiar with these instructions to use the machine. National rules can limit the age of the operator.
- c) Never operate the machine when third parties, in particular children, or animals, are nearby.
- d) Keep in mind that the operator or user is responsible for any accidents that he may cause or dangers that he causes other people or their property to incur.

Preparation

- a) When operating the machine, always wear strong boots and long trousers.
Do not operate the machine barefooted or in sandals. Avoid wearing clothes that are voluminous or have loose cords, or a necktie.
- b) Inspect the whole zone in which the machine will be used and remove all objects that it could throw up.
- c) Before use, always inspect the machine visually to detect wear or damage to the cutter, bolts and its assembly. Replace used or damaged components in complete sets, so as to keep good balancing. Replace damaged or illegible labels.

Operation

- Never allow children or people unfamiliar with these instructions to use the machine. Local regulations may restrict the age of the operator. When not in use store the machine out of reach of children.
- This machine is not intended for use by persons (including children) with reduced physical, sensory or mental capabilities, or lack of experience and knowledge, unless they have been given supervision or instruction concerning use of the machine by a person responsible for their safety. Children should be supervised to ensure that they do not play with the machine.
- Never mow while people, especially children or pets, are nearby.
- The operator or user is responsible for accidents or hazards occurring to other people or their property.
- Do not operate the machine when barefoot or wearing open sandals, always wear substantial footwear and long trousers.
- Thoroughly inspect the area where the machine is to be used and remove all stones, sticks, wires, bones and other foreign objects.
- Before using, always visually inspect to see that the blades, blade bolts and cutter assembly are not worn or damaged. Replace worn or damaged blades and bolts in sets to preserve balance.
- Mow only in daylight or in good artificial light.
- Avoid mowing in bad weather conditions especially when there is a risk of lightning.
- Avoid operating the machine in wet grass, where feasible.
- Walk, never run.
- Never operate the appliance with defective guards or shields, or without safety devices, for example deflectors and/or grass catchers in place.
- Always wear ear protection.

- Working on banks can be dangerous.
- Do not mow excessively steep slopes.
- Always be sure of your footing on slopes or wet grass.
- Mow across the face of slopes – never up and down.
- Exercise extreme caution when changing direction on slopes.
- Use extreme caution when stepping back or pulling the machine towards you.
- Never mow by pulling the mower towards you.
- Stop the blades if the machine has to be tilted for transportation when crossing surfaces other than grass and when transporting the machine to and from the area to be mowed.
- Do not tilt the machine when starting or switching on the motor, except if the machine has to be tilted for starting in long grass. In this case, do not tilt it more than absolutely necessary and tilt only the part which is away from the operator. Always ensure that both hands are in the operating position before returning the machine to the ground.
- Switch on the motor according to the instructions with feet well away from rotating parts.
- Do not put hands or feet near or under rotating parts.
- Always stand clear of the discharge zone when operating the machine.
- Never pick up or carry the machine while the motor is running.

- **Do not modify this product.** Unauthorized modifications may impair the safety of your product and may result in increased noise and vibration.
- Regularly inspect the supply cable and any extension cables. Do not connect damaged cables to the supply or touch a damaged cable before it is disconnected from the supply. A damaged cable can lead to contact with live parts. Beware electric shock hazard.

Remove the isolator key:

- whenever you leave the machine,
- before clearing a blockage,
- before checking, cleaning or working on the machine,
- after striking a foreign object. Inspect the machine for damage and make repairs as necessary,
- if the machine starts to vibrate abnormally (check immediately).

Maintenance

- Always wear gardening gloves when handling or working near the sharp blades.
- Keep all nuts, bolts and screws tight to be sure that the machine is in safe working condition.
- Check the grass catcher frequently for wear or deterioration.
- Examine the machine and replace worn or damaged parts for safety.
- Ensure replacement cutting means of the right type are used.
- Ensure replacement parts fitted are GARDEO PRO approved.

Recommendations for Optimal Handling of the Battery

- Ensure the switch is in the off position before inserting battery pack. Inserting the battery pack into machines that have the switch on invites accidents.
- Keep the battery charger away from rain or moisture.
- Penetration of water in the battery charger increases the risk of an electric shock.
- Recharge only with the charger specified by the manufacturer. A charger that is suitable for one type of battery pack may create a risk of fire when used with another battery pack.
- Do not charge other batteries. The battery charger is suitable only for charging GARDEO PRO lithium ion batteries within the listed voltage range. Otherwise there is danger of fire and explosion.
- Keep the battery charger clean. Contamination can lead to danger of an electric shock.
- Before each use, check the battery charger, cable and plug. If damage is detected, do not use the battery charger. Never open the battery charger yourself.
- Have repairs performed only by a qualified technician and only using original spare parts. Damaged battery chargers, cables and plugs increase the risk of an electric shock.
- Do not operate the battery charger on easily inflammable surfaces (e. g., paper, textiles, etc.) or surroundings. The heating of the battery charger during the charging process can pose a fire hazard.
- Use only GARDEO PRO battery packs intended specifically for the machine. Use of any other battery packs may create a risk of injury and fire.
- When battery pack is not in use, keep it away from other metal objects like paper clips, coins, keys, nails, screws, or other small metal objects that can make a connection from one terminal to another. Shorting the battery terminals together may cause burns or a fire.
- Under abusive conditions, liquid may be ejected from the battery; avoid contact. If contact accidentally occurs, flush with water. If liquid contacts eyes, additionally seek medical help. Liquid ejected from the battery may cause irritations or burns.
- Do not open the battery. Danger of short-circuiting.
- Protect the battery against heat, e. g., against continuous intense sunlight, fire, water, and moisture. Danger of explosion.
- Do not short-circuit the battery. There is danger of explosion.
- In case of damage and improper use of the battery, vapours may be emitted. Ventilate the area and seek medical help in case of complaints. The vapours can irritate the respiratory system.
- Protect the battery against moisture and water.
- Store the battery only within a temperature range between 0 °C and 50 °C. As an example, do not leave the battery in the car in summer.
- Occasionally clean the venting slots of the battery using a soft, clean and dry brush.

IMPORTANT SAFETY INSTRUCTIONS FOR BATTERY CARTRIDGE

Battery

Only use the original charger supplied

The mains voltage must be the same as the charger operating voltage.

Using a charger whose electrical characteristics are different from those of the recommended charger could damage the battery.

Avoid all fast charging or overcharging that could shorten the battery life.

1. Before using battery cartridge, read all instructions and cautionary markings on battery charger, battery, and product using battery.
2. Do not disassemble battery cartridge.
3. If operating time has become excessively shorter, stop operating immediately. It may result in a risk of overheating, possible burns and even an explosion.
4. If electrolyte gets into your eyes, rinse them out with clear water and seek medical attention right away. It may result in loss of your eyesight.
5. Do not short the battery cartridge:
 - (1) Do not touch the terminals with any conductive material.
 - (2) Avoid storing battery cartridge in a container with other metal objects such as nails, coins, etc.
 - (3) Do not expose battery cartridge to water or rain.A battery short can cause a large current flow, overheating, possible burns and even a breakdown.
6. Do not store the tool and battery cartridge in locations where the temperature may reach or exceed 50°C (122°F).
7. Do not incinerate the battery cartridge even if it is severely damaged or is completely worn out. The battery cartridge can explode in a fire.
8. Be careful not to drop or strike battery.
9. Do not use a damaged battery.

SAVE THESE INSTRUCTIONS.

Tips for maintaining maximum battery life

1. Charge the battery cartridge before completely discharged. Always stop tool operation and charge the battery cartridge when you notice less tool power.
2. Never recharge a fully charged battery cartridge. Overcharging shortens the battery service life.

3. Charge the battery cartridge with room temperature at 10°C – 40°C (50°F – 104°F). Let a hot battery cartridge cool down before charging it.
4. Charge the battery cartridge once in every six months if you do not use it for a long period of time.

FUNCTIONAL DESCRIPTION

Installing or removing battery cartridge

CAUTION:

- Always switch off the tool before installing or removing the battery cartridge.
 - Make sure that you lock the battery cover before use. Otherwise, mud, dirt, or water may cause damage to the product or the battery cartridge.
- Hold power tool by insulated gripping surfaces, when performing an operation where the fastener may contact hidden wiring. Fasteners contacting a "live" wire may make exposed metal parts of the power tool "live" and could give the operator an electric shock.
 - Protect the battery charger from rain and moisture. The penetration of water in a battery charger increases the risk of electric shock.
 - Recharge only with the charger specified by the manufacturer. A charger that is suitable for one type of battery, it may create a risk of fire when used with another battery.
 - Do not charge other batteries. The battery charger is suitable only for charging our batteries within the listed voltage range. Otherwise there is danger, fire and explosion.
 - Keep the battery charger clean. Contamination may cause the danger of electric shock.
 - Check the battery charger, cable and plug each time before using. Do not use the battery charger when defects are detected. Do not open the battery charger yourself and have it repaired only by qualified personnel using original spare parts. Damaged battery chargers, cables and plugs increase the risk of electric shock.
 - Do not operate the battery charger on easily inflammable surfaces (e. g. paper, textiles, etc.) or in combustible environments. There is danger of fire due to the heating of the battery charger during charging.
 - Under abusive conditions, liquid may be ejected from the battery; avoid contact. If contact accidentally occurs, flush with water. If liquid contacts eyes, additionally seek medical help. Liquid ejected from the battery may cause irritation or burns.
 - Do not open the battery yourself. There is danger of a short circuit.

□ Protect the battery against heat, e.g., including against continuous sun irradiation and fire. There is a danger of explosion.

□ Do not short-circuit the battery. There is a danger of explosion.

□ In case of damage and improper use of the battery, vapours may be emitted. In case of complaints, provide for fresh air and consult a physician. The vapours can irritate the respiratory system.

SPECIFIC SAFETY WARNINGS

§ Remove the battery from the machine during maintenance and when the machine will not be used for a longer period of time.

§ Only use the prescribed type of battery

SAFETY INSTRUCTIONS FOR CHARGER AND BATTERY

□ Read the general instructions and safety instructions carefully before charging the battery.

□ Only use the prescribed charger to load the battery. Do not charge batteries of another type with this charger. Mains adaptors are only to be used together with the charger socket and the accompanying battery.

□ Only use the charger in a dry environment at a temperature between 10 °C and 40 °C.

□ Do not use the charger when it has been damaged.

□ Only have the charger and battery repaired by an authorized repair agent.

□ Prevent the battery from short circuiting. Make sure that the battery connections cannot touch metal objects.

□ Do not store the battery where the temperature may rise above 50 °C, e.g. in



– Non bruciare la batteria.

– Non cercare mai di aprire la batteria.

– In caso di contatto della pelle con il liquido della batteria (soluzione contenente 25-30% di idrossido di potassio), lavare immediatamente con abbondante acqua.

Lenire con una sostanza leggermente acida come ad esempio il succo di limone o l'aceto. In caso di contatto con gli occhi,

sciogliere abbondantemente per 10 minuti con acqua pulita e consultare un medico.

	Do not incinerate battery.
	Do not expose charger and battery to temperatures above 50 °C.

	Do not expose charger and battery to water.
---	--

Charger

This unit can be used by older children at least 8 years and people with physical, sensory or mental capabilities or devoid of experience or knowledge, they (if they) are properly monitored (e) s or instructions for using the machine safely given to them and if the risks were apprehended. Children should not play with the appliance. Cleaning and user maintenance should not be performed by children unattended

□ Protect the battery charger against rain and humidity. Water penetration into a battery charger increases the risk of electric shock.

□ Recharge only using the charger indicated by the manufacturer. A charger is matched to a battery type, its use with another battery could lead to a risk of fire.

□ Do not charge other batteries. The battery charger is reserved for charging our batteries in the stated range of voltages. If it is used otherwise there is a risk of fire and explosion.

□ Keep the battery charger clean. Contamination can lead to an electric shock.



□ Check the battery charger, the cable and the plug before every use. Only use the battery charger when it does not show any defects. Do not open the battery charger yourself and have it repaired only by qualified personnel who use original spare parts. Damaged battery chargers, cables and plugs increase the risk of electric shock.

□ Do not use the battery charger on easily inflammable surfaces (for example, paper, textiles, etc.) or in potentially explosive environments. There is a risk of fire due to the heating of the battery charger during charging.

□ The power cord can not be replaced. If the cable is damaged, it should turn on the disposal.

Pictograms on charger

The following pictograms have been applied to the charger:

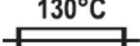
	"Class II - The machine is double insulated; Earthing wire is therefore not necessary"
	Only use the battery charger indoors.
	Fail-safe isolating transformer.
	Cut-out switch.

- LI-ION BATTERY

Advantages of Li-ion batteries :

- Li-ion batteries have a higher capacity/weight ratio (more power for less heavy, more compact, battery)
- No memory effect (capacity loss after several charge/discharge cycles) like other type batteries. (Ni-Cd, Ni-MeH ..) .
- Limited self discharge.

	<p>Charge battery pack solely with the charger provided !</p> <p>Make sure that the power supply is 230 Volts AC / 50Hz.</p>
---	--

	<p>WARNING: Packaging materials are not toys! Children must not play with plastic bags! Danger of suffocation!</p>
---	---

ELECTRICAL SAFETY

	<p>Check whether the voltage indicated on the type plate of the charger corresponds to the mains voltage.</p>
---	--

ADDITIONAL SAFETY INSTRUCTIONS FOR LAWN MOWERS

- This device should not be used by children. Children should be supervised to ensure that they do not play with the appliance. Cleaning and maintenance may not be performed by children.
- This unit can be used by persons with reduced physical, sensory or mental capabilities, or lack of experience and knowledge, on condition that they have been given supervision or instruction concerning the safe use of the equipment and understand the resulting risks.
- Familiarize yourself with the instructions and the proper use of the machine.
- Avoid wearing loose clothing or clothing with hanging cords or belts.
- Worn or damaged parts must be replaced.
- Be especially careful when turning the mower around and when pulling it towards you.
- Do not start the engine when the grass bag is not installed.
- Be aware that on machines with multiple cutting blades, the movement of a cutting diameter can lead to rotations of the other blades on it.
- When adjusting the machine make sure that no fingers are trapped between moving cutting knives and fixed parts of the machine.
- Allow the engine to cool before storing machine.
- When servicing the cutting blade, note that even if the power supply is switched off, the blades can still be moving.
- Replace worn or damaged parts for safety. Use only original spare parts and accessories.
- The machine should be operated with a tripping current not exceeding 30 mA via a residual current device (RCD).
- Never allow children or people unfamiliar with these instructions to use the lawnmower. Local regulations may restrict the age of the operator.
- Never mow while people, especially children or pets, are nearby.
- The operator or user is responsible for accidents or hazards occurring to other people or their property.
- Do not operate the lawnmower when barefoot or wearing open sandals, always wear substantial footwear and long trousers.
- Thoroughly inspect the area where the lawnmower is to be used and remove all stones, sticks, wires, bones and other foreign objects.
- Before using, always visually inspect to see that the blades, blade bolts and cutter assembly are not worn or damaged.
- Replace worn or damaged blades and bolts in sets to preserve balance.
- Mow only in daylight or in good artificial light.
- Avoid operating the lawnmower in wet grass, where feasible.
- Walk, never run.
- Never operate the appliance with defective guards or shields, or without safety device, for example deflectors and/or grass catchers in place.
- Mowing on banks can be dangerous:
 - Do not mow excessively steep slopes.
 - Always be sure of your footing on slopes or wet grass.
 - Mow across the face of slopes – never up and down.
 - Exercise extreme caution when changing direction on slopes.
 - Use extreme caution when stepping back or pulling the lawnmower towards you.
 - Never mow by pulling the mower towards you.
- Stop the blades if the lawnmower has to be tilted for transportation when crossing surfaces other than grass and when transporting the lawnmower to and from the area to be mowed.

- Do not tilt the machine when starting or switching on the motor, except if the machine has to be tilted for starting in long grass. In this case, do not tilt it more than absolutely necessary and tilt only the part which is away from the operator. Always ensure that both hands are in the operating position before returning the machine to the ground.
- Switch on the lawnmower according to instructions and with feet well away from the blades.
- Do not put hands or feet near or under rotating parts.
- Keep clear of discharge opening at all times.
- Never pick up or carry the lawnmower while the motor is running.
- Make sure that all moving parts have come to a complete stop.
 - whenever you leave the mower;
 - before you remove blockages or clear blockages in the ejection channel;
 - before checking, cleaning or working on the mower;
 - when a foreign object is hit. Look for damage to the lawn mower and perform the necessary repairs before restarting and operating the mower.
- If the lawnmower starts to vibrate abnormally, an immediate check is required.
 - check for obstructions;
 - perform the necessary repairs on damaged parts;
 - make sure that all nuts, bolts and screws are tightened.
- Keep all nuts, bolts and screws tight to be sure that the lawnmower is in safe working condition.
- Check the grass catcher frequently for wear or deterioration.
- Replace worn or damaged parts for safety.

EXPLANATION OF SYMBOLS

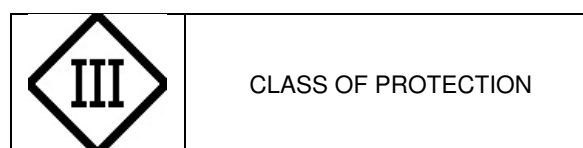
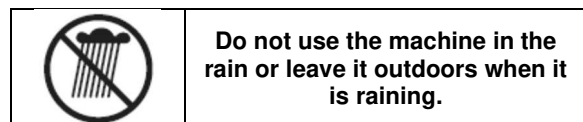
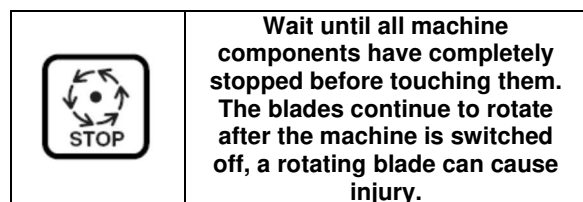
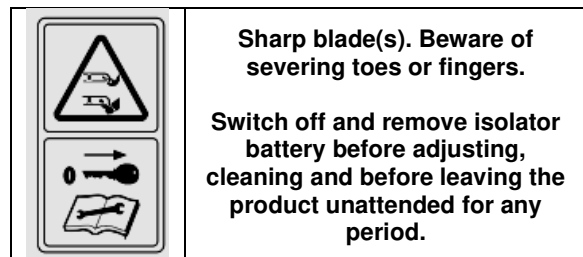
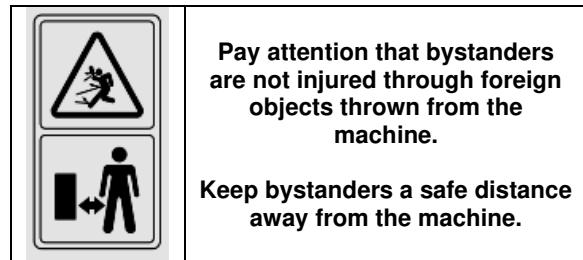
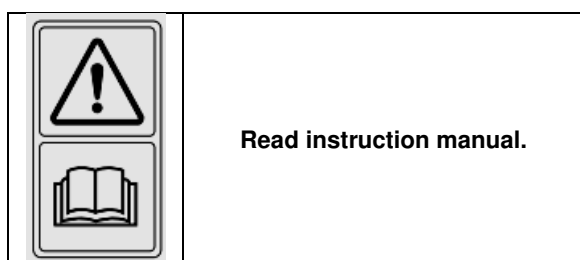
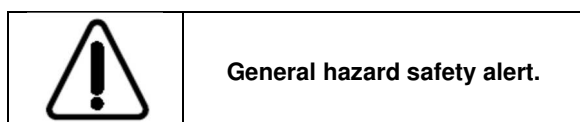

OPERATION

Inserting the Battery

- ❶ Lift up battery cover .
- ❷ Fit battery , when correctly fitted a “click” will be heard.
- ❸ If the mower is not going to be used immediately fit isolator key as shown in the storage position.

Starting/stopping the mower



- Insert the key into its hole.
- Press and hold the start button. Pull the switch lever towards the handle and release the button to start the mower.
- To stop the mower, release the switch lever



Setting blade height



When shipped, the wheels on the mower are set to a low-cutting position. Before using the mower for the first time, raise the cutting position to the height best suited for your lawn.

To adjust the blade height

- Remove key and battery pack.
- To raise the blade height, grasp the height adjustment lever and move it toward the front of the mower.
- To lower the blade height, grasp the height adjustment lever and move it toward the back of the mower.
- Reinstall key and battery pack when you are ready to mow.

CLEANING AND MAINTENANCE

Cleaning

- Keep all safety devices, air vents and the motor housing free of dirt and dust as far as possible. Wipe the equipment with a clean cloth or blow it with compressed air at low pressure.

- We recommend that you clean the device immediately each time you have finished using it.

- Clean the equipment regularly with a moist cloth and some soft soap. Do not use cleaning agents or solvents; these could attack the plastic parts of the equipment. Ensure that no water can seep into the device.



Never use solvents such as petrol, alcohol, ammonia water, etc. These solvents may damage the plastic parts.

Blade maintenance

- Regularly remove grass and dirt from the blade.
 - At the beginning of the gardening season, carefully examine the condition of the blade.
 - If the blade is very blunt, sharpen or replace the blade.
 - If the blade is damaged or worn, fit a new blade.
- If the blade is slipping, put the screwdriver into the location hole, tighten the blade by wrench.



Be careful not to cut yourself. Use heavy-duty gloves or a cloth to grip the blade.



Only use the specified replacement blade.



Do not remove the impeller for any reason.

Replacing the blade

For safety reasons, we recommend having the blade replaced by an authorized professional.



Wear work gloves!

Battery storage

- _ Store and charge your batteries in cool area. Temperatures below 10 °C (50 °F) or above 38 °C (100 °F) will shorten battery life.
- _ Never store batteries in discharged condition. Recharge them immediately after they are discharged.
- _ Batteries gradually lose their charge, the higher the temperature the quicker, so if you store your tool for longer periods of time without using it, recharge the batteries every month or two. This will prolong battery life.

TECHNICAL DATA

Article number	GPTDE40V34-LI
Blade width	340mm
Blade	GT-340
Height of cut	25-65mm
Grass box capacity	35 L
Battery GY2201 SAMSUNG	40V 2000 mAh
Charging period	1 h
Charger GY2211	220-240V~50hZ
Charging current	3 A
Charger output	42V DC
Allowable charging temperature range	0 – 50°C
Cutting time	22 min Max
Speed	3000 Min ⁻¹
Battery-type and data	Li-ion

Int. protection degree IPX1
 Weight without battery 9.9 Kg

Noise emission values measured according to relevant standard

Sound pressure level

L_{PA} 77.9 dB(A) K=3 dB(A)

Sound power level

L_{WA} 90.2 dB(A) K=1.85dB(A)

Guaranteed sound power level

L_{WA} 94 dB(A)



ATTENTION ! The sound power pressure may exceed 85 dB(A), in this case individual hearing protection must be worn.

Weighted root mean square acceleration according to relevant standard. :

0.5 m/s² K=1,5 m/s²



The declared vibration total value has been measured in accordance with a standard test method and may be used for comparing one tool with another that the declared vibration total value may also be used in a preliminary assessment of exposure.



A warning that the vibration emission during actual use of the power tool can differ from the declared total value depending on the ways in which the tool is used and of the need to identify safety measures to protect the operator that are based on an estimation of exposure in the actual conditions of use (taking account of all parts of the operating cycle such as the times when the tool is switched off and when it is running idle in addition to the trigger time).

SERVICE DEPARTMENT

- _ Damaged switches must be replaced by our after-sales service department.
- _ **If replacing the power cord is necessary, it should be done by the manufacturer or his agent to avoid a hazard.**

AFTER-SALES SERVICE AND APPLICATION SERVICE

Our after-sales service responds to your questions concerning maintenance and repair of your product as well as spare parts. Exploded views and information on spare parts can also be found under: www.eco-repa.com
 GARDEO PRO application service team will gladly answer questions concerning our products and their accessories : sav@eco-repa.com

TROUBLESHOOTING

The following chart lists problem symptoms, possible causes and corrective action, if your machine does not operate properly. If these do not identify and correct the problem, contact your service agent.

- Warning: Switch off and remove the isolator key before investigating fault

Problem	Possible Cause	Corrective Action
The machine does not work	Possible clogging	Check underneath the machine and clear out as necessary (always wear gardening gloves)
	Battery not fully charged	Battery Charging
	Battery not inserted (properly)	Inserting the Battery
	Grass too long	Increase height of cut and tilt machine to reduce starting load
	Isolator damage	Contact Service Agent
	Motor protector has activated	Allow motor to cool /increase height of cut
	Battery too hot/cold	Allow to cool/warm
	Isolator key not inserted correctly/fully	Fit correctly
	There is a short delay in the motor starting after engaging the switch lever	Hand switch lever for 1–3 s to start motor
Machine start, immediately stop	Battery not fully charged	Battery Charging
	Isolator key not inserted correctly/fully	Fit correctly
	Battery not inserted (properly)	Inserting the Battery
	Battery too hot/cold	Allow to cool/ Increase height of cut
Machine functions intermittently	Internal wiring of machine damaged	Contact Service Agent
	Motor protector has activated	Allow motor to cool /increase height of cut
Machine leaves ragged finish and/ Motor labor	Height of cut too low	Increase height of cut(see "Adjusting the Cutting Height")
	Cutting blade dull	Replacing the blade(see "Blade Maintenance")
	Possible clogging	Check underneath the machine and clear out as necessary (always wear gardening gloves)
	Blade fitted upside down	Refit blade correctly(see "Blade Maintenance")
Area of cut (battery duration) not large enough	Height of cut too low	Increase cut height and walk slower
	Grass too high	Increase cut height and walk slower
	Grass wet or damp	Wait until grass is dry and walk slower
	Grass is dense	Increase cut height , walk slower and cut more frequently
	An additional battery can be purchased from an authorized customer service agent for garden products	Contact Service Agent
Cutting blade not rotating while machine switched on	Cutting blade obstructed	Switch off machine Clear obstruction (always wear gardening gloves)
	Blade nut/bolt loose	Tighten blade nut/bolts
Excessive vibrations/noise	Blade nut/bolt loose	Tighten blade nut/bolts
	Cutting blade damaged	Contact Service Agent Replacing the blade
No charging procedure possible	Battery contacts contaminated	Clean the battery contacts (e.g. by inserting and removing the battery several times) or replace the battery (Batteries can be purchased to service agents)
	The battery is defective, due to a disconnection in the battery	Replace the battery (Batteries can be purchased to service agents)
The charge control LED respectively, do not light up after inserting the mains plug into the socket	Mains plug of battery charger not plugged in (properly)	Insert mains plug (fully) into the socket outlet
	Socket outlet, mains cable or battery charger defective	Check power supply voltage, if necessary, a battery charger, an authorized inspection station contact customer service

WARRANTY

- This product is warranted for a 24-month period effective from the date of purchase by the first user.
- This warranty covers all material or production flaws excluding : batteries, chargers, defective parts subject to normal wear & tear such as bearings, brushes, cables, and plugs, or accessories such as drills, drill bits, saw blades, etc. ; damage or defects resulting from maltreatment, accidents or alterations; nor the cost of transportation.
- Damage and/or defects resulting from inappropriate use also do not fall under the warranty provisions.
- We also disclaim all liability for any bodily injury resulting from inappropriate use of the tool.
- Repairs may only be carried out by an authorised customer service centre for GARDEO PRO.
- You can always obtain more information : info@eco-repa.com
- Any transportation costs shall always be borne by the customer, unless agreed otherwise in writing.
- At the same time, no claim can be made on the warranty if the damage of the device is the result of negligent maintenance or overload.
- Definitely excluded from the warranty is damage resulting from fluid permeation, excessive dust penetration, intentional damage (on purpose or by gross carelessness), inappropriate usage (use for purposes for which the device is not suitable), incompetent usage (e.g. not following the instructions given in the manual), inexpert assembly, lightning strike, erroneous net voltage. This list is not exhaustive.
- Acceptance of claims under warranty can never lead to the prolongation of the warranty period nor commencement of a new warranty period in case of a device replacement.
- Devices or parts which are replaced under the warranty therefore remain the property of GARDEO PRO.
- We reserve the right to reject a claim whenever the purchase cannot be verified or when it is clear that the product has not been properly maintained. (Clean ventilation slots, carbon brushes serviced regularly, etc.).
- Your purchase receipt must be kept as proof of date of purchase.
- Your appliance must be returned undismantled to your dealer in an acceptably clean state, (in its original blow-moulded case if applicable to the unit), accompanied by proof of purchase.
- Your tool must be charged at least 1x per month to ensure optimal operation of this tool.

ENVIRONMENT

	Should your machine need replacement after extended use, do not put it in the domestic waste but dispose of it in an environmentally safe way.
---	--

 Li-ion	Batteries Unwanted batteries should be disposed of in an environmentally friendly way and in conformance with the local regulations. <ul style="list-style-type: none"><input type="checkbox"/> Discharge the battery by letting the machine run at no load speed until the motor stops.<input type="checkbox"/> Remove the battery from the machine.<input type="checkbox"/> Hand in the battery as chemical waste with the recycling station in your municipality.
---	--



-
- Ne jamais laisser un enfant ou une autre personne n'ayant pas pris connaissance des instructions d'utilisation se servir de la machine. Il est possible que les réglementations locales fixent une limite d'âge minimum de l'utilisateur. Gardez la machine non utilisée hors de la portée des enfants.
 - Cet appareil n'est pas prévu pour être utilisé par des personnes (y compris les enfants) dont les capacités physiques, sensorielles ou mentales sont réduites, ou des personnes dénuées d'expérience ou de connaissance, sauf si elles ont pu bénéficier, par l'intermédiaire d'une personne responsable de leur sécurité, d'une surveillance ou d'instructions préalables concernant l'utilisation de l'appareil. ».
- Il convient de surveiller les enfants pour s'assurer qu'ils ne jouent pas avec l'appareil.

-
- Laat kinderen of personen die deze voorschriften niet gelezen hebben de machine nooit gebruiken. In uw land gelden eventueel voorschriften ten aanzien van de leeftijd van de bediener. Bewaar de machine buiten het bereik van kinderen wanneer deze niet wordt gebruikt.
 - Dit gereedschap is er niet voor bestemd om te worden gebruikt door personen (inclusief kinderen) met beperkte fysieke, zintuigelijke of geestelijke vermogens of gebrekkige ervaring en/of gebrekkige kennis, tenzij zij onder toezicht staan van een voor hun veiligheid verantwoordelijke persoon, of zij van deze persoon instructies ontvangen ten aanzien van het gebruik van het gereedschap.
- Het moet toezicht houden op kinderen om ervoor te zorgen dat zij niet met het apparaat spelen.

-
- Never allow children or people unfamiliar with these instructions to use the machine. Local regulations may restrict the age of the operator. When not in use store the machine out of reach of children.
 - This tool is not intended for use by persons (including children) with reduced physical, sensory or mental capabilities, or lack of experience and knowledge, unless they have been given supervision or instruction concerning use of the appliance by a person responsible for their safety.
- It should supervise children to ensure they do not play with the device.

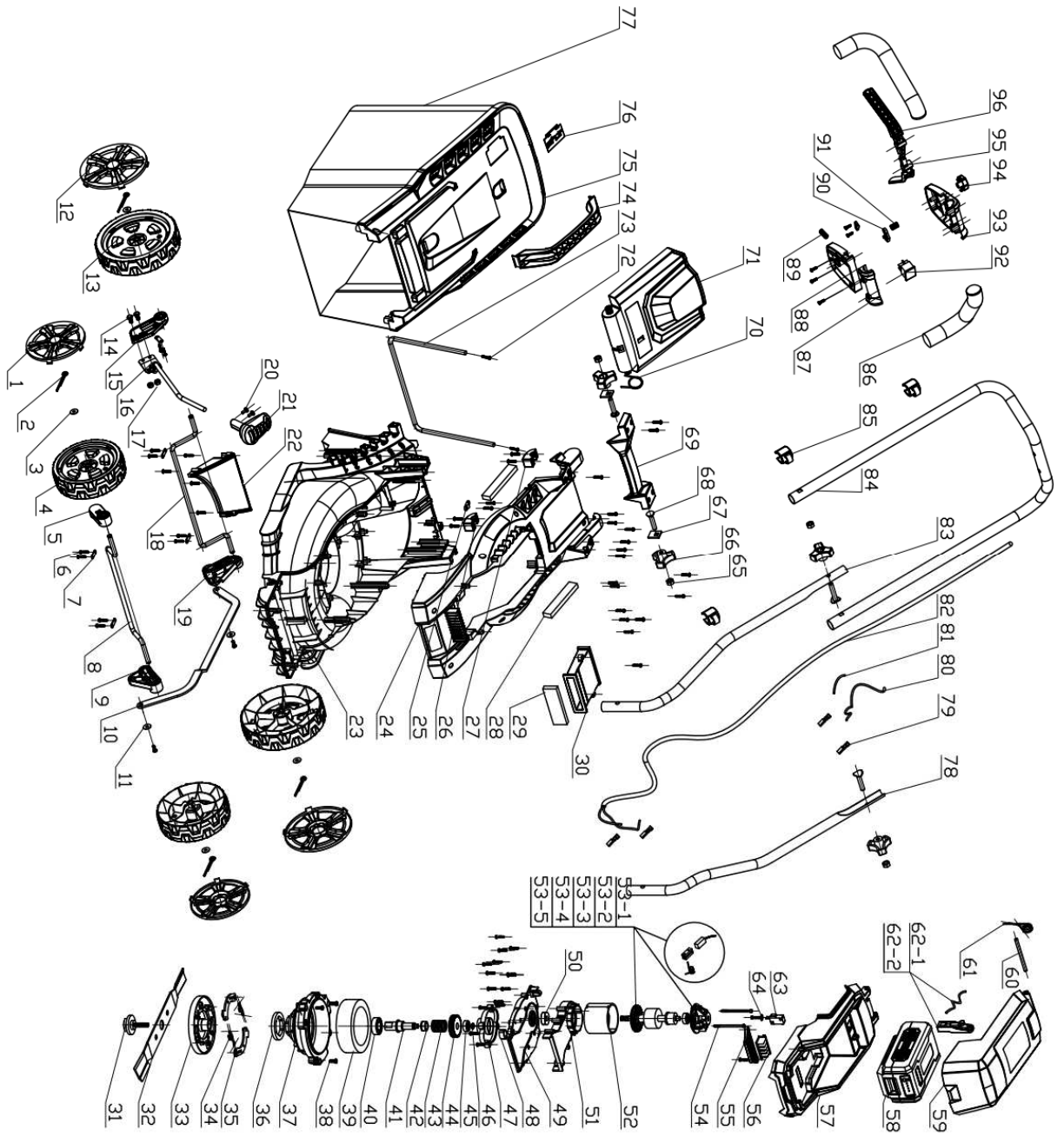

SN : 2019.05 :001~400
04.12.12653
Date d'arrivée: 22/07/2019
Année de production : 2019

FR

Déclaration de conformité



Nous « **GARDEO PRO** » certifions par la présente que la machine spécifiée ci-après répond de par sa conception et son type de construction ainsi que de par la version que nous avons mise sur le marché aux prescriptions fondamentales stipulées en matière de sécurité et d'hygiène par les directives européennes en vigueur.

Toute modification apportée à la machine sans notre accord rend cette déclaration invalide.

Produit: TONDEUSE SANS FIL

Type: GPTDE40V34-LI

SN : 2019.05 :001~400

Directives européennes en vigueur :

2006/42/EC(MD)
2014/30/EU(EMC)
2005/88/EC(NOISE)
2015/863/EU(ROHS)

Normes harmonisées appliquées :

EN60335-1 :2012+A11+A13
EN60335-2-77 :2010
EN62233 :2008
AfPS GS 2014:01 PAK
EN5014-1:201
EN55014-2:2015
EN62321-1 :2013
EN62321-2 :2014
EN62321-3-1 :2014
EN62321-4 :2014
EN62321-5 :2014
EN62321-6 :2015
EN62321-7-1 :2015
EN62321-7-2 :2017
EN62321-8:2017

Niveau de puissance acoustique

Garanti: L_{WA} 94 dB(A)

GARDEO PRO ,
81 rue de Gozée 6110 Montigny-le-Tilleul Belgique

Belgique Mai 2019

Mr Joostens Pierre
Président-Directeur Général

GARDEO PRO
rue de Gozée 81,
6110 Montigny-le-Tilleul, Belgique
Tél : 0032 (0) 71 29 70 70
Fax : 0032 (0) 71 29 70 86

Dossier technique auprès de : info@eco-repa.com

Caractéristiques techniques Produit: TONDEUSE SANS FIL Type: GPTDE40V34-LI

40V
2000mAh
L_{PA} 77.9 dB(A) K=3 dB(A) 0.5 m/s² L_{WA} 90.2 dB(A) K=1.85dB(A) K=1,5 m/s²

SN : 2019.05 :001~400
04.12.12653
Aankomstdatum: 27/07/2019
Productiejaar: 2019

NL

EG-verklaring van overeenstemming



Hierbij « **GARDEO PRO** » verklaren wij dat de hierna vermelde machine door haar ontwerp en bouwwijze en in de door ons in de handel gebrachte uitvoering voldoet aan de betreffende fundamentele veiligheids- en gezondheidseisen, zoals vermeld in de desbetreffende EG-richtlijnen. Deze verklaring verliest haar geldigheid wanneer zonder overleg met ons veranderingen aan de machine worden aangebracht.

PRODUCT: SNOERLOZE GRASMAAIER

Type : GPTDE40V34-LI

SN : 2019.05 :001~400

Van toepassing zijnde EG-richtlijnen

2006/42/EG(MD)
2014/30/EU(EMC)
2005/88/EG(NOISE)
2015/863/EU(ROHS)

Toegepaste geharmoniseerde normen

EN60335-1 :2012+A11+A13
EN60335-2-77 :2010
EN62233 :2008
AfPS GS 2014:01 PAK
EN5014-1:201
EN55014-2:2015
EN62321-1 :2013
EN62321-2 :2014
EN62321-3-1 :2014
EN62321-4 :2014
EN62321-5 :2014
EN62321-6 :2015
EN62321-7-1 :2015
EN62321-7-2 :2017
EN62321-8:2017

Geluidsvermogensniveau

Gegarandeerd: L_{WA} 94 dB(A)

GARDEO PRO
81 rue de Gozée 6110 Montigny-le-Tilleul Belgique

België mei 2019

Mr Joostens Pierre
Directeur

GARDEO PRO
rue de Gozée 81,
6110 Montigny-le-Tilleul, Belgique
Tél : 0032 (0) 71 29 70 70
Fax : 0032 (0) 71 29 70 86
Technisch dossier bij: info@eco-repa.com

Technische Daten

Product: SNOERLOZE GRASMAAIER

Type : GPTDE40V34-LI

		40V	2000mAh		
LPA	77.9 dB(A)	K=3 dB(A)	LWA	90.2 dB(A)	K=1.85dB(A)
		0.5 m/s ²		K=1,5 m/s ²	

SN : 2019.05 :001~400
04.12.12653
Arrival date: 27/07/2019
Production year : 2019

GB

Declaration of Conformity



We "GARDEO PRO" hereby declare that the machine described below complies with the relevant basic safety and health requirements of the EU Directives, both in its basic design and construction as well as in the version put into circulation by us. This declaration shall cease to be valid if the machine is modified without our prior approval.

PRODUCT: CORDLESS LAWN MOWER

Type: GPTDE40V34-LI

SN : 2019.05 :001~400

Relevant EU Directives

2006/42/EC(MD)
2014/30/EU(EMC)
2005/88/EC(NOISE)
2015/863/EU(ROHS)

Applied harmonized standards

EN60335-1 :2012+A11+A13
EN60335-2-77 :2010
EN62233 :2008
AfPS GS 2014:01 PAK
EN5014-1:201
EN55014-2:2015
EN62321-1 :2013
EN62321-2 :2014
EN62321-3-1 :2014
EN62321-4 :2014
EN62321-5 :2014
EN62321-6 :2015
EN62321-7-1 :2015
EN62321-7-2 :2017
EN62321-8:2017

Sound power level

Guaranteed: L_{WA} 94 dB(A)

GARDEO PRO
81 rue de Gozée 6110 Montigny-le-Tilleul Belgique

Belgium May 2019

Mr Joostens Pierre
Director

GARDEO PRO
rue de Gozée 81,
6110 Montigny-le-Tilleul, Belgique
Tél : 0032 (0) 71 29 70 70
Fax : 0032 (0) 71 29 70 86
Technical file at: info@eco-repa.com

Technical Data

Product: CORDLESS LAWN MOWER

Type: GPTDE40V34-LI

	40V	2000mAh		
L _{PA}	77.9 dB(A)	K=3 dB(A)	L _{WA}	90.2 dB(A) K=1.85dB(A)
	0.5 m/s ²			K=1,5 m/s ²

SN : 2019.05 :001~400
04.12.12653
Ankunftsdatum : 27/07/2019
Fertigungsjahr: 2019

DE

EG-Konformitätserklärung



Hiermit erklären wir « **GARDEO PRO** », dass die nachfolgend bezeichnete Maschine aufgrund ihrer Konzipierung und Bauart sowie in der von uns in Verkehr gebrachten Ausführung den einschlägigen grundlegenden Sicherheits- und Gesundheitsanforderungen der EG-Richtlinien entspricht. Bei einer nicht mit uns abgestimmten Änderung der Maschine verliert diese Erklärung ihre Gültigkeit.

Produkt : RASENMÄHER

Typ : GPTDE40V34-LI

SN : 2019.05 :001~400

Einschlägige EG-Richtlinien

2006/42/EW(MD)

2014/30/EU(EMC)

2005/88/EW(NOISE)

2015/863/EU(ROHS)

Angewandte harmonisierte Normen :

EN60335-1 :2012+A11+A13

EN60335-2-77 :2010

EN62233 :2008

AfPS GS 2014:01 PAK

EN5014-1:201

EN55014-2:2015

EN62321-1 :2013

EN62321-2 :2014

EN62321-3-1 :2014

EN62321-4 :2014

EN62321-5 :2014

EN62321-6 :2015

EN62321-7-1 :2015

EN62321-7-2 :2017

EN62321-8:2017

Schalleistungspegel

Garantiert: L_{WA} 94 dB(A)

GARDEO PRO,
81 rue de Gozée 6110 Montigny-le-Tilleul Belgique

Belgien Mai 2019

Mr Joostens Pierre
Direktor

GARDEO PRO

rue de Gozée 81,

6110 Montigny-le-Tilleul, Belgique

Tél : 0032 (0) 71 29 70 70

Fax : 0032 (0) 71 29 70 86

Technische Unterlagen bei: info@eco-repa.com

Technische Daten

Produkt : RASENMÄHER

Typ : GPTDE40V34-LI

	40V	2000mAh		
L _{PA}	77.9 dB(A)	K=3 dB(A)	L _{WA}	90.2 dB(A) K=1.85dB(A)
		0.5 m/s ²		K=1,5 m/s ²



81, rue de Gozée
6110 Montigny-le-Tilleul
Belgique

Tél : 0032 71 29 70 70

Fax : 0032 71 29 70 86

Made in China

S.A.V
sav@eco-repa.com



Site S.A.V. D.N.V. Website
www.eco-repa.com
Your after sale partner



Service Parts separated



32 / 71 / 29 . 70 . 83



32 / 71 / 29 . 70 . 86

Fabriqu  en Chine - Vervaardigd in China - Made in China - Hergestellt in China
2019

Sous r serve de modifications / Technische wijzigingen voorbehouden / Subject to technical modifications

Import  par : ge importeerd door : imported by : **ELEM**