



garden technic[®]

FB1500-5TEG52SC



FR FENDEUSE DE BÛCHE
TRADUCTION DES INSTRUCTIONS D'ORIGINE
NL HOUTSPLIJTER
VERTALING VAN DE ORIGINELE INSTRUCTIES
GB LOG SPLITTER
ORIGINAL INSTRUCTIONS

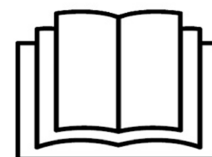

S45 M11 Y2014

Montage des pieds – Montagevoeten- Mounting feet

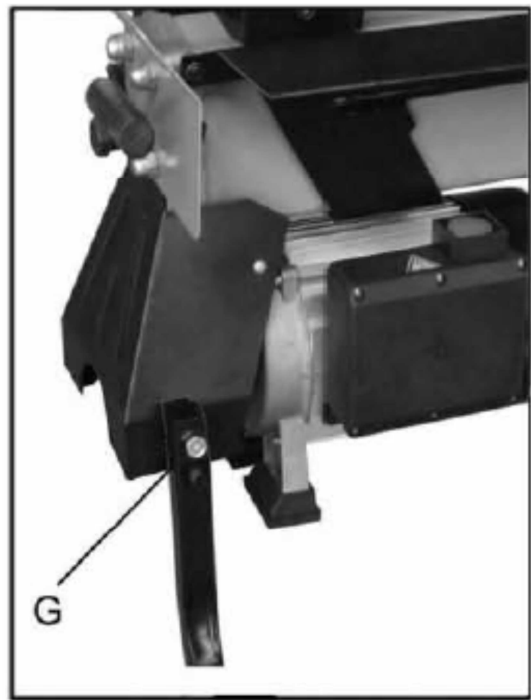
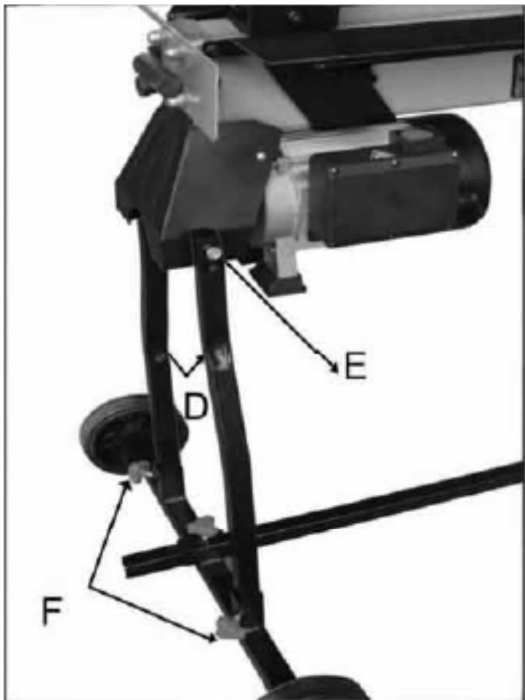
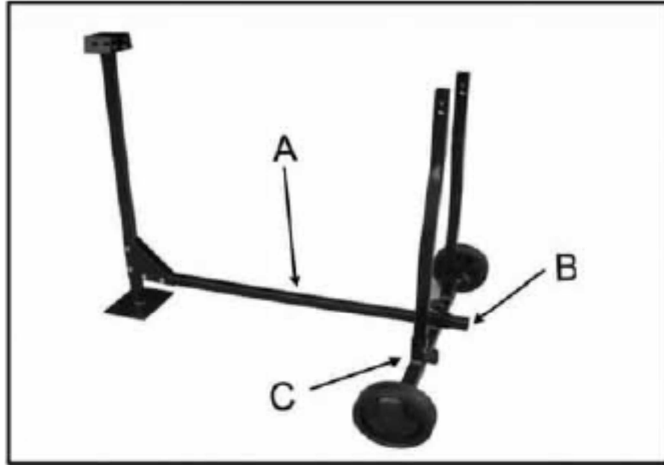



garden technic®

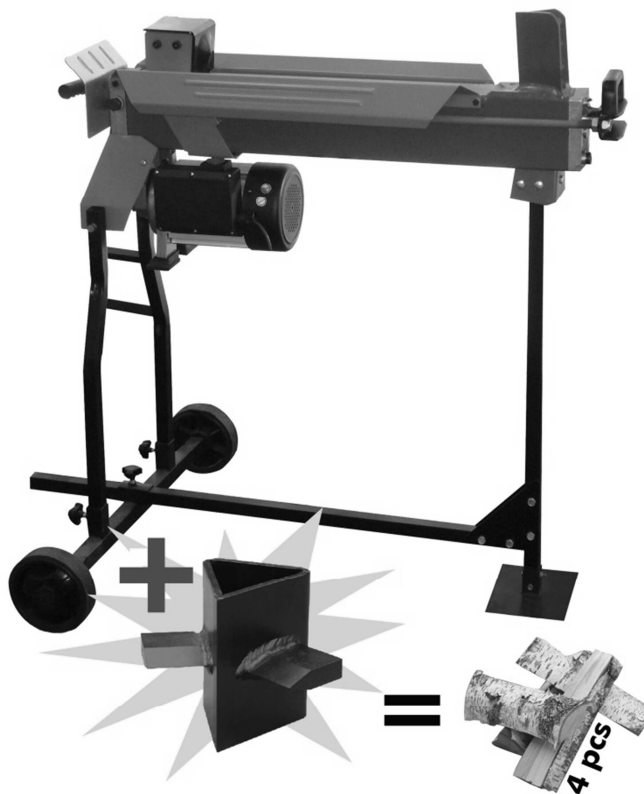

POUR VOTRE SECURITE
VEUILLEZ LIRE ET COMPRENDRE CE MANUEL
EN ENTIER AVANT D'UTILISER LA MACHINE

NUMERO DE MODELE : FB1500-5TEG52SC

Conservez ce manuel pour pouvoir le consulter
ultérieurement.

FENDEUSE A BOIS 5 TONNES

Mode d'emploi

AVERTISSEMENTS DE SECURITE ET PRECAUTIONS

AVERTISSEMENTS DE SECURITE & INSTRUCTIONS

SYMBOLE APPOSES SUR LA MACHINE

● COMPRENDRE LA FENDEUSE

Lisez et comprenez le mode d'emploi ainsi que les étiquettes apposées sur la fendeuse. Familiarisez-vous avec ses applications et restrictions autant qu'avec les dangers potentiels qui lui sont liés.

● DROGUES, ALCOOL ET TRAITEMENT MEDICAL

N'utilisez pas la fendeuse si vous êtes sous l'emprise de drogues, de l'alcool ou d'un traitement médical qui pourrait affecter vos capacités à utiliser correctement la machine.

● EVITER LES SITUATIONS DANGEREUSES

Posez la fendeuse sur un banc de travail faisant de 60 à 75cm de haut, stable, plat, horizontal, et dégagé, qui permet à l'utilisateur de rester alerte. Fixez la fendeuse sur la surface de travail si elle a tendance à glisser, ou à sursauter.

La machine doit se trouver à au moins 1.8m des prises de courant. Votre zone de travail doit rester propre et bien éclairée. Les zones jonchées sont propices aux accidents.

N'utilisez pas la fendeuse dans des lieux humides, mouillés, ou exposés à la pluie. Pour les fendeuses équipées de sorties prises, branchez à une prise intérieure ou avec un câble de rallonge pour l'extérieur muni d'un dispositif d'étanchéité.

N'utilisez pas la fendeuse dans des lieux emplis de vapeurs de peintures, de solvants ou de liquides inflammables, car cela créerait des risques potentiels

● INSPECTER LA FENDEUSE

Vérifiez votre fendeuse avant de l'allumer. Les protections doivent être à leur place. Prenez l'habitude de vérifier que toutes les clés de réglage sont retirées de l'outil avant de l'allumer. Remplacez les pièces manquantes ou endommagées avant l'utilisation.

● HABILLEZ-VOUS CORRECTEMENT

Ne portez pas de vêtements lâches, de gants, de colliers ou de bijoux (anneaux, montres). Ils pourraient être attrapés par les pièces mobiles de la machine.

Nous recommandons le port de gants non conducteurs et de chaussures antidérapantes. Portez une coiffe de protection qui puisse contenir les cheveux longs pour les empêcher d'être pris par la machine.

● PROTECTION DES YEUX ET DU VISAGE

La fendeuse peut projeter des débris qui peuvent endommager définitivement les yeux. Portez toujours des lunettes de protection. Les lunettes de vue ne sont pas des lunettes de sécurité.

Ne posez pas la fendeuse au sol lors de l'utilisation. C'est une position de fonctionnement anormale où l'utilisateur doit rapprocher le visage de la machine ; il risquerait ainsi d'être heurté par des copeaux ou débris de bois.

● CÂBLES DE RALLONGE

L'utilisation incorrecte des câbles de rallonge peut entraîner un fonctionnement inefficace de la fendeuse et causer la surchauffe de la machine. Assurez-vous que le

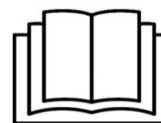

câble de rallonge ne mesure pas plus de 10m et que son diamètre est supérieur à 2.5mm² pour permettre le passage d'un flux de courant suffisant jusqu'au moteur. Evitez l'utilisation de connexions libres et mal isolées. Les connexions doivent être faites avec des matériaux adaptés à l'usage en extérieur.

● EVITER LES ELECTROCUTIONS

Vérifiez que le circuit électrique est protégé correctement et qu'il corresponde au courant, à la tension et à la fréquence du moteur. Vérifiez qu'il possède une connexion de mise à la terre, et un interrupteur de régulation différentiel en amont.

Mettez la fendeuse à la terre. Evitez les contacts du corps avec les surfaces mises à la terre telles: les tuyaux, radiateurs, gazinières, et réfrigérateur.

N'ouvrez jamais la boîte du bouton à pression située sur le moteur. Si c'est absolument nécessaire, veuillez faire appel à un électricien qualifié.

Soyez sûr que vos doigts ne touchent pas les broches en métal des prises lors du branchement et du débranchement de fendeuse.

● TENEZ LES VISITEURS ET LES ENFANTS A DISTANCE

La fendeuse doit être utilisée par une seule personne à la fois. Les autres personnes doivent se tenir à une certaine de la zone de travail, surtout quand la fendeuse fonctionne. Ne faites en aucun cas appel à une autre personne pour vous aider à débloquer les charges coincées.

● INSPECTION DE LA CHARGE

Assurez-vous qu'il n'y ait ni clous ni objets étrangers sur la charge à fendre. Les extrémités de la charge doivent être coupées en carré. Les branches doivent être coupées avec le tronc.

● NE FAITES PAS FONCTIONNER EN SURREGIME

Le sol ne doit pas être glissant.

Gardez toujours un rythme de travail équilibré.

Ne vous tenez jamais sur la fendeuse. Le renversement de la machine peut provoquer de graves blessures. Ne rangez aucun objet sur ou près de la fendeuse, qui nécessite de grimper sur ou de toucher la machine pour l'atteindre.

● EVITER LES BLESSURES DUES AUX ACCIDENTS IMPREVUS

Soyez toujours attentif au mouvement du poussoir de la bûche.

N'essayez pas de charger la bûche avant que le poussoir ne soit arrêté.

Tenez vos mains éloignées du passage des pièces mobiles.

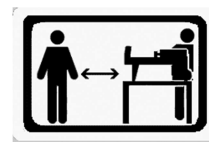

● PROTECTION DES MAINS

Tenez vos mains éloignées des fentes et fissures de la bûche; elles peuvent se refermer brusquement et vous écraser ou vous couper la main.

N'enlevez pas de bûches coincées à la main.

● NE PAS ABUSER DE L'OUTIL

L'outil fera un meilleur travail, s'il est utilisé dans un but pour lequel il a été conçu. N'essayez jamais de fendre des bûches plus grandes que celle indiquées dans le tableau des spécifications. Cela pourrait être dangereux et endommager la machine.

N'utilisez pas la fendeuse pour accomplir une tâche pour laquelle elle n'est pas destinée.

● NE LAISSEZ JAMAIS L'OUTIL FONCTIONNER SANS SURVEILLANCE

Ne quittez pas l'appareil avant qu'il ne soit complètement arrêté.

● DEBRANCHER

Débranchez l'outil lorsqu'il est inutilisé, avant de procéder aux réglages, de changer une pièce, de le nettoyer ou d'effectuer tout travail sur la fendeuse; consultez la notice technique avant de la réparer.

● PROTECTION DE L'ENVIRONNEMENT

Apportez l'huile usagée dans un point de collecte autorisée ou observez le règlement national du pays dans lequel vous utilisez la fendeuse.

Ne vidangez pas l'huile dans les égouts, dans le sol, ou dans les cours d'eau.

● PRENDRE SOIN DE SA FENDEUSE

La fendeuse doit rester propre afin de garantir de meilleures et plus sûres performances.

● UN ATELIER DEPOURVU DE DANGERS POUR LES ENFANTS

Bloquez les loquets d'arrêt de la fendeuse. Déconnectez les interrupteurs principaux. Rangez la fendeuse à l'abri des enfants et des autres personnes non qualifiées.

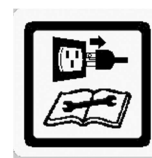

TABLE DES MATIERES

Avertissements de sécurité & précautions	
Conditions d'utilisation.....	
Spécifications	
Conditions électriques.....	
Réglage et préparation avant l'utilisation.	
Schéma de câblage	
Schéma des tuyaux.....	
Utilisation de la fendeuse.....	
Libérer une bûche coincée	
Remplacer l'huile hydraulique	
Affûtage des coins.....	
Pannes.....	

CONDITIONS D'UTILISATION

Cette fendeuse est un modèle domestique. Elle a été conçue pour fonctionner sous une température ambiante comprise entre +5°C et 40°C et pour être installée à une altitude ne dépassant pas 1000m au dessus du niveau de la mer. L'humidité environnante ne doit pas être inférieure à 50% pour 40°C. L'appareil peut être rangé ou transporté sous une température ambiante allant de -25°C à 55°C.

SPECIFICATIONS

Numéro de modèle		FB1500-5TEG52SC			
Moteur		230V~	50Hz	1500W	S3 IP54
Capacité de bûches	Diamètre *	5 ~ 25cm			
	Longueur	520 mm			
Vitesse		2800 min-1			
Force de séparation		5 t			
Pression hydraulique		20Mpa			
Capacité d'huile hydraulique		2.4 L			
Dimensions générales	Longueur	940 mm			
	Largeur	260 mm			
	Hauteur	480 mm			
Poids sans pieds		49 kg			
Poids avec pieds		50 kg			

* Taille minimum des bûches: 220 mm

* Le diamètre de la bûche est indicatif – une petite bûche peut être difficile à séparer quand elle a des nœuds ou des fibres particulièrement résistantes. D'un autre côté, il est facile de fendre des bûches à fibres régulières, même si leur diamètre dépasse celui indiqué ci-dessus.

Valeurs des émissions sonores mesurées selon la norme applicable :

Pression acoustique LpA 78 dB(A) K = 3 dB(A)

Puissance acoustique LwA 89 dB(A) K = 3 dB(A)



ATTENTION! Lorsque la pression acoustique dépasse la valeur de 85 dB(A), il est nécessaire de porter des dispositifs individuels de protection de l'ouïe.

Valeur quadratique moyenne pondérée de l'accélération selon la norme applicable :
< 2.5 m/s²



La valeur totale de vibrations déclarée a été mesurée conformément à une méthode d'essai normalisée et peut être utilisée pour comparer un outil à un autre; l'indication du fait que la valeur totale de vibrations déclarée peut également être utilisée pour une évaluation préliminaire de l'exposition.



L'émission de vibration au cours de l'utilisation réelle de l'outil électrique peut différer de la valeur totale déclarée, selon les méthodes d'utilisation de l'outil; et signifiant la nécessité d'identifier les mesures de sécurité visant à protéger l'opérateur, qui sont basées sur une estimation de l'exposition dans les conditions d'utilisation réelles (compte tenu de toutes les parties constituant le cycle de fonctionnement, telles que les temps d'arrêt de l'outil et de fonctionnement au repos, en plus du temps de déclenchement).

CONDITIONS ELECTRIQUES

Branchez le câble d'alimentation à une prise standard 230V \pm 10% (50Hz \pm 1Hz), équipée d'un dispositif de protection de sous-tension, surtension, et surintensité et d'un transformateur de courant résiduel dont le courant résiduel nominal maximum est de 0.03A.

REGLAGES ET PREPARATION AVANT UTILISATION

1. Fixez la jambe de maintien à la fendeuse, soulevez la fendeuse par les poignées situées aux extrémités de la machine et posez-la sur une surface de travail de 60 à 75cm de hauteur, stable, plate et horizontale.
2. Familiarisez-vous avec les fonctions de commande de la fendeuse représentées sur les illustrations.

1. Poussoir de bûche
2. Plan de travail
3. Coin
4. Poignée de soulèvement
5. Jambe de maintien
6. Plateau de rétention de la bûche
7. Interrupteur
8. Moteur
9. Boîtier du bouton à pression
10. Roue pour déplacements mineurs.
11. Levier de commande hydraulique
12. Protection du levier de commande
13. Vis d'évacuation de l'air
14. Bouchon de vidange de l'huile avec jauge

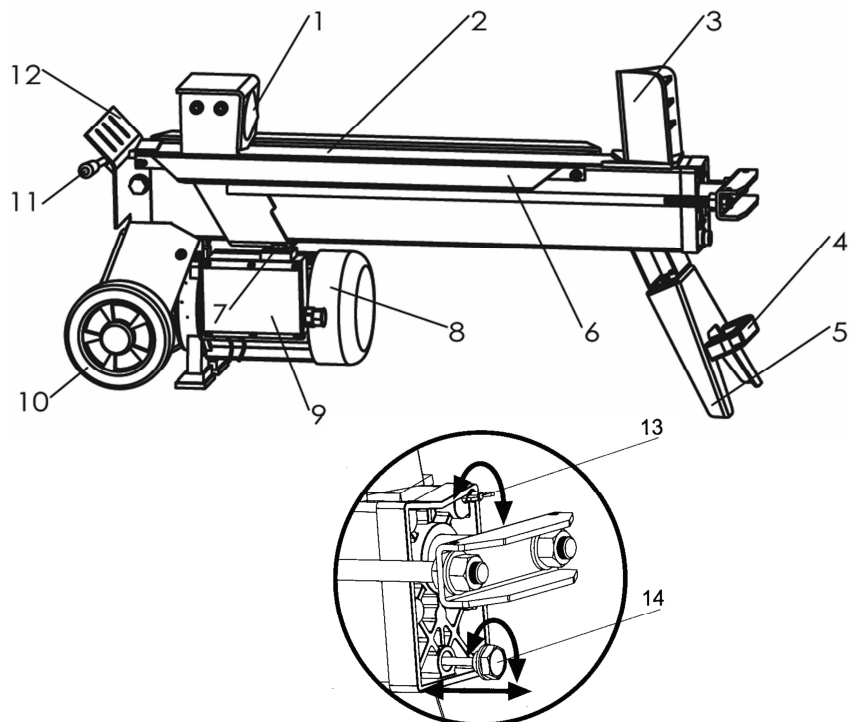

Avant d'utiliser la fendeuse, desserrez la vis d'évacuation de l'air en la faisant tourner jusqu'à ce que l'air puisse circuler doucement dans le réservoir. Le courant d'air à travers la vis d'évacuation doit pouvoir être détecté pendant le fonctionnement de la fendeuse.

Avant de déplacer la fendeuse, assurez-vous que la vis d'évacuation de l'air est bien serrée pour éviter les fuites d'huile.



SI LA VIS D'EVACUATION DE L'AIR N'EST PAS BIEN SERREE, LE BOUCHON D'AIR SE TROUVANT DANS LE SYSTEME HYDRAULIQUE SERA COMPRESSE APRES AVOIR ETE DECOMPRESSE. DE TELLES COMPRESSIONS ET DECOMPRESIONS CONTINUES DE L'AIR FERONT ECLATER LE BOUCHON D'AIR DU SYSTEME HYDRAULIQUE ET PEUVENT PROVOQUER DE GRAVES DEGATS DANS LA FENDEUSE.

15. Vis de limitation de la pression maximale



NE REGLEZ PAS LA VIS DE LIMITATION DE LA PRESSION MAXIMALE !

La pression maximale a été réglée en usine et la vis de limitation de la pression maximale a été scellée avec de la colle pour garantir que la fendeuse fonctionne sous une pression inférieure à 7 tonnes. Le réglage a été effectué par un mécanicien qualifié équipé d'instruments professionnels. Les réglages non autorisés provoqueront le dysfonctionnement de la pompe hydraulique, en fournissant une pression de fente insuffisante ou bien **PEUVENT CAUSER DE GRAVES BLESSURES AINSI QUE DOMMAGES DE LA MACHINE.**

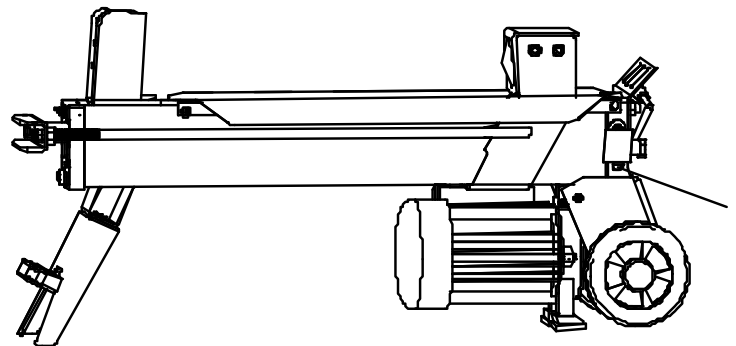
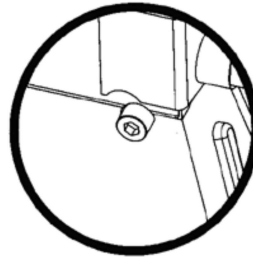

SCHEMA DU CABLAGE

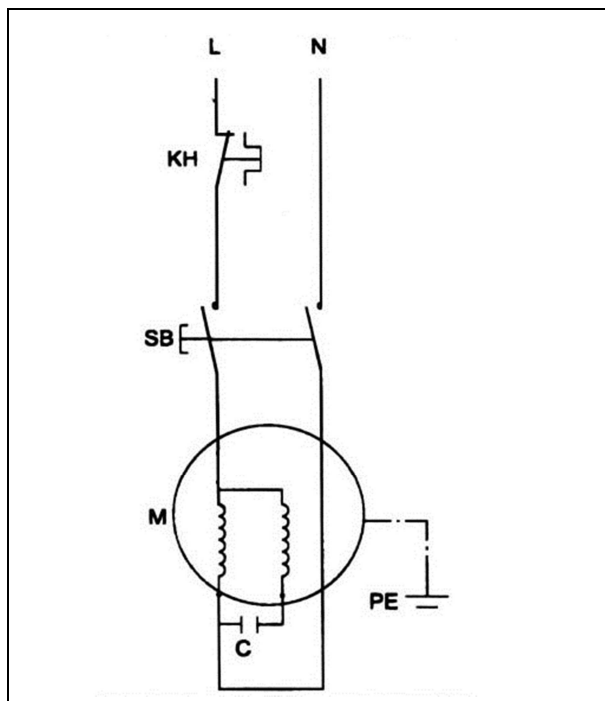

SCHEMA DE LA TUYAUTERIE

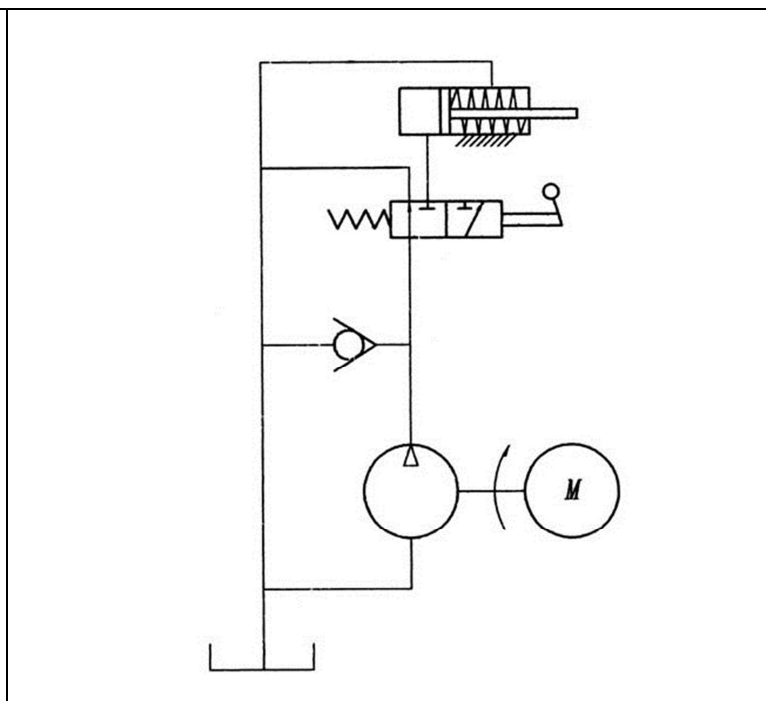

UTILISATION DE LA FENDEUSE

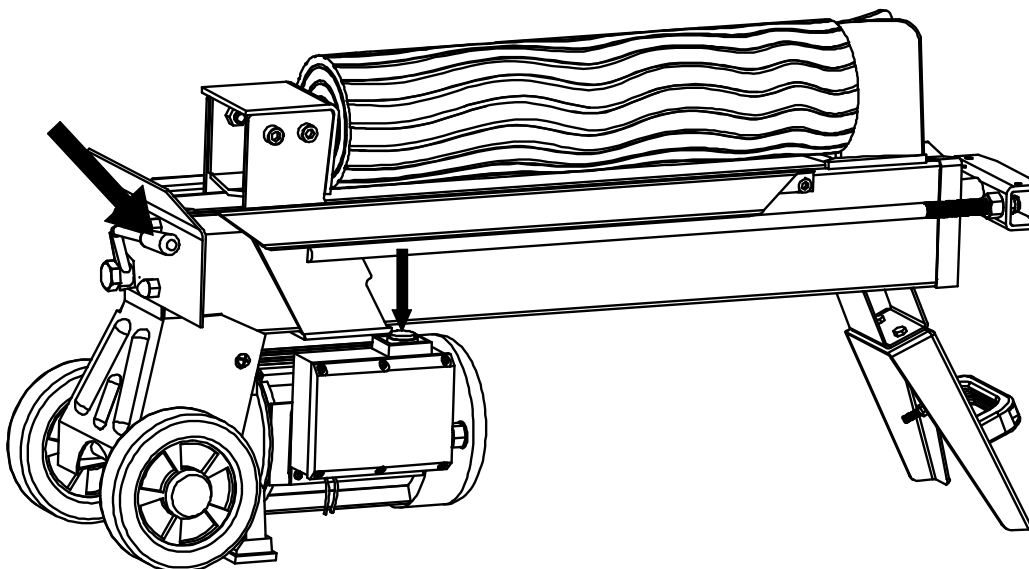

Cette fendeuse est équipée d'un système de commande "ZHB" qui nécessite d'être utilisé à deux mains: la main droite contrôlant le levier de commande hydraulique et la main gauche l'interrupteur à bouton pression. La fendeuse se bloquera si l'une des deux mains ne se trouve pas en place. Le démarreur du pousseur de bûche reviendra en position de démarrage après que les deux mains aient lâché les commandes.



La force et la vitesse de séparation sont contrôlées par un levier 2 mouvements. Poussez le levier en position 1, environ à moitié, pour accélérer la vitesse de fente pour fendre des bûches habituelles. Poussez le levier à fond en position 2 pour atteindre la force maximale de fente à vitesse lente pour fendre les matériaux particulièrement durs et résistants. Ces positions peuvent être interchangeables en baissant ou levant simplement le levier.



Ne forcez jamais sur la fendeuse pendant plus de 5 secondes en appuyant dessus pour fendre les bois extrêmement durs.

Cet intervalle dépassé, l'huile sous pression surchauffera; ce qui peut endommager la machine. Pour fendre des bûches extrêmement dures, faites tourner le morceau de 90° pour voir s'il peut être fendu dans un angle différent. Dans tous les cas, si vous êtes incapable de fendre la bûche, cela signifie que sa dureté dépasse la capacité de la machine et que vous ne devez pas accepter cette bûche pour protéger votre fendeuse.

Fixez toujours les bûches fermement sur le plateau de maintien et le plan de travail. Assurez-vous que les bûches ne balanceront pas lors de la fente. Ne forcez pas la lame à couper en séparant la bûche par le dessus. Cela fera casser la lame ou endommagera la machine.

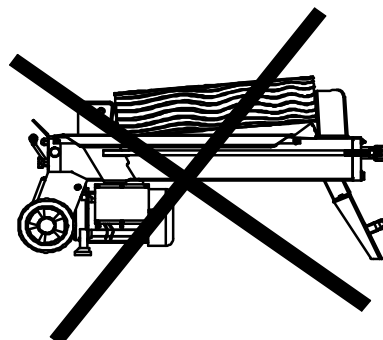

Fendez la bûche dans le sens de la pousse de l'arbre. Ne mettez pas la bûche en

travers de la fendeuse pour la couper. Cela peut être dangereux et peut endommager sérieusement la machine.

N'essayez pas de séparer 2 bûches en même temps. L'une d'entre elle pourrait être projeté en l'air et vous frapper.

LIBERER UNE BUCHE COINCEE

- Relâcher les deux commandes.
- Après que le pousseur de bûches est revenu en arrière et est complètement arrêté en position de départ, insérez un coin en bois sous la bûche coincée.
- Démarrez la fendeuse pour pousser la cale de bois complètement sous la bûche coincée.
- Répétez la procédure ci-dessus avec une cale plus pointue jusqu'à ce la bûche soit complètement décoincée.

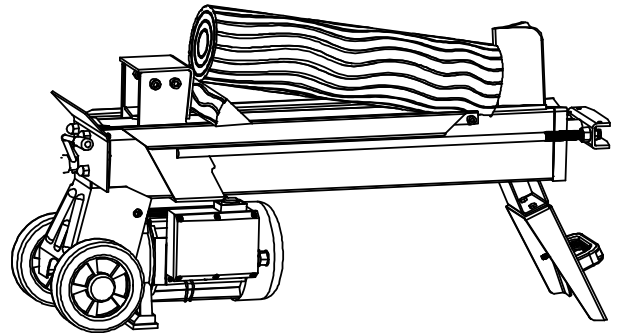

N'essayez pas de débloquer la bûche en y frappant dessus. Cela peut abîmer la machine ou projeter la bûche et provoquer des accidents.

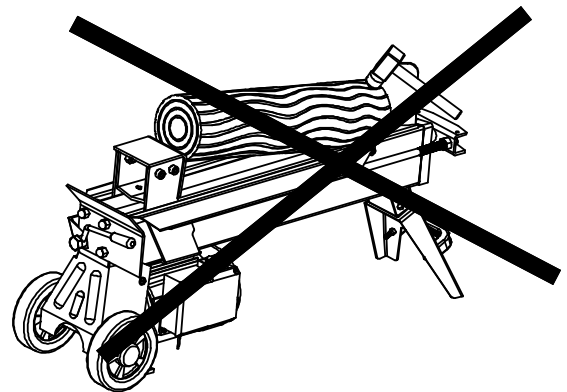

REPLACEMENT DE L'HUILE HYDRAULIQUE

Remplacez l'huile hydraulique de la fendeuse toutes les 400 heures d'utilisation. Procédez aux étapes suivantes pour la remplacer.

- Assurez-vous que toutes les pièces mobiles sont arrêtées et que la fendeuse est débranchée.
- Dévissez le bouchon de vidange d'huile à jauge et enlevez-le.
- Faites tourner la fendeuse sur la jambe de maintien et placez-la sur un récipient de 8 litres pour vider l'huile hydraulique.
- Tournez la fendeuse sur le côté du moteur.
- Remplissez avec de l'huile hydraulique fraîche selon le volume indiqué dans le tableau des spécifications.
- Nettoyez la surface de la jauge sur le bouchon de vidange de l'huile et remettez le sur le réservoir tout en tenant la fendeuse à la verticale.
- Assurez-vous que le niveau d'huile soit situé entre les deux rainures qui entourent la jauge.
- Nettoyez le bouchon de vidange avant de le revisser. Assurez-vous qu'il est bien serré afin d'éviter les fuites, avant de remettre la fendeuse à l'horizontale.

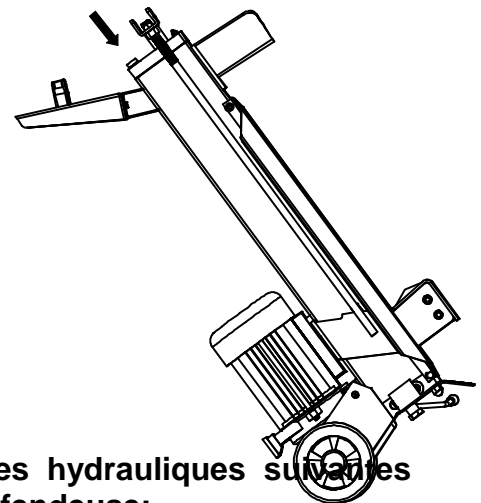
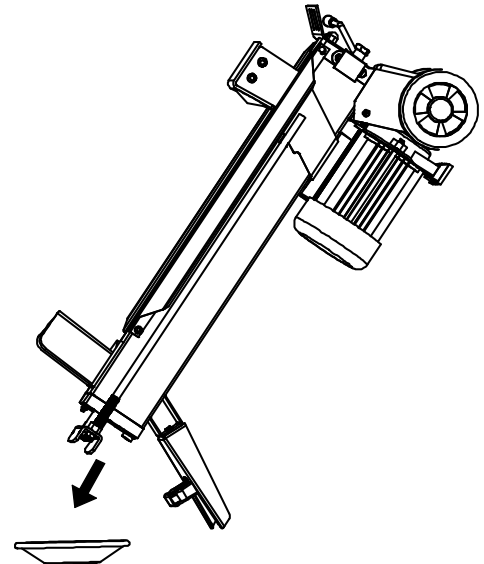

Vérifiez de façon périodique pour être sûr qu'il se trouve entre les 2 rainures de la jauge. Remplissez si le niveau d'huile est trop bas.

Nous recommandons l'utilisation d'une des huiles hydrauliques suivantes pour le système de transmission hydraulique de la fendeuse:

SHELL Tellus 22

MOBIL DTE 11

ARAL Vitam GF 22

BP Energol HLP-HM 22

AFFUTAGE DES COINS

Après avoir utilisé la fendeuse pendant un certain temps, affûtez les coins de la fendeuse en utilisant une lime fine et douce pour traiter les tranchants des coins.

PANNES

PROBLEME	CAUSE PROBABLE	REMEDE SUGGERE
Ne fend pas les bûches	La bûche est mal positionnée.	Consultez la section " Utilisation de la fendeuse" pour bien charger la bûche.
	La taille ou la dureté de la bûche excède les capacités de la machine.	Réduisez la taille de la bûche avant de la mettre dans la fendeuse
	Le coin de coupe est émoussé.	Consultez section " Affûtage des coins " pour un meilleur affûtage des coins.
	Fuite d'huile.	Repérez les fuites et contactez votre revendeur.
	Réglage interdit de la vis d'évacuation de la pression d'air maximale. Réglée sur la pression la plus basse.	Contactez votre revendeur.
Le pousseur de bûche bouge de façon saccadée en faisant un bruit inhabituel ou en vibrant fortement.	Manque d'huile hydraulique et trop plein d'air dans le système hydraulique.	Vérifiez le niveau d'huile et remplissez si nécessaire. Contactez votre revendeur.
L'huile fuit autour du vérin de cylindre ou autre part.	Air prisonnier dans le système hydraulique pendant le fonctionnement.	Desserrez la vis d'évacuation de l'air en la faisant tourner avant d'utiliser la fendeuse
	Vis d'évacuation de l'air n'est pas serrée avant de déplacer la fendeuse.	Resserrez la vis d'évacuation de l'air avant de déplacer la fendeuse.
	Le bouchon d'évacuation de l'huile à jauge n'est pas serré.	Serrez le bouchon de vidange d'huile hydraulique à jauge.
	Valves de contrôle hydraulique et/ou joints usés.	Contactez votre revendeur.

ENTRETIEN

- _ Un commutateur endommagé doit être remplacé dans nos ateliers du service après-vente.
- _ **Si le remplacement du câble d'alimentation est nécessaire, cela doit être réalisé par le fabricant ou son agent pour éviter un danger.**

Service Après-Vente et Assistance

Notre Service Après-Vente répond à vos questions concernant la réparation et l'entretien de votre produit et les pièces de rechange. Vous trouverez des vues éclatées ainsi que des informations concernant les pièces de rechange également sous : www.eco-repa.com

Les conseillers techniques et assistants ELEM GARDEN TECHNIC sont à votre disposition pour répondre à vos questions concernant nos produits et leurs accessoires : sav@eco-repa.com

ENTREPOSAGE

- _ Nettoyez soigneusement toute la machine et ses accessoires.
- _ Entrez-la hors de la portée des enfants, dans une position stable et sûre, dans un lieu sec et tempéré, évitez les températures trop hautes ou trop basses.
- _ Protégez-la du rayonnement direct du soleil. Tenez-la, si possible, dans le noir.
- _ Ne l'enfermez pas dans des sacs en plastique car de l'humidité pourrait s'y former.

GARANTIE

Pour les clauses de garantie, reportez-vous aux conditions de garantie ci-jointes.

ENVIRONNEMENT

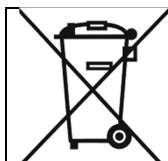

Si, après un certain temps, vous décidez de remplacer votre machine, ne vous en débarrassez pas avec les ordures ménagères mais destinez-la à un traitement respectueux de l'environnement.

SERVICE APRÈS-VENTE

- Les réparations et interventions réalisées sur l'appareil ne sont permises que par du personnel spécialisé agréé !
- Adressez-vous à votre revendeur.
- Attention ! Les interventions non conformes annulent toute garantie.**
- Des réparations non conformes peuvent conduire à des dangers considérables pour l'utilisateur !
- Afin d'en améliorer les capacités, cet appareil peut faire l'objet de modifications de conception ou de construction sans préavis.



VOOR UW VEILIGHEID

LEES DE HELE HANDLEIDING ZORGVULDIG

DOOR VOORDAT U

DE MACHINE GAAT BEDIENEN

MODELNUMMER: FB1500-5TEG52SC

Zowel het modelnummer als het serienummer zijn terug te vinden op het hoofdetiket. Bewaar ze allebei op een veilige plaats voor later gebruik.

HOUTKLOVER 5 TON – Gebruikershandleiding

VEILIGHEIDSWAARSCHUWINGEN EN VOORZORGEN

VEILIGHEIDSWAARSCHUWINGEN EN INSTRUCTIES

SYMBOOLAANGEBRACHT OP
DE MACHINE

● KEN UW HOUTKLOVER DOOR EN DOOR

Lees de handleiding en de etiketten die op de houtklover zijn aangebracht zorgvuldig door. Leer hoe u de machine moet gebruiken en welke beperkingen ze heeft, alsook welke specifieke gevaren ze mogelijk kan inhouden.



● DRUGS, ALCOHOL EN GENEESMIDDELEN

Bedien de houtklover niet terwijl u onder invloed bent van drugs, alcohol of geneesmiddelen die uw vermogen om de machine goed te bedienen, zouden kunnen aantasten.

● VERMIJD GEVAARLIJKE SITUATIES

Plaats de houtklover op een 60 – 75cm hoge, stabiele, vlakke en goed waterpas staande werkbank met voldoende ruimte voor hantering en help de operator waakzaam blijven. Schroef de houtklover vast op het werkoppervlak als deze de neiging vertoont weg te glijden of zich te verplaatsen.

Houd uw werkruimte netjes en goed verlicht. Op rommelige plaatsen is het risico op letsels groter.

Gebruik de houtklover niet in natte of vochtige ruimtes en stel de machine niet bloot aan regen.

Gebruik ze niet in ruimtes waar dampen van verf, solventen of ontvlambare producten een potentieel gevaar vormen.

● INSPECTEER UW HOUTKLOVER

Controleer uw houtklover voordat u ze aanzet. Laat de beschermingsmiddelen op hun plaats en paraat. Maak er een gewoonte van om te controleren of de sleutels en verstelbare sleutels uit de werkzone verwijderd zijn voordat u de machine aanzet. Vervang beschadigde, ontbrekende of falende onderdelen voordat u de machine gebruikt.



● DRAAG DE GEPASTE KLEDIJ

Draag geen losse kleding, handschoenen, sjaals of juwelen (ringen, polshorloges). Zij kunnen vast komen te zitten in bewegende onderdelen. Beschermende, elektrisch niet-geleidende handschoenen en anti-slipschoenen zijn aanbevolen tijdens het werk. Bedek uw haar, zodat lange haren niet in de machine terecht kunnen komen.



● BESCHERM UW OGEN EN GELAAT

Elke houtklover kan vreemde voorwerpen in de ogen doen belanden. Dit kan blijvende oogschade veroorzaken. Draag altijd een veiligheidsbril. Gewone brillenglazen zijn enkel bestand tegen gewone schokken. Zij hebben geen veiligheidsglazen.



Plaats de houtklover niet op de grond voor verrichtingen. Dit is een vreemde werkpositie waarbij de operator zijn gezicht dicht bij de machine moet brengen en aldus gevaar loopt te worden geraakt door stukjes hout of afval.

● VERLENGSNOEREN

Het verkeerde gebruik van verlengsnoeren kan leiden tot een ondoeltreffende werking van de houtklover, wat kan resulteren in oververhitting. Zorg ervoor dat het verlengsnoer niet langer is dan 10 meter en dat de doorsnede ervan minstens 2,5 mm² is, zodat er voldoende stroom naar de motor kan gaan. Vermijd het gebruik van losliggende en slecht geïsoleerde verbindingen. Verbindingen moeten worden gemaakt met beschermd materiaal dat geschikt is voor gebruik buitenshuis.

● VERMIJD ELEKTRISCHE SCHOKKEN

Controleer of het elektrisch circuit behoorlijk is beschermd en of het overeenstemt met het vermogen, de spanning en de frequentie van de motor. Controleer of er een aarding is en een differentiële schakelaar stroomopwaarts. Aard de houtklover. Voorkom lichaamscontact met gearde oppervlakken: buizen, radiatoren, fornuizen en koelkasten. Probeer de drukknoppendoos op de motor nooit te openen. Mocht dit nodig zijn, neem dan contact op met een gekwalificeerde elektricien. Zorg ervoor dat uw vingers niet in contact komen met de metalen punten van de stekker wanneer u de stekker van de houtklover in het stopcontact steekt of eruit haalt.

● HOUD BEZOEKERS EN KINDEREN UIT DE BUURT

De houtklover mag steeds slechts door één persoon worden bediend. Andere personen moeten een veilige afstand van de werkzone bewaren, vooral als de houtklover in werking is. Vraag nooit andere personen u te helpen bij het vrijmaken van een vastgeklemd houtblok.

● INSPECTEER UW HOUTBLOK

Zorg dat er geen nagels of vreemde voorwerpen aanwezig zijn in te kloven houtblokken. De uiteinden van de houtblokken moeten vierkant worden gesneden. Takken moeten gelijk met de stam worden afgesneden.

● REIK NIET TE VER

Vloer mag niet glad zijn.

Zorg dat u altijd met beide voeten op de grond en in evenwicht staat.

Ga nooit op de houtklover staan. U kunt ernstige letsels oplopen als het werktuig kantelt of als u ongewild in aanraking komt met de snijwerktuigen. Stapel niets boven of naast de houtklover, zodat ook niemand op de machine gaat staan om eraan te kunnen.

● VERMIJD LETSELS DOOR ONVERWACHTE ONGEVALLLEN

Let altijd goed op de beweging van de houtblokduwer. Probeer het houtblok niet te laden vooraleer de houtblokduwer is gestopt.



Houd uw handen uit de weg van alle bewegende onderdelen.

● **BESCHERM UW HANDEN**

Houd uw handen weg van spleten en barsten die opengaan in het houtblok. Ze kunnen plots dichtgaan en uw handen verpletteren of amputeren.

Verwijder geen geklemde houtblokken met uw handen.

● **FORCEER DE MACHINE NIET**

Ze zal beter en veiliger werken op haar fabriekssnelheid. Probeer nooit houtblokken te kloven die groter zijn dan opgegeven in de specificatietabel. Dit kan gevaarlijk zijn en kan de machine beschadigen.

Gebruik de houtklover niet voor iets waarvoor ze niet bedoeld is.

● **LAAT EEN DRAAIENDE MACHINE NOOIT ALLEEN ACHTER**

Verlaat de machine pas als ze volledig tot stilstand is gekomen.

● **ZET DE STROOM UIT**

Trek de stekker uit wanneer de machine niet in gebruik is, voordat u afstellingen uitvoert, onderdelen vervangt, de machine reinigt, of aan de houtklover werkt. Raadpleeg de technische handleiding voordat u onderhoudswerkzaamheden uitvoert.

● **BESCHERM HET MILIEU**

Breng gebruikte olie naar een erkend verzamelpunt of volg de bepalingen van het land waar de houtklover wordt gebruikt. Loos geen olie in riolen, bodem of water.

● **ONDERHOUD UW HOUTKLOVER ZORGVULDIG**

Houd de houtklover schoon, dan zal ze het best en het veiligst werken.

● **MAAK DE WERKPLAATS KINDVEILIG**

Doe de werkplaats op slot. Hoofdschakelaars loskoppelen. Berg de houtklover op buiten het bereik van kinderen en onbevoegden.



INHOUDSOPGAVE

Veiligheidswaarschuwingen en voorzorgen	
Gebruiksvoorwaarden	
Specificaties	
Elektrische vereisten	
Opstelling en voorbereiding op bedrijf.....	
Bedradingsschema	
Alvoerschema	
Houtkloverbedrijf.....	
Een vastgeklemd houtblok vrijmaken	
Hydraulische olie vervangen.....	
Wig aanscherpen	
Problemen verhelpen.....	
Schematische voorstelling van de onderdelen	

GEBRUIKSVOORWAARDEN

Deze houtklover is een model voor thuisgebruik. Deze is ontworpen om te werken in omgevingstemperaturen tussen +5°C en 40°C en voor installatie op hoogtes van maximaal 1000 meter boven MSL. De omgevingsvochtigheid moet minder zijn dan 50% bij 40°C. Ze kan worden opgebor gen of vervoerd bij omgevingstemperaturen tussen -25°C en 55°C.

SPECIFICATIES

Modelnummer		FB1500-5TEG52SC			
Motor		230V~	50Hz	1500W	S3 IP54
Houtblok-capaciteit	Diameter	5 ~ 25cm			
	Lengte	52cm			
Snelheid		2800 min-1			
Kliefkracht		5 t			
Hydraulische druk		20Mpa			
Hydr.-oliecapaciteit		2.4L			
Totale afmetingen	Lengte	940mm			
	Breedte	260mm			
	Hoogte	480mm			
Gewicht geen voet		49 kg			
Gewicht met voet		50 kg			

De diameter van het houtblok is indicatief - een klein houtblok kan moeilijk te kloven zijn als het knobbels of een bijzonder stugge houtvezel bevat. Anderzijds kan het moeilijk zijn om houtblokken te kloven met gewone houtvezels, zelfs als de diameter het max. cijfer hierboven aangegeven overschrijdt.

Toepassing zijnde standaard :

Lpa (Geluidsdruk niveau) 78 dB(A) K = 3 dB(A)
Lwa (Geluidsprestatieniveau) 89 dB(A) K = 3 dB(A)



**AANDACHT! Draag gehoorbeschermers
wanneer het geluidsniveau 85dB(A)
overschrijdt.**

Weighted root mean square acceleration according to relevant standard. :
< 2.5 m/s²



The declared vibration total value has been measured in accordance with a standard test method and may be used for comparing one tool with another that the declared vibration total value may also be used in a preliminary assessment of exposure.



A warning that the vibration emission during actual use of the power tool can differ from the declared total value depending on the ways in which the

tool is used and of the need to identify safety measures to protect the operator that are based on an estimation of exposure in the actual conditions of use (taking account of all parts of the operating cycle such as the times when the tool is switched off and when it is running idle in addition to the trigger time).

ELEKTRISCHE VEREISTEN

Sluit de hoofdkabels aan op een standaard 230V \pm 10% (50Hz \pm 1Hz) elektrische voeding met beschermingsinrichtingen tegen onderspanning, overspanning, overspanning evenals een aardlekschakelaar (RCD) met maximum nominale reststroom van 0.03A.

OPSTELLING EN VOORBEREIDING OP BEDRIJF

3. Schroef de steunpoot vast op de houtklover, hef de houtklover op aan de handgrepen aan beide uiteinden en plaats de houtklover op een 60 – 75cm hoog, stabiel, vlak en goed waterpas staand werkoppervlak.
4. Maak uzelf vertrouwd met de bedieningselementen en functies van deze houtklover via de afbeeldingen.

1. Houtblokduwer
2. Werktafel
3. Wig
4. Hefhendel
5. Steunpoot
6. Blokvasthoudplaten
7. Schakelaar
8. Motor
9. Drukknoppendoos
10. Wielen ALLEEN voor kleine bewegingen.
11. Hydraulische bedieningshendel
12. Bedieningshendelscherm
13. Ontluchtingsschroef
14. Olieaftapbout met peilstok

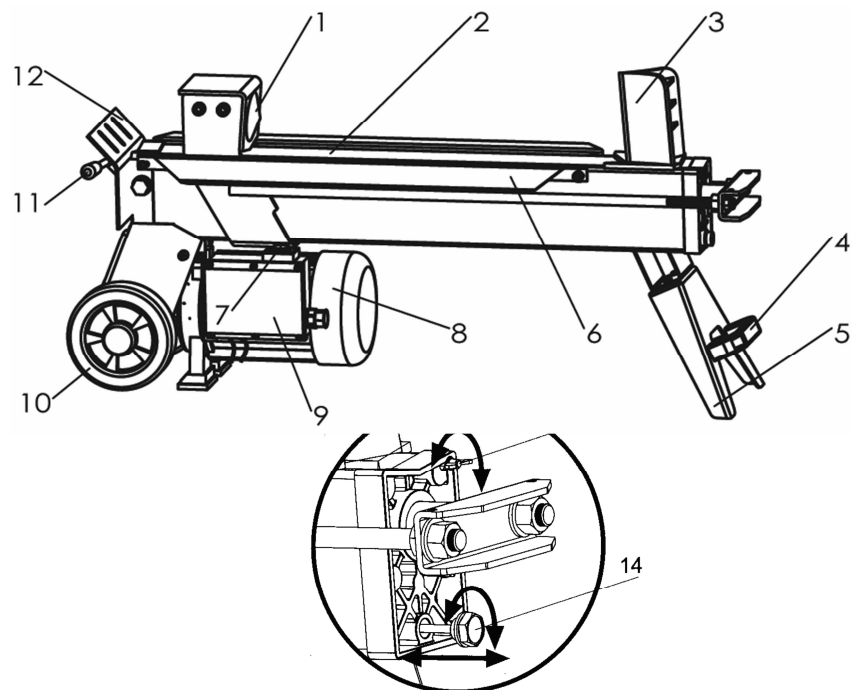

Vooraleer de houtklover in gebruik te nemen moet u de ontluchtingsschroef enkele slagen losdraaien tot lucht vlot in en uit de olietank kan stromen. Luchtstroom doorheen het ontluchtingsschroefgat moet merkbaar zijn terwijl de houtklover in bedrijf is.

Vooraleer de houtklover te verplaatsen moet u zeker zijn dat het deksel van de olietank is vastgedraaid om olieklekken vanaf dit punt te voorkomen.



ALS DE ONTLUCHTINGSSCHROEF NIET WORDT LOSGEDRAAID, DAN BLIJFT DE IN HET HYDRAULISCH SYSTEEM OPGESLOTEN LUCHT SAMENGEDRUKT NA DECOMPRESSIE. DERGELIJKE CONTINUE LUCHTCOMPRESSIE EN – DECOMPRESSIE ZAL DE DICHTINGEN VAN HET HYDRAULISCH SYSTEEM UITBLAZEN EN PERMANENTE SCHADE AAN DE HOUTKLOVER

VEROORZAKEN.

15. Drukbevestigingsschroef

 **REGEL DRUKBEGRENZINGSSCHROEF NIET BIJ!**

Maximumdruk werd ingesteld vooraleer de houtklover de fabriek verliet en de drukbevestigingsschroef is afgedicht met lijm om te zorgen dat de houtklover onder een druk van maximum 5 ton werkt. De instelling werd uitgevoerd door ervaren mechanicus met professionele instrumenten. Onbevoegd resetten zal ertoe leiden dat de hydraulische pomp onvoldoende kliefdruk voortbrengt of **ZAL ERNSTIGE KWETSUUR VEROORZAKEN EVENALS SCHADE AAN DE MACHINE .**

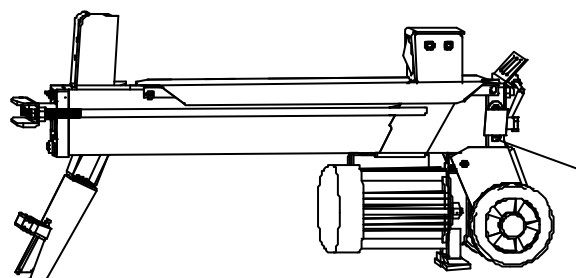
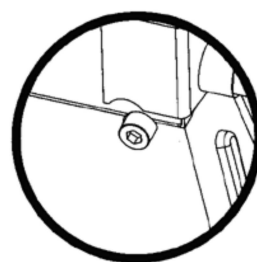

15

BEDRADINGSSHEMA

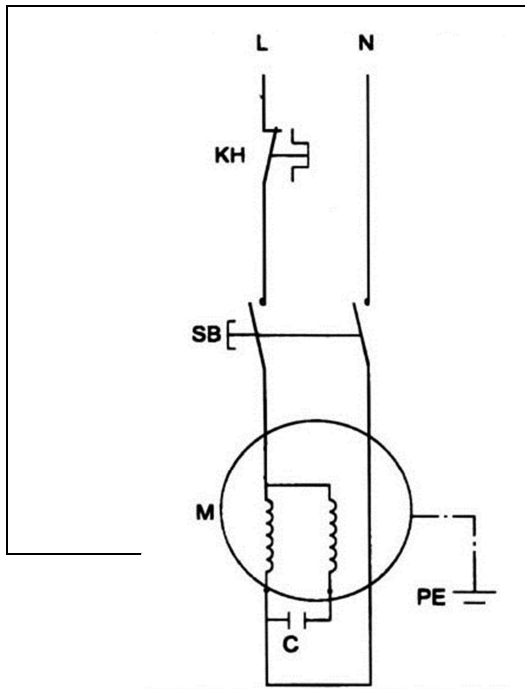

AFVOERSHEMA

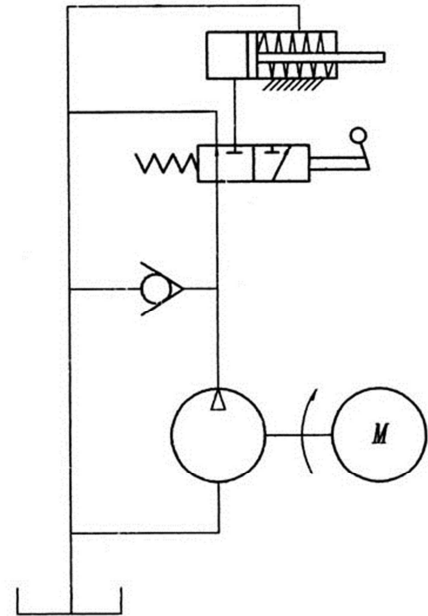

HOUTKLOVERBEDRIJF

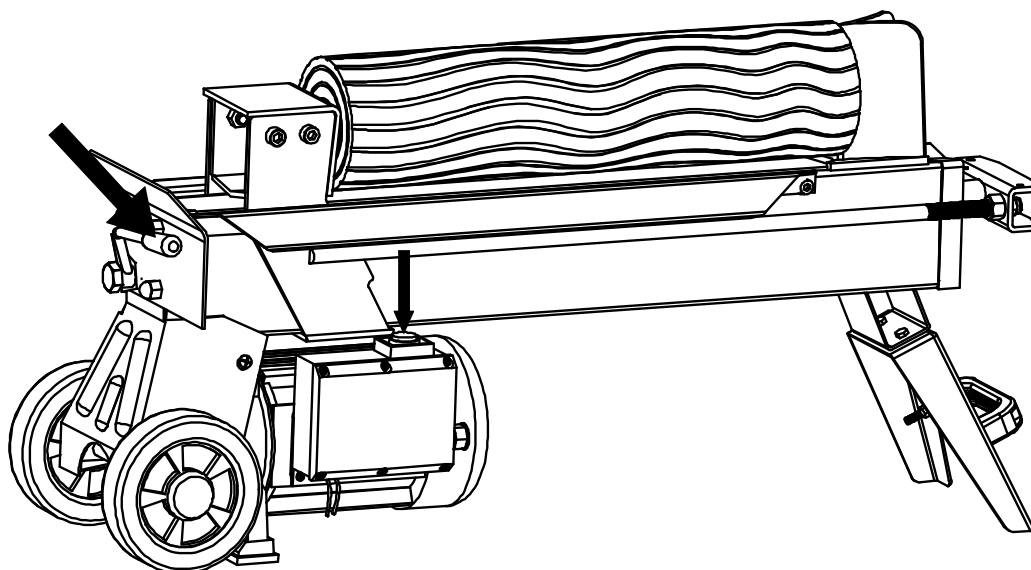

Deze houtklover is uitgerust met "ZHB" controlesysteem dat bediening met beide handen door de gebruiker vereist - Linkerhand bedient de hydraulische bedieningshendel en rechterhand bedient de drukknopschakelaar. De houtklover zal stilvallen bij afwezigheid van één van beide handen. Pas nadat beide handen de bedieningselementen loslaten begint de houtblokduwer terug te keren naar de startpositie.

Een uitsluitingsinrichting van het trekkertype wordt toegepast om ongewild indrukken van de hydraulische bedieningshendel te voorkomen. Om de hydraulische bedieningshendel te bedienen moet u de trekker naar achter trekken met de wijsvinger vooraleer de hydraulische bedieningshendel naar voor te duwen.



Oefen nooit langer dan 5 seconden grote druk uit op de houtklover om extreem hard hout te proberen klieven.

Na dit tijdsinterval wordt de olie onder druk oververhit en de machine kan beschadigd raken. Voor dergelijke extreem harde houtblokken moet u het blok 90° verdraaien om na te gaan of het in een andere richting kan worden gekliefd. In ieder geval, als u het houtblok niet kan klieven, betekent dit dat de hardheid van het hout de capaciteit van de machine overschrijdt en dus dat het houtblok moet worden weggenomen om de houtklover te beschermen.

Plaats de houtblokken steeds stevig op de blokvasthoudplaten en op de werktafel. Zorg dat de blokken niet kunnen verdraaien, schommelen of wegschuiven bij het klieven. Oefen geen zware druk uit op het kliefblad door het houtblok langs boven de klieven. Hierdoor zal het kliefblad breken of zal de machine beschadigd raken.

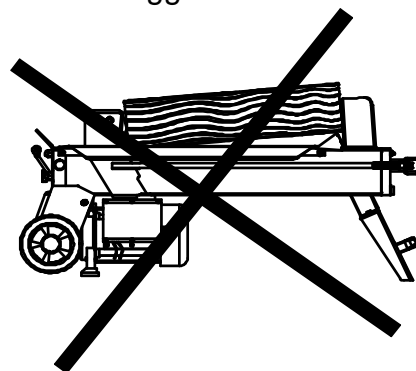

Breek het houtblok in de richting van de toenemende houtnerf. Plaats het houtblok

niet over de houtklover voor het klieven. Dit kan gevaarlijk zijn en ernstige schade aan de machine veroorzaken.

Probeer geen 2 stuks houtblokken tegelijk te klieven. Er kan één stuk opspringen en u kwetsen.

EEN VASTGEKLEMD HOUTBLOK VRIJMAKEN

- Beide bedieningselementen loslaten.
- Nadat de blokduwer is teruggegaan en volledig is gestopt in zijn beginstand, een wig onder het vastgeklemd houtblok steken.
- Start de houtklover om de wig volledig onder het vastgeklemd houtblok te duwen.
- Herhaal bovenstaande procedure met scherpere helling van de wigblokjes tot het houtblok volledig bevrijd is.

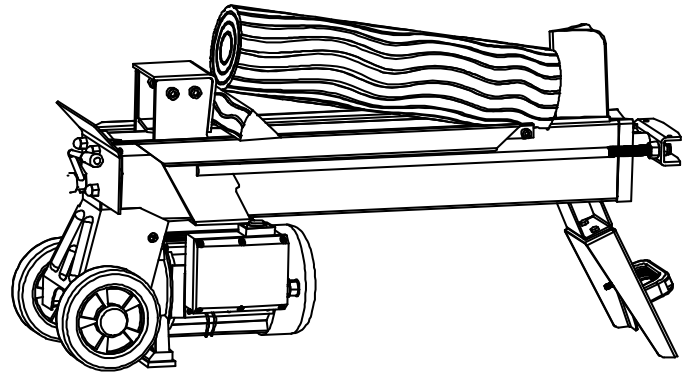

Probeer het vastgeklemd houtblok niet weg te kloppen.

Het wegslaan zal de machine beschadigen of kan het houtblok doen wegschieten en een ongeval veroorzaken.

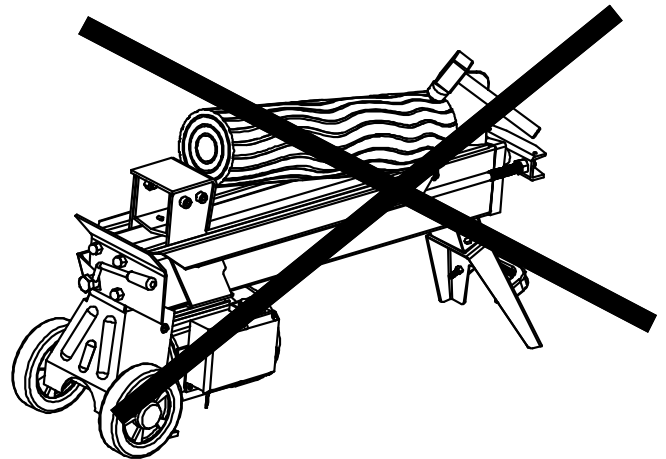

HYDRAULISCHE OLIE VERVANGEN

Vervang de hydraulische olie in de houtklover na elke 150 gebruiksuren. Volg de onderstaande stappen om de olie te vervangen.

- Zorg dat bewegende onderdelen stoppen en de houtklover uit het stopcontact is getrokken.
- Schroef de olieaftapbout met peilstok los om het geheel te verwijderen.
- Draai de houtklover aan steunpootzijde om over een container met een capaciteit van 4 liter om de hydraulische olie af te tappen.
- Draai de houtklover weer naar de motorzijde.
- Giet verse hydraulische olie in volgens de capaciteit van de hydraulische-olietank van het specifieke model zoals aangegeven in bovenstaande specificatietabel.
- Maak het oppervlak van de peilstok op de olieaftapbout schoon en plaats het element opnieuw in de olietank terwijl u de houtklover verticaal houdt.
- Zorg dat het peil van de ververste olie net tussen de 2 groeven rond de peilstok staat.
- Maak de olieaftapbout schoon vooraleer deze weer in te schroeven. Zorg dat de bout goed is aangespannen om lekkage te vermijden vooraleer u de houtklover opnieuw horizontaal plaatst.

Controleer het oliepeil af en toe om zeker te zijn dat het tussen de 2 groeven rond de peilstok staat. Bij een te laag oliepeil moet de olie worden bijgevuld.

De volgende hydraulische oliën of gelijkwaardige vloeistoffen zijn aangeraden voor het hydraulische transmissiesysteem van de houtklover:

SHELL Tellus 22

MOBIL DTE 11

ARAL Vitam GF 22

BP Energol HLP-HM 22

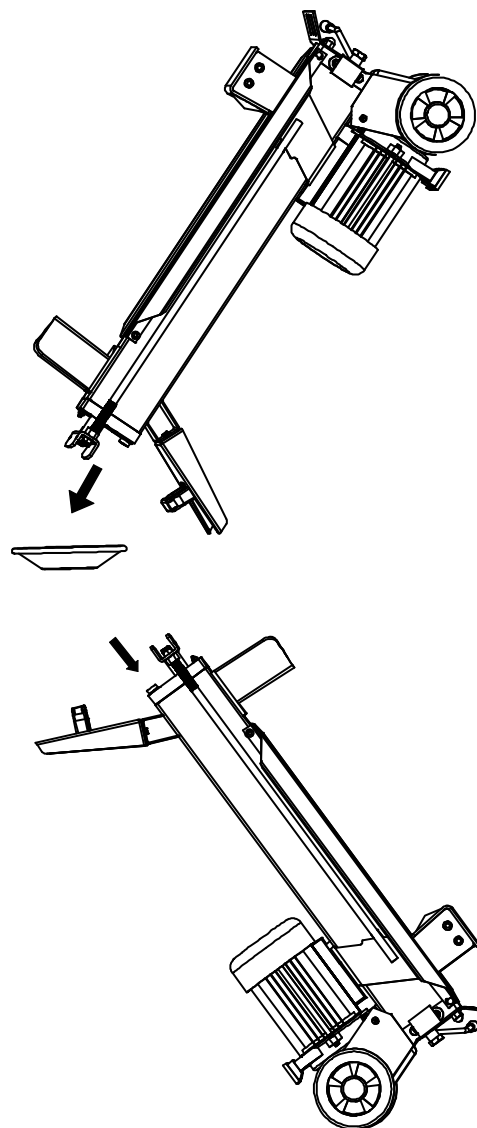

WIG AANSCHERPEN

Na de houtklover enige tijd te hebben gebruikt, de wig van de houtklover aanscherpen met behulp van een fijne vijl en eventuele bramen of geplette zone langsheen de snijdrand wegvijlen.

PROBLEMEN VERHELPEN

PROBLEEM	MOGELIJKE OORZAAK	VOORGESTELDE OPLOSSING
Motor stopt tijdens starten	Overbelastingbeveiligingsinrichting uitgeschakeld om de houtklover te beschermen tegen beschadiging.	Neem contact op met een ervaren elektricien voor het openen van de drukknoppendoos om de overbelastingbeveiligingsinrichting binnenin in te schakelen*.
Houtblokken worden niet gekliefd	Blok in verkeerde positie	Zie "Houtkloverbedrijf"-hoofdstuk voor perfect laden van houtblokken.
	De hardheidsgraad van het houtblok overschrijdt de capaciteit van de machine	Verklein de houtblokken vooraleer deze te klieven op de houtklover
	Wigsnijdrand is bot	Zie hoofdstuk "Wig aanscherpen" om de snijdrand aan te scherpen.
	Oliefekt weg	Spoor lek(ken) op en neem contact op met uw dealer
	Nie-toegelaten aanpassing werd uitgevoerd aan drukkbevestigingsschroef. Lagere maximumdrukwaarde werd ingesteld.	Neem contact op met de dealer.
De houtblokdruwer beweegt schokkerig, met ongewoon lawaai of veel trillingen	Gebrek aan hydraulische olie en te veel lucht in het hydraulisch systeem.	Controleer oliepeil voor mogelijke oliebijvulling. Neem contact op met de dealer.
Oliefekt rond cilinderrand of andere punten.	Lucht afgedicht in hydraulisch systeem tijdens bedrijf.	Draai ontluchtingsschroef 3 tot 4 slagen los vooraleer de houtklover in gebruik te nemen
	Ontluchtingsschroef is niet aangespannen vooraleer de houtklover in beweging te brengen.	Span de ontluchtingsschroef aan vooraleer de houtklover te laten bewegen.
	Oliefaftapbout met peilstok is niet goed aangedraaid.	Span de oliefaftapbout met peilstok aan.
	Hydraulisch regelklepgeheel en/of pakking(en) versleten	Neem contact op met de dealer.

SERVICE

- _ Damaged switches must be replaced by our after-sales service department.
- _ **Als de vervanging van de voedingskabel noodzakelijk is, moet dit plaatsvinden door de fabrikant of zijn agent om een gevaar te voorkomen.**

Klantenservice en gebruikadviezen

Onze klantenservice beantwoordt uw vragen over reparatie en onderhoud van uw product en over vervangingsonderdelen. Explosietekeningen en informatie over vervangingsonderdelen vindt u ook op :www.eco-repa.com

Het ELEM GARDEN TECHNIC-team voor gebruikadviezen helpt u graag bij vragen over onze producten en toebehoren : sav@eco-repa.com

STORAGE

- _ Thoroughly clean the whole machine and its accessories.
- _ Store it out of the reach of children, in a stable and secure position, in a cool and dry place, avoid too high and too low temperatures.
- _ Protect it from exposure to direct sunlight. Keep it in the dark, if possible.
- _ Don't keep it in plastic bags to avoid humidity build-up.

GUARANTEE

Refer to the enclosed guarantee conditions for the terms and conditions of guarantee.

ENVIRONMENT



Should your machine need replacement after extended use, do not put it in the domestic waste but dispose of it in an environmentally safe way.

After sales service

- All repairs must be referred to authorised personnel!
- See your local dealer.
- Any tampering with the appliance will invalidate the warranty.
- Repairs carried out improperly and by unqualified persons may have serious consequences for the user!
- In the interests of further development, the appliance may be subject to constructional or design changes without prior notice.

GB

FB1500-5TEG52SC



FOR YOUR SAFETY





**READ AND UNDERSTAND THE ENTIRE MANUAL
BEFORE OPERATING MACHINE**



5 TON LOG SPLITTER

Owner's Manual

SAFETY WARNINGS & CAUTIONS

SAFETY WARNINGS & INSTRUCTIONS	SYMBOL AFFIXED TO THE MACHINE
<ul style="list-style-type: none">● UNDERSTAND YOUR LOG SPLITTER Read and understand the owner's manual and labels affixed to the log splitter. Learn its application and limitations as well as the specific potential hazards peculiar to it.	
<ul style="list-style-type: none">● DRUGS, ALCOHOL AND MEDICATION Do not operate the log splitter while under the influence of drugs, alcohol, or any medication that could affect your ability to use it properly.	
<ul style="list-style-type: none">● AVOID DANGEROUS CONDITIONS Put the log splitter on a 60 - 75cm high, stable, flat, and level work bench where there is plenty of room for handling, and help the operator stay alert. Bolt the log splitter to the work surface if it tends to slip, walk, or slide. Keep your work area clean and well lighted. Cluttered areas invites injuries. Do not use the log splitter in wet or damp areas or expose it to rain. Do not use it in areas where fumes from paint, solvents or flammable liquids pose a potential hazard.	
<ul style="list-style-type: none">● INSPECT YOUR LOG SPLITTER Check your log splitter before turning it on. Keep guards in place and in working order. Form a habit of checking to see that keys and adjusting wrenches are removed from tool area before turning it on. Replace damaged, missing or failed parts before using it.	
<ul style="list-style-type: none">● DRESS PROPERLY Do not wear loose clothing, gloves, neckties or jewelry (rings, wrist watches). They can be caught in moving parts. Protective electrically non conductive gloves and non-skid footwear are recommended when working. Wear protective hair covering to contain long hair, preventing it from get caught in machinery.	
<ul style="list-style-type: none">● PROTECT YOUR EYES AND FACE Any log splitter may throw foreign objects into the eyes. This can cause permanent eye damage. Always wear safety goggles. Everyday eyeglasses have only impact resistant lenses. They are not safety glasses. Do not put the log splitter on the ground for operations. This is awkward operating position that the operator has to bring his face close to the machine, and thus risks being struck by wood chips or debris.	
<ul style="list-style-type: none">● EXTENSION CORDS Improper use of extension cords may cause inefficient operation of the log splitter which can result in overheating. Be sure the extension cord is no longer than 10m and its section is no less than 2.5mm² to allow sufficient current	

flow to the motor.

Avoid use of free and inadequately insulated connections. Connections must be made with protected material suitable for outdoor use.

● **AVOID ELECTRICAL SHOCK**

Check that the electric circuit is adequately protected and that it corresponds with the power, voltage and frequency of the motor. Check that there is a ground connection, and a regulation differential switch upstream.

Ground the log splitter. Prevent body contact with grounded surfaces: pipes, radiators, ranges, and refrigerator enclosures.

Never open the pushbutton box on the motor. Should this be necessary, contact a qualified electrician.

Mark sure your fingers do not touch the plug's metal prongs when plugging or unplugging the log splitter.

● **KEEP VISITORS AND CHILDREN AWAY**

The log splitter must be always operated by one person only. Other people should keep a safe distance from the work area, especially when the log splitter is under operations. Never use another people to help you with freeing jammed log.

● **INSPECT YOUR LOG**

Make sure there are no nails or foreign objects in logs to be split. The ends of the logs must be cut square. Branches must be cut of flush with the trunk.

● **DON'T OVERREACH**

Floor must not be slippery.

Keep proper footing and balance at all times.

Never stand on log splitter. Serious injury could occur if the tool is tipped or if the cutting tools is unintentionally contacted. Do not store anything above or near the log splitter where anyone might stand on the tool to reach them.

● **AVOID INJURY FROM UNEXPECTED ACCIDENT**

Always pay full attention to the movement of the log pusher.

Do not attempt to load the log on until the log pusher has stopped.

Keep hands out of the way of all moving parts.

● **PROTECT YOUR HANDS**

Keep you hands away from splits and cracks which open in the log; They may close suddenly and crush or amputate your hands.

Do not remove jammed logs with you hands.

● **DON'T FORCE TOOL**

It will do a better and safer job at its design rate. Never try to split logs larger than those indicated in the specifications



table. This could be dangerous and may damage the machine.

Don't use log splitter for a purpose for which it was not intended.

● **NEVER LEAVE TOOL RUNNING UNATTENDED**

Don't leave tool until it has come to a complete stop.

● **DISCONNECT POWER**

Unplug when not in use, before making adjustments, changing parts, cleaning, or working on the log splitter; Consult technical manual before servicing.

● **PROTECT THE ENVIRONMENT**

Take used oil to an authorized collection point or follow the stipulations in the country where the log splitter is used.

Do not discharge into drains, soil or water.

● **MAINTAIN YOUR LOG SPLITTER WITH CARE**

Keep the log splitter clean for best and safest performance.

● **MAKE THE WORKSHOP CHILDPROOF**

Lock the shop. Disconnect master switches. Store the log splitter away from children and others not qualified to use it.



TABLE OF CONTENTS

Safety Warnings & Cautions	
Application Conditions	
Specifications	
Electrical Requirements	
Contents of Shipping Container	
Set up and Preparation for Operation	
Wiring Diagram	
Plumbing Diagram	
Log Splitter Operation	
Freeing a Jammed Log	
Replacing Hydraulic Oil	
Sharpening Wedge	
Trouble Shooting	
Parts Schematic	

APPLICATION CONDITIONS

This log splitter is a home use model. It is designed for operating under ambient temperatures between +5°C and 40°C and for installation at altitudes no more than 1000m above M.S.L. The surrounding humidity should be less than 50% at 40°C. It can be stored or transported under ambient temperatures between -25°C and 55°C.

SPECIFICATIONS

Model Number		FB1500-5TEG52SC			
Motor		230V~	50Hz	1500W	S3 IP54
Log Capacity	Diameter	5 ~ 25cm			
	Length	52cm			
Speed		2800 min-1			
Splitting Force		5 t			
Hydraulic Pressure		20Mpa			
Hydraulic Oil Capacity		2.4L			
Overall Size	Length	940mm			
	Width	260mm			
	Height	480mm			
Weight without stand		49kg			
Weight with stand		50kg			

The diameter of the log is indicative – a small log can be difficult to split when it has knobs or a particularly tough fiber. On the other hand, it may not be difficult to split logs with regular fibers even if its diameter exceeds the max. figure indicated above.

Noise emission values measured according to relevant standard.

Acoustic pressure level	LpA	78 dB(A)	K = 3 dB(A)
Acoustic power level	LwA	89 dB(A)	K = 3dB(A)

	ATTENTION ! The sound power pressure may exceed 85 dB(A), in this case individual hearing protection must be worn.
---	--

Weighted root mean square acceleration according to relevant standard. :
< 2.5 m/s²



The declared vibration total value has been measured in accordance with a standard test method and may be used for comparing one tool with another that the declared vibration total value may also be used in a preliminary assessment of exposure.



A warning that the vibration emission during actual use of the power tool can differ from the declared total value depending on the ways in which the tool is used and of the need to identify safety measures to protect the operator that are based on an estimation of exposure in the actual conditions of use (taking account of all parts of the operating cycle such as the times when the tool is switched off and when it is running idle in addition to the trigger time).

ELECTRICAL REQUIREMENTS

Connect the main leads to a standard 230V \pm 10% (50Hz \pm 1Hz) electrical supply which has protection devices of under-voltage, over-voltage, over-current as well as a residual current device (RCD) which maximum residual current rated at 0.03A.

SET UP AND PREPARATION FOR OPERATION

5. Bolt the Support Leg to the Log Splitter, lift the log splitter by the handles at both ends and place it on a 60 – 75cm high, stable, flat and level work surface.
6. Familiarize yourself with the controls and features of this log splitter in the illustrations.

1. Log Pusher
2. Work Table
3. Wedge
4. Lift Handle
5. Support Leg
6. Log Retaining Plates
7. Switch
8. Motor
9. Pushbutton Box
10. Wheels for Minor Moving ONLY.
11. Hydraulic Control Lever
12. Control Lever Guard
13. Bleed Screw
14. Oil Drain Bolt w/ Dipstick

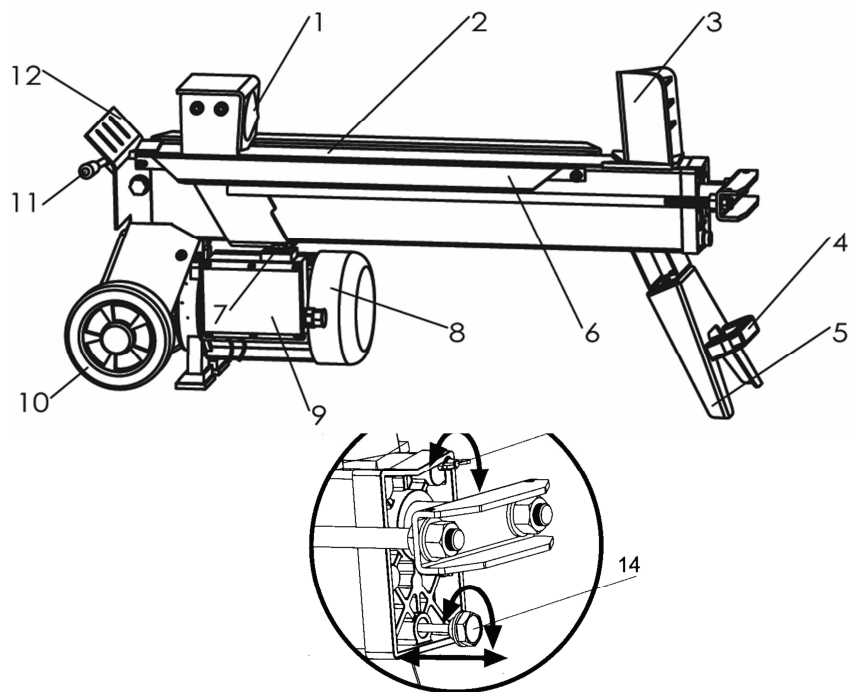

Before operating the log splitter, the Bleed Screw should be loosened by some rotations until air can go in and out of the oil tank smoothly.

Air flow thru the Bleed Screw hole should be detectable during the log splitter is under operations.

Before moving the log splitter, make sure the Bleed Screw is tightened to avoid oil leaking from this point.



FAILED TO LOOSEN THE BLEED SCREW WILL KEEP THE SEALED AIR IN HYDRAULIC SYSTEM BEING COMPRESSED AFTER BEING DECOMPRESSED. SUCH CONTINUOUS AIR COMPRESSION AND DECOMPRESSION WILL BLOW OUT THE SEALS OF THE HYDRAULIC SYSTEM AND CAUSE PERMANT DAMAGE TO THE LOG SPLITTER.

15. Max Pressure Limiting Screw

DO NOT ADJUST THE MAX PRESSURE LIMITING SCREW!

Max pressure was set before the log splitter ex work and the max pressure limiting screw is sealed with glue to ensure the log splitter works under pressure no more than 5 tons. The setting was done by qualified mechanic with professional instruments.

Unauthorized resetting will cause the hydraulic pump fail to output enough splitting pressure or **RESULT IN SERIOUS INJURY AS WELL AS DAMAGE TO THE MACHINE.**

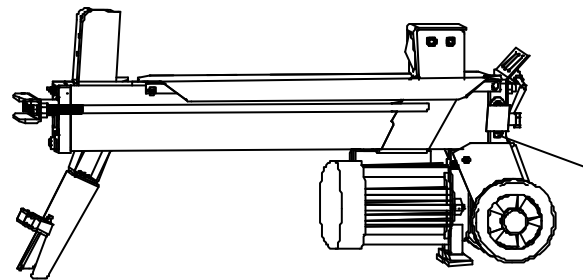
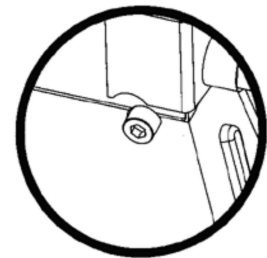

WIRING DIAGRAM

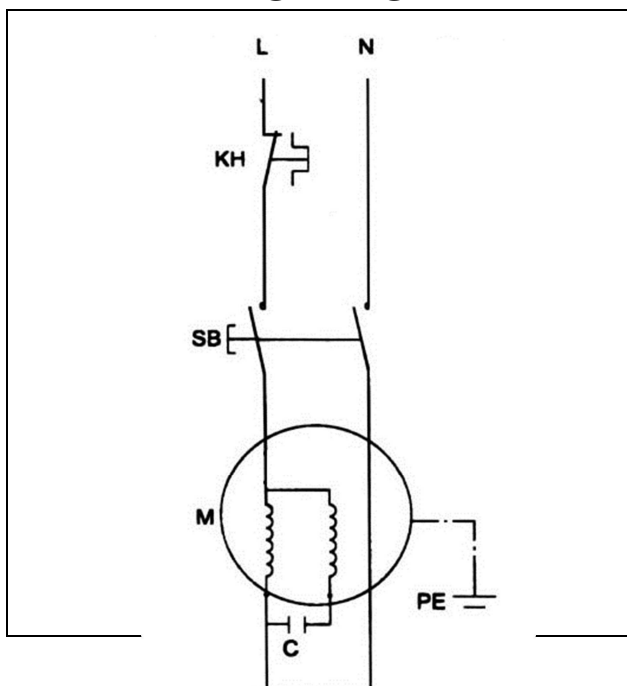

PLUMBING DIAGRAM

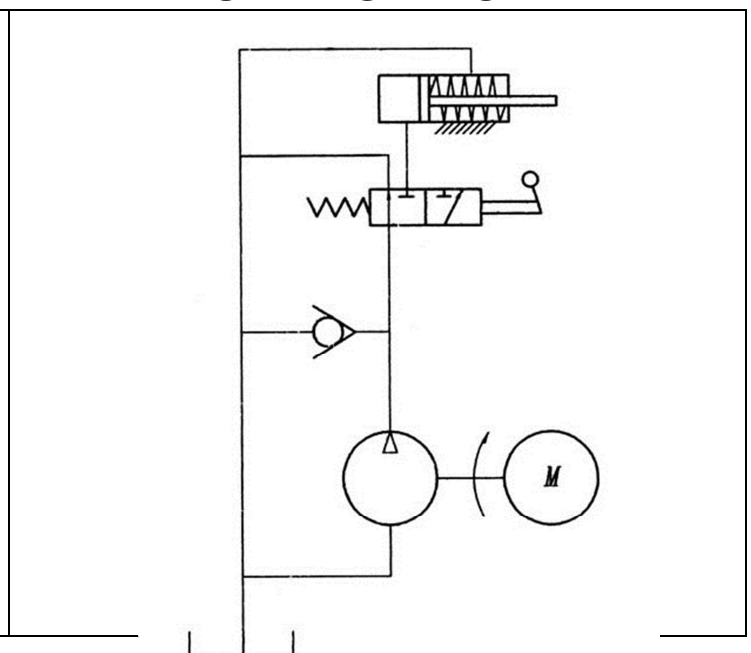

LOG SPLITTER OPERATION

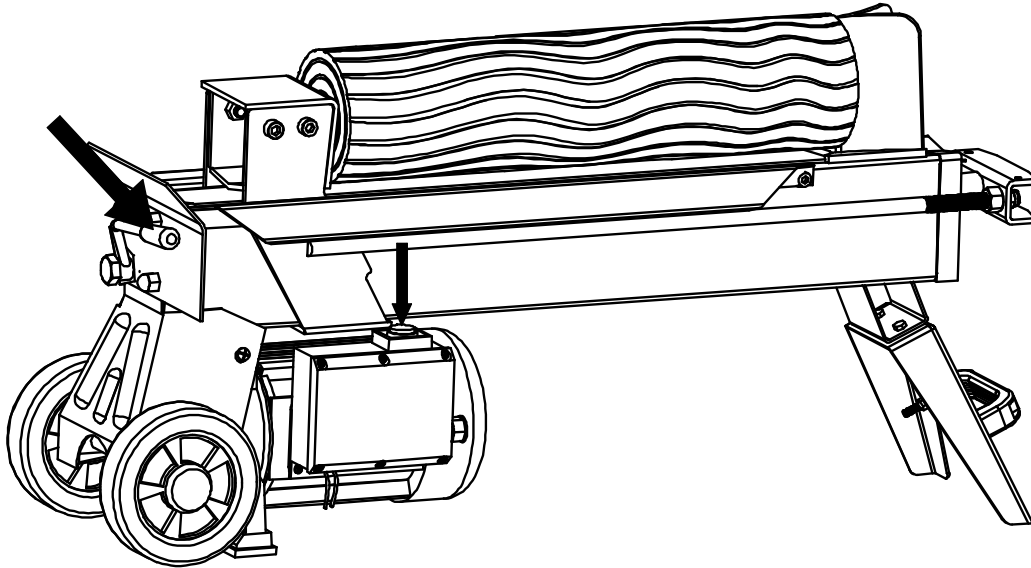

This log splitter is equipped with “ZHB” control system that requires to be operated by both hands of the user – Left hand controls the hydraulic control lever while right hand controls the pushbutton switch. The log splitter will freeze upon absence of either hand. Only after both hands release the controls, the log pusher starts to return backward to the starting position.

Trigger type lock-out device is adopted to avoid accidental Hydraulic Control Lever pushdown. To operate the Hydraulic Control Lever, draw the Trigger backward with the index finger before push the Hydraulic Control Lever forward.



Never force the log splitter for more than 5 seconds by keeping pressure on it to split excessively hard wood.

After this time interval, the oil under pressure will be overheated and the machine could be damaged. For such extremely hard log, rotate it by 90° to see whether it can be split in a different direction. In any case, if you are not able to split the log, this means that its hardness exceeds the capacity of the machine and thus that log should be discarded to protect the log splitter.

Always set logs firmly on the log retaining plates and work table. Make sure logs will not twist, rock or slip while being split. Do not force the blade by splitting the log on the upper part. This will break the blade or damage the machine.

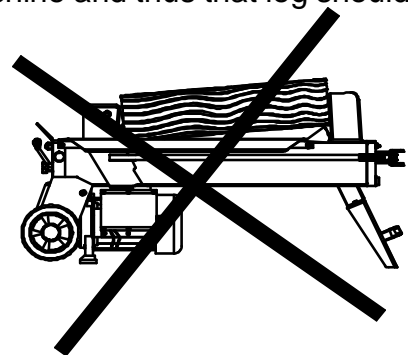

Break log in the direction of its growing grain. Do not place log across the log splitter for splitting. It may be dangerous and may seriously damage the machine. Do not attempt to split 2 pieces of logs at the same time. One of them may fly up and hit you.

FREEING A JAMMED LOG

- Release both controls.
- After the log pusher moves back and completely stops at its starting position, insert a wedge wood under the jammed log.
- Start the log splitter to push the wedge wood to go completely under the jammed one.
- Repeat above procedure with sharper slope wedge woods until the log is completely freed.

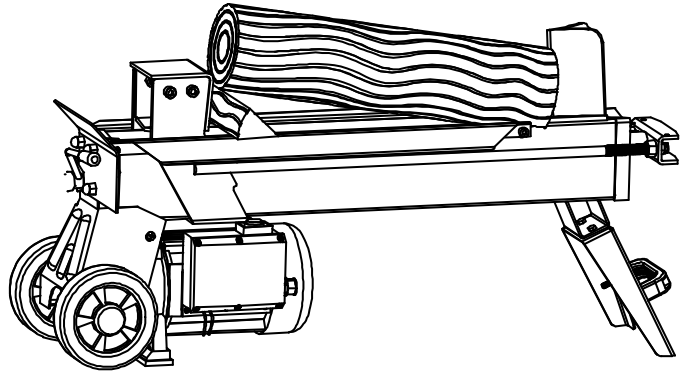

Do not try to knock the jammed log off. Knocking about will damage the machine or may launch the log and cause accident.

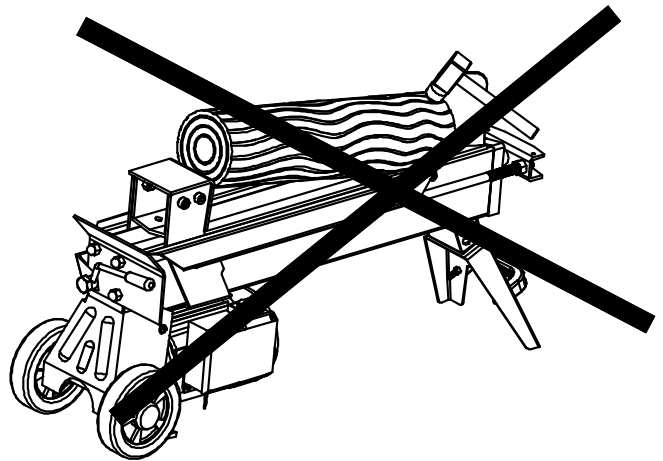

REPLACING HYDRAULIC OIL

Replace the Hydraulic oil in the log splitter after every 150 hours of use. Take following steps to replace it.

- Make sure all moving parts stops and the log splitter is unplugged.
- Unscrew Oil Drain Bolt with Dipstick to remove it.
- Turn the log splitter on the Support Leg side over an 4 liters capacity container to drain the hydraulic oil off.
- Turn the log splitter on the the motor side.
- Refill fresh hydraulic oil at the volume as per the hydraulic oil capacity of a particular model indicated in above specifications table.
- Clean the surface of Dipstick on the Oil Drain Bolt and put it back into the oil tank while keep the log splitter vertically.
- Make sure the level of the refilled oil is just between 2 grooves around the Dipstick.
- Clean the Oil Drain Bolt before thread them back. Make sure they are tightened to avoid leakage before place the log splitter horizontally.

Periodically check oil level to ensure it is between 2 grooves around the Dipstick. Upon Lower oil level, oil refilling is required.

Following hydraulic oils or equivalent are recommend for the log splitter's hydraulic transmission system:

SHELL Tellus 22

MOBIL DTE 11

ARAL Vitam GF 22

BP Energol HLP-HM 22

SHARPENING WEDGE

After using the log splitters for some time, sharpen the wedge of the log splitter using a fine-toothed file and smooth any burrs or crushed area along the cutting edge.

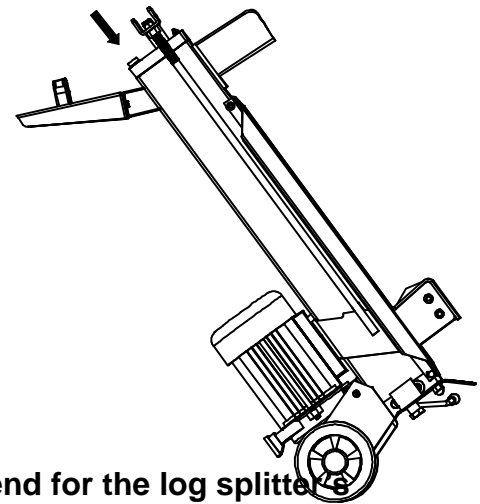
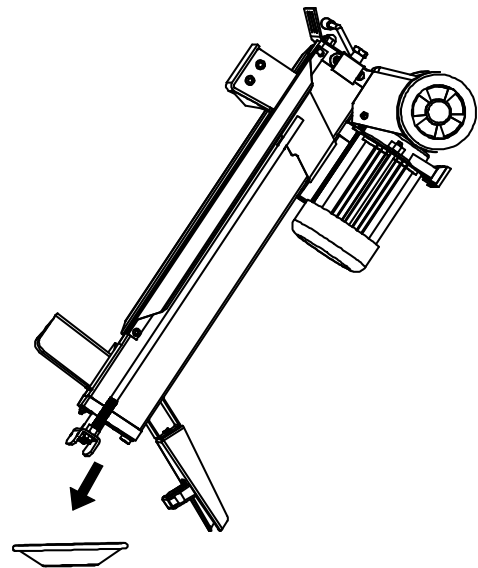

TROUBLE SHOOTING

PROBLEM	PROBABLE CAUSE	REMEDY SUGGESTED
Motor Stops to Start	Overload Protection Device disengaged to protect the log splitter from being damaged	Contact a qualified Electrician for opening the Pushbutton Box to engage the Overload Protection Device inside *
Fails to split logs	Log is improperly positioned	Refer to "Log Splitter Operation" section for perfect log loading.
	The sizes or hardness of the log exceeds the capacity of the machine	Reduce the log sizes before splitting it on the log splitter
	Wedge cutting edge is blunt	Refer to "Sharpening Wedge " section to sharpen the cutting edge.
	Oil leaks	Locate leak(s) and contact the dealer
	Unauthorized adjustment was made on Max. Pressure Limiting Screw. Lower max pressure rating was set.	Contact the dealer.
The log pusher moves jerkily, taking unfamiliar noise or vibrating a lot	Lack of hydraulic oil and excessive air in the hydraulic system.	Check oil level for possible oil refilling. Contact the dealer.
Oil leaks around cylinder ram or from other points.	Air sealed in hydraulic system while operating.	Loosen Bleed Screw by 3 ~ 4 rotations before operating the log splitter
	Bleed Screw is not tightened before moving the log splitter.	Tighten the Bleed Screw up before moving the log splitter.
	Oil Drain Bolt with Dipstick is not tight.	Tighten the Oil Drain Bolt with Dipstick.
	Hydraulic Control Valve Assembly and / or seal(s) worn	Contact the dealer

SERVICE

- _ Damaged switches must be replaced by our after-sales service department.
- _ **If replacing the power cord is necessary, it should be done by the manufacturer or his agent to avoid a hazard.**

After-sales Service and Application Service

Our after-sales service responds to your questions concerning maintenance and repair of your product as well as spare parts. Exploded views and information on spare parts can also be found under: www.eco-repa.com

ELEM GARDEN TECHNIC application service team will gladly answer questions concerning our products and their accessories : sav@eco-repa.com

STORAGE

- _ Thoroughly clean the whole machine and its accessories.
- _ Store it out of the reach of children, in a stable and secure position, in a cool and dry place, avoid too high and too low temperatures.
- _ Protect it from exposure to direct sunlight. Keep it in the dark, if possible.
- _ Don't keep it in plastic bags to avoid humidity build-up.

GUARANTEE

Refer to the enclosed guarantee conditions for the terms and conditions of guarantee.

ENVIRONMENT



Should your machine need replacement after extended use, do not put it in the domestic waste but dispose of it in an environmentally safe way.

After sales service

- All repairs must be referred to authorised personnel!
- See your local dealer.
- Any tampering with the appliance will invalidate the warranty.
- Repairs carried out improperly and by unqualified persons may have serious consequences for the user!
- In the interests of further development, the appliance may be subject to constructional or design changes without prior notice.

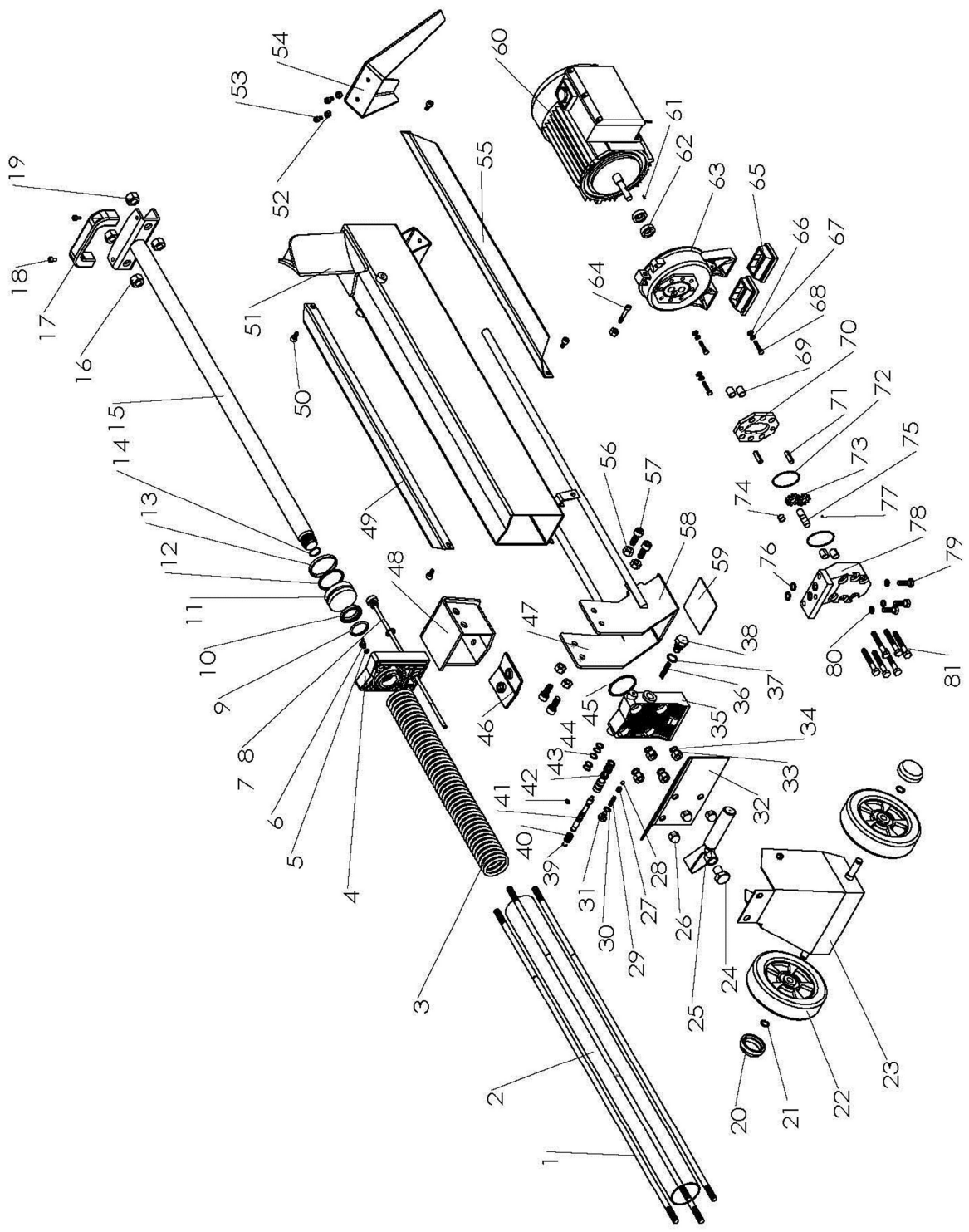



FR

- Ne jamais laisser un enfant ou une autre personne n'ayant pas pris connaissance des instructions d'utilisation se servir de la machine. Il est possible que les réglementations locales fixent une limite d'âge minimum de l'utilisateur. Gardez la machine non utilisée hors de la portée des enfants.
 - Cet appareil n'est pas prévu pour être utilisé par des personnes (y compris les enfants) dont les capacités physiques, sensorielles ou mentales sont réduites, ou des personnes dénuées d'expérience ou de connaissance, sauf si elles ont pu bénéficier, par l'intermédiaire d'une personne responsable de leur sécurité, d'une surveillance ou d'instructions préalables concernant l'utilisation de l'appareil. ».
- Il convient de surveiller les enfants pour s'assurer qu'ils ne jouent pas avec l'appareil.

NL

- Laat kinderen of personen die deze voorschriften niet gelezen hebben de machine nooit gebruiken. In uw land gelden eventueel voorschriften ten aanzien van de leeftijd van de bediener. Bewaar de machine buiten het bereik van kinderen wanneer deze niet wordt gebruikt.
 - Dit gereedschap is er niet voor bestemd om te worden gebruikt door personen (inclusief kinderen) met beperkte fysieke, zintuigelijke of geestelijke vermogens of gebrekkige ervaring en/of gebrekkige kennis, tenzij zij onder toezicht staan van een voor hun veiligheid verantwoordelijke persoon, of zij van deze persoon instructies ontvangen ten aanzien van het gebruik van het gereedschap.
- Het moet toezicht houden op kinderen om ervoor te zorgen dat zij niet met het apparaat spelen.

GB

- Never allow children or people unfamiliar with these instructions to use the machine. Local regulations may restrict the age of the operator. When not in use store the machine out of reach of children.
 - This tool is not intended for use by persons (including children) with reduced physical, sensory or mental capabilities, or lack of experience and knowledge, unless they have been given supervision or instruction concerning use of the appliance by a person responsible for their safety.
- It should supervise children to ensure they do not play with the device.



Site S.A.V. D.N.V. Website
www.eco-repa.com
Your after sale partner

FR

Vous trouverez les mises à jour des modes d'emploi, les vues éclatées, les informations concernant les pièces de rechange ainsi que les coordonnées de nos stations techniques pour tout produit thermique: www.eco-repa.com

NL

U kunt updates van handleidingen, exploded views, informatie over onderdelen en contact opnemen met onze technische stations voor elk product thermische: www.eco-repa.com

GB

You can find updates of manuals, exploded views, information on spare parts and contact our technical stations for any product thermal : www.eco-repa.com

SN : 2014.11 :001~215
08.10.10768
Date d'arrivée: 05/01/2015
Année de production : 2014

FR

Déclaration de conformité



Nous « **ELEM GARDEN TECHNIC** » certifions par la présente que la machine spécifiée ci-après répond de par sa conception et son type de construction ainsi que de par la version que nous avons mise sur le marché aux prescriptions fondamentales stipulées en matière de sécurité et d'hygiène par les directives européennes en vigueur.

Toute modification apportée à la machine sans notre accord rend cette déclaration invalide.

Produit: FENDEUSE DE BÛCHES
Type : FB1500-5TEG52SC

Directives européennes en vigueur :
2006/42/ CEE – 2004/108/ CEE – 2006/95/ CEE –
2011/65/CEE – 2005/88/CEE

Normes harmonisées appliquées :
EN 609-1 :1999/+A2 :2009
EN 60204-1 :2006/+A1 :2009
EN 55014-1 :2006/+A1 :2009
EN 55014-2 :1997/+A1 :2001/+A2 :2008
EN 61000-3-2 :2006/+A1 :2009/A+2 :2009
EN 61000-3-3 :2008
EN 62233 :2008
EN 60335-1 :2002+A11/+A1 :2004+A12/+A2 :2006+
A13 :2008+A14 :2010/+A15 :2011

ELEM GARDEN TECHNIC
81 rue de Gozée 6110 Montigny-le-Tilleul Belgique

Belgique , Novembre 2014

Mr Joostens Pierre
Président-Directeur Général

ELEM GARDEN TECHNIC
„, rue de Gozée 81,
6110 Montigny-le-Tilleul, Belgique
Tél : 0032 (0) 71 29 70 70
Fax : 0032 (0) 71 29 70 86
Dossier technique auprès de: info@eco-repa.com

Caractéristiques techniques Produit: FENDEUSE DE BÛCHES Type: FB1500-5TEG52SC

Tension du réseau V 230
Fréquence du réseau Hz 50
Puissance W1500 S3
Vitesse à vide min-1 2800
Poids avec pieds kg 50

Valeurs des émissions sonores mesurées selon la norme applicable :
Pression acoustique LpA 78 dB(A) K = 3dB(A)
Puissance acoustique LwA 89 dB(A) K = 3 dB(A)

Valeur quadratique moyenne pondérée de l'accélération selon la norme applicable :
< 2.5 m/s²

SN : 2014.11 :001~215
08.10.10768
Aankomstdatum: 05/01/2015
Productiejaar: 2014

NL

EG-verklaring van overeenstemming



Hierbij « **ELEM GARDEN TECHNIC** » verklaren wij dat de hierna vermelde machine door haar ontwerp en bouwwijze en in de door ons in de handel gebrachte uitvoering voldoet aan de betreffende fundamentele veiligheids-en gezondheidseisen, zoals vermeld in de desbetreffende EG-richtlijnen. Deze verklaring verliest haar geldigheid wanneer zonder overleg met ons veranderingen aan de machine worden aangebracht.

Product: HOUTSPLIJTER
Type : FB1500-5TEG52SC

Van toepassing zijnde EG-richtlijnen

2006/42/ EEG – 2004/108/ EEG – 2006/95/ EEG
2011/65/EEG – 2005/88/ EEG

Toegepaste geharmoniseerde normen

EN 609-1 :1999/+A2 :2009
EN 60204-1 :2006/+A1 :2009
EN 55014-1 :2006/+A1 :2009
EN 55014-2 :1997/+A1 :2001/+A2 :2008
EN 61000-3-2 :2006/+A1 :2009/A+2 :2009
EN 61000-3-3 :2008
EN 62233 :2008
EN 60335-1 :2002+A11/+A1 :2004+A12/+A2 :2006+
A13 :2008+A14 :2010/+A15 :2011

ELEM GARDEN TECHNIC,
81 rue de Gozée 6110 Montigny-le-Tilleul Belgique

België, November 2014

Mr Joostens Pierre
Directeur

ELEM GARDEN TECHNIC

, rue de Gozée 81,
6110 Montigny-le-Tilleul, Belgique
Tél : 0032 (0) 71 29 70 70
Fax : 0032 (0) 71 29 70 86

Technisch dossier bi j:info@eco-repa.com

Technische Daten
Product: HOUTSPLIJTER
Type : FB1500-5TEG52SC

Netspanning V 230
Netfrequentie Hz 50
Vermogen W 1500 S3
Toerental (onbelast) min-1 2800
Gewicht geen voet kg 50

toepassing zijnde standaard :

Lpa (Geluidsdruk niveau)	78 dB(A)	K = 3dB(A)
Lwa (Geluidsprestatie niveau)	89 dB(A)	K = 3 dB(A)

Gewogen kwadratische gemiddelde waarde de van toepassing zijnde standaard :<2.5m/s²

SN : 2014.11 :001~215
08.10.10768
Arrival date: 05/01/2015
Production year : 2014

GB

Declaration of Conformity



We "ELEM GARDEN TECHNIC" hereby declare that the machine described below complies with the relevant basic safety and health requirements of the EU Directives, both in its basic design and construction as well as in the version put into circulation by us. This declaration shall cease to be valid if the machine is modified without our prior approval.

Product: WOOD SPLITTER
Type: FB1500-5TEG52SC

Relevant EU Directives

2006/42/ EC – 2004/108/EC– 2006/95/ EC
2011/65/EC – 2005/88/EC

Applied harmonized standards

EN 609-1 :1999/+A2 :2009
EN 60204-1 :2006/+A1 :2009
EN 55014-1 :2006/+A1 :2009
EN 55014-2 :1997/+A1 :2001/+A2 :2008
EN 61000-3-2 :2006/+A1 :2009/A+2 :2009
EN 61000-3-3 :2008
EN 62233 :2008
EN 60335-1 :2002+A11/+A1 :2004+A12/+A2 :2006+
A13 :2008+A14 :2010/+A15 :2011

ELEM GARDEN TECHNIC
81 rue de Gozée 6110 Montigny-le-Tilleul Belgique

Belgium, November 2014

ELEM GARDEN TECHNIC
, rue de Gozée 81,
6110 Montigny-le-Tilleul, Belgique
Tél : 0032 (0) 71 29 70 70
Fax : 0032 (0) 71 29 70 86
Technical file at: info@eco-repa.com

Technical Data

Product: WOOD SPLITTER
Type: FB1500-5TEG52SC

Mains voltage V 230
Mains frequency Hz 50
Power input W 1500 S3
No load speed min-1 2800
Weight without stand kg 50

Noise emission values measured according to relevant standard.

Acoustic pressure level	LpA 78 dB(A) K = 3 dB(A)
Acoustic power level	LwA 89 dB(A) K = 3 dB(A)

Weighted root mean square acceleration according to relevant standard. : <2.5 m/s²

DE

EG-Konformitätserklärung



Hiermit erklären wir « **ELEM GARDEN TECHNIC** », dass die nachfolgend bezeichnete Maschine aufgrund ihrer Konzipierung und Bauart sowie in der von uns in Verkehr gebrachten Ausführung den einschlägigen grundlegenden Sicherheits- und Gesundheitsanforderungen der EG-Richtlinien entspricht. Bei einer nicht mit uns abgestimmten Änderung der Maschine verliert diese Erklärung ihre Gültigkeit.

Produkt : HOLZSPALTER

Typ : FB1500-5TEG52SC

Einschlägige EG-Richtlinien

2006/42/ EWG – 2004/108/ EWG – 2006/95/ EWG

2011/65/EWG – 2005/88/ EWG

Angewandte harmonisierte Normen :

EN 609-1 :1999/+A2 :2009

EN 60204-1 :2006/+A1 :2009

EN 55014-1 :2006/+A1 :2009

EN 55014-2 :1997/+A1 :2001/+A2 :2008

EN 61000-3-2 :2006/+A1 :2009/A+2 :2009

EN 61000-3-3 :2008

EN 62233 :2008

EN 60335-1 :2002+A11/+A1 :2004+A12/+A2 :2006+

A13 :2008+A14 :2010/+A15 :2011

ELEM GARDEN TECHNIC

81 rue de Gozée 6110 Montigny-le-Tilleul Belgique

Belgien, November 2014

Mr Joostens Pierre

Direktor

ELEM GARDEN TECHNIC

, rue de Gozée 81,

6110 Montigny-le-Tilleul, Belgique

Tél : 0032 (0) 71 29 70 70

Fax : 0032 (0) 71 29 70 86

Technische Unterlagen bei: info@eco-repa.com

Technische Daten

Produkt : HOLZSPALTER

Typ : **FB1500-5TEG52SC**

Netzspannung V 230

Netzfrequenz Hz 50

Leistungsaufnahme W 1500 S3

Leerlaufdrehzahl min-1 2800

Gewicht ohne Standfuß kg 50

Höhe des Schalldrucks:

LpA (Schalldruck) dB(A) 78 K= 3 dB(A)

LWA (Schalleistung) dB(A) 89 K= 3dB(A)

Gewichteter Effektivwert der Beschleunigung nach relevanten Standards. : <2.5 m / s².



81, rue de Gozée
6110 Montigny-le-Tilleul
Belgique
Tél : 0032 71 29 70 70 Fax : 0032 71 29 70 86

Made in China

S.A.V
sav@eco-repa.com



Site S.A.V. D.N.V. Website
www.eco-repa.com
Your after sale partner

 **Service Parts separated**

 32 / 71 / 29 . 70 . 83

 32 / 71 / 29 . 70 . 86

Fabriqué en Chine - Vervaardigd in China - Made in China - Hergestellt in China - Fabricado en China

2014

Sous réserve de modifications / Technische wijzigingen voorbehouden / Subject to technical modifications

Technische Änderungen vorbehalten / Sujeto a cambios