

# CONSTRUCTOR®

## CTMLT300-BC



### **FR OUTIL POLYVALENT SANS CLÉ**

*TRADUCTION DES INSTRUCTIONS D'ORIGINE*

### **NL MULTIFUNCTIONEEL GEREEDSCHAP ZONDER SLEUTEL**

*VERTALING VAN DE ORIGINELE INSTRUCTIES*

### **GB KEYLESS MULTI-USE TOOL**

*ORIGINAL INSTRUCTIONS*

S36 M09 Y2019



Sous réserve de modifications

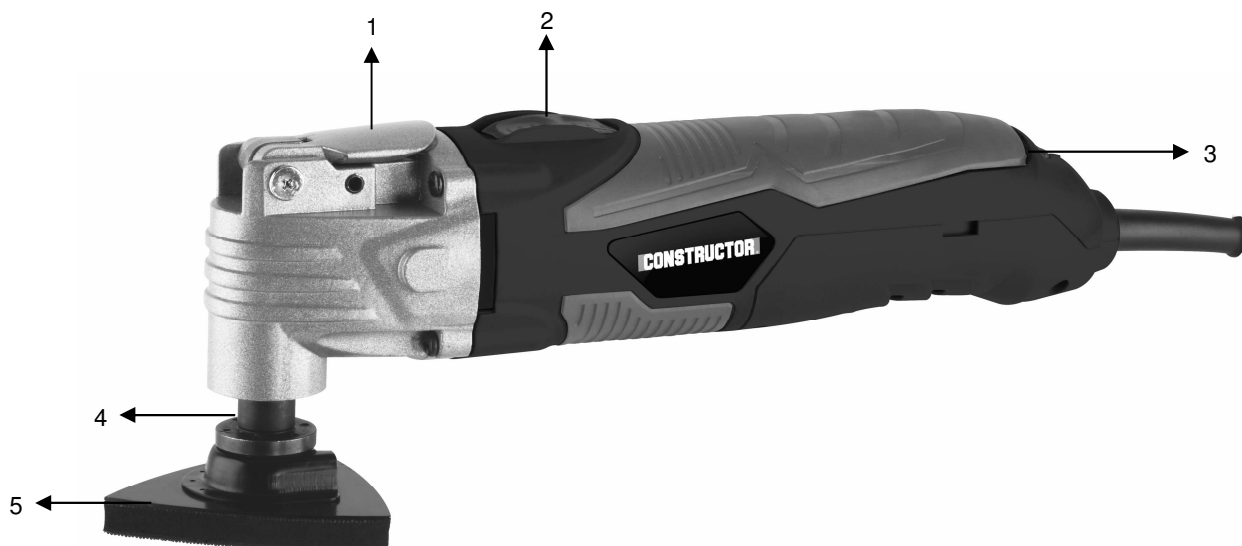

**Accessoires livrés avec la machine - Accessoires die bij de machine -  
Accessories supplied with the machine**

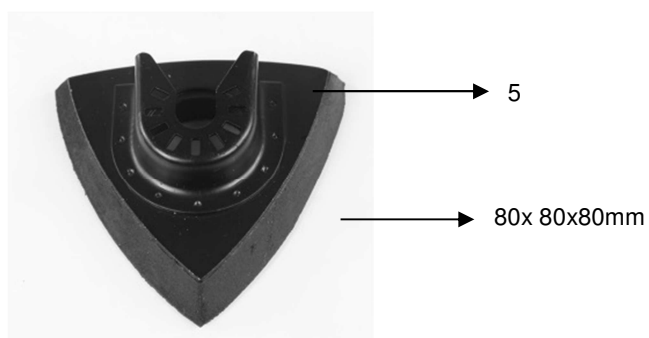
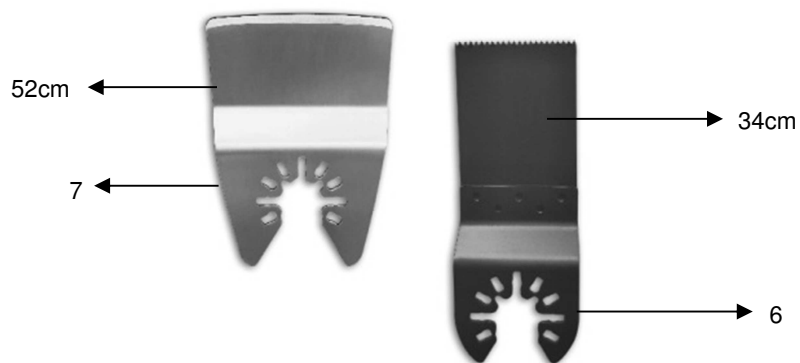
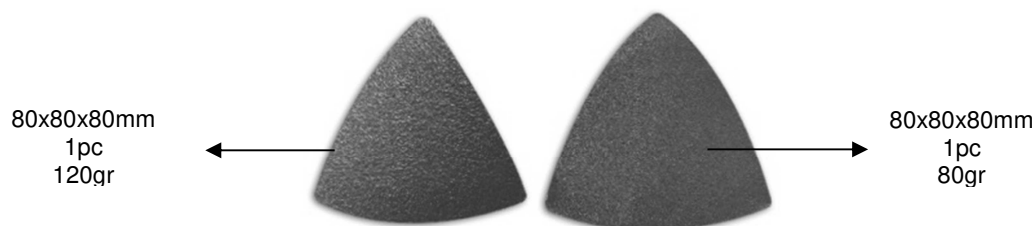

## MONTAGE – ASSEMBLAGE – ASSEMBLY



## UTILISATION

En fonction de l'accessoire monté sur cet outil électrique, ce dernier est prévu pour le ponçage à sec de petites zones et pour le sciage, le raclage, le polissage, le grattage, la découpe et le décollement.

Cet outil n'est pas destiné à un usage professionnel.

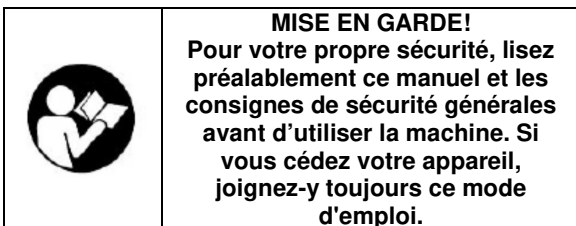

## CONSIGNES GÉNÉRALES DE SÉCURITÉ ET RÉGLEMENTATIONS DE PRÉVENTION DES ACCIDENTS

Attention, tous les avertissements et consignes de sécurité doivent être lus ! Un non-respect des avertissements et des consignes peut entraîner des décharges électriques, des incendies et/ou des blessures graves. Conservez tous les avertissements et consignes de sécurité pour une consultation ultérieure. La notion d'"outil électrique" utilisée ci-après fait référence à un outil électrique connecté au réseau électrique (avec câble secteur) ou à un outil électrique alimenté par batterie (sans fil).

### Lieu de travail

- Maintenez la propreté et un éclairage correct dans votre espace de travail. Désordre et manque de lumière peuvent donner lieu à des accidents.
- N'utilisez pas les outils électriques dans un environnement présentant un risque d'explosion, contenant par exemple des liquides, gaz ou poussières inflammables. Les outils électriques produisent des étincelles susceptibles de provoquer l'embrassement de la poussière ou des vapeurs.
- Maintenez les enfants et les tierces personnes à l'écart lorsque vous utilisez l'outil électrique. Vous risquez de perdre le contrôle de l'appareil en cas de distraction.

### Sécurité électrique

- La tension d'alimentation doit correspondre à celle indiquée sur l'étiquette des caractéristiques.
- La fiche de raccordement des outils électriques doit être adaptée à la prise. La fiche secteur ne peut en aucun cas être modifiée. N'utilisez pas d'adaptateur en même temps que des outils électriques mis à la terre. Des fiches secteur non modifiées et des prises adaptées réduisent le risque de décharge électrique.
- Evitez tout contact corporel avec des surfaces mises à la terre telles que robinets, chauffages,

cuisinières électriques et réfrigérateurs. Le risque de décharge électrique augmente lorsque votre corps est mis à la terre.

- Tenez les outils électriques à l'écart de la pluie ou de l'humidité. La pénétration d'eau dans un appareil électrique augmente le risque de décharge.
- N'endommagez pas le cordon d'alimentation. Ne l'utilisez pas pour porter, tirer ou débrancher l'outil électrique de la prise. Tenez le câble secteur à l'écart de la chaleur, de l'huile, des bords coupants ou des pièces mobiles de l'appareil. Des câbles secteurs endommagés ou emmêlés augmentent le risque de décharge électrique.
- Lorsque vous utilisez un outil électrique à l'air libre, n'employez que des rallonges autorisées dans le cadre d'un usage extérieur. L'usage d'une rallonge convenant à un usage extérieur réduit le risque de décharge électrique.
- Si vous êtes obligé d'utiliser des outils électriques dans un local humide, utilisez une alimentation électrique protégée par un dispositif à courant résiduel (DCR). L'utilisation d'un DCR réduit le risque de décharge.

### Sécurité des personnes

- Soyez attentif. Faites attention à ce que vous faites et faites preuve de bon sens lorsque vous utilisez un outil électrique. N'utilisez pas un outil électrique lorsque vous êtes fatigué ou sous l'influence de la drogue, de l'alcool ou de médicaments. Un moment d'inattention durant l'utilisation d'outils électriques peut engendrer des blessures graves.
- Portez un équipement de protection individuel ainsi que des lunettes de protection en toutes circonstances. Le port d'un équipement de protection individuel tel que masque anti-poussière, chaussures de sécurité antidérapantes, casque de protection ou protections auditives, selon l'usage de l'outil électrique, réduit le risque de blessures.
- Evitez toute mise en marche impromptue. Assurez-vous que le commutateur se trouve en position éteinte avant de brancher la fiche secteur dans la prise. Un risque d'accident existe si votre doigt se trouve sur le commutateur de l'outil électrique lorsque vous portez celui-ci ou lorsque vous le raccordez au secteur en position allumée.
- Retirez les outils de réglage ou les clés de serrage avant de mettre l'outil électrique en circuit. Un outil ou une clé se trouvant dans une partie rotative de l'outil électrique est susceptible de provoquer des blessures.
- Ne pas se précipiter. Garder une position et un équilibre adaptés à tout moment.  
*Cela permet un meilleur contrôle de l'outil dans des situations Inattendues.*
- Portez des vêtements appropriés. Ne portez pas de vêtements larges ni de bijoux. Maintenez les cheveux, vêtements et gants à l'écart de l'outil électrique. Les vêtements amples, les bijoux ou les cheveux longs peuvent être happés par les pièces mobiles.

□ Si des dispositifs d'aspiration et de réception de la poussière sont montés, assurez-vous que ceux-ci sont raccordés et correctement employés. L'utilisation de ces dispositifs réduit les risques inhérents à la poussière.

**Précautions de manipulation et d'utilisation d'outils électriques**

□ Ne surchargez pas l'outil électrique. Utilisez l'outil électrique adapté à votre travail. Un outil électrique adapté vous permettra d'effectuer un travail plus efficace et plus sûr dans le champ d'application concerné.

□ N'utilisez aucun outil électrique dont le commutateur est défectueux. Un outil électrique ne pouvant plus être allumé ou éteint est dangereux et doit être réparé.

□ Retirez la fiche secteur de la prise avant de procéder à des réglages, de remplacer des accessoires ou de ranger l'outil électrique. Cette mesure de précaution empêche la mise en marche impromptue de l'outil électrique.

□ Conservez les outils électriques inutilisés hors d'atteinte des enfants. Ne laissez pas des personnes ne connaissant pas l'appareil ou n'ayant pas pris connaissance de ces consignes utiliser l'appareil. Les outils électriques sont dangereux lorsqu'ils sont utilisés par des personnes inexpérimentées.

□ Entretenez l'appareil avec soin. Contrôlez qu'aucune pièce mobile de l'appareil n'est décentrée ou grippée, qu'aucune pièce n'est cassée ou endommagée au point d'entraver le fonctionnement de l'appareil. Faites réparer les pièces endommagées avant d'utiliser l'appareil. De nombreux accidents sont dus à un entretien défaillant des outils électriques.

□ Maintenez la propreté et l'affûtage des outils tranchants. Des outils tranchants entretenus avec soin, équipés de lames affûtées, se bloquent moins souvent et sont plus faciles à diriger.

□ Utilisez l'outil électrique, les accessoires, les outils de coupe ou autres en respectant ces consignes et de la manière prescrite pour le type d'outil électrique concerné. Tenez compte des conditions d'emploi et du travail à accomplir. L'utilisation d'outils électriques à des fins autres que les applications prévues peut aboutir à des situations dangereuses.

**Entretien**

□ Ne faites réparer votre outil électrique que par du personnel qualifié, au moyen de pièces de rechange d'origine uniquement, de manière à préserver la sécurité de l'appareil.

**ainsi que les consignes de sécurité complémentaires ci-dessous.**

	<p><b>AVERTISSEMENT</b>  <b>Les matériaux d'emballage ne sont pas des jouets ! Les enfants ne doivent pas jouer avec des sacs en plastique !</b>  <b>Il existe un risque de suffocation!</b></p>
---	--

**LES SYMBOLES**

	<b>Risque de lésion corporelle ou de dégâts matériel.</b>
	<b>Lisez le manuel avant toute utilisation.</b>
	<b>Portez des protections auditives.</b>
	<b>Portez des lunettes de sécurité.</b>
	<b>En cas de formation de poussière, porter un masque de protection respiratoire</b>
	<b>Emanation d'échappement ou de gaz !</b>
	<b>Port de gants</b>
	<b>CE Conformément aux normes Européennes d'application en matière de sécurité.</b>
	<b>Machine de la classe II – Double isolation – vous n'avez pas besoin d'une prise avec mise à terre.</b>

## CONSIGNES DE SÉCURITÉ RELATIVES AUX OUTILS MULTIFONCTIONS

---

Consignes générales de sécurité relatives aux outils multifonctions portatifs à fil et sans fil, incluant les outils rotatifs et oscillants.

**ATTENTION** : Entrer en contact avec des câbles électriques ou des conduites de gaz peut causer des incendies, des chocs électriques et des explosions.

Entrer en contact avec une canalisation d'eau peut causer des dommages matériels et des chocs électriques. Servez-vous de détecteurs adaptés pour déterminer si des canalisations ou câbles sont dissimulés sur la zone de travail.

Faites très attention lorsque vous effectuez des coupes aveugles ou des « coupes en poche » lorsque le point de sortie de la lame ou de l'accessoire de l'autre côté du matériau n'est pas visible.

**ATTENTION** : De l'amiante peut être présent dans les matériaux et les revêtements dans les logements anciens et doit être traité avec beaucoup de prudence. Si vous soupçonnez ou découvrez la présence d'amiante, consultez un représentant du comité de santé et de sécurité local immédiatement pour plus de conseils sur son élimination. Vous devriez peut-être faire recours à un spécialiste de l'enlèvement de l'amiante.

**ATTENTION** : Si un accessoire de coupe entre en contact avec un fil « sous tension », les parties métalliques exposées de l'outil peuvent être mises « sous tension » et pourraient donner un choc électrique à l'utilisateur. Tenez l'outil électrique par ses surfaces de préhension isolées à chaque fois que vous vous servez de l'outil.

**ATTENTION** : Ne travaillez pas avec des matériaux mouillés ou humides ou avec des accessoires qui nécessitent des liquides de refroidissement. Si des liquides entrent dans le corps de l'outil, ceci représente un risque électrique et pourrait détruire l'outil.

**ATTENTION** : La poussière produite par le travail sur certains matériaux peut être toxique. Les bois naturels tels que le hêtre, le chêne, l'acajou et le teck, les bois composites et certains traitements de surface incluant la peinture à base de plomb, sont toxiques. La peinture à base de plomb est souvent présente dans les bâtiments construits avant 1960. Portez toujours une protection respiratoire adaptée tel qu'un masque respiratoire filtrant. Idéalement, servez-vous également d'un système d'extraction des poussières ou bien aspirez régulièrement la zone de travail pour éviter l'accumulation de poussière et passez l'aspirateur une fois que vous avez terminé le travail. La plupart des poussières représentent un risque d'incendie. Les surfaces de travail en hauteur représentent un risque supplémentaire de poussière pour la sécurité des utilisateurs.

a) Portez des gants de protection anti-coupures lorsque vous changez les lames et les accessoires. Certaines lames et accessoires peuvent être très affûtées. Les lames de grattoirs s'affûtent pendant l'utilisation. Après utilisation les lames et les accessoires peuvent être très chauds, laissez-les refroidir.

b) Gardez votre zone de travail propre. La poussière créée par différents matériaux incluant le bois et les métaux peut être très inflammable. La poussière créée par des alliages légers incluant le magnésium peut brûler et exploser facilement.

c) Ne traitez pas la surface de travail avec des fluides contenant des solvants. Si ces fluides deviennent chauds sous l'effet des grattoirs, des vapeurs toxiques peuvent être produites, ou des surfaces peuvent s'enflammer.

**ATTENTION** : Ne fixez jamais de lames ou d'accessoires dont la vitesse maximale est inférieure à la vitesse à vide de l'outil.

d) Changez uniquement les accessoires et les lames ou entretenez votre machine uniquement lorsque la machine est débranchée de l'alimentation électrique, soit secteur ou soit batterie. Si l'outil possède une batterie intégrée chargée, faites particulièrement attention de ne pas l'allumer accidentellement lorsque vous changez les accessoires ou les lames.

e) Utilisez toujours des accessoires ou des lames qui sont approuvées par le fabricant ou qui correspondent aux spécifications de votre outil électrique, ceci inclut la compatibilité de taille et de vitesse. N'essayez pas de couper des matériaux plus épais que la capacité indiquée dans les caractéristiques techniques.

f) Servez-vous d'un adaptateur pour vous servir de différents accessoires ou lames uniquement si l'adaptateur est conçu et approuvé par le fabricant de votre outil électrique.

g) Ne modifiez pas les accessoires ou les lames pour qu'elles fonctionnent avec des outils électriques auxquels ils n'étaient pas destinés ou pour des utilisations pour lesquels ils n'ont pas été conçus.

h) Ne vous servez pas de lames ou d'accessoires qui sont endommagés, pliés, ébréchés, fissurés, très rouillés ou excessivement usés. Ces accessoires peuvent voler en éclats lors de l'utilisation causant des blessures à l'utilisateur. Inspectez toujours les accessoires et les lames avant de vous en servir et jetez les immédiatement s'ils ne sont pas en bon état. Ne vous servez jamais de lames qui sont usées et émoussées. Servez-vous toujours de lames affûtées.

i) Assurez-vous toujours que les accessoires et les lames sont fixés de manière sûre sur l'outil avant utilisation et que l'outil dont vous vous êtes servi pour fixer l'accessoire est enlevé avant utilisation

j) N'essayez pas de libérer une lame ou un accessoire bloqué avant d'avoir débranché l'outil électrique de sa source d'alimentation électrique.

k) Inspectez la pièce de travail avant utilisation afin de vous assurer qu'elle est dans un état correct pour la lame ou l'accessoire que vous avez fixé. Enlevez les clous, les agrafes et autres objets incrustés avant de commencer à travailler.

l) Toute pièce de travail qui se déplace librement doit être fixée de manière sûre avec un étai ou serre-joint avant de commencer le travail.

m) Assurez-vous toujours que vous disposez d'un éclairage suffisant dans la zone de travail. N'enlevez jamais vos lunettes de sécurité pour avoir une meilleure visibilité, augmentez plutôt le niveau d'éclairage ou déplacez la source de lumière afin qu'elle illumine la zone de travail de manière correcte.

n) N'utilisez pas l'outil électrique près de matériaux inflammables. Faites particulièrement attention lorsque vous coupez du bois ou du métal. Les étincelles causées par la coupe de métal sont une cause courante d'incendies de poussière de bois.

o) Les chargeurs de batterie sont pour un usage intérieur uniquement. Assurez-vous que la source d'alimentation électrique et le chargeur sont protégés de l'humidité à tout moment.

p) Ne démarrez jamais l'outil électrique lorsque la lame ou l'accessoire est en contact avec la pièce de travail, et laissez l'outil électrique atteindre sa pleine vitesse avant de le faire entrer en contact avec la pièce de travail. Servez-vous du variateur de vitesse de votre outil (s'il est installé) pour mettre l'outil en marche à la vitesse correcte pour l'accessoire ou la lame que vous avez fixé.

q) N'exercez pas de pression supplémentaire sur le corps de l'outil : laissez la lame ou l'accessoire faire le travail. Si vous n'exercez pas de pression supplémentaire vous aurez une meilleure prise sur l'outil lorsqu'il traverse le matériau, et vous réduirez l'usure de l'outil ce qui prolongera sa durée de service. Une pression supplémentaire pourrait plier ou tordre l'accessoire ou la lame ce qui pourrait le briser et causer une blessure. Si l'outil électrique peut être tenu à une main ou à deux tenez-le à deux mains à chaque fois que possible. Faites toujours très attention lorsque vous manipulez cet outil.

r) Les actions de sciage, de coupe et d'abrasion créent de la chaleur. Ceci peut affecter la pièce de travail et l'outil électrique. Surveillez toujours le niveau de chaleur et en cas de chaleur excessive éteignez l'outil électrique et laissez-le refroidir avant

de recommencer à travailler. Certains outils électriques, en fonction de leur conception, peuvent être refroidis rapidement et de manière efficace en les faisant tourner à vide à grande vitesse.

s) L'outil électrique aspirera la poussière par les orifices de ventilation sur le corps de l'outil. Une accumulation excessive de poussière de métal peut causer un risque électrique et détruire l'outil. Assurez-vous toujours que le niveau de poussière dans votre environnement est sans danger pour votre outil et assurez-vous que les orifices de ventilation ne sont pas bouchés.

t) Pour des outils électriques ayant une alimentation secteur, assurez-vous que le câble d'alimentation se trouve toujours à l'arrière de l'outil et qu'il ne se trouve jamais à proximité de l'accessoire ou de la lame en mouvement.

u) N'essayez pas de passer la main sous la pièce de travail, de faire reposer la pièce de travail sur votre corps ou de tenir la pièce de travail lorsque vous travaillez dessus, car tout contact avec la lame ou l'accessoire qui dépasse de la pièce de travail peut causer des blessures graves.

v) Des gants anti-vibration doivent être portés lorsque vous utilisez des outils électriques qui produisent beaucoup de vibration, surtout pour un usage à long terme.

w) Pour les outils électriques ayant un mécanisme et des accessoires rotatifs, assurez-vous que l'utilisateur ne porte pas des habits ou des gants ayant des bords effilochés, des fils etc. qui pourraient s'emmêler dans le mécanisme rotatif et entraîner la main de l'utilisateur dans l'accessoire rotatif, causant des blessures. Ne portez pas de vêtements amples, portez des chaussures de sécurité. Enlevez vos bijoux et attachez les cheveux longs. Ne portez jamais de gants en tissu qui peuvent produire des fils de matériau lorsque vous vous servez d'outils électriques de ce type.

x) Ne laissez pas les feuilles abrasives s'user sur le patin de ponçage. Ceci pourrait endommager la surface du patin de ponçage, nécessitant un remplacement et pourrait éjecter des morceaux de feuilles abrasives, causant des blessures de l'utilisateur.

y) Ne touchez pas la feuille abrasive en mouvement.

z) Les poils de brosse métallique sont projetés même durant des opérations normales. N'exercez pas une pression excessive sur la brosse car vous créez un stress supplémentaire. Les poils métalliques peuvent facilement pénétrer les habits légers et la peau.

Remarque : L'outil ne doit être utilisé uniquement que pour l'usage auquel il est destiné. Toute autre utilisation non mentionnée dans ce manuel sera

considérée comme une utilisation abusive. L'utilisateur et non le fabricant sera responsable pour tout dommage ou blessure causée par une telle utilisation abusive. Le fabricant ne sera pas responsable pour toute modification effectuée sur cet outil, ni pour tout dommage causé par de telles modifications.

## SÉCURITÉ ÉLECTRIQUE

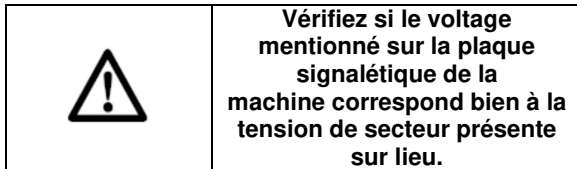

## DESCRIPTION

1. Levier de relâche rapide
2. Interrupteur marche-arrêt
3. Molette de réglage de la vitesse
4. Bride de relâche rapide
5. Palette de pelle
6. Lame de scie pour sciage en plongée
7. Palette de pelle

### Usage conforme

Outil multifonctions oscillant avec changement d'accessoire sans clé pour les opérations suivant les accessoires fournis de coupes et abrasives grâce à sa lame, lime et plateau de ponçage à oscillation rapide.

### Déballage

- Déballez le produit avec soin. Veillez à retirer tout le matériau d'emballage et familiarisez-vous avec toutes les caractéristiques du produit
- Vérifiez que tous les pièces sont présentes. Si des pièces sont endommagées ou manquantes, remplacer-les avant d'utiliser l'appareil

## AVANT UTILISATION

**ATTENTION :** Assurez-vous que l'outil soit toujours éteint et débranché avant d'installer ou d'enlever des accessoires.

**ATTENTION :** Portez toujours des gants adéquats lorsque vous manipulez des lames ou d'autres accessoires acérés.

### Installer une lame ou un grattoir

1. Levez le levier de changement d'accessoires et appuyez-le vers l'avant pour désengager le mécanisme de serrage.  
Remarque : Ceci nécessite de la force.
2. Installez l'accessoire désiré sous la bride.
3. Assurez-vous de l'orientation correcte de l'accessoire, afin qu'elle soit installée à l'intérieur des goupilles de placement dans la bride.

4. Inclinez le levier de changement d'accessoires vers sa position fermée originale.

5. Assurez-vous que l'accessoire soit fixée de manière sûre.

Remarque : Les lames et les grattoirs qui sont coudés ou pliés doivent être montés sur l'appareil de sorte que l'extrémité de la lame soit dirigée dans la direction opposée l'appareil.

### Assemblage du plateau de ponçage et des feuilles de ponçage

1. Installez le plateau support auto-agrippant en suivant les instructions dans 'Installer une lame ou un grattoir'
2. Choisissez la feuille abrasive adéquate à votre tâche (voir 'Sélection de la granulométrie de la feuille abrasive' ci-dessous).
3. Le plateau de ponçage et les feuilles abrasives ont le système de fixation 'auto-agrippant'. Pour fixer la feuille, alignez correctement un des coins de la feuille avec un coin du plateau et posez au fur et à mesure le reste de la feuille sur le plateau en s'assurant de conserver l'alignement.

Sélection de la granulométrie de la feuille abrasive

- Il existe, dans le commerce, des feuilles abrasives à grains différents :
  - grossier (grain 60)
  - moyen (grains 120)
  - fin (grain 240)

- Utilisez le grain grossier pour les finitions grossières, le grain moyen pour rendre la pièce de travail lisse, et le grain fin pour la finition.
- Utilisez toujours des feuilles abrasives de bonne qualité pour optimiser la qualité de finition
- Il est recommandé de faire des essais sur des chutes de matériau de la pièce de travail afin de déterminer le grain adéquat à la tâche. Si des marques sont toujours présentes sur la pièce de travail après le ponçage, essayez un grain plus grossier pour enlever ces marques et recommencez avec la feuille abrasive initiale, ou utilisez une nouvelle feuille abrasive pour enlever les marques avant d'utiliser un grain fin pour la finition.

## INSTRUCTIONS D'UTILISATION

**ATTENTION :** Portez toujours les équipements de protection personnelle, tel que des protections oculaires, auditives et respiratoires lorsque vous utilisez cet appareil.

**ATTENTION :** Des gants anti-vibration doivent être portés lors de l'utilisation de l'appareil, afin de protéger l'utilisateur des effets vibratoires produits par l'appareil.

### Mise en marche/arrêt

1. Tenez l'outil fermement par la poignée, avec le pouce sur l'Interrupteur marche-arrêt.
2. Glissez l'interrupteur marche-arrêt vers l'avant jusqu'à ce qu'il se bloque pour démarrer l'appareil.
3. Glissez l'interrupteur marche-arrêt vers l'arrière, pour éteindre l'appareil.



**ATTENTION** : Laissez l'appareil atteindre la vitesse requise avant de le mettre en contact avec la pièce de travail.

**ATTENTION** : Les orifices de ventilation du moteur permettent à la chaleur produite par le moteur de s'échapper du corps de l'appareil et ils ne doivent pas se boucher. La poussière, les copeaux et la sciure peuvent boucher les événements et provoquer l'arrêt de l'appareil avec le déclenchement de la protection thermique. Les copeaux produits par la coupe de métal, peuvent engendrer des dommages irréversibles s'ils rentrent dans l'appareil. Ne laissez pas la poussière, les copeaux de bois et la sciure s'accumuler. Utilisez un aspirateur pour garder la zone de travail propre surtout dans les endroits confinés et lorsque vous travaillez avec des substances nocives.

**ATTENTION** : Ne respirez pas la poussière. Portez des protections respiratoires adéquates. Certaines poussières peuvent être toxiques, surtout celles des bois composites.

### Réglage de la vitesse

- La vitesse d'oscillation de cet outil multifonctions peut se régler avec le variateur de vitesse.

1. Tournez le variateur de vitesse vers un réglage élevé pour augmenter la vitesse.
2. Tournez le variateur de vitesse vers un réglage bas, pour diminuer la vitesse.

Remarque : Réglez la vitesse en fonction de la tâche à effectuer et du matériau. Référez-vous aux instructions du fabricant des accessoires en ce qui concerne la vitesse requise.

### Scier (*accessoire non fourni*)

- Assurez-vous que la lame de scie soit aiguisée et en bon état.
- N'utilisez pas de lames de scie endommagées ou déformées de quelque manière que ce soit.
- Au cours du sciage de matériaux de construction légers, suivez les recommandations des fournisseurs de matériaux.
- Réalisez des coupes plongeantes NIQUEMENT sur des matériaux tendres, comme le bois, les plaques de plâtre, etc.
- Si vous utilisez des lames de scie non destinées à la coupe de métal, vérifiez qu'il n'y a aucun clou ou vis enfoncé dans la pièce de travail. Si nécessaire, retirez ces objets ou utilisez des lames de scie pour le métal.

### Poncer

- La vitesse d'enlèvement du matériau et le motif de ponçage sont déterminés par la feuille abrasive utilisée, le taux d'oscillation pré-réglé et la pression exercée.
- Veillez à bien exercer une pression de ponçage uniforme ; cela augmente la durée utile des feuilles abrasives.
- Augmenter la force de pression de ponçage n'entraîne pas d'augmentation de la capacité de

ponçage, mais plutôt une augmentation de l'usure de l'appareil et de la feuille de ponçage.

- Pour un ponçage de précision sur les bords, les coins et les zones difficiles d'accès, il est également possible de travailler uniquement avec la pointe ou un bord du plateau de ponçage.
- Une feuille abrasive qui a été utilisée pour poncer du métal ne doit pas être utilisée pour poncer d'autres matériaux.
- Brossez ou aspirez régulièrement la surface de ponçage pour s'assurer que la feuille abrasive soit en contact direct avec la surface.

### Décaper

- Pour le décapage, sélectionnez une vitesse élevée.
- Sur des surfaces tendres (par exemple, le bois), travaillez avec un angle plat et appliquez uniquement une pression légère de sorte que le grattoir n'entaille pas la surface.

## ENTRETIEN

**ATTENTION** : Débranchez toujours de l'alimentation électrique avant d'effectuer tout entretien ou nettoyage.

### Inspection générale

- Vérifiez régulièrement que toutes les vis de fixation soient bien serrées. Elles peuvent devenir lâches avec le temps.
- Vérifiez régulièrement le bon état du câble d'alimentation avant chaque utilisation. Toute réparation en cas d'usure ou d'endommagement doit être effectuée par un centre de réparation CONSTRUCTOR agréé. Ce conseil s'applique également pour les rallonges utilisées avec cet appareil.

### Lubrification

- Lubrifiez régulièrement les parties mobiles avec un lubrifiant à vaporiser adéquat.

### Nettoyage

**ATTENTION** : Portez toujours un équipement de protection comprenant des lunettes de sécurité et des gants lorsque vous nettoyez cet outil.

- Gardez l'appareil propre. La poussière et la saleté provoquent l'usure rapide des éléments internes de l'appareil et réduit sa durabilité.
- Utilisez une brosse souple ou un chiffon sec pour le nettoyage.
- N'utilisez jamais d'agents caustiques sur les parties plastiques. Si un nettoyage sec ne suffit pas, il est recommandé d'utiliser un détergent doux sur un chiffon humide.
- L'appareil ne doit jamais être mis en contact avec de l'eau.
- Assurez-vous que l'appareil soit complètement sec avant de l'utiliser.
- Si possible, nettoyez les orifices de ventilation à l'air comprimé propre et sec (si applicable).

### Remplacement des balais

- Avec le temps, les balais de charbon du moteur s'usent.
- Si les balais sont excessivement usés, le rendement du moteur peut diminuer, la machine peut ne pas démarrer ou une quantité anormale d'étincelles peut être observée
- Si vous soupçonnez une usure des balais, faites-les remplacer dans un centre d'entretien CONSTRUCTOR agréé.

### Rangement

- Ranger cet outil dans un endroit sûr, sec et hors de portée des enfants.

## SPÉCIFICATIONS TECHNIQUES

Tension du réseau	230 V
Fréquence du réseau	50 Hz
Puissance	300 W
Vitesse à vide	11000~23000 min <sup>-1</sup>
Angle d'oscillation	3,2°
Indice de protection	IP20
Longueur du câble d'alimentation	2 m
Poids	1.7 kg (sans accessoires)
Valeurs des émissions sonores mesurées selon la norme applicable :	
Pression acoustique L <sub>PA</sub>	92.6 dB(A) K = 3 dB(A)
Puissance acoustique L <sub>WA</sub>	103.6 dB(A) K = 3 dB(A)



**ATTENTION! Lorsque la pression acoustique dépasse la valeur de 85 dB(A), il est nécessaire de porter des dispositifs individuels de protection de l'ouïe.**

Valeur quadratique moyenne pondérée de l'accélération selon la norme applicable :  
Ah=4.350 m/s<sup>2</sup> K = 1,5 m/s<sup>2</sup>



La valeur totale de vibrations déclarée a été mesurée conformément à une méthode d'essai normalisée et peut être utilisée pour comparer un outil à un autre; l'indication du fait que la valeur totale de vibrations déclarée peut également être utilisée pour une évaluation préliminaire de l'exposition.



L'émission de vibration au cours de l'utilisation réelle de l'outil électrique peut différer de la valeur totale déclarée, selon les méthodes d'utilisation de l'outil; et signifiant la nécessité d'identifier les mesures de sécurité visant à protéger l'opérateur, qui sont basées sur une estimation de l'exposition dans les conditions d'utilisation réelles (compte tenu de toutes les parties constituantes du cycle de fonctionnement, telles que les temps d'arrêt de l'outil et de fonctionnement au repos, en plus du temps de déclenchement).

## SERVICE APRÈS-VENTE

\_ Un commutateur endommagé doit être remplacé dans nos ateliers du service après-vente.

\_ **Si le remplacement du câble d'alimentation est nécessaire, cela doit être réalisé par le fabricant ou son agent pour éviter un danger.**

### Service Après-Vente et Assistance

Notre Service Après-Vente répond à vos questions concernant la réparation et l'entretien de votre produit et les pièces de rechange. Vous trouverez des vues éclatées ainsi que des informations concernant les pièces de rechange également sous : [www.eco-repa.com](http://www.eco-repa.com)

Les conseillers techniques et assistants CONSTRUCTOR sont à votre disposition pour répondre à vos questions concernant nos produits et leurs accessoires : [sav@eco-repa.com](mailto:sav@eco-repa.com)

## ENTREPOSAGE

\_ Nettoyez soigneusement toute la machine et ses accessoires.

\_ Entrez-la hors de la portée des enfants, dans une position stable et sûre, dans un lieu sec et tempéré, évitez les températures trop hautes ou trop basses.

\_ Protégez-la du rayonnement direct du soleil. Tenez-la, si possible, dans le noir.

\_ Ne l'enfermez pas dans des sacs en plastique car de l'humidité pourrait s'y former.

## GARANTIE

Pour les clauses de garantie, reportez-vous aux conditions de garantie ci-jointes.



### DOUBLEZ VOTRE GARANTIE

Enregistrez votre garantie sur  
[www.elemtechnic.com](http://www.elemtechnic.com)

En vous inscrivant :

- \* Vous doublez la durée de votre garantie
- \* Vous bénéficiez d'informations régulières sur nos nouveaux produits et nos promotions

## ENVIRONNEMENT

	<p>Si, après un certain temps, vous décidez de remplacer votre machine, ne vous en débarrassez pas avec les ordures ménagères mais destinez-la à un traitement respectueux de l'environnement.</p>
---	--

	<p>Pour en savoir plus : <a href="http://www.quefairedemesdechets.fr">www.quefairedemesdechets.fr</a></p>
--	---

## EN CAS DE PROBLEME

Problème	Cause possible	Solution
L'appareil ne démarre pas lorsque le bouton de marche/arrêt est enclenché	Pas d'alimentation	Vérifiez la source d'alimentation
	Bouton ou appareil défectueux	Retournez l'appareil dans un centre de réparation CONSTRUCTOR agréé
La lame ne coupe pas correctement	Vitesse trop basse	Augmentez la vitesse
	Le matériau n'est peut-être pas compatible avec la lame utilisée	Changez la lame
	Matériau incompatible avec l'appareil	Pour certains matériaux comme les métaux trempés, il n'y a pas de lame compatible. Trouvez une autre méthode de coupe
	Lame est peut-être usée	Remplacez la lame
La feuille abrasive se détache du plateau de ponçage	Vitesse trop importante	Réduisez la vitesse
	Trop de pression appliquée sur l'appareil	Réduisez la pression
	Fixation auto-agrippantes usée	Remplacez le plateau de ponçage
Bruit mécanique inconnu	Accessoire non fixé correctement	Vérifiez que la lame ou autres accessoires soient bien serrés
	Appareil défectueux	Arrêtez d'utiliser l'appareil et contactez votre revendeur ou un centre de réparation CONSTRUCTOR agréé
Odeur de brûler ou autres symptômes anormaux	Appareil défectueux	Arrêtez d'utiliser l'appareil et contactez votre revendeur ou un centre de réparation CONSTRUCTOR agréé

# NL MULTIFUNCTIONEEL GEREEDSCHAP ZONDER SLEUTEL

## TOEPASSINGSGBIED

Afhankelijk van welk soort inzetgereedschap dat op dit toestel wordt aangebracht, kan dit toestel gebruikt worden voor het schuren van kleine oppervlakken, zagen, ruimen, polieren, ruwen, snijden en afkorten. Het apparaat is niet bestemd voor industrieel gebruik.

	<p><b>WAARSCHUWING!</b> <b>Lees voor uw eigen veiligheid deze gebruiksaanwijzing goed door alvorens de machine te gebruiken. Geef dit elektrisch werktuig alleen samen met deze gebruiksaanwijzing door aan anderen.</b></p>
---	--

## ALGEMENE VEILIGHEIDS- EN ONGEVALPREVENTIEREGELS

Volg bij gebruik van de machine altijd de bijgeleverde veiligheidsvoorschriften  
**WAARSCHUWING!** Neem alle voorschriften en veiligheidswaarschuwingen door. Het niet naleven van de voorschriften kan elektrische schokken, brand en/of ernstige verwondingen veroorzaken. Bewaar de veiligheidswaarschuwingen en de instructies als referentie voor later. Het hierna gebruikte begrip „elektrisch gereedschap“ heeft betrekking op elektrisch gereedschap, gevoed door het elektriciteitsnet (met elektriciteitskabel) of op batterij (snoerloos).

### Werkplaats

- Hou de werkplaats opgeruimd en goed verlicht. Wanorde en een slecht verlichte werkplaats kunnen tot ongevallen leiden.
- Gebruik het apparaat niet in een omgeving waarin zich brandbare vloeistoffen, gassen of stof bevinden. Elektrisch gereedschap brengt vonken voort die dergelijke stoffen of dampen kunnen laten ontbranden.
- Zorg dat er geen kinderen of andere personen in de buurt zijn als u het elektrisch apparaat gebruikt. Afleiding kan ervoor zorgen dat u de controle over het toestel verliest.

### Elektrische veiligheid

- Controleer altijd of de netspanning overeenstemt met deze vermeld op het typeplaatje.
- De stekker van het apparaat moet in het stopcontact passen. De stekker mag op geen enkele wijze worden gewijzigd. Gebruik geen adapterstekkers in combinatie met geaarde apparaten. Ongewijzigde stekkers en passende stopcontacten doen het risico op elektrische schokken afnemen.

- Vermijd lichamelijk contact met geaarde oppervlakken, zoals buizen, radiators, fornuizen en koelkasten. Er bestaat een groter risico op elektrische schokken wanneer uw lichaam geaard is.
- Hou het apparaat buiten bereik van regen of vocht. Het binnendringen van water in een elektrisch apparaat verhoogt het risico op elektrische schokken.
- Beschadig het snoer niet. Gebruik de kabel niet om het apparaat te dragen of op te hangen, of de stekker uit het stopcontact te trekken. Hou de kabel buiten bereik van hitte, olie, scherpe randen of bewegende onderdelen van het apparaat. Beschadigde of in de war geraakte kabels verhogen het risico op elektrische schokken.
- Wanneer u het gereedschap buitenshuis gebruikt, gebruik dan een verlengkabel die geschikt is voor gebruik buiten. Het gebruik van een verlengkabel die geschikt is voor gebruik buitenshuis vermindert het gevaar voor een elektrische schok.
- Wanneer het gebruik van het gereedschap in een vochtige omgeving niet te vermijden is, gebruik dan een aansluitpunt dat beveiligd is met een verliesstroomschakelaar. Het gebruik van een verliesstroomschakelaar vermindert het gevaar voor een elektrische schok.

### Veiligheid van personen

- Wees aandachtig. Let op wat u doet en ga verstandig aan het werk met elektrisch gereedschap. Gebruik het apparaat niet als u moe bent of onder invloed bent van drugs, alcohol of medicijnen. Eén moment van onoplettendheid bij het gebruik van het apparaat kan tot ernstige verwondingen leiden.
  - Draag uw persoonlijke veiligheidsuitrusting en steeds een veiligheidsbril. Door een persoonlijke veiligheidsuitrusting (stofmasker, niet glijdende veiligheidsschoenen, een veiligheidshelm of een gehoorbescherming - afhankelijk van de aard en het gebruik van het elektrisch gereedschap) te dragen, doet u het risico op verwondingen afnemen.
  - Voorkom een ongewilde inbedrijfstelling. Ga na of de schakelaar op "UIT(0)" staat voor u de stekker in het stopcontact steekt. Als u bij het dragen van het apparaat de vinger aan de schakelaar houdt of de stekker in het stopcontact steekt terwijl het ingeschakeld is, kan dat tot ongevallen leiden.
  - Verwijder instelgereedschap of schroefsleutels voor u het apparaat inschakelt. Gereedschap dat of een sleutel die zich in een draaiend onderdeel van het apparaat bevindt, kan tot verwondingen leiden.
  - Overhaast je niet. Zorg ervoor dat u stevig staat en in evenwicht blijft.
- Dit maakt een betere controle van het gereedschap in onverwachte situaties.*
- Draag gepaste kleding. Draag geen wijde kleren en geen sieraden. Hou uw haar, kleren en handschoenen buiten het bereik van bewegende delen. Losse kleren, sieraden en lange haren kunnen door bewegende delen worden gegrepen.

□ Als er stofafzuig- en stofopvanginrichtingen kunnen worden gemonteerd, moet u ervoor zorgen dat die aangesloten zijn en juist worden gebruikt. Het gebruik van dergelijke inrichtingen doet de gevaren door stof afnemen.

**Zorgvuldige omgang met en gebruik van elektrisch gereedschap**

- Overbelast het apparaat niet. Gebruik voor uw werk het elektrische gereedschap dat daarvoor bestemd is. Elektrisch gereedschap zal beter presteren en veiliger werken wanneer het wordt gebruikt in situaties waarvoor het dient.
- Gebruik geen elektrisch apparaat waarvan de schakelaar defect is. Een elektrisch apparaat dat niet meer kan worden in- of uitgeschakeld, is gevaarlijk en moet worden hersteld.
- Trek de stekker uit het stopcontact voor u het apparaat instelt, accessoires vervangt of het apparaat opbergt. Deze voorzorgsmaatregel voorkomt dat het apparaat ongewild wordt gestart.
- Bewaar ongebruikt elektrisch gereedschap buiten het bereik van kinderen. Laat personen die niet vertrouwd zijn met het apparaat of die deze gebruiksaanwijzing niet hebben gelezen, het apparaat niet gebruiken. Elektrisch gereedschap is gevaarlijk als het door onervaren personen wordt gebruikt.
- Ga zorgvuldig om met het apparaat. Controleer op verkeerd uitgelijnde of vastgelopen bewegende onderdelen, breuk of andere defecten die de werking van het gereedschap zouden kunnen beïnvloeden. Elektrisch gereedschap dat defect is moet hersteld worden. Veel ongevallen worden veroorzaakt door slecht onderhouden elektrisch gereedschap.
- Hou snijgereedschap scherp en zuiver. Zorgvuldig onderhouden snijgereedschap met scherpe kanten raakt minder snel geklemd en is gemakkelijker te hanteren.
- Gebruik elektrisch gereedschap, accessoires, speciaal gereedschap en dergelijke meer in overeenstemming met deze gebruiksaanwijzing en zoals het voor het type van apparaat is voorgeschreven. Hou bovendien rekening met de werkomstandigheden en de uit te voeren werkzaamheden. Het gebruik van elektrisch gereedschap voor andere doeleinden dan de voorgeschreven, kan tot gevaarlijke situaties leiden.

**Service**

□ Laat uw apparaat uitsluitend door gekwalificeerde vaklui en met originele reserveonderdelen herstellen. Zo bent u er zeker van dat het apparaat aan de veiligheidseisen blijft voldoen.

**en onderstaande aanvullende veiligheidsvoorschriften nauwkeurig op.**

	<b>WAARSCHUWING!</b> <b>Verpakkingsmateriaal is geen speelgoed! Kinderen mogen niet spelen met plastic zakken!</b> <b>Gevaar voor verstikking!</b>
---	--

**SYMBOLLEN**

	<b>Waarschuwing/gevaar!</b>
	<b>Lees voor gebruik de handleiding.</b>
	<b>Draag gehoorbescherming.</b>
	<b>Draag oogbescherming.</b>
	<b>Draag altijd een ademhalingsmasker.</b>
	<b>Giftige dampen of gassen!</b>
	<b>Draag handschoenen</b>
	<b>CE Conform de Europese toepasselijke standaarden op het gebied van veiligheid.</b>
	<b>De machine is dubbel geïsoleerd overeenkomstig EN50144; een aardedraad is daarom niet nodig.</b>

## VEILIGHEID MULTIFUNCTIONELE MACHINES

Algemene veiligheid voor multifunctionele, gesnoerde en snoerloze, roterende en oscillerende handmachines

**WAARSCHUWING::** Aanraking met elektrische- of gasleidingen resulteert mogelijk in brand, elektrische schok en explosies. Het doorboren van waterleidingen resulteert mogelijk in eigendom beschadiging en elektrische schok. Controleer de aanwezigheid van leidingen met behulp van geschikte detectors. Ben voorzichtig bij het maken van blinde- en invalsneden, waarbij het uitgangspunt van het blad of accessoire niet zichtbaar is.

**WAARSCHUWING:** Sommige materialen en coatings in ouderen gebouwen bevatten mogelijk asbest en dienen voorzichtig gehanteerd te worden. Wanneer de aanwezigheid van asbest verwacht of ontdekt wordt, neemt u onmiddellijk contact op met uw plaatselijke gezondheidsdienst voor advies betreft de verwijdering. De hulp van een specialist is mogelijk vereist **WAARSCHUWING:** Wanneer een metalen accessoire in contact komt met een stroomdraad, komen de metalen onderdelen van de machine mogelijk onder stroom te staan wat de gebruiker een schok kan geven. Houdt de machine tijdens gebruik te allen tijde bij de geïsoleerde grip vast

**WAARSCHUWING:** Werk NIET op vochtige/natte materialen en gebruik geen accessoires die vloeibare koelmiddelen vereisen. Ingaande vloeistoffen veroorzaken een elektrisch gevaar en vernielen de machine

**WAARSCHUWING:** Stof wat ontstaat bij het gebruik van de machine is mogelijk schadelijk. Beuk, eik, teak, natuurlijk hout, kunstmatig hout en bepaalde behandelingen als verf en lak zijn giftig. Verf op loodbasis is gebruikelijk in gebouwen uit het jaar 1960 en eerder. Het dragen van een geschikt stofmasker is verplicht. Gebruik een stof ontginningsysteem om de ophoping van stof te voorkomen. De meeste stoffen veroorzaken een brandgevaar

- a) Bij het verwisselen van accessoires is het dragen van beschermende handschoenen verplicht. Sommige bladen en accessoires zijn erg scherp. Geef accessoires na gebruik tijd om af te koelen
- b) Houd uw werkplaats schoon. Verschillende materiaalstoffen, als hout en metaal stof, zijn ontvlambaar. Stof van lichte legeringen, waaronder magnesium, branden of exploderen gemakkelijk
- c) Behandel het werkoppervlak niet met oplosmiddel bevattende vloeistoffen.

Wanneer deze stoffen tijdens het gebruik van de machine heet worden, vliegen deze mogelijk in vlam of ontstaan giftige dampen

**WAARSCHUWING:** Bevestig geen accessoires met een maximale snelheid,

lager dan de onbelaste snelheid van de machine  
d) Vervang accessoires of voer onderhoud enkel uit met de machine

ontkoppeld van de stroombron. Ben uiterst voorzichtig wanneer de machine voorzien is van een vaste, geladen accu

e) Gebruik accessoires die aan de specificaties van de machine voldoen.

Accessoires dienen compatibel te zijn in maat en snelheid. Behandel geen dikkere materialen dan de maximale capaciteit van de machine (zie: 'Specificaties')

f) Maak enkel gebruik van een adapter voor afwijkende accessoires of bladen wanneer de adapter speciaal ontworpen is voor de machine of goedgekeurd is door de fabrikant

g) Pas accessoires NIET aan zodat deze gebruikt kunnen worden voor

machine waarvoor de accessoires niet bedoeld zijn  
h) Gebruik geen beschadigde, gebogen, gebroken, verroeste of versleten

accessoires. Deze accessoires kunnen tijdens gebruik verder beschadigen, wat mogelijk resulteert in gebruikersletsel.

Controleer accessoires voor elk gebruik en gooi ze onmiddellijk weg wanneer deze in slechte staat verkeren.

Maak enkel gebruik van scherpe bladen

i) Zorg ervoor dat accessoires juist op de machine bevestigd zijn en dat de bevestigingshulpmiddelen voor gebruik verwijdert zijn

j) Probeer vastgelopen bladen/accessoires niet te bevrijden voordat de machine ontkoppeld is van de stroombron

k) Inspecteer het werkstuk voor gebruik of het geschikt is voor het te gebruiken accessoire. Verwijder spijkers, nietjes en andere bevestigingsmiddelen voordat u het werk start

l) Klem het werkstuk stevig op de werkbank vast

m) Zorg voor een goede verlichting. Wanneer uw zicht op het werkstuk slecht is, versterkt en verplaatst u de verlichting. Neem uw veiligheidsbril nooit af

n) Gebruik de machine niet in de buurt van ontvlambare materialen. Vonken van metaal snijden veroorzaken vaak zaagsel brand

o) Wanneer accu's buiten opgeladen dienen te worden, beschermd u de stroombron en de oplader tegen slechte weersomstandigheden

p) Start de machine en laat deze op volledige snelheid komen voordat u de machine in contact brengt met het werkstuk. Pas de snelheid van de machine met behulp van het controlewiel, naar het te gebruiken accessoire aan

q) Oefen geen overmatige druk op de machine uit. Laat de machine en het accessoire het werk doen. Zo behoud u een optimale grip op de machine wanneer deze door het materiaal breekt en minimaliseert u de slijtage wat de levensduur maximaliseert. Een overmatige druk buigt en draait het accessoire mogelijk wat mogelijk resulteert in breuk en persoonlijk letsel. Houd de machine wanneer mogelijk met twee handen vast en hanteer de machine voorzichtig

r) Zagen, snijden en schuren produceren warmte. Dit heeft een mogelijk effect op het werkstuk en de machine. Houd het warmteniveau in de gaten en schakel de machine wanneer nodig uit om de machine te laten afkoelen voordat u het werk hervat. Sommige machines koelen sneller af door deze op volle snelheid, onbelast te laten draaien

s) Stof wordt via de ventilatiegaten mogelijk in de machine gezogen, wat kan resulteren in elektrische gevaren wat de machine vernield. Minimaliseer het stof/zaagsel niveau in de werkplaats en hout de ventilatiegaten vrij

t) Houdt het stroomsnoer te allen tijde achter de machine en uit de buurt van het bewegende accessoire

u) Reik niet onder het werkstuk, steun het werkstuk niet op uw lijf en houdt het werkstuk tijdens het bewerken niet vast. Bladen en accessoires kunnen ernstig letsel veroorzaken

v) Het dragen van trilling bestendige handschoenen is aanbevolen, vooral bij langdurig gebruik

w) Bij het gebruik van machines met roterende delen is het dragen van kleding en/of handschoenen met rafelige draden en sieraden verboden. Loshangende draden kunnen door de delen gegrepen worden waardoor uw hand in het accessoire getrokken wordt, wat kan resulteren in ernstig letsel. Draag strakke werkkleding

x) Laat schuurvellen niet volledig verslijten. Dit beschadigt de schuurschijf waardoor delen mogelijk van de schijf afvliegen, wat resulteert in persoonlijk letsel

y) Raak bewegende schuurvellen niet aan

z) Draadborstel haren doorboren dunne kleding en huid gemakkelijk. Oefen niet te veel druk op draadborstels uit  
 Let op: Gebruik de machine enkel voor doeleinden waarvoor het bedoeld is.  
 Enige andere gebruiksdoelen worden gezien als misbruik. De gebruiker, niet de fabrikant, is aansprakelijk voor schade en/of letsel resulterend uit misbruik.  
 De fabrikant is niet aansprakelijk voor aanpassingen aan de machine en resulterende schade/letsel

## SÉCURITÉ ÉLECTRIQUE



**Vérifiez si le voltage mentionné sur la plaque signalétique de la machine correspond bien à la tension de secteur présente sur lieu.**

### Productbeschrijving

1. Snelontgrendelingshendel
2. Aan/uit schakelaar
3. Snelheidsregelknop
4. nelontgrendelingsklem
5. Schaafblad
6. Invalzaagblad
7. Schaafblad

### Gebruiksdoel

cillerend multifunctioneel gereedschap met sleutelloze verwisseling van accessoires voor bewerkingen volgens de accessoires die worden geleverd met sneden en schuurmiddelen dankzij het mes, vijl en snel slingerende schuurplaat.

### Het uitpakken van uw gereedschap

- Pak uw toestel / gereedschap uit. Inspecteer het en zorg dat u met alle kenmerken en functies vertrouwd raakt.
- Controleer of alle onderdelen aanwezig zijn en in goede staat verkeren. Als er onderdelen ontbreken of beschadigd zijn, zorg dan dat deze vervangen worden voor u dit toestel / gereedschap gebruikt.

## VOOR GEBRUIK

**WAARSCHUWING:** Zorg ervoor dat de machine is uitgeschakeld en ontkoppeld is van de stroombron voordat enige accessoires bevestigd of afgenomen worden

**WAARSCHUWING:** Bij het hanteren van scherpe bladen en accessoires is het dragen van beschermende handschoenen aanbevolen

### Het bevestigen van een zaag- of schraapblad

1. Trek de hendel omhoog en duw deze voorwaarts om het klemmechanisme te ontgrendelen  
 Let op: Dit vereist enige kracht
2. Plaats een geschikt accessoire op de flens
3. Zorg ervoor dat het accessoire op de locatiepinnen van de flens valt
4. Plaats de hendel terug in de originele positie
5. Controleer of het accessoire stevig bevestigd is  
 Let op: Gebogen zaag- en schraapbladen dienen zo gemonteerd te worden, dat het uiteinde van het blad van de machine af wijst als afgebeeld.

### Het bevestigen van de schuurschijf en schuurvellen

1. Bevestig de klittenband schuurschijf volgens de instructies 'Het bevestigen van een zaag- of schraapblad'
2. Selecteer een geschikt schuurvel voor het uit te voeren werk (zie: 'Het selecteren van het juiste korrelgrote schuurvel')
3. De schuurschijf en schuurvellen zijn voorzien van een klittenband bevestigingswijze. Lijn één hoek van het schuurvel uit met een hoek van de schuurschijf en druk de rest van het vel geleidelijk aan, stevig op de schijf.

Het selecteren van het juiste korrelgrote schuurvel :

- Schuurvellen zijn verkrijgbaar in verschillende groftes: grof (60 korrelgrote), medium (120 korrelgrote) en fijn (240 korrelgrote)
- Gebruik een grof schuurvel voor het schuren van ruwe oppervlakken, medium vellen voor het glad schuren van oppervlakken en fijne vellen voor het afwerken van oppervlakken
- Voor het maximaliseren van de schuurafwerking, maakt u gebruik van hoogwaardige schuurvellen
- Het is aanbevolen de vellen op een stuk afvalmateriaal te testen om de optimale korrelgrote vast te stellen. Wanneer het oppervlak na het schuren nog steeds plekken/markeringen vertoont, schuurt u deze met een grover schuurvel weg voordat u terug keert naar de originele korrelgrote, of gebruikt u een nieuw schuurvel voor het verwijderen van de markeringen voordat u overstapt naar een fijner schuurvel

## GEBRUIK

**WAARSCHUWING:** De geschikte beschermende uitrusting, waaronder gezichts-, ademhalings- en gehoorbescherming, dient te allen tijde gedragen te worden

**WAARSCHUWING:** Om de gebruiker te beschermen tegen de trillingen is het dragen van beschermende handschoenen aanbevolen

### Het in- en uitschakelen van de machine

1. Houdt de machine stevig bij het handvat vast met uw duim op de aan-/uitschakelaar
2. Schuif de aan-/uitschakelaar naar voren tot deze in positie klikt, om de machine in te schakelen
3. Schuif de aan-/uitschakelaar naar achteren om de machine uit te schakelen

**WAARSCHUWING:** Laat de machine volledig op snelheid komen voordat deze in contact komt met het werkstuk

**WAARSCHUWING:** De ventilatiegaten dienen vrijgehouden te worden zodat hete lucht kan ontsnappen. Stof en zaagsel blokkeren de ventilatiegaten waardoor de machine oververhit. Metaal zaagsel kan de machine permanent beschadigen. Voorkom de ophoping van stof en zaagsel. Houd uw werkplaats met behulp van een stofzuiger schoon

**WAARSCHUWING:** Inhaleer stof niet! Draag een geschikt stofmasker. Stof is mogelijk giftig, vooral stof van kunstmatige composietmaterialen

### Het verstellen van de machine snelheid

- De oscillerende snelheid van de machine kan met behulp van het controlewiel (5) te verstellen
    1. Een hoger nummer op het controlewiel duidt op een hogere snelheid
    2. Een lager nummer op het controlewiel duidt op een lagere snelheid
- Let op: Pas de snelheid aan om het schuurwerk op verschillende materialen te optimaliseren. Verwijs naar de instructies van de schuurvel fabrikant, betreft de snelheidsselectie

### Zagen (toebehoren niet meegeleverd)

- Zorg ervoor dat het zaagblad scherp is en in een goede staat verkeert
- Gebruik geen beschadigde of misvormde zaagbladen
- Bij het zagen van licht bouwmetaal verwijst u naar de aanbevelingen van de fabrikant
- Inval zaagsneden zijn enkel te maken in zachte materialen, als hout en spaanplaat
- Bij het gebruik van zaagbladen die niet geschikt zijn voor het zagen van metaal, zorgt u ervoor dat het werkstuk vrij is van spijkers, nietjes, etc. Verwijder metalen voorwerpen of maak gebruik van een metaal zaagblad

### Schuren

- De materiaal-verwijdersnelheid en het schuurpatroon worden bepaald door het schuurvel type, de oscillatiesnelheid en de uitgeoefende druk
- Oefen een gelijke druk op de machine uit om de duurzaamheid van de vellen te optimaliseren
- Een overmatige druk resulteert niet in een snellere materiaalverwijdering, maar resulteert in voortijdige slijtage van het schuurvel en mogelijke schade aan de machine
- Voor nauwkeurige schuurwerkzaamheden in hoeken en op randen schuurt u enkel met de punt van het schuurvel
- Schuurvellen die gebruikt zijn voor het schuren van metaal mogen niet gebruikt worden voor het schuren van hout
- Verwijder stof en vuil regelmatig van de schuurschijf zodat het schuurvel volledig in contact staat met het werkstuk

### Schrappen

- Voor schraapwerkzaamheden selecteert u een hogere oscillatiesnelheid
- Op zachte oppervlakken, als hout, werkt u in een korte hoek en oefent u slechts een lichte druk op de machine uit zodat het mes niet in het werkstuk hapt



## ONDERHOUD

**WAARSCHUWING:** Ontkoppel de machine van de stroombron voordat u enig onderhoud of schoonmaak aan de oplader uitvoert

### Algemene inspectie

- Check regelmatig of alle bevestigingsmiddelen goed vast zitten. Deze trillen na verloop van tijd mogelijk los
- Inspecteer het stroomsnoer voor elk gebruik op schade en slijtage. Reparaties dienen bij een geautoriseerd GMC service center uitgevoerd te worden. Dit geldt tevens voor verlengsnoeren die met de machine gebruikt worden

### Smeren

- Smeer alle bewegende onderdelen regelmatig met een geschikt smeermiddel  
Schoonmaak

**WAARSCHUWING:** Bij het schoonmaken van de eenheid is het dragen van de juiste beschermende uitrusting, waaronder een veiligheidsbril en handschoenen, aanbevolen

- Houd uw machine te allen tijde schoon. Vuil en stof doen de interne onderdelen sneller slijten, wat de levensduur van de machine aanzienlijk vermindert
- Maak de behuizing van de machine met een zachte borstel of droge doek schoon
- Maak de plastic onderdelen niet met bijtende middelen schoon. Maak gebruik van een licht schoonmaakmiddel en een vochtige doek
- De machine mag niet in contact komen met water
- Zorg ervoor dat de machine volledig droog is voordat u deze gebruikt
- Gebruik wanneer mogelijk zuivere, droge perslucht om door de luchtgaten te blazen

### Borstels

- Na verloop van tijd zullen de koolborstels in de motor verslijten.
- Bij overmatige slijtage van de borstels verliest de motor mogelijk vermogen, start het niet meer, en/ of produceert het overmatig vonken.
- Wanneer u vermoedt dat de borstels versleten zijn, laat u deze bij een erkend servicecenter vervangen

### Opberging

- Berg de machine op een droge en veilige plek, buiten het bereik van kinderen op

### Verwijdering

Bij de verwijdering van elektrische machines neemt u de nationale voorschriften in acht.

- Elektrische en elektronische apparaten en accu's mogen niet met uw huishoudelijk afval worden weggegooid

- Neem contact op met uw gemeente voor informatie betreffende de verwijdering van elektrisch gereedschap

## TECHNISCHE GEGEVENS

Netspanning	230-240 V
Netfrequentie	50 Hz
Vermogen	300 W
Toerental (onbelast)	11000~23000 min <sup>-1</sup>
Oscillatie hoek	3,2°
Beschermingsgraad	IP20
Stroomsnoer lengte	2 m
Gewicht (accessoires)	1,7 kg (zonder)

Geluidsniveawaarden gemeten volgens de van toepassing zijnde standaard :

(Geluidsdrukniveau  $L_{PA}$  92.6 dB(A)  $K = 3$  dB(A)  
Geluidsprestatieniveau  $L_{WA}$  103.6 dB(A)  
 $K = 3$  dB(A)



**AANDACHT! Draag  
gehoorbeschermers wanneer het  
geluidsniveau 85dB(A)  
overschrijdt.**

Gewogen kwadratische gemiddelde waarde de van toepassing zijnde standaard :

$A_h = 4.350 \text{ m/s}^2$   $K = 1,5 \text{ m/s}^2$



**De aanduiding van het feit dat de aangegeven totale trillingenwaarde werd gemeten conform een genormaliseerde proefmethode en kan worden gebruikt om een instrument met een ander instrument te vergelijken; de aanduiding van het feit dat de aangegeven totale trillingenwaarde ook kan worden gebruikt voor een voorafgaande evaluatie van de blootstelling.**



**Een waarschuwing die stipuleert dat de emissie van trilling in de loop van het werkelijke gebruik van het elektrische instrument kan verschillen van de aangegeven totale waarde, volgens de gebruiksmethodes van het instrument; door de noodzaak aan te geven de veiligheidsmaatregelen te identificeren met de bedoeling de operator te beschermen, welke gebaseerd zijn op een raming van de blootstelling in de werkelijke gebruiksomstandigheden (rekening houdend met alle bestanddelen van de werkingscyclus, zoals de stoptijden van het instrument en de werkingstijden in rust, naast de uitschakeltijd)**

## SERVICEDIENST

\_ Beschadigde schakelaars moeten in de werkplaats van onze klantendienst hersteld worden.

\_ **Als de vervanging van de voedingskabel noodzakelijk is, moet dit plaatsvinden door de fabrikant of zijn agent om een gevaar te voorkomen.**

### Klantenservice en gebruikadviezen

Onze klantenservice beantwoordt uw vragen over reparatie en onderhoud van uw product en over vervangingsonderdelen. Explosietekeningen en informatie over vervangingsonderdelen vindt u ook op : [www.eco-repa.com](http://www.eco-repa.com)

Het CONSTRUCTOR-team voor gebruikadviezen helpt u graag bij vragen over onze producten en toebehoren : [sav@eco-repa.com](mailto:sav@eco-repa.com)

## OPSLAG

- Reinig zorgvuldig de gehele machine en het toebehoren.
- Berg de machine op buiten het bereik van kinderen, in een stabiele en veilige positie en op een droge plaats met een gematigde temperatuur. Vermijd te hoge en te lage temperaturen.
- Bescherm de machine tegen direct invallend licht. Bewaar ze, indien mogelijk, op een donkere plaats.
- Bewaar de machine niet in plastic of Nylon zakken om te vermijden dat er zich vocht ophoopt.

## GARANTIE

Voor de garantiebepalingen wordt verwezen naar de bijgevoegde garantievoorwaarden.



### VERDOPPELN SIE IHRE GARANTIE

Registrieren Sie Ihre Garantie auf  
[www.elemttechnic.com](http://www.elemttechnic.com)

### DURCH REGISTRIERUNG:

- \* sie verdoppeln die dauer ihrer garantie
- \* sie profitieren von regelmäßigen informationen zu unseren neuen produkten und unseren aktionen

## MILIEU

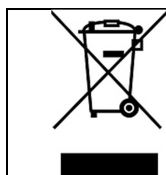

**Als uw machine na verloop van tijd aan vervanging toe is, geef hem dan niet met het huisvuil mee, maar zorg voor een milieuvriendelijke verwerking.**

## PROBLEEMOPSPORING

<b>Probleem</b>	<b>Mogelijke oorzaak</b>	<b>Oplossing</b>
De machine start niet wanneer deze wordt ingeschakeld	Geen stroomtoevoer	Controleer de stroomtoevoer
	Defecte schakelaar of machine	Neem contact op met een geautoriseerd CONSTRUCTOR service center
Het blad zaagt niet juist	Te lage snelheidsinstelling	Verhoog de snelheid
	Het blad is niet geschikt voor het te zagen materiaal	Vervang het blad
	Het materiaal is niet geschikt voor de machine	Voor sommige materialen, als gehard metalen, zijn geen compatibele bladen verkrijgbaar. Verwijs naar andere zaagmethodes
	Het blad is mogelijk versleten	Vervang het blad
Schuurvellen komen tijdens gebruik los van het blad	Te hoge snelheidsinstelling	Verlaag de snelheid
	Te hoge uitgeoefende druk op de machine	Verminder de druk
	Versleten klittenband oppervlak	Vervang het schuur blad
Abnormaal geluid	Accessoire is onjuist bevestigd	Controleer de bevestiging van het accessoire
	Foutieve machine	Stop het werk onmiddellijk en laat de machine bij een geautoriseerd CONSTRUCTOR service center repareren
Brandlucht of andere abnormaliteit	Foutieve machine	Stop het werk onmiddellijk en laat de machine bij een geautoriseerd CONSTRUCTOR service center repareren

## APPLICATION

Depending on which accessory mounted this power tool is intended for dry sanding small areas and for sawing, scraping polishing, rasping, cutting and separating.  
It is not designed for commercial use.



**WARNING! Read this manual and general safety instructions carefully before using the appliance, for your own safety. Your power tool should only be passed on together with these instructions.**

## GENERAL POWER TOOL SAFETY WARNINGS

When using the machine, always observe the enclosed safety instructions

Read all safety warnings and instructions. Failure to heed warnings and follow instructions may result in electric shock, fire and/or serious injury. Keep safety warnings and instructions for future reference. The term "power tool" in the safety warnings refers to your mains- operated (corded) power tool or battery-operated (cordless) power tool.

### Working area

- Keep working area clean and well lit. Untidy and dark areas can lead to accidents.
- Do not operate power tools in potentially explosive surroundings, for example, in the presence of inflammable liquids, gases or dust. Power tools create sparks which may ignite the dust or fumes.
- Keep children and bystanders at a distance when operating a power tool. Distractions can cause you to lose control of it.

### Electrical safety

- Always check that the power supply corresponds to the voltage on the rating plate.
- Power tool plugs must match the outlet. Never modify the plug in any way. Do not use adapter plugs with earthed power tools. Unmodified plugs and matching outlets will reduce the risk of an electric shock.
- Avoid body contact with earthed surfaces such as pipes, radiators, kitchen ranges and refrigerators. There is an increased risk of an electric shock if your body is earthed.
- Do not expose power tools to rain or wet conditions. If water gets inside a power tool, it will increase the risk of an electric shock.
- Do not damage the cord. Never use the cord for carrying, pulling or unplugging the power tool. Keep the cord away from heat, oil, sharp edges or moving parts. Damaged or entangled cords increase the risk of an electric shock.

- When operating a power tool outdoors, use an extension cable suitable for outdoor use. Using a cord suitable for outdoor use reduces the risk of an electric shock.
- If operating a power tool in a damp location is unavoidable, use a power supply protected by a residual current device (RCD). Using an RCD reduces the risk of an electric shock.

### Personal safety

- Stay alert, watch what you are doing and use common sense when operating a power tool. Do not use a power tool when you are tired or under the influence of drugs, alcohol or medication. A moment of inattention when operating a power tool may result in serious personal injury.
- Use safety equipment. Always wear eye protection. Using safety equipment such as a dust mask, non-skid safety shoes, a hard hat, or hearing protection whenever it is needed will reduce the risk of personal injury.
- Avoid accidental starts. Ensure the switch is in the off position before inserting the plug. Carrying power tools with your finger on the switch or plugging in power tools when the switch is in the on position makes accidents more likely.
- Remove any adjusting keys or spanners before turning on the power tool. A spanner or key left attached to a rotating part of the power tool may result in personal injury.
- Do not rush. Keep proper footing and balance at all times. *This allows better control of the tool in unexpected situations.*
- Dress properly. Do not wear loose clothing or jewellery. Keep your hair, clothing and gloves away from the power tool. Loose clothes, jewellery or long hair can become entangled in the moving parts.
- If there are devices for connecting dust extraction and collection facilities, please ensure that they are attached and used correctly. Using such devices can reduce dust-related hazards.

### Power tool use and care

- Do not expect the power tool to do more than it can. Use the correct power tool for what you want to do. A power tool will achieve better results and be safer if used in the context for which it was designed.
- Do not use the power tool if the switch cannot turn it on and off. A power tool with a broken switch is dangerous and must be repaired.
- Disconnect the plug from the power source before making adjustments, changing accessories, or storing power tools. Such preventive safety measures reduce the risk of starting the power tool accidentally.
- Store power tools, when not in use, out of the reach of children and do not allow people who are not familiar with the power tool or these instructions to operate it. Power tools are potentially dangerous in the hands of untrained users.
- Maintain power tools. Check for misalignment or jammed moving parts, breakages or any other

feature that might affect the operation of the power tool. If it is damaged, the power tool must be repaired. Many accidents are caused by using poorly maintained power tools.

- Keep cutting tools sharp and clean. Properly maintained cutting tools with sharp cutting edges are less likely to jam and are easier to control.
- Use the power tool, accessories and cutting tools, etc., in accordance with these instructions and in the manner intended for the particular type of power tool, taking into account the working conditions and the work which needs to be done. Using a power tool in ways for which it was not intended can lead to potentially hazardous situations.

**Service**

- Your power tool should be serviced by a qualified specialist using only standard spare parts. This will ensure that it meets the required safety standards.

as well as the additional safety instructions.

	<b>WARNING: Packaging materials are not toys! Children must not play with plastic bags! Danger of suffocation!</b>
---	--

**SYMBOLS**

	<b>Warning / Danger!</b>
	<b>Read manual before use.</b>
	<b>Wear ear protection.</b>
	<b>Wear eye protection.</b>
	<b>Always wear a dust mask.</b>
	<b>Toxic fumes or gases!</b>
	<b>Wear hand protection</b>
	<b>In accordance with essential applicable safety standards of European directives</b>
	<b>Double insulated</b>

**MACHINE-SPECIFIC SAFETY WARNINGS**

General safety advice for multi-purpose hand held cordless and corded tools including both rotating and oscillating types.

**WARNING:** Contact with electric or gas lines can lead to fire, electric shock and explosions. Penetrating a water line can result in damage to property and electric shock. Use appropriate detectors to determine if utility lines are hidden in the work area. Always be extremely careful when making blind and pocket cuts where the exit point of the blade or accessory at the other side of the material cannot be seen.

**WARNING:** Asbestos may be in materials and textured coatings in older properties and should be treated with extreme caution. If you suspect or discover asbestos consult your local health and safety authority immediately for advice on its removal. It may require the services of a specialist asbestos removal company.

**WARNING:** If a cutting accessory makes contact with a 'live' wire, the exposed metal parts of the power tool may become 'live' and could give the operator an electric shock. Hold the power tool by the insulated gripping surfaces at all times during use.

**WARNING:** DO NOT work with damp or wet materials or accessories that require liquid coolants. Liquids entering the body of the tool is an electrical hazard as well as likely to destroy the tool.

**WARNING:** The dust produced from working with some materials can be toxic. Beech, oak, mahogany and teak natural woods, man-made composite woods and some surface treatments including paint with lead are toxic. Lead based paint is common in buildings pre 1960. Always wear suitable respiratory protection for example a respirator face mask. Ideally also use a dust extraction system or regularly vacuum the work area to prevent the build-up of dust and do a final vacuum after the work is completed. Most dust is a fire hazard. Overhead work surfaces have an increased safety risk for dust.

a) Wear protective, cut-proof gloves when changing blades and accessories. Some blades and accessories can be very sharp. Scraper blades sharpen as they are used. Blades and accessories shortly after use can be very hot, allow to cool.

b) Keep your workplace clean. Dusts created from different materials including woods and metals can be highly flammable. Dust from light alloys including magnesium can burn or explode easily.

- c) DO NOT treat the work surface with fluids containing solvents. If such fluids become warm from scraping, toxic vapours may be produced, or surfaces may catch fire.  
WARNING: NEVER fit any blade or accessory with a maximum speed lower than the no load speed of the power tool.
- d) ONLY change accessories and blades or perform maintenance with the tool disconnected from its power supply, either mains connection or battery. If the tool features a captive battery in a charged state take extra care not to switch it on accidentally when changing accessories or blades.
- e) ALWAYS use accessories or blades that are approved by the manufacturer or meet the specification of your power tool, this includes being compatible in size and speed. DO NOT try to cut material thicker than the capacity stated in the specification.
- f) ONLY use an adapter for using different accessories or blades if the adapter is specifically designed and approved by the manufacturer of your power tool.
- g) DO NOT modify accessories or blades so they work with power tools they were not intended to work with or for uses that they were never designed for.
- h) DO NOT use accessories or blades that are damaged, bent, chipped, cracked, heavily corroded or excessively worn. Such accessories can break apart in use causing injury to the operator. ALWAYS inspect accessories or blades before use and discard immediately if not in good condition. NEVER use blades that are worn to a dull edge. ALWAYS use sharp blades.
- i) ALWAYS ensure all accessories or blades are securely attached to the tool before use and the securing tool is removed prior to use.
- j) DO NOT attempt to free a jammed blade or accessory until the power tool has been disconnected from power.
- k) Inspect the workpiece before use to make sure it is in the correct condition for the fitted accessory or blade. Remove all nails, staples and other embedded objects prior to starting work.
- l) Any freely movable workpieces should be secured with a clamp or vice before starting work.
- m) ALWAYS ensure that the lighting is adequate in the work area. Never remove your safety goggles or glasses to improve your view instead increase the level of lighting or move the lighting so it specifically illuminates the work area correctly.
- n) DO NOT operate the power tool near flammable materials. Be especially careful when cutting wood and metal. Sparks from metal cutting are a common cause of wood dust fires.

- o) Battery chargers are for indoors use only. Ensure that the power supply and charger are protected against moisture at all times.
- p) NEVER start the power tool while the blade or accessory is in contact with the workpiece, and always allow the power tool to reach its full speed before making contact with the workpiece. Use the variable speed control of the tool (if fitted) to start the tool at the correct speed for the accessory or blade fitted.
- q) DO NOT exert additional pressure on the body of the tool: allow the blade or accessory to do the work. By not exerting additional pressure you maintain a safer stronger grip on the power tool when it breaks through the material, as well as reducing wear on the power tool which will extend the power tool's service life. Additional pressure may also bend or twist the accessory or blade which may cause it to break and cause injury. If the power tool allows for being held with one or two hands hold with two hands whenever possible. ALWAYS exercise caution when handling this power tool.
- r) Sawing, cutting and abrasive actions create heat. This may affect the workpiece and power tool. ALWAYS monitor the heat level and in the event of excessive heat switch off the power tool and allow to cool before restarting work. Some power tools depending on design may be more quickly and effectively cooled by running at high speed without load.
- s) The power tool will draw in dust through the vents on its body. Excessive accumulation of powdered metal may cause an electrical hazard and destroy the tool. ALWAYS ensure the environment dust level is safe for the tool and ensure the vents are not blocked.
- t) For mains-operated power tools, ensure the cable of the power tool is ALWAYS kept behind the tool and never close to where the accessory or blade is operating.
- u) DO NOT reach under the workpiece, rest the workpiece on your body, or hold the workpiece while working on it, as contact with the blade or accessory protruding from the workpiece can result in serious injury.
- v) Anti-vibration gloves should be worn when operating power tools that produce large amount of vibration, especially during long-term use.
- w) For power tools with a rotating mechanism and accessories ensure the operator is not wearing clothes or gloves with frayed threads, cords etc. that could be entangled in the rotating mechanism dragging the operator's hand into the rotating accessory causing injury. ALWAYS wear tight fitting work clothes, safety shoes. Remove jewellery and secure long hair. NEVER wear fabric-based gloves that can produce strands of material when operating this type of power tool.

x) DO NOT allow sanding sheets to wear away on the sanding pad. This will damage the surface of the pad requiring replacement and may cause parts of the sanding sheet to fly off the pad, causing operator injury.

y) DO NOT touch the moving sanding sheet.

z) Wire brush bristles are thrown by the brush even during ordinary operation.

DO NOT overstress the wires by applying excessive load to the brush. The wire bristles can easily penetrate light clothing and skin.

Note: The tool must ONLY be used for its intended purpose. Any use other than those mentioned in this manual will be considered a case of misuse. The operator, and not the manufacturer, shall be liable for any damage or injury resulting from such cases of misuse. The manufacturer shall not be liable for any modifications made to the tool, nor for any damage resulting from such modifications.

## DESCRIPTION

---

1. Quick release lever
2. On/Off switch
3. Speed control dial
4. Quick release clamp
5. Shovel blade
6. Plunge cut saw blade
7. Shovel blade

### Intended Use

Oscillating multi-tool with quick tool change mechanism, designed for cutting and abrasive tasks by fast oscillation of a blade, file or sanding pad.

### Unpacking your Tool

- Carefully unpack and inspect your tool. Fully familiarise yourself with all its features and functions
- Ensure that all parts of the tool are present and in good condition. If any parts are missing or damaged, have such parts replaced before attempting to use this tool

## BEFORE USE

---

**WARNING:** Always ensure that the tool is switched off and the plug is removed from the power supply, before fitting or removing accessories.

**WARNING:** Always wear suitable gloves when handling blades or other sharp accessories.  
Fitting a blade or scraper

1. Lift the Tool Change Lever and push forward to disengage the clamping mechanism  
Note: This requires some strength.
2. Fit a compatible blade or tool under the flange
3. Ensure correct orientation of the blade, so it sits within the locating pins on the flange

4. Tilt the Tool Change Lever into the original, closed position

5. Ensure the blade is securely fastened

Note: Blades or scrapers that are cranked or bent must be mounted on the tool

so that the end of the blade is away from the tool

### Fitting the sanding pad and sanding sheets

1. Fit the hook and loop sanding pad by following the instructions under 'Fitting a blade or scraper'
2. Select the required sanding sheet for your intended task (see 'Selecting the right grade of sanding sheet' below)
3. The Sanding Pad and sanding sheets use a hook and loop system for attachment. To mount the sheet carefully line up one corner of the sheet with a corner of the Sanding Pad and gradually push the rest of the sheet on to the pad, checking alignment as you do so, until the sheet is fitted correctly

### Selecting the right grade of sanding sheet

- Sanding sheets are available in a variety of different grades: coarse (60 grit), medium (120 grit) and fine (240 grit)
- Use a coarse grit to sand down rough finishes, medium grit to smooth the work, and fine grit to finish off
- Always use good quality sanding sheets to maximise the quality of the finished task
- It is advisable to do a trial run on a scrap piece of material to determine the optimum grades of sandpaper for a particular job. If there are still marks on your work after sanding, try either going back to a coarser grade and sanding the marks out before recommencing with the original choice of grit, or try using a new piece of sandpaper to eliminate the unwanted marks before going on to a finer grit and finishing the job

## OPERATION

---

**WARNING:** ALWAYS wear adequate personal protection equipment, including eye, hearing and respiratory protection, when working with this tool.

**WARNING:** Anti-vibration gloves should be worn when operating this tool, to protect users from the effects of vibration produced by the tool.

### Switching on and off

1. Hold the tool firmly by the Grip, with the thumb over the On/Off Switch
2. Slide the On/Off Switch forward until it locks, to switch the tool on
3. Slide the On/Off Switch backwards, to switch the tool off

**WARNING:** Allow the tool to reach the required speed before making contact with the workpiece.

**WARNING:** Motor vents allow heat generated from the motor to escape the body of the tool and must not become blocked. Dust, wood chippings and swarf can block the motor vents and cause the tool to shut down. Swarf, created when cutting metal, can also cause permanent damage if it enters the

tool. Do not allow dust, wood chippings and swarf to build up. Use a vacuum cleaner to keep the work space clean, especially in confined areas, and when working with harmful substances.

**WARNING: DO NOT** inhale dust. Wear adequate breathing protection. Some dusts may be toxic especially from man-made composite materials.

#### Adjusting the tool speed

- The oscillating speed of this multi-tool can be adjusted over the Variable Speed Dial
  1. Turn the Variable Speed Dial to a higher setting, to increase tool speed
  2. Turn the Variable Speed Dial to a lower setting, to decrease tool speed

Note: Adjust tool speed to best suit the work carried out, and to adapt to material requirements. Also refer to the accessory manufacturer's instructions, with regards to tool speed selection.

#### Sawing (*accessory not supplied*)

- Ensure the saw blade is sharp and in good condition
- DO NOT use saw blades that are damaged or deformed in any way
- When sawing light building materials, follow the recommendations of the material suppliers
- Apply plunge cuts to soft materials ONLY, for example wood, plasterboard etc.
- If using saw blades not designed for cutting metal, ensure there are no nails or screws embedded in the workpiece. If necessary, remove embedded objects or use metal cutting saw blades instead

#### Sanding

- The removal rate and the sanding pattern are determined by the type of sanding sheet, the preset oscillation rate and the applied pressure
- Pay particular attention to applying uniform sanding pressure; this increases the working life of the sanding sheets
- Intensifying the sanding pressure will not lead to an increase of the sanding capacity, but to increased wear of the machine and premature wear of the sanding sheet
- For precise on-the-spot sanding of edges, corners and hard-to-reach areas, it is also possible to work only with the tip or an edge of the sanding plate
- A sanding sheet that has been used for sanding metal should not be used for sanding other materials
- Regularly brush down or vacuum the surface being sanded to ensure the sanding sheet is in direct contact with the surface

#### Scraping

- For scraping, select a high speed setting
- On soft surfaces (e.g. wood), work at a flat angle and apply only light pressure so that the scraper does not cut into the surface

## MAINTENANCE

---

**WARNING: ALWAYS** disconnect from the power supply before carrying out any maintenance/cleaning.

#### General inspection

- Regularly check that all the fixing screws are tight. They may vibrate loose over time
- Inspect the supply cord of the tool, prior to each use, for damage or wear. Repairs should be carried out by an authorised CONSTRUCTOR service centre. This advice also applies to extension cords used with this tool

#### Lubrication

- Lubricate all moving parts with a suitable lubricant spray, at regular intervals

#### Cleaning

**WARNING: ALWAYS** wear protective equipment including eye protection and gloves when cleaning this tool.

- Keep your tool clean at all times. Dirt and dust will cause internal parts to wear quickly, and shorten the device's service life
- Clean the body of your machine with a soft brush, or dry cloth
- Never use caustic agents to clean plastic parts. If dry cleaning is not sufficient, a mild detergent on a damp cloth is recommended
- Water must never come into contact with the tool
- Ensure the tool is thoroughly dry before using it
- If available, use clean, dry, compressed air to blow through the ventilation holes (where applicable)

#### Brushes

- Over time the carbon brushes inside the motor may become worn
- Excessively worn brushes may cause loss of power, intermittent failure, or visible sparking
- If you suspect that the brushes may be worn, have them replaced at an authorised CONSTRUCTOR service centre

#### Storage

- Store this tool and its accessories after use in its case, in a dry, secure place out of the reach of children

## TECHNICAL DATA

---

Mains voltage	230-240 V
Mains frequency	50 Hz
Power input	300 W
No load speed	11000~23000 min <sup>-1</sup>
Oscillating angle	3.2°
Ingress protection	IP20
Length of power cord	2.5m
Weight (without accessories)	1.7kg



Noise emission values measured according to relevant standard.

Acoustic pressure level

$L_{PA}$  92.6 dB(A) K = 3 dB(A)

Acoustic power level

$L_{WA}$  103.6 dB(A) K = 3 dB(A)

	<b>ATTENTION !</b> <b>The sound power pressure may exceed 85 dB(A), in this case individual hearing protection must be worn.</b>
---	---

Weighted root mean square acceleration according to relevant standard. :

$A_h = 4.350 \text{ m/s}^2$  K = 1,5  $\text{m/s}^2$



The declared vibration total value has been measured in accordance with a standard test method and may be used for comparing one tool with another that the declared vibration total value may also be used in a preliminary assessment of exposure.



A warning that the vibration emission during actual use of the power tool can differ from the declared total value depending on the ways in which the tool is used and of the need to identify safety measures to protect the operator that are based on an estimation of exposure in the actual conditions of use (taking account of all parts of the operating cycle such as the times when the tool is switched off and when it is running idle in addition to the trigger time).

## SERVICE DEPARTMENT

\_ Damaged switches must be replaced by our after-sales service department.

\_ **If replacing the power cord is necessary, it should be done by the manufacturer or his agent to avoid a hazard.**

### After-sales Service and Application Service

Our after-sales service responds to your questions concerning maintenance and repair of your product as well as spare parts. Exploded views and information on spare parts can also be found under: [www.eco-repa.com](http://www.eco-repa.com)

CONSTRUCTOR application service team will gladly answer questions concerning our products and their accessories : [sav@eco-repa.com](mailto:sav@eco-repa.com)

## STORAGE

\_ Thoroughly clean the whole machine and its accessories.

\_ Store it out of the reach of children, in a stable and secure position, in a cool and dry place, avoid too high and too low temperatures.

\_ Protect it from exposure to direct sunlight. Keep it in the dark, if possible.

\_ Don't keep it in plastic bags to avoid humidity build-up.

## GUARANTEE

Refer to the enclosed guarantee conditions for the terms and conditions of guarantee.



**DOUBLE YOUR WARRANTY**  
Register your warranty on  
[www.elementtechnic.com](http://www.elementtechnic.com)

### BY REGISTERING:

- \* You double the duration of your warranty
- \* You benefit from regular information on our new products and our promotions

## ENVIRONMENT

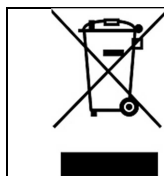

Should your machine need replacement after extended use, do not put it in the domestic waste but dispose of it in an environmentally safe way.

## TROUBLESHOOTING

<b>Problem</b>	<b>Possible cause</b>	<b>Solution</b>
Tool does not start when switch is operated	No power	Check power supply
	Defective switch or tool fault	Return the tool to an authorised CONSTRUCTOR service centre for repair
Blade not cutting correctly	Speed setting too low	Increase speed
	Material may not be suitable for the blade installed	Change blade
	Material not suitable for tool	For some materials, including hardened metals, compatible blades are unavailable. Revert to alternative methods of cutting
	Blade may be worn	Replace blade
Sanding sheets come loose from sanding pad during use	Speed set too high	Reduce speed
	Too much downward pressure during use	Reduce hand pressure
	Hook and loop surface of sanding pad worn out	Replace sanding pad
Unknown mechanical noise	Accessory not securely fitted	Check blade or other accessory is securely tightened
	Tool fault	Stop using the tool and return it to an authorised CONSTRUCTOR service centre for repair
Burning smell or other abnormal operation	Tool fault	Switch the tool off and disconnect from power supply immediately. Return it to an authorised CONSTRUCTOR service centre for repair

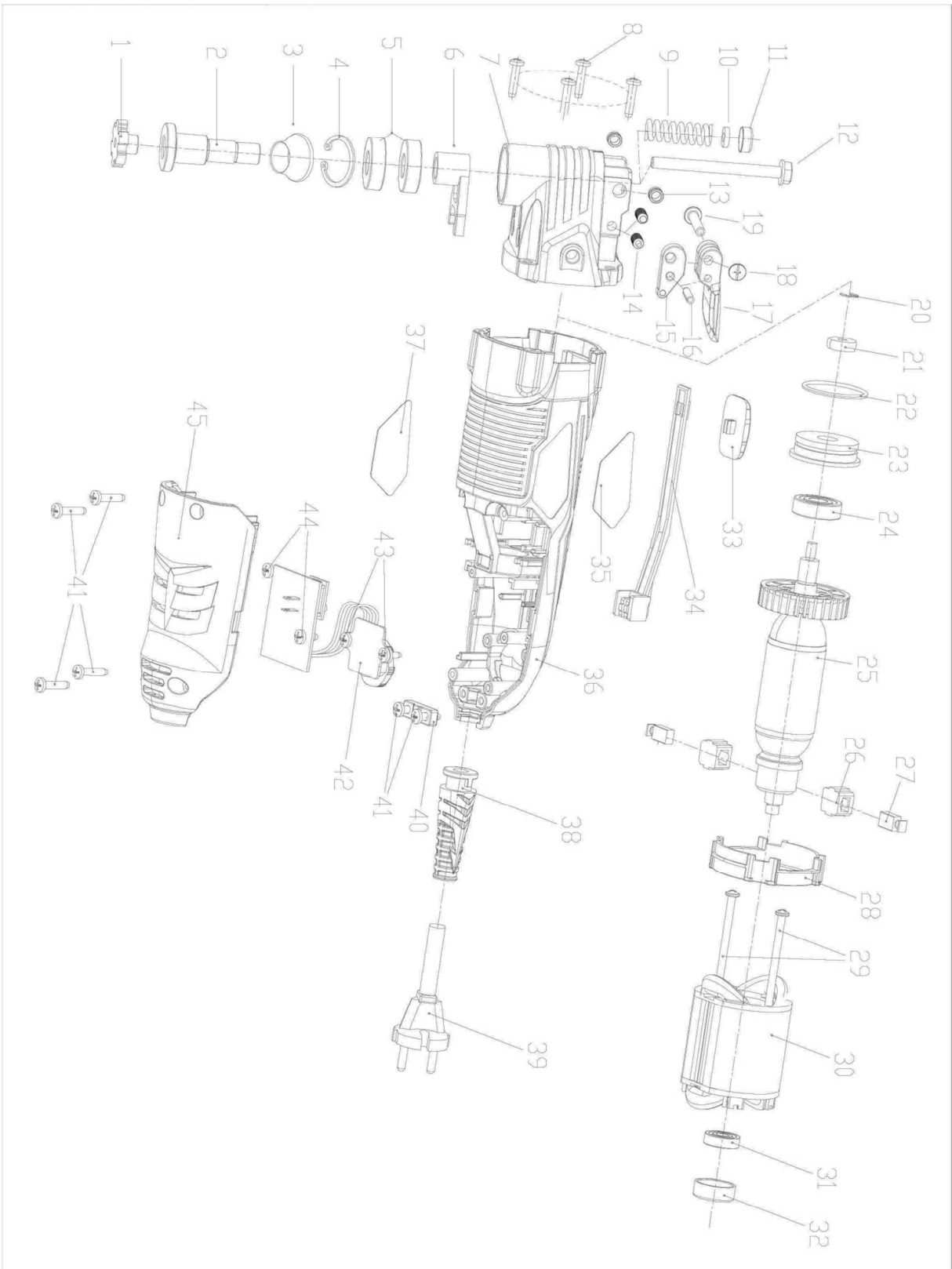

**Déclaration CE de conformité**



**CONSTRUCTOR** certifie que les machines :  
**OUTIL POLYVALENT SANS CLÉ  
CTMLT300-BC**

sont en conformité avec les normes  
suivantes :

EN 62841-1 :2015  
EN 62841-2-4 :2014  
EN 55014-1 :2017  
EN 55014-2 :2015  
EN 61000-3-2 :2014  
EN 61000-3-3 :2013  
AfPS GS 2014 :01 PAK

et

satisfont aux directives suivantes :  
2006/42/CE(MD) - 2014/30/UE(EMC)  
2015/863/UE(ROHS)  
Belgique , Août 2019

Mr Joostens Pierre  
Président-Directeur Général

CONSTRUCTOR , rue de Gozée 81, 6110 Montigny-le-Tilleul,  
Belgique

**EG-verklaring van overeenstemming**



**CONSTRUCTOR** verklaart dat de machines:  
**MULTIFUNCTIONEEL GEREEDSCHAP  
ZONDER SLEUTEL  
CTMLT300-BC**

sont en conformité avec les normes  
suivantes :

EN 62841-1 :2015  
EN 62841-2-4 :2014  
EN 55014-1 :2017  
EN 55014-2 :2015  
EN 61000-3-2 :2014  
EN 61000-3-3 :2013  
AfPS GS 2014 :01 PAK

et

satisfont aux directives suivantes :  
2006/42/EG(MD) - 2014/30/EU(EMC)  
2015/863/EU(ROHS)  
België, augustus 2019

Mr Joostens Pierre  
Directeur

CONSTRUCTOR , rue de Gozée 81, 6110 Montigny-le-Tilleul,  
Belgique

**EC declaration of conformity**



**CONSTRUCTOR** declares that the machines:  
**KEYLESS MULTI-USE TOOL  
CTMLT300-BC**

sont en conformité avec les normes  
suivantes :

EN 62841-1 :2015  
EN 62841-2-4 :2014  
EN 55014-1 :2017  
EN 55014-2 :2015  
EN 61000-3-2 :2014  
EN 61000-3-3 :2013  
AfPS GS 2014 :01 PAK

et

satisfont aux directives suivantes :  
2006/42/EC(MD) - 2014/30/EU(EMC)  
2015/863/EU(ROHS)  
Belgium, August 2019

Mr Joostens Pierre  
Director

CONSTRUCTOR , rue de Gozée 81, 6110 Montigny-le-Tilleul,  
Belgique

**EG-Konformitätserklärung**



**CONSTRUCTOR** erklärt hiermit, daß der  
**MULTI TOOL  
CTMLT300-BC**

sont en conformité avec les normes

EN 62841-1 :2015  
EN 62841-2-4 :2014  
EN 55014-1 :2017  
EN 55014-2 :2015  
EN 61000-3-2 :2014  
EN 61000-3-3 :2013  
AfPS GS 2014 :01 PAK

et

satisfont aux directives suivantes :  
2006/42/EW(MD) - 2014/30/EU(EMC)  
2015/863/EU(ROHS)  
Belgien, August 2019

Mr Joostens Pierre  
Direktor

CONSTRUCTOR , rue de Gozée 81, 6110 Montigny-le-Tilleul,  
Belgique

**Dichiarazione CE di conformità**



**CONSTRUCTOR** dichiara che le macchine:

**UTENSILE MULTIFUNZIONE  
CTMLT300-BC**

sont en conformité avec les normes  
suivantes :

EN 62841-1 :2015  
EN 62841-2-4 :2014  
EN 55014-1 :2017  
EN 55014-2 :2015  
EN 61000-3-2 :2014  
EN 61000-3-3 :2013  
AfPS GS 2014 :01 PAK

et

satisfont aux directives suivantes :  
2006/42/EC(MD) - 2014/30/EU(EMC)  
2015/863/EU(ROHS)  
Belgio, Agosto 2019

Mr Joostens Pierre,  
Direttore

CONSTRUCTOR , rue de Gozée 81, 6110 Montigny-le-Tilleul,  
Belgique

**Declaración CE de conformidad**



**CONSTRUCTOR** declara que las máquinas:

**HERRAMIENTA MULTIUSOS SIN LLAVE  
CTMLT300-BC**

sont en conformité avec les normes  
suivantes :

EN 62841-1 :2015  
EN 62841-2-4 :2014  
EN 55014-1 :2017  
EN 55014-2 :2015  
EN 61000-3-2 :2014  
EN 61000-3-3 :2013  
AfPS GS 2014 :01 PAK

et

satisfont aux directives suivantes :  
2006/42/EC(MD) - 2014/30/EU(EMC)  
2015/863/EU(ROHS)  
Belgica, Agosto 2019

Mr Joostens Pierre  
Director

CONSTRUCTOR , rue de Gozée 81, 6110 Montigny-le-Tilleul,  
Belgique

# CONSTRUCTOR®

81, rue de Gozée  
6110 Montigny-le-Tilleul  
Belgique

Tél : 0032 71 29 70 70

Fax : 0032 71 29 70 86

**S.A.V**

**sav@eco-repa.com**



Site S.A.V. **www.eco-repa.com** D.N.V. Website  
Your after sale partner



**Service Parts separated**

 32 / 71 / 29 . 70 . 83



32 / 71 / 29 . 70 . 86

Fabriqu  en Chine - Vervaardigd in China - Made in China  
Hergestelt in China - Fabricato in Cina - 2019