



TDE36V37P-LI



FR Tondeuse Sans Fil

TRADUCTION D'ORIGINE

NL Snoerloze grasmaaier

VERTALING VAN DE ORIGINELE INSTRUCTIES

GB Cordless Lawn Mower

TRANSLATION OF THE ORIGINAL INSTRUCTION



S51 M12 Y2014

Sous réserve de modifications / Technische wijzigingen voorbehouden / Subject to technical modifications

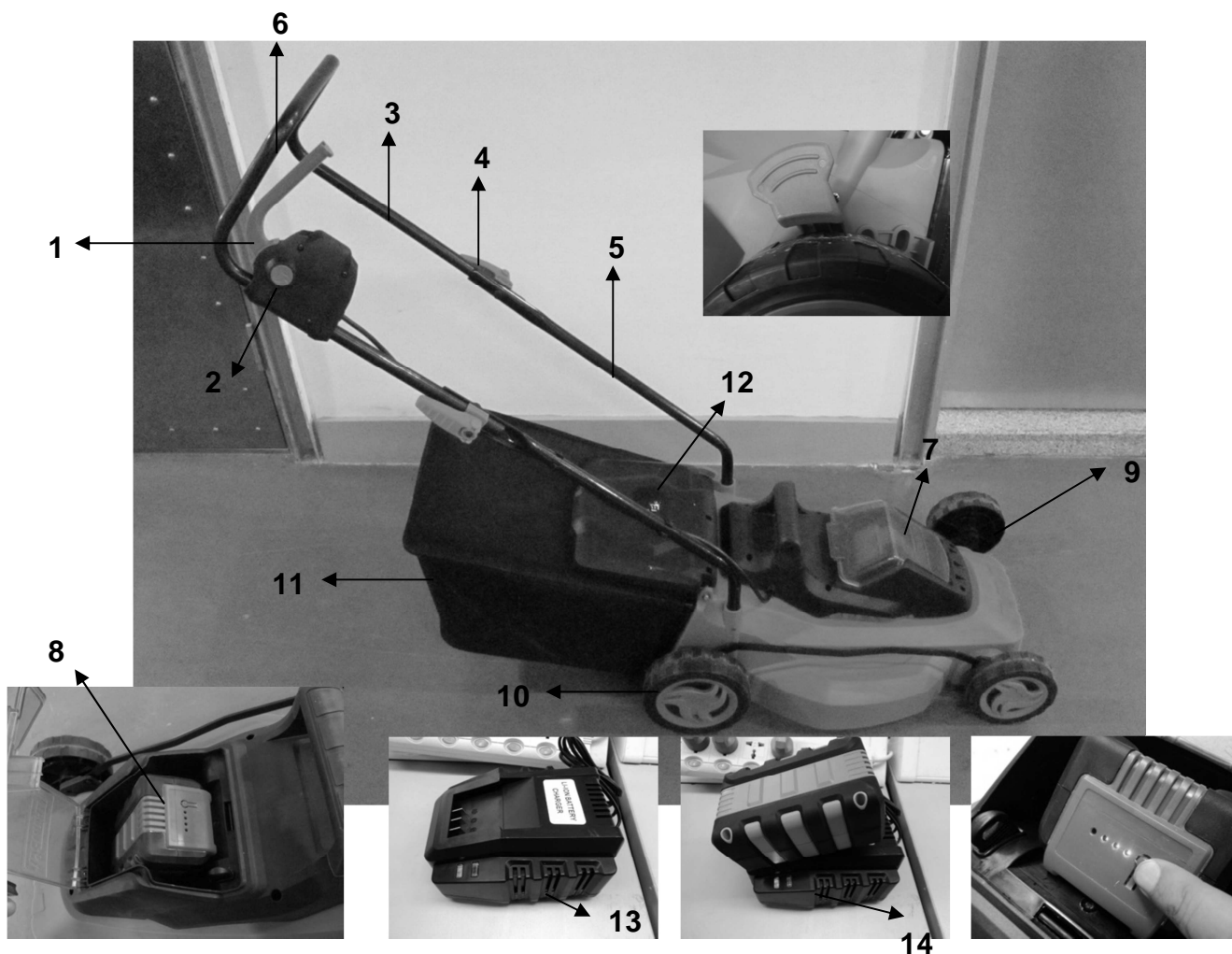

FR
Composants illustrés

La numérotation des composants se réfère à la représentation de la machine sur les dessins.

- 1 Levier de commande
- 2 Bouton de sécurité
- 3 Partie supérieure du guidon
- 4 Manette de verrouillage
- 5 Partie inférieure du guidon
- 6 Guidon
- 7 Couvercle de la batterie
- 8 Batterie
- 9 Roue avant
- 10 Roue arrière
- 11 Bac de ramassage
- 12 Capot de protection
- 13 Chargeur
- 14 LED sur le chargeur
- 15 Indicateur de la batterie

NL
Weergegeven componenten

De getoonde nummering van de componenten verwijst naar de weergave van de machine op de tekeningenpagina's

- 1 Schakelhendel
- 2 Veiligheidsknop
- 3 Greepbeugelbovenstuk
- 4 Vaste knop
- 5 Greepbeugelonderstuk
- 6 Hendel
- 7 Batterijdeksel
- 8 Batterij
- 9 Voorwiel
- 10 Achterwiel
- 11 Grasbak
- 12 Stootbescherming
- 13 Oplader
- 14 LED op lader
- 15 Batterij-indicator

GB
Illustrated components

The numbering of the components shown refers to the representation of the machine on the graphic pages.

- 1 Switch lever
- 2 Safety button
- 3 Handle top
- 4 Fixed knob
- 5 Handle bottom
- 6 Handle
- 7 Battery cover
- 8 Battery
- 9 Front wheel
- 10 Rear wheel
- 11 Grass box
- 12 Deflector guard
- 13 Charger
- 14 LED on charger
- 15 Battery indicator

A MONTAGE / MONTAGE / ASSEMBLY

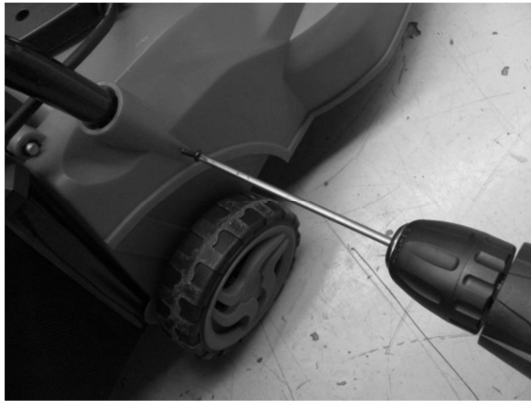

B INSTALLATION OU RETRAIT DE LA BATTERIE / INSTALLEREN OF VERWIJDEREN VAN DE BATTERIJ / INSTALLING OR REMOVING THE BATTERY



**C. REGLAGE DES HAUTEURS DE COUPE / INSTELLING VAN DE MAAIHOOGTE /
SETTING THE CUTTING HEIGHTS**

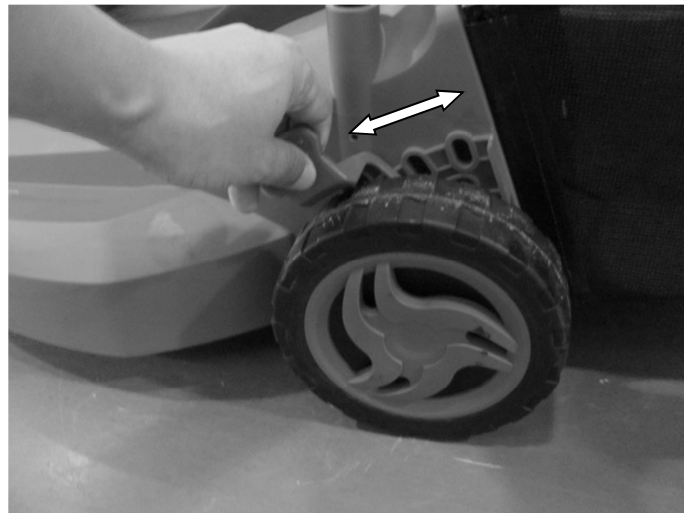

25~75mm

D. DEMARRAGE / STARTEN / TARTING

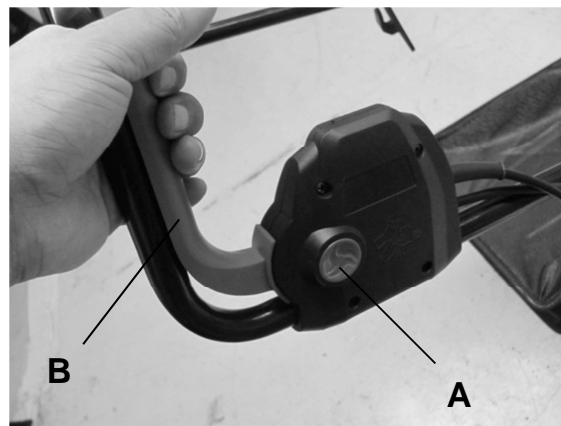

E. REMPLACEMENT DE LA LAME / HET MES VERVERGEN / REPLACING THE BLADE

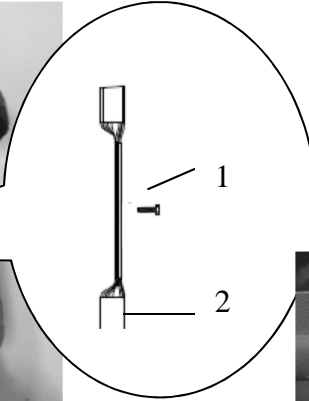
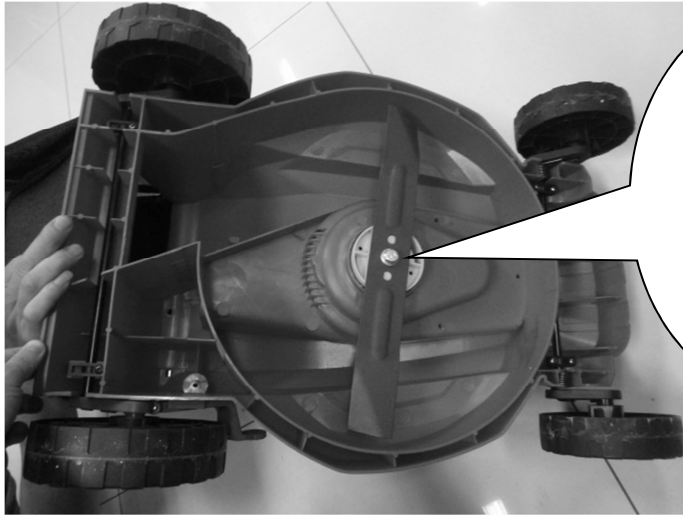

Φ 370mm
Ref : SF7A104

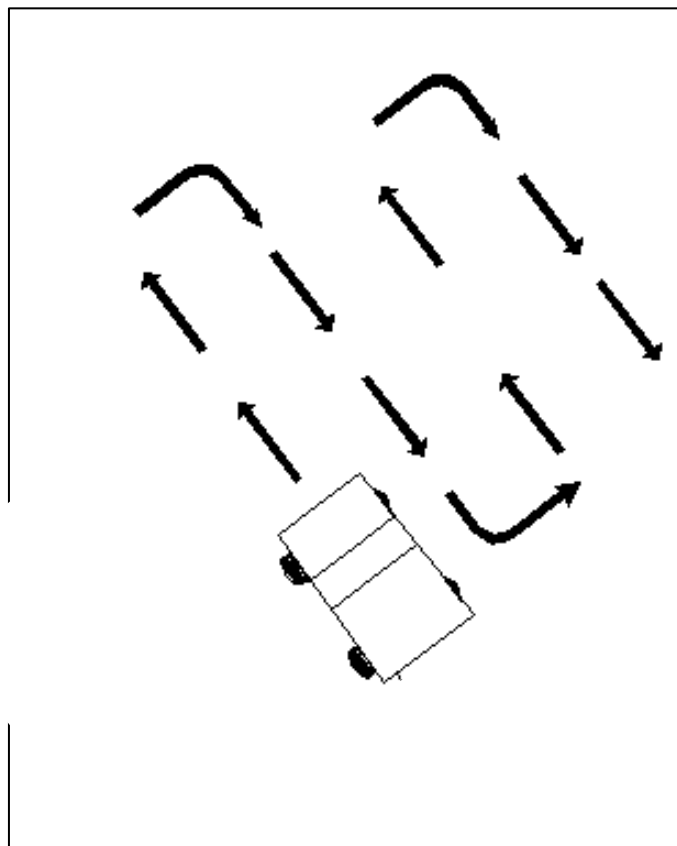

UTILISATION

Ce produit est conçu pour la tonte d'un gazon domestique. Cet outil n'est pas destiné à un usage commercial.



Lisez ce manuel attentivement, en respectant les instructions de sécurité précédemment citées, pendant et après l'utilisation de votre tondeuse à gazon. Le respect de ces instructions simples permet également de conserver votre tondeuse à gazon en bon état de fonctionnement. Familiarisez-vous avec les commandes de votre tondeuse avant d'essayer de la faire fonctionner, mais surtout, assurez-vous de savoir comment arrêter votre tondeuse en cas d'urgence. Conservez ce manuel d'utilisateur et les autres documents avec votre tondeuse pour toute référence future.

**IMPORTANT
À LIRE ATTENTIVEMENT AVANT
UTILISATION.**

**À CONSERVER POUR
CONSULTATION ULTÉRIEURE.**

Règles de fonctionnement à respecter en matière de sécurité lors de l'utilisation des tondeuses à gazon à moteur électrique.

Formation

- a) Lire attentivement les instructions. Être familier avec les commandes et l'utilisation correcte du matériel.
- b) Ne jamais permettre à des enfants ou à des personnes non familières avec ces instructions d'utiliser la machine. Des réglementations nationales peuvent limiter l'âge de l'opérateur.
- c) Ne jamais faire fonctionner la machine pendant que des tierces personnes, en particulier des enfants, ou des animaux, se tiennent à proximité.
- d) Garder à l'esprit que l'opérateur ou l'utilisateur est responsable des accidents qu'il peut provoquer ou des dangers qu'il fait encourir à d'autres personnes ou à leurs biens.

Préparation

- a) Pendant le fonctionnement de la machine, toujours porter des chaussures résistantes et un pantalon long.
Ne pas conduire la machine pieds nus ou en sandales. Éviter de porter des vêtements amples ou qui comportent des cordons libres, ou une cravate.
- b) Inspecter entièrement la zone sur laquelle la machine va être utilisée et retirer tous les objets pouvant être projetés par celle-ci.

c) Avant utilisation, toujours inspecter visuellement la machine pour détecter si l'organe de coupe, les boulons et l'assemblage de ce dernier ne sont pas usés ou endommagés. Remplacer les jeux de composants usés ou endommagés, afin de conserver un bon équilibre. Remplacer les étiquettes endommagées ou illisibles.

Fonctionnement

- Ne laissez jamais un enfant ou une autre personne n'ayant pas pris connaissance des instructions d'utilisation se servir de l'outil de jardin. Il est possible que les réglementations locales fixent une limite d'âge minimum de l'utilisateur. Gardez l'outil de jardin non utilisé hors de la portée des enfants.
- Cet outil de jardin n'est pas conçu pour être utilisé par des personnes (enfants compris) souffrant d'un handicap physique, sensoriel ou mental ou par des personnes n'ayant l'expérience et/ou les connaissances nécessaires, à moins qu'elles ne soient surveillées par une personne responsable de leur sécurité ou qu'elles aient été instruites quant au maniement de l'outil de jardin. Les enfants doivent être surveillés pour assurer qu'ils ne jouent pas avec l'outil de jardin.
- Ne tondez jamais la pelouse lorsque des personnes, en particulier des enfants ou des animaux domestiques se trouvent à proximité.
- L'opérateur ou l'utilisateur de la tondeuse est responsable des accidents et des dommages causés à autrui ou à ses biens.
- Ne faites jamais fonctionner l'outil de jardin si vous marchez pieds nus ou portez des sandales ouvertes. Portez toujours des chaussures fermées et des pantalons longs.
- Inspectez soigneusement la surface à travailler et éliminez pierres, bâtons,

filts métalliques, os et autres objets étrangers.

- Avant de mettre l'appareil en fonctionnement, contrôlez toujours si les lames, les vis des lames et le sous-groupe de coupage sont usés ou endommagés. Remplacez les lames usées ou endommagées toujours en même temps que les vis des lames pour éviter tout balourd.
- Ne tondez que de jour ou sous un bon éclairage artificiel.
- Ne pas travailler avec la tondeuse à gazon dans des conditions météorologiques défavorables et plus particulièrement en cas d'approche d'orage.
- Si possible, n'utilisez pas l'outil de jardin lorsque l'herbe est mouillée.
- Ne menez l'appareil qu'au pas, ne jamais courir.
- N'utilisez jamais l'outil de jardin quand les équipements de sécurité sont défectueux, sans coque ou sans équipements de protection tels que par exemple le pare-chocs et/ou le bac de ramassage.
- Portez une protection acoustique.
- **Travailler sur des talus peut être dangereux.**
 - Ne tondez pas des pentes très abruptes.
 - Sur des pentes ou de l'herbe mouillée, faites attention à ne pas perdre l'équilibre.
 - Tondez toujours perpendiculairement à la pente – jamais de haut en bas ou de bas en haut.
 - Faites très attention lors d'un changement de direction sur une pente.
- Faites très attention en reculant ou en tirant l'outil de jardin vers vous.
- Lors des travaux de tonte, poussez l'outil de jardin toujours vers l'avant et ne le tirez jamais vers vous.

□ Les lames doivent être totalement à l'arrêt quand vous devez incliner l'outil de jardin pour le transporter, quand vous traversez des surfaces autres que le gazon ou quand vous transportez l'outil de jardin entre deux surfaces à tondre.

□ N'inclinez pas l'outil de jardin lors du démarrage ou lorsque vous mettez le moteur en fonctionnement, sauf si ceci est nécessaire pour la mettre en marche quand l'herbe est haute. Dans ce cas-là, soulevez alors l'outil de jardin juste

ce qu'il faut et uniquement sur le côté opposé à l'utilisateur en poussant le guidon vers le bas. Veillez toujours à ce que vos mains soient placées sur le guidon lorsque vous posez l'outil de jardin sur le sol.

□ Mettez l'outil de jardin en marche conformément aux instructions du mode d'emploi et veillez à maintenir les pieds bien à l'écart des parties en rotation.

□ Tenez les pieds et les mains éloignés des parties rotatives de l'outil de jardin.

□ Gardez une distance suffisante par rapport à la zone d'éjection lorsque vous travaillez avec l'outil de jardin.

□ Ne soulevez ni transportez jamais l'outil de jardin pendant que le moteur est en marche.

□ N'effectuez aucune modification sur l'outil de jardin.

Des modifications non autorisées peuvent s'avérer préjudiciables à la sécurité de votre outil de jardin et conduiront à une augmentation des émissions de bruit et des vibrations.

□ Contrôlez régulièrement le câble de secteur et la rallonge utilisée. Ne raccordez jamais un câble endommagé au réseau et ne le touchez pas avant qu'il ne soit déconnecté du réseau. Un câble endommagé pourrait vous mettre en

contact avec des pièces sous tension. Protégez-vous contre les chocs électriques.

Retirer le sectionneur :

- à chaque fois que vous vous éloignez de l'outil de jardin,
- avant d'éliminer un engorgement,
- pour contrôler, nettoyer ou effectuer des travaux sur l'outil de jardin,
- après avoir heurté un objet étranger. Vérifiez immédiatement que l'outil de jardin ne présente pas d'endommagements, et, si nécessaire, faites-le réparer,
- si l'outil de jardin commence à vibrer anormalement (vérifier immédiatement).

Entretien

□ Portez toujours des gants de jardin, si vous manipulez l'appareil ou travaillez à proximité des lames aiguës.

□ Vérifiez que tous les écrous, boulons et vis sont bien serrés afin d'assurer que l'outil de jardin se trouve dans un état de fonctionnement ne présentant aucun danger.

□ Contrôlez régulièrement le bac de ramassage pour vous assurer de son état d'usure.

□ Contrôlez l'outil de jardin et, pour des raisons de sécurité, remplacez les pièces usées ou endommagées.

□ N'utilisez que des lames prévues pour l'outil de jardin.

□ Veillez à ce que les pièces de rechange soient des pièces d'origine ELEM GARDEN TECHNIC.

Indications pour le maniement optimal de l'accu

- Vérifier que l'outil de jardin est effectivement en position d'arrêt avant de monter l'accumulateur. Le fait de monter un accumulateur dans un outil de jardin en position de fonctionnement peut causer des accidents.
- Ne pas exposer le chargeur à la pluie ou à l'humidité. La pénétration d'eau dans un chargeur augmente le risque d'un choc électrique.
- Ne charger les accus que dans des chargeurs recommandés par le fabricant. Un chargeur approprié à un type spécifique d'accumulateur peut engendrer un risque d'incendie lorsqu'il est utilisé avec d'autres accumulateurs.
- Ne pas charger des accus autres que ceux indiqués ci-dessous. Le chargeur n'est approprié que pour charger des accus à ions lithium ELEM GARDEN TECHNIC des tensions indiquées dans les caractéristiques techniques. Sinon, il y a risque d'incendie et d'explosion.
- Maintenir le chargeur propre. Un encrassement augmente le risque de choc électrique.
- Avant toute utilisation, contrôler le chargeur, la fiche et le câble. Ne pas utiliser le chargeur si des défauts sont constatés. Ne pas démonter le chargeur soi-même et ne le faire réparer que par une personne qualifiée et seulement avec des pièces de rechange d'origine. Des chargeurs, câbles et fiches endommagés augmentent le risque d'un choc électrique.
- Ne pas utiliser le chargeur sur un support facilement inflammable (tel que papier, textiles etc.) ou dans un environnement inflammable. L'échauffement du chargeur lors du processus de charge augmente le risque d'incendie.

- N'utiliser l'outil de jardin qu'avec des accumulateurs ELEM GARDEN TECHNIC spécifiquement désignés. L'utilisation de tout autre accumulateur peut entraîner des blessures et des risques d'incendie.
- Tenez l'accumulateur non utilisé à l'écart de toutes sortes d'objets métalliques tels qu'agrafes, pièces de monnaie, clés, clous, vis ou autres, étant donné qu'un pontage peut provoquer un court-circuit. Un court-circuit entre les contacts d'accu peut provoquer des brûlures ou un incendie.
- Dans de mauvaises conditions, du liquide peut s'écouler de la batterie ; évitez tout contact. En cas de contact accidentel, nettoyez à l'eau. Si le liquide entre en contact avec les yeux, recherchez en plus une aide médicale. Le liquide qui s'écoule des batteries peut causer des irritations ou des brûlures.
- Ne pas ouvrir l'accu. Risque de court-circuit.
- Protéger l'accu de toute source de chaleur, comme p. ex. l'exposition directe au soleil, au feu, à l'eau et à l'humidité. Il y a risque d'explosion.
- Ne pas court-circuiter l'accu. Il y a risque d'explosion.
- En cas d'endommagement et d'utilisation non conforme de l'accu, des vapeurs peuvent s'échapper. Ventiler le lieu de travail et, en cas de malaises, consulter un médecin. Les vapeurs peuvent entraîner des irritations des voies respiratoires.
- Protégez l'accu de l'humidité et de l'eau.
- Ne stockez l'accu que dans la plage de température de 0 °C à 50 °C. Ne stockez pas l'accu trop longtemps dans une voiture par ex. en été.
- Nettoyez de temps en temps les orifices de ventilation de l'accu à l'aide d'un pinceau doux, propre et sec.

CONSIGNES DE SÉCURITÉ IMPORTANTES POUR LA BATTERIE

N'utiliser que le chargeur d'origine fourni.

La tension du secteur doit coïncider avec la tension de service du chargeur.

L'emploi d'un chargeur dont les caractéristiques électriques seraient différentes de celles du chargeur recommandé pourrait endommager la batterie.

Eviter toute charge rapide ou surcharge qui pourrait raccourcir la durée de vie de la batterie.

- 1. Avant d'utiliser la batterie, lisez toutes les instructions et précautions relatives au chargeur de batterie, à la batterie, et à l'outil utilisant la batterie.*
- 2. Ne démontez pas la batterie.*
- 3. Cessez immédiatement l'utilisation si le temps de fonctionnement devient excessivement court.
Il y a risque de surchauffe, de brûlures, voire d'explosion.*
- 4. Si l'électrolyte pénètre dans vos yeux, rincez-les à l'eau claire et consultez immédiatement un médecin. Il y a risque de perte de la vue.*
- 5. Ne court-circuitez pas la batterie :*
 - (1) Ne touchez les bornes avec aucun matériau conducteur.*
 - (2) Évitez de ranger la batterie dans un conteneur avec d'autres objets métalliques, par exemple des clous, des pièces de monnaie, etc.*
 - (3) N'exposez pas la batterie à l'eau ou à la pluie.*

Un court-circuit de la batterie pourrait provoquer un fort courant, une surchauffe, parfois des brûlures et même une panne.

6. Ne rangez pas l'outil ou la batterie dans des endroits où la température risque d'atteindre ou de dépasser 50 °C.

7. Ne jetez pas la batterie au feu même si elle est sérieusement endommagée ou complètement épuisée. La batterie peut exploser au contact du feu.

8. Prenez garde d'échapper ou de heurter la batterie.

9. N'utilisez pas une batterie abîmée.

CONSERVEZ CES INSTRUCTIONS.

Conseils pour assurer la durée de vie optimale de la batterie

- 1. Rechargez la batterie avant qu'elle ne soit complètement déchargée. Arrêtez toujours l'outil et rechargez la batterie quand vous remarquez que la puissance de l'outil diminue.*
- 2. Ne rechargez jamais une batterie complètement chargée.
La surcharge réduit la durée de service de la batterie.*
- 3. Chargez la batterie alors que la température de la pièce se trouve entre 10 °C et 40 °C.
Avant de charger une batterie chaude, laissez-la refroidir.*
- 4. Chargez la batterie tous les six mois si elle reste inutilisée pendant une période prolongée.*

DESCRIPTION DU FONCTIONNEMENT



Installation ou retrait de la batterie

ATTENTION :

- Mettez toujours l'outil hors tension avant d'installer ou de retirer la batterie.
- Avant l'utilisation, assurez-vous d'avoir verrouillé le couvercle de batterie. Autrement de la boue, des saletés ou de l'eau risquent d'abîmer le produit ou la batterie.
- Tenez l'outil électrique par ses surfaces de saisie isolées, lorsque vous effectuez une opération au cours de laquelle le dispositif de fixation peut entrer en contact avec des câbles cachés. Les dispositifs de fixation entrant en contact avec un fil sous tension peuvent conduire l'électricité dans les pièces métalliques exposées de l'outil électrique et, par conséquent, entraîner un choc électrique pour l'utilisateur.
- Protégez le chargeur de batterie contre la pluie et l'humidité. La pénétration de l'eau dans un chargeur de batterie augmente le risque de choc électrique.
- Rechargez uniquement à l'aide du chargeur indiqué par le fabricant. Un chargeur est adapté à un type de batterie, son utilisation avec une autre batterie peut entraîner un risque d'incendie.
- Ne chargez pas d'autres batteries. Le chargeur de batterie est réservé à la charge de nos batteries dans la plage de tensions indiquée. S'il est utilisé autrement, il existe un risque d'incendie et d'explosion.

- Maintenez le chargeur de batterie propre. La contamination peut entraîner un choc électrique.
- Vérifiez le chargeur de batterie, le câble et la fiche avant chaque utilisation. N'utilisez pas le chargeur de batterie lorsqu'il présente des défauts. N'ouvrez pas vous-même le chargeur de batterie et faites-le réparer uniquement par du personnel qualifié qui utilise des pièces détachées d'origine. Des chargeurs de batterie, câbles et fiches endommagés augmentent le risque de choc électrique.
- N'utilisez pas le chargeur de batterie sur des surfaces facilement inflammables (par exemple, papier, textiles, etc.) ou dans des environnements pouvant s'enflammer. Il existe un risque d'incendie dû au chauffage du chargeur de batterie pendant la charge.
- Si la batterie est utilisée de manière incorrecte, du liquide peut être éjecté de la batterie, évitez le contact avec ce liquide. En cas de contact accidentel, rincez à l'eau. Si du liquide entre en contact avec les yeux, consultez un médecin. Le liquide éjecté par la batterie peut entraîner une irritation ou des brûlures.
- N'ouvrez pas la batterie vous-même. Il existe un risque de court-circuit.
- Protégez la batterie contre la chaleur, par exemple, contre le rayonnement direct du soleil ou un incendie. Il existe un risque d'explosion.

- *Ne court-circuitez pas la batterie. Il existe un risque d'explosion.*
- *En cas de dommage ou d'utilisation incorrecte de la batterie, des vapeurs peuvent être émises. En cas d'affection due aux vapeurs, faites entrer de l'air frais et consultez un médecin. Les vapeurs peuvent irriter les voies respiratoires.*

	Ne pas brûler le chargeur et le pack-batterie
	Ne pas exposer le chargeur et le pack-batteries à des températures supérieures à 50 °C.
	Ne pas exposer le chargeur et le pack-batteries à l'humidité.

INSTRUCTIONS DE SÉCURITÉ ADDITIONNELLES

- § *Retirez la batterie avant d'entretenir la machine ou si la machine ne va pas être utilisée longtemps.*
- § *Utilisez exclusivement le type de bloc-batterie prescrit*

CONSIGNES DE SÉCURITÉ POUR LE CHARGEUR ET LE BLOCBATTERIE

- § *Prenez connaissance des instructions et des consignes de sécurité avant de charger le bloc-batterie.*
- § *N'utilisez pas de machines, accessoires et chargeurs pour des travaux autres que ceux pour lesquels ils sont conçus.*
- § *Avant de percer des trous ou de visser dans un mur, en cas de doute, vérifiez avec un détecteur de métaux/tension que vous n'allez pas percer/visser dans une ligne électrique, une canalisation de gaz ou d'eau.*

- § *Avant de reposer la perceuse/visseuse, vérifiez que toutes les pièces mobiles sont à l'arrêt.*
- § *Évitez les blocages fréquents lorsque vous vissez ou percez, cela peut endommager les batteries.*
- § *Utilisez exclusivement le chargeur prescrit pour charger le bloc-batterie. N'utilisez pas ce chargeur pour charger des blocs-batteries d'un autre type. Tout bloc d'alimentation doit être exclusivement utilisé avec le socle du chargeur et la batterie de même référence.*
- § *Utilisez le chargeur uniquement dans un environnement sec et à une température comprise entre 10 °C et 40 °C.*
- § *N'utilisez pas le chargeur s'il est endommagé.*
- § *Confiez la réparation du chargeur et du bloc-batterie uniquement à notre service technique.*
- § *Évitez le court-circuit du bloc-batterie. Veillez à ce que les connexions du bloc-batterie ne puissent pas venir au contact d'objets métalliques.*
- § *Ne conservez pas le bloc-batterie dans des endroits où la température peut dépasser 50 °C, par exemple dans une voiture garée au soleil.*
- § *Ne brûlez pas le bloc-batterie.*
- § *Ne tentez jamais d'ouvrir le bloc-batterie.*
- § *En cas de contact du liquide du bloc-batterie (solution d'hydroxyde de potassium à 25-30 %) avec la peau, rincez immédiatement la peau abondamment à l'eau. Neutralisez le liquide avec un acide faible, comme le vinaigre ou du jus de citron. En cas de contact du liquide du bloc-batterie avec les yeux, rincez les yeux sous l'eau courante pendant au moins 10 minutes et consultez immédiatement un médecin.*

Chargeur

Cet appareil peut être utilisé par des enfants âgés d'au moins 8 ans et par des personnes ayant des capacités physiques, sensorielles ou mentales réduites ou dénuées d'expérience ou de connaissance, s'ils (si elles) sont correctement surveillé(e)s ou si des instructions relatives à l'utilisation de l'appareil en toute sécurité leur ont été données et si les risques encourus ont été appréhendés. Les enfants ne doivent pas jouer avec l'appareil. Le nettoyage et l'entretien par l'usager ne doivent pas être effectués par des enfants sans surveillance.

- Protégez le chargeur de batterie contre la pluie et l'humidité. La pénétration de l'eau dans un chargeur de batterie augmente le risque de choc électrique.

- Rechargez uniquement à l'aide du chargeur indiqué par le fabricant. Un chargeur est adapté à un type de batterie, son utilisation avec une autre batterie peut entraîner un risque d'incendie.

- Ne chargez pas d'autres batteries. Le chargeur de batterie est réservé à la charge de nos batteries dans la plage de tensions indiquée. S'il est utilisé autrement, il existe un risque d'incendie et d'explosion.

- Maintenez le chargeur de batterie propre. La contamination peut entraîner un choc électrique.

- Vérifiez le chargeur de batterie, le câble et la fiche avant chaque utilisation. N'utilisez pas le chargeur de batterie lorsqu'il présente des défauts. N'ouvrez pas vous-même le chargeur



de batterie et faites-le réparer uniquement par du personnel qualifié qui utilise des pièces détachées d'origine. Des chargeurs de batterie, câbles et fiches endommagés augmentent le risque de choc électrique.

- N'utilisez pas le chargeur de batterie sur des surfaces facilement inflammables (par exemple, papier, textiles, etc.) ou dans des environnements pouvant s'enflammer. Il existe un risque d'incendie dû au chauffage du chargeur de batterie pendant la charge.

- *Le câble d'alimentation ne peut pas être remplacé. Si le câble est endommagé, il convient de mettre l'appareil au rebut.*

Pictogrammes sur le chargeur

Le chargeur comporte les pictogrammes suivants :

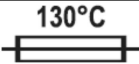
	Machine de la classe II – Double isolation – vous n'avez pas besoin d'une prise avec mise à terre.
	Utilisez le chargeur de batterie en intérieur uniquement.
	Transformateur à sécurité intrinsèque.
	Interrupteur de coupure.

- BATTERIE LI-ION

Avantages des batteries Li-ion :

- Les batteries Li-ion présentent un meilleur rapport capacité/ poids (batterie plus puissante et plus légère, plus compacte)

- Pas d'effet de mémoire (perte de capacité après plusieurs cycles de charge/décharge) comme avec d'autres types de batterie (Ni-Cd, Ni-MeH)

- Autodécharge limitée.

	<p>Recharger la batterie uniquement avec le chargeur fourni.</p> <p>Assurez-vous que l'alimentation électrique est bien de 230 Volts AC / 50Hz.</p>
---	---

	<p>AVERTISSEMENT Les matériaux d'emballage ne sont pas des jouets ! Les enfants ne doivent pas jouer avec des sacs en plastique ! Il existe un risque de suffocation!</p>
---	--



SÉCURITÉ ÉLECTRIQUE

	<p>Vérifiez si le voltage mentionné sur la plaque signalétique de la machine correspond bien à la tension de secteur présente sur lieu.</p>
---	---



	<p>AVERTISSEMENT Les matériaux d'emballage ne sont pas des jouets ! Les enfants ne doivent pas jouer avec des sacs en plastique ! Il existe un risque de suffocation!</p>
---	--

Explication des symboles

	<p>Indications générales sur d'éventuels dangers.</p>
---	---

 	<p>Lisez soigneusement ces instructions d'utilisation.</p>
--	--

 	<p>Faites attention à ce que les personnes se trouvant à proximité ne soient pas blessées par des projections provenant de la machine.</p> <p>Gardez une distance de sécurité entre l'outil de jardin et les personnes se trouvant à proximité.</p>
---	---

 	<p>Lame(s) coupante(s). Attention à ne pas se couper les orteils ou les doigts.</p> <p>Arrêtez l'outil de jardin et retirez le sectionneur avant d'effectuer des réparations ou de nettoyer l'outil de jardin ou s'il est laissé sans surveillance même pour une courte durée.</p>
--	--

	<p>Attendez l'arrêt total de tous les éléments de l'outil de jardin avant de les toucher.</p> <p>Après la mise hors tension de l'outil de jardin, les lames continuent à tourner, pouvant provoquer ainsi des blessures.</p>
---	--

	<p>N'utilisez l'outil de jardin pas par temps de pluie et ne l'exposez pas à la pluie.</p>
---	--

	<p>Portez des lunettes de sécurité.</p>
---	---

	<p>Portez des gants de protection</p>
--	---------------------------------------

	<p>Portez des chaussures de protection</p>
---	--

	<p>CE Conformément aux normes Européennes d'application en matière de sécurité.</p>
---	---

	<p>AVERTISSEMENT Les matériaux d'emballage ne sont pas des jouets ! Les enfants ne doivent pas jouer avec des sacs en plastique ! Il existe un risque de suffocation!</p>
---	--

SÉCURITÉ ÉLECTRIQUE

	<p>Vérifiez si le voltage mentionné sur la plaque signalétique de la machine correspond bien à la tension de secteur présente sur lieu.</p>
---	---

Mode d'emploi

- Ne laissez jamais un enfant ou une autre personne n'ayant pas pris connaissance des instructions d'utilisation se servir de l'outil de jardin. Il est possible que les réglementations locales fixent une limite d'âge minimum de l'utilisateur. Gardez l'outil de jardin non utilisé hors de la portée des enfants.
- Cet outil de jardin n'est pas conçu pour être utilisé par des personnes (enfants compris) souffrant d'un handicap physique, sensoriel ou mental ou par des personnes n'ayant l'expérience et/ou les connaissances nécessaires, à moins qu'elles ne soient surveillées par une personne responsable de leur sécurité ou qu'elles aient été instruites quant au maniement de l'outil de jardin. Les enfants doivent être surveillés pour assurer qu'ils ne jouent pas avec l'outil de jardin.
- Ne tondez jamais la pelouse lorsque des personnes, en particulier des enfants ou des animaux domestiques se trouvent à proximité.
- L'opérateur ou l'utilisateur de la tondeuse est responsable des accidents et des dommages causés à autrui ou à ses biens.
- Ne faites jamais fonctionner l'outil de jardin si vous marchez pieds nus ou portez des sandales ouvertes. Portez toujours des chaussures fermées et des pantalons longs.
- Inspectez soigneusement la surface à travailler et éliminez pierres, bâtons, fils métalliques, os et autres objets étrangers.
- Avant de mettre l'appareil en fonctionnement, contrôlez toujours si les lames, les vis des lames et le sous-groupe de coupage sont usés ou endommagés. Remplacez les lames usées ou endommagées toujours en même temps que les vis des lames pour éviter tout balourd.
- Ne tondez que de jour ou sous un bon éclairage artificiel.
- Si possible, n'utilisez pas l'outil de jardin lorsque l'herbe est mouillée.
- Ne menez l'appareil qu'au pas, ne jamais courir.
- N'utilisez jamais l'outil de jardin quand les équipements de sécurité sont défectueux, sans coque

ou sans équipements de protection tels que par exemple le pare-chocs et/ou le bac de ramassage.

- **Travailler sur des talus peut être dangereux.**
 - Ne tondez pas des pentes très abruptes.
 - Sur des pentes ou de l'herbe mouillée, faites attention à ne pas perdre l'équilibre.
 - Tondez toujours perpendiculairement à la pente – jamais de haut en bas ou de bas en haut.
 - Faites très attention lors d'un changement de direction sur une pente.
 - Faites très attention en reculant ou en tirant l'outil de jardin vers vous.
 - Lors des travaux de tonte, poussez l'outil de jardin toujours vers l'avant et ne le tirez jamais vers vous.
- Les lames doivent être totalement à l'arrêt quand vous devez incliner l'outil de jardin pour le transporter, quand vous traversez des surfaces autres que le gazon ou quand vous transportez l'outil de jardin entre deux surfaces à tondre.
- N'inclinez pas l'outil de jardin lors du démarrage ou lorsque vous mettez le moteur en fonctionnement, sauf si ceci est nécessaire pour la mettre en marche quand l'herbe est haute. Dans ce cas-là, soulevez alors l'outil de jardin juste ce qu'il faut et uniquement sur le côté opposé à l'utilisateur en poussant le guidon vers le bas. Veillez toujours à ce que vos mains soient placées sur le guidon lorsque vous posez l'outil de jardin sur le sol.
- Mettez l'outil de jardin en marche conformément aux instructions du mode d'emploi et veillez à maintenir les pieds bien à l'écart des parties en rotation.
- Tenez les pieds et les mains éloignés des parties rotatives de l'outil de jardin.
- Gardez une distance suffisante par rapport à la zone d'éjection lorsque vous travaillez avec l'outil de jardin.
- Ne soulevez ni transportez jamais l'outil de jardin pendant que le moteur est en marche.
- **N'effectuez aucune modification sur l'outil de jardin.** Des modifications non autorisées peuvent s'avérer préjudiciables à la sécurité de votre outil de jardin et conduiront à une augmentation des émissions de bruit et des vibrations.

□ Contrôlez régulièrement le câble de secteur et la rallonge utilisée. Ne raccordez jamais un câble endommagé au réseau et ne le touchez pas avant qu'il ne soit déconnecté du réseau. Un câble endommagé pourrait vous mettre en contact avec des pièces sous tension. Protégez-vous contre les chocs électriques.

Retirer le sectionneur :

– à chaque fois que vous vous éloignez de l'outil de jardin,
– avant d'éliminer un engorgement,
– pour contrôler, nettoyer ou effectuer des travaux sur l'outil de jardin,
– après avoir heurté un objet étranger. Vérifiez immédiatement que l'outil de jardin ne présente pas d'endommagements, et, si nécessaire, faites-le réparer,
– si l'outil de jardin commence à vibrer anormalement (vérifier immédiatement).

Entretien

□ **Portez toujours des gants de jardin, si vous manipulez l'appareil ou travaillez à proximité des lames aiguës.**

□ Vérifiez que tous les écrous, boulons et vis sont bien serrés afin d'assurer que l'outil de jardin se trouve dans un état de fonctionnement ne présentant aucun danger.

□ Contrôlez régulièrement le bac de ramassage pour vous assurer de son état d'usure.

□ Contrôlez l'outil de jardin et, pour des raisons de sécurité, remplacez les pièces usées ou endommagées.

□ N'utilisez que des lames prévues pour l'outil de jardin.

Indications pour le maniement optimal de l'accu

□ **Vérifier que l'outil de jardin est effectivement en position d'arrêt avant de monter l'accumulateur.** Le fait de monter un accumulateur dans un outil de jardin en position de fonctionnement peut causer des accidents.

□ **Ne pas exposer le chargeur à la pluie ou à l'humidité.** La pénétration d'eau dans un chargeur augmente le risque d'un choc électrique.

□ **Ne charger les accus que dans des chargeurs recommandés par le fabricant.** Un chargeur approprié à un type spécifique d'accumulateur peut engendrer un risque d'incendie lorsqu'il est utilisé avec d'autres accumulateurs.

□ **Ne pas charger des accus autres que ceux indiqués ci-dessous.**

Le chargeur n'est approprié que pour charger des accus à ions lithium ELEM GARDEN TECHNIC des tensions indiquées dans les caractéristiques techniques. Sinon, il y a risque d'incendie et d'explosion.

□ **Maintenir le chargeur propre.** Un encrassement augmente le risque de choc électrique.

□ **Avant toute utilisation, contrôler le chargeur, la fiche et le câble. Ne pas utiliser le chargeur si des défauts sont constatés. Ne pas démonter le chargeur soi-même et ne le faire réparer que par une personne qualifiée et seulement avec des pièces de rechange d'origine.** Des chargeurs, câbles et fiches endommagés augmentent le risque d'un choc électrique.

□ **Ne pas utiliser le chargeur sur un support facilement inflammable (tel que papier, textiles etc.) ou dans un environnement inflammable.**

L'échauffement du chargeur lors du processus de charge augmente le risque d'incendie.

□ **N'utiliser l'outil de jardin qu'avec des accumulateurs ELEM GARDEN TECHNIC spécifiquement désignés.** L'utilisation de tout autre accumulateur peut entraîner des blessures et des risques d'incendie.

□ **Tenez l'accumulateur non utilisé à l'écart de toutes sortes d'objets métalliques tels qu'agrafes, pièces de monnaie, clés, clous, vis ou autres, étant donné qu'un pontage peut provoquer un court-circuit.** Un court-circuit entre les contacts d'accu peut provoquer des brûlures ou un incendie.

□ **Dans de mauvaises conditions, du liquide peut s'écouler de la batterie ; évitez tout contact. En cas de contact accidentel, nettoyez à l'eau. Si le liquide entre en contact avec les yeux, recherchez en plus une aide médicale.**

Le liquide qui s'écoule des batteries peut causer des irritations ou des brûlures.

□ **Ne pas ouvrir l'accu.** Risque de court-circuit.

□ **Protéger l'accu de toute source de chaleur, comme p. ex. l'exposition directe au soleil, au feu, à l'eau et à l'humidité.** Il y a risque d'explosion.

□ **Ne pas court-circuiter l'accu.** Il y a risque d'explosion.

- En cas d'endommagement et d'utilisation non conforme de l'accu, des vapeurs peuvent s'échapper. Ventiler le lieu de travail et, en cas de malaises, consulter un médecin. Les vapeurs peuvent entraîner des irritations des voies respiratoires.
- Protégez l'accu de l'humidité et de l'eau.

- Ne stockez l'accu que dans la plage de température de 0 °C à 50 °C. Ne stockez pas l'accu trop longtemps dans une voiture par ex. en été.
- Nettoyez de temps en temps les orifices de ventilation de l'accu à l'aide d'un pinceau doux, propre et sec.



Lire les instructions d'utilisation.

Caractéristiques techniques

Référence		TDE36V37P-LI
Largeur de lame	mm	370
Lame	Ref	SF7A104
Hauteur de coupe	mm	25~75
Capacité du bac de ramassage	L	35
Tension nominale	V	36
Durée de mise en charge	H	3~5
Plage de température de charge admissible	°C	0 – 50
Autonomie de tonte	Min	40
Vitesse	Min ⁻¹	3300
Poids	Kg	10/11.5
Type et données de la batterie	Li-ion 36V 3000mAh	

Valeurs des émissions sonores mesurées selon la norme applicable 2000/14/CEE:

Niveau de pression acoustique	dB(A)	83 K=3
Niveau de puissance acoustique	dB(A)	94.1 K=3
Niveau de puissance acoustique garanti	dB(A)	96



ATTENTION! Lorsque la pression acoustique dépasse la valeur de 85 dB(A), il est nécessaire de porter des dispositifs individuels de protection de l'ouïe.

Valeur quadratique moyenne pondérée de l'accélération selon la norme applicable :

Valeur d'émission de vibrations	m/s ²	3.1 K=1,5
---------------------------------	------------------	-----------



La valeur totale de vibrations déclarée a été mesurée conformément à une méthode d'essai normalisée et peut être utilisée pour comparer un outil à un autre; l'indication du fait que la valeur totale de vibrations déclarée peut également être utilisée pour une évaluation préliminaire de l'exposition.



L'émission de vibration au cours de l'utilisation réelle de l'outil électrique peut différer de la valeur totale déclarée, selon les méthodes d'utilisation de l'outil; et signifiant la nécessité d'identifier les mesures de sécurité visant à protéger l'opérateur, qui sont basées sur une estimation de l'exposition dans les conditions d'utilisation réelles (compte tenu de toutes les parties constituantes du cycle de fonctionnement, telles que les temps d'arrêt de l'outil et de fonctionnement au repos, en plus du temps de déclenchement).

Assemblage A

Pour votre sécurité

- Avertissement ! Arrêter la tondeuse, enlever la batterie avant de régler la machine ou de la nettoyer ou si une câble est coupé, endommagé ou emmêlé.
- Une fois la machine mise hors tension, les lames continuent encore à tourner pendant quelques secondes.
- Attention - ne pas toucher la lame en rotation.

Assemblage du guidon

1. Aligner les trous de vis de la partie inférieure du guidon et de la partie supérieure du guidon ;
2. Introduire les vis de l'extérieur vers l'intérieur ;
3. Serrer les écrous.

Note : veiller à ce que les serre-câbles fournis soient utilisés pour fixer le câble au guidon.

Assembler le bac de ramassage

Placer le couvercle du bac de ramassage sur la base du bac de ramassage en engageant l'une dans l'autre les languettes le long du bord. Commencer par l'arrière et poursuivre vers l'avant.

Mise en place/enlèvement du bac de ramassage

Soulever le capot et le maintenir soulevé pour placer ou enlever le bac de ramassage.

Si on ne désire pas collecter l'herbe, la tondeuse peut être utilisée sans le bac de ramassage en position, avec le capot en position abaissée.

Démarrage D

- Une fois la machine mise hors tension, les lames continuent encore à tourner pendant quelques secondes. Attendre l'arrêt du moteur et de la lame avant d'enclencher à nouveau la tondeuse.
- Ne pas arrêter et enclencher le moteur en succession rapide.

Note : Pour faciliter le démarrage, pousser le levier vers le bas pour soulever les roues avant. Placer la clé d'interrupteur .

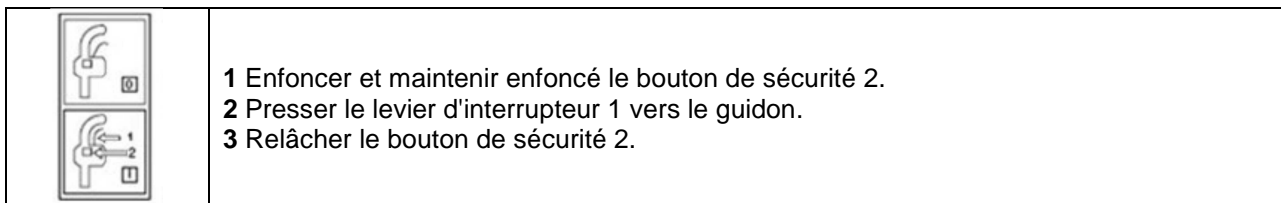

Note: il y a un bref délai avant le démarrage du moteur après avoir engagé le levier d'interrupteur 1.

Mise à l'arrêt

Relâcher le levier d'interrupteur 1

Mise en place de la batterie E

- 1 Soulever le capot de la batterie.
- 2 Placer la batterie, un « click » se fait entendre lorsqu'elle est correctement en place.
- 3 Si la tondeuse ne doit pas être utilisée immédiatement, placer la clé d'interrupteur dans la position de rangement comme indiqué.

Dépose de la batterie

Soulever le capot de la batterie .
Enlever la clé d'interrupteur .
Enlever la batterie.

Signification des éléments d'indication

Procédure de charge

La procédure de charge démarre dès que la fiche du chargeur de batterie est insérée dans la prise de courant et que la batterie est insérée dans le compartiment de charge.

Grâce à la méthode de charge intelligente, l'état de charge de la batterie est automatiquement détecté et la batterie est chargée avec le courant de charge optimal en fonction de la température et de la tension de la batterie.

Ceci assure une plus longue durée de vie de la batterie et celle-ci est toujours entièrement chargée pour le rangement.

Le contrôle de la procédure de charge est signalé par la LED de contrôle de charge.

Affichage de la LED d'état :

Chargeur AC branché, batterie non installée (pas de charge): LED rouge allumée.

Indication de fonctionnement

Indication de contrôle de charge de la batterie

La batterie est équipée d'un indicateur de contrôle de charge qui indique son état de charge.

L'indicateur de contrôle de charge est constitué de 3 LED vertes.

Appuyer sur le bouton pour démarrer l'indicateur de contrôle de charge. Lorsqu'on le relâche, l'indicateur de contrôle de charge s'éteint. Au lieu de la charge, peut également contrôler si la batterie est enlevée.

Indicateurs LED	Capacité de la batterie
Allumage continu de 3 LED vertes	≥ 90 %
Allumage continu de 2 LED vertes	≥ 65 %
Allumage continu de 1 LED verte	≥ 30 %
1 LED verte clignote	Réserve

Si aucune LED ne s'allume après l'actionnement du bouton, la batterie est défectueuse et doit être remplacée.

Pour raisons de sécurité, l'état de charge de la batterie peut uniquement être contrôlé lorsque la tondeuse est à l'arrêt.

Durant la procédure de charge, les trois LED vertes s'allument l'une après l'autre et s'éteignent rapidement. La batterie est entièrement chargée lorsque les trois LED vertes sont allumées en continu. Les trois LED vertes s'allument à nouveau environ 5 minutes après que la batterie est entièrement chargée.

Surface qui peut être tondu (autonomie de la batterie)

La surface qui peut être tondu (autonomie de la batterie) dépend de l'état de la pelouse, de la densité de l'herbe, de la teneur en humidité, de la longueur de l'herbe et de la hauteur de coupe.

Une mise hors service et en service fréquente durant la tonte réduit également la surface qui peut être tondu (autonomie de la batterie).

Afin d'augmenter la surface qui peut être tondu (autonomie de la batterie), il est recommandé de tondre plus fréquemment, d'augmenter la hauteur de coupe et de marcher d'un pas normal.

Conseil de charge

En cas de cycle de chargement continu ou de cycles de chargement répétitifs sans interruption, le chargeur peut s'échauffer. Ceci n'est pas significatif et n'indique pas un défaut technique du chargeur de batterie.

Une période de fonctionnement significativement réduite après la charge indique que la batterie est en fin de vie et doit être remplacée.

- BATTERIE LI-ION

Avantages des batteries Li-ion :

- Les batteries Li-ion présentent un meilleur rapport capacité/ poids (batterie plus puissante et plus légère, plus compacte)
- Pas d'effet de mémoire (perte de capacité après plusieurs cycles de charge/décharge) comme avec d'autres types de batterie (Ni-Cd, Ni-MeH)
- Autodécharge limitée.

Assemblage

- Ne pas connecter la batterie ni la clé d'interrupteur avant d'avoir complètement assemblé la tondeuse.
- Vérifier que les câbles ne sont pas coincés lors du rabattement / déploiement des parties supérieure et inférieure du guidon. Ne pas laisser tomber le guidon.

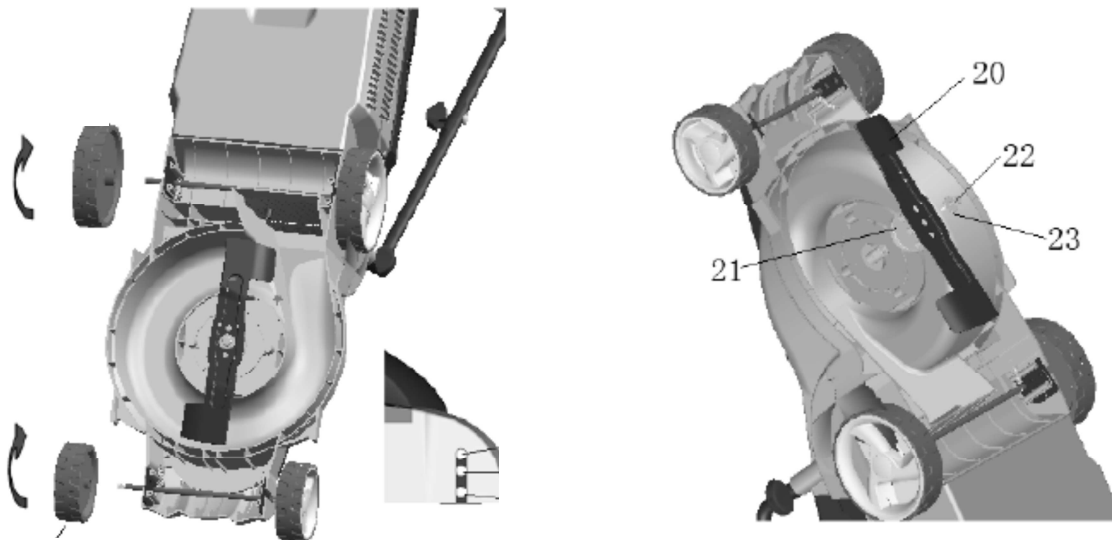

- **Toujours porter des gants de jardinage lors de la manipulation ou du travail sur les lames de coupe.** Basculer la tondeuse sur son côté droit et inspecter la lame ; si elle est émoussée ou endommagée, la remplacer. Utiliser la procédure suivante pour démonter et remplacer la lame : Maintenir la lame 20 à l'aide de gants de jardinage (non fournis) et utiliser une clé (non fournie) pour desserrer le boulon de la lame 22, le support de lame 21 et la lame 20. Monter la lame 20, la rondelle 22 et le boulon 23. Vérifier que la lame est dans le bon sens et serrer à fond le boulon 23. Vérifier que le tournevis a été enlevé avant d'essayer de mettre la tondeuse en service.
- **Ne pas lubrifier la lame ni le boulon durant le remontage.**

ASSEMBLAGE DU SAC DE RAMASSAGE SUR LA TONDEUSE

1. Pour le placer : Soulevez le capot arrière et fixez le sac de ramassage à l'arrière de la tondeuse.
2. Pour le retirer : Soulevez le capot arrière, retirez le sac de ramassage.

Réglage de la hauteur de coupe C

AVERTISSEMENT :

- Ne mettez jamais une main ou une jambe sous la tondeuse pendant que vous réglez la hauteur de tonte.
- Avant l'utilisation, assurez-vous toujours que le levier pénètre bien dans la rainure.

Assurez-vous que la partie saillante du levier de réglage de la hauteur de tonte pénètre dans la rainure de la tondeuse.

NOTE :

- Les valeurs de hauteur de tonte ne sont qu'approximatives, car la hauteur réelle du gazon peut varier suivant l'état de la pelouse ou du sol.
- Faites un essai de tonte en un point peu visible pour vérifier si vous obtenez la hauteur de tonte désirée



Tonte I

Surcharge du moteur durant la tonte.

La tondeuse dispose d'un dispositif de sécurité par coupure qui se déclenche lorsque la lame est bloquée ou que le moteur est trop sollicité. Arrêter le moteur si cela se produit.

Le dispositif de sécurité se réarmera uniquement après avoir d'abord

relâché le levier de commande

Enlever tous les obstacles, attendre une minute, puis redémarrer la tondeuse, vous pouvez réarmer le dispositif de sécurité.

- Porter des gants de jardinage pour travailler à proximité des couteaux acérés.

Dépannage

Le tableau suivant liste les symptômes de problèmes, les causes possibles et l'action correctrice, si la tondeuse ne fonctionne pas correctement. Si cela ne suffit pas pour identifier et corriger le problème, contacter votre agent de service après-vente.

- Avertissement : Arrêter la tondeuse et retirer la clé d'interrupteur avant de rechercher la cause de tout défaut

Problème	Cause possible	Action correctrice
La tondeuse ne fonctionne pas	Colmatage possible	Contrôler en dessous de la tondeuse et dégager si nécessaire (toujours porter des gants de jardin)
	La batterie n'est pas entièrement chargée	Charger la batterie
	Batterie pas (correctement) en place	Mettre en place la batterie
	Herbe trop longue	Augmenter la hauteur de coupe et incliner la tondeuse pour diminuer la charge au démarrage
	Interrupteur défectueux	Contacteur l'agent de service après-vente
	La protection de moteur a déclenché	Laisser refroidir le moteur / augmenter la hauteur de coupe
	Batterie trop froide/chaude	Laisser refroidir/réchauffer
	Clé d'interrupteur pas insérée correctement/entièrement	La placer correctement
	Il y a un bref délai avant le démarrage du moteur après avoir engagé le levier d'interrupteur	Commuter le levier à la main pendant 1–3 s pour démarrer le moteur

La tondeuse démarre, puis s'arrête immédiatement	La batterie n'est pas entièrement chargée	Charger la batterie
	Clé de contact pas insérée correctement/entièrement	La placer correctement
	Batterie pas (correctement) en place	Mettre en place la batterie
	Batterie trop froide/chaude	Laisser refroidir / augmenter la hauteur de coupe
La tondeuse fonctionne par intermittence	Câblage interne de la tondeuse endommagé	Contacteur l'agent de service après-vente
	La protection de moteur a déclenché	Laisser refroidir le moteur / augmenter la hauteur de coupe
La tondeuse donne un résultat grossier ou le moteur peine	Hauteur de coupe trop faible	Augmenter la hauteur de coupe (voir « Réglage de la hauteur de coupe »)
	Lame de coupe émoussée	Remplacer la lame (voir « Maintenance de la lame »)
	Colmatage possible	Contrôler en dessous de la tondeuse et dégager si nécessaire (toujours porter des gants de jardin)
	Lame montée à l'envers	Remonter correctement la lame (voir « Maintenance de la lame »)
Surface tondu (autonomie de la batterie) insuffisante	Hauteur de coupe trop faible	Augmenter la hauteur de coupe et marcher plus lentement
	Herbe trop haute	Augmenter la hauteur de coupe et marcher plus lentement
	Herbe humide ou mouillée	Attendre que l'herbe soit sèche et marcher

		plus lentement
	Herbe trop dense	Augmenter la hauteur de coupe, marcher plus lentement et couper plus fréquemment
	Vous pouvez acheter une batterie supplémentaire chez un agent de service après-vente autorisé pour produits de jardin	Contactez l'agent de service après-vente
La lame de coupe ne tourne pas alors que la tondeuse est enclenchée	Lame de coupe bloquée	Couper la tondeuse et enlever l'obstruction (toujours porter des gants de jardin)
	Écrou/boulon de la lame desserré	Serrer l'écrou/le boulon de la lame
Vibrations/bruit excessifs	Écrou/boulon de la lame desserré	Serrer l'écrou/le boulon de la lame
	Lame de coupe endommagée	Contactez l'agent de service après-vente, remplacer la lame
Pas de procédure de charge possible	Contacts de batterie oxydés	Nettoyer les contacts de la batterie (p. ex. en insérant et enlevant la batterie plusieurs fois) ou remplacer la batterie (les batteries peuvent être achetées chez les agents de service après-vente)
	La batterie est défectueuse, du fait d'une déconnexion dans la batterie	Remplacer la batterie (les batteries peuvent être achetées chez les agents de service après-vente)
La LED de contrôle de charge ne s'allume pas après avoir inséré la fiche du chargeur dans la prise	Fiche du chargeur de batterie pas branchée (correctement)	Brancher la fiche (entièrement) dans la prise
	Prise de courant, câble d'alimentation ou chargeur de batterie défectueux	Contrôler la tension d'alimentation, si nécessaire, le chargeur de batterie, contacter un agent de service après-vente autorisé

Après utilisation/rangement

Nettoyer soigneusement l'extérieur de la tondeuse avec une brosse douce et un chiffon. Ne pas utiliser d'eau, de solvants ni de produits de polissage. Enlever tous les débris d'herbe et autres, en particulier des fentes de ventilation.

Tourner la tondeuse sur le côté et nettoyer la zone de la lame. Si des débris d'herbe sont compactés dans la zone de la lame, les enlever avec un morceau de bois ou de plastique.

- Toujours porter des gants de jardinage lors de la manipulation ou du travail sur les lames de coupe.

Ranger la machine à un endroit sec. Ne pas placer d'autres objets sur l'appareil. Pour gagner de la place, replier entièrement le guidon.

- **Vérifier que les câbles ne sont pas coincés lors du rabattement / déploiement des parties supérieure et inférieure du guidon. Ne pas laisser tomber le guidon.**

La tondeuse peut être rangée avec le bac de ramassage démonté.

Transport

La batterie possède une protection efficace contre la surpression interne et la mise en court-circuit ainsi que des dispositifs pour la prévention de l'explosion et d'un courant inverse dangereux.

La teneur équivalente en lithium dans la batterie est inférieure aux valeurs limites applicables.

Dès lors, la batterie n'est pas soumise aux réglementations nationales ou internationales concernant les produits dangereux, que ce soit en tant que composant individuel ou insérée dans la tondeuse.

Cependant, les réglementations concernant les marchandises dangereuses peuvent être applicables pour le transport de plusieurs batteries. Dans ce cas, il peut être nécessaire de respecter des conditions spéciales (p. ex., concernant l'emballage).

SERVICE APRÈS-VENTE

- _ Un commutateur endommagé doit être remplacé dans nos ateliers du service après-vente.
- _ **Si le remplacement du câble d'alimentation est nécessaire, cela doit être réalisé par le fabricant ou son agent pour éviter un danger.**

SERVICE APRÈS-VENTE ET ASSISTANCE

Notre Service Après-Vente répond à vos questions concernant la réparation et l'entretien de votre produit et les pièces de rechange. Vous trouverez des vues éclatées ainsi que des informations concernant les pièces de rechange également sous : www.eco-repa.com

Les conseillers techniques et assistants ELEM GARDEN TECHNIC sont à votre disposition pour répondre à vos questions concernant nos produits et leurs accessoires : sav@eco-repa.com

ENTREPOSAGE

- _ Entrez-la hors de la portée des enfants, dans une position stable et sûre, dans un lieu sec et tempéré, évitez les températures trop hautes ou trop basses.
- _ Protégez-la du rayonnement direct du soleil. Tenez-la, si possible, dans le noir.
- _ Ne l'enfermez pas dans des sacs en plastique car de l'humidité pourrait s'y former.

Nettoyez toujours votre tondeuse avant de l'entreposer. Entrez votre tondeuse dans un environnement propre et sec.

Pour éviter la formation de moisissure sur les déchets qui resteraient collés, vérifiez que le sac à herbe est vide et sec.

Vous pouvez plier la poignée pour gagner de l'espace, desserrez les 2 attaches de chaque côté de la poignée et pliez la partie supérieure de la poignée vers l'avant de la machine.

> **Entreposage de longue durée :**

Appliquez de l'huile écologique sur la lame de la tondeuse pour l'empêcher de rouiller.

> **Hivernage**

Faites affûter votre lame après la saison de la tonte, afin que la machine soit prête pour la nouvelle saison.

Entreposage de la batterie

_ Entrez vos batteries dans un espace frais. La température optimale pour entreposer votre batterie Li-ion pendant une longue période est de 2 °C (la perte de la capacité ne sera que de 6 % par an (perte de 20 % à 25 °C). N'entrez jamais les batteries quand elles sont déchargées.

_ Il est préférable de recharger souvent les batteries Li-ion lorsqu'elles sont déchargées. Une charge optimale en cas d'entreposage prolongé pour votre batterie Li-ion est de 40 % de sa capacité.

GARANTIE

Pour les clauses de garantie, reportez-vous aux conditions de garantie ci-jointes.

ENVIRONNEMENT



Si, après un certain temps, vous décidez de remplacer votre machine, ne vous en débarrassez pas avec les ordures ménagères mais destinez-la à un traitement respectueux de l'environnement.

PACKS-BATTERIES



Li-ion

Packs-batteries

Vous devez vous débarrasser des packs batteries usagés de manière écologique et dans le respect de la réglementation locale.

- Déchargez le pack-batteries en faisant tourner la machine à vide jusqu'à ce que le moteur s'arrête.
- Livrez les pack-batteries comme petit déchet chimique au dépôt de traitement écologique de votre commune.

TOEPASSINGSGEBIED

Dit product is ontworpen voor het maaien van huishoudelijke grasvelden. Het is niet bedoeld voor commercieel gebruik.



Lees deze gebruiksaanwijzing zorgvuldig, met name de aanbevolen veiligheidsvoorschriften vóór, tijdens en na het gebruik van uw grasmaaier. Naleving van deze eenvoudige voorschriften zorgt er ook voor dat uw grasmaaier goed blijft werken. Zorg dat u vertrouwd raakt met de bedieningsknoppen van de grasmaaier voordat u deze gaat gebruiken, maar zorg er in ieder geval voor, dat u weet hoe u de motor in geval van nood snel kunt uitschakelen. Bewaar deze gebruiksaanwijzing en alle andere documentatie van uw grasmaaier om deze later te kunnen raadplegen.

BELANGRIJK AANDACHTIG TE LEZEN VOOR GEBRUIK.

TE BEWAREN VOOR RAADPLEGING ACHTERAF.

Werkingsregels na te leven op veiligheidsvlak bij het gebruik van de grasmaaiers met elektrische motor.

vorming

- a) De instructies aandachtig lezen. Vertrouwd zijn met de bedieningselementen en het correct gebruik van het materiaal.*
- b) Nooit kinderen of personen die niet vertrouwd zijn met deze instructies de machine laten gebruiken. Nationale reglementeringen kunnen een minimumleeftijd van de operator opleggen.*
- c) De machine nooit doen werken terwijl derden, in het bijzonder kinderen, of dieren, zich in de nabijheid bevinden.*
- d) In gedachte houden dat de operator of de gebruiker verantwoordelijk is voor de ongevallen die hij kan veroorzaken of gevaren die hij andere personen of hun goederen kan doen lopen.*

Vorbereiding

- a) Tijdens de werking van de machine steeds werkschoenen en een lange broek dragen. De machine nooit met naakte voeten of op sandalen bedienen. Vermijden van ruime kleding te dragen of kledingstukken met loshangende snoeren of een das.*
- b) De zone waarop de machine zal worden gebruikt volledig inspecteren en alle voorwerpen wegnemen die erdoor kunnen worden weggeslingerd.*

c) Voor gebruik de machine steeds visueel inspecteren om na te gaan of het maaioorgaan, de bouten en de assemblage van deze laatste niet versleten of beschadigd zijn. De versleten of beschadigde stellen componenten vervangen om een goed evenwicht te behouden. De beschadigde of onleesbare etiketten vervangen.

Werking

Laat kinderen of personen die deze voorschriften niet hebben gelezen dit tuingereedschap nooit gebruiken. In uw land gelden eventueel voorschriften ten aanzien van de leeftijd van de bediener. Bewaar het tuingereedschap buiten het bereik van kinderen wanneer het niet wordt gebruikt.

Dit tuingereedschap is er niet voor bestemd om te worden gebruikt door personen (inclusief kinderen) met beperkte fysieke, zintuiglijke of geestelijke vermogens of gebrekkige ervaring en/of gebrekkige kennis, tenzij zij onder toezicht staan van een voor hun veiligheid verantwoordelijke persoon, of zij van deze persoon instructies ontvangen ten aanzien van het gebruik van het tuingereedschap. Kinderen moeten onder toezicht staan, om zeker te stellen dat zij niet met het tuingereedschap spelen.

Maai nooit dicht in de buurt van personen, in het bijzonder kinderen, of huisdieren.

De bediener of gebruiker is verantwoordelijk voor ongevallen, persoonlijk letsel of schade aan het eigendom van anderen.

Gebruik het tuingereedschap niet met blote voeten of met open sandalen. Draag altijd stevige schoenen en een lange broek.

Controleer het te bewerken oppervlak zorgvuldig op stenen,

stokken, metaaldraad, botten en andere voorwerpen en verwijder deze.

Controleer vóór gebruik altijd of de messen, de messschroeven of het maimechanisme versleten of beschadigd zijn. Vervang versleten of beschadigde messen en messschroeven altijd als complete set, om onbalans te voorkomen.

Maai alleen bij daglicht of goed kunstlicht.

Bij slechte weersomstandigheden, in het bijzonder bij opkomend onweer, niet met de gazonmaaier werken.

Gebruik het tuingereedschap bij voorkeur niet wanneer het gras nat is.

Loop altijd rustig, nooit te snel.

Gebruik het tuingereedschap nooit met defecte veiligheidsvoorzieningen of afschermingen of zonder veiligheidsvoorzieningen zoals stootbescherming en/of grasvanger.

Draag een gehoorbescherming.

Het werken op hellingen kan gevaarlijk zijn.

– Maai geen bijzonder steile hellingen.

– Zorg ervoor dat u op een helling of op nat gras altijd stevig staat.

– Maai altijd dwars op een helling, nooit naar boven of naar beneden.

– Ga altijd uiterst voorzichtig te werk bij het veranderen van richting op een helling.

Ga uiterst voorzichtig te werk bij het achteruitlopen of bij het trekken van het tuingereedschap.

Duw het tuingereedschap tijdens het maaien altijd voorwaarts en trek het nooit naar het lichaam toe.

De messen moeten stilstaan als u het tuingereedschap voor het vervoer moet kantelen, als u rijdt over een plaats waar geen gras groeit en als u het tuingereedschap verplaatst naar een plaats waar u wilt maaien.

Kantel het tuingereedschap bij het starten of aantrekken van de motor niet, behalve wanneer dit nodig is voor het starten in hoog gras. Til in dit geval

de van de bediener afgewende zijde door het omlaagduwen van de handgreep niet verder dan nodig omhoog. Let erop dat uw handen zich op de greep bevinden wanneer u het tuingereedschap weer laat lopen.

- Schakel het tuingereedschap in zoals in de gebruiksaanwijzing beschreven en let erop dat uw voeten ver genoeg van ronddraaiende delen verwijderd zijn.
- Breng handen en voeten niet in de buurt van of onder ronddraaiende delen.
- Houd afstand tot de uitworpzone terwijl u met het tuingereedschap werkt.
- Het tuingereedschap nooit optillen of dragen terwijl de motor loopt.

- Verander het tuingereedschap niet.** Ongeoorloofde veranderingen kunnen de veiligheid van het tuingereedschap beïnvloeden en tot meer geluiden en trillingen leiden.
- Controleer regelmatig de aansluitkabel en de gebruikte verlengkabel. Sluit een beschadigde kabel niet aan op het stroomnet en raak een beschadigde kabel niet aan voordat u de verbinding met het stroomnet verbroken heeft. Bij een beschadigde kabel kunnen spanningvoerende delen aangeraakt worden. Bescherm uzelf tegen gevaren door een elektrische schok.

Stroomkringonderbreker losmaken:

- altijd wanneer u zich van het tuingereedschap verwijdert,
- vóór het verwijderen van blokkeringen,
- als u het tuingereedschap controleert, reinigt of eraan werkt,
- na het raken van een voorwerp.

Controleer het tuingereedschap onmiddellijk op beschadigingen en laat het indien nodig repareren,

- als het tuingereedschap op een ongewone manier begint te trillen (onmiddellijk controleren).

Onderhoud

- Draag altijd tuinhandschoenen wanneer u de scherpe messen vastpakt of er aan werkt.
- Controleer of alle moeren, bouten en schroeven vastzitten, zodat een veilige toestand van het tuingereedschap gewaarborgd is.
- Controleer de grasbak regelmatig op toestand en slijtage.
- Controleer het tuingereedschap. Versleten of beschadigde delen moeten veiligheidshalve worden vervangen.
- Gebruik uitsluitend voor het tuingereedschap voorziene maaimessen.
- Zorg ervoor dat vervangingsonderdelen van ELEM GARDEN TECHNIC afkomstig zijn.

Aanwijzingen voor de optimale omgang met de accu

- Controleer dat het tuingereedschap uitgeschakeld is voordat u de accu in het gereedschap plaatst. Het plaatsen van een accu in tuingereedschap dat ingeschakeld is, kan tot ongevallen leiden.
- Houd het oplaadapparaat uit de buurt van regen en vocht. Het binnendringen van water in het oplaadapparaat vergroot het risico van een elektrische schok.
- Laad accu's alleen op in oplaadapparaten die door de fabrikant worden geadviseerd. Voor een oplaadapparaat dat voor een bepaald type accu geschikt is, bestaat brandgevaar wanneer het met andere accu's wordt gebruikt.
- Laad geen accu's van andere fabrikanten op. Het oplaadapparaat is alleen geschikt voor het opladen van ELEM GARDEN TECHNIC - lithiumionaccu's met de in de

technische gegevens vermelde spanningen. Anders bestaat er brand- en explosiegevaar.

Houd het oplaadapparaat schoon. Door vervuiling bestaat gevaar voor een elektrische schok.

Controleer voor elk gebruik oplaadapparaat, kabel en stekker. Gebruik het oplaadapparaat niet als u een beschadiging hebt vastgesteld. Open het oplaadapparaat niet zelf en laat het alleen door gekwalificeerd perso neel en alleen met originele vervangingsonderdelen repareren. Beschadigde oplaadapparaten, kabels en stekkers vergroten het risico van een elektrische schok.

Gebruik het oplaadapparaat niet op een gemakkelijk brandbare ondergrond (zoals papier of textiel) of in een brandbare omgeving. Vanwege de bij het opladen optredende verwarming van het oplaadapparaat bestaat brandgevaar.

Gebruik alleen de voor dit tuingereedschap voorziene ELEM GARDEN TECHNIC -accu's. Het gebruik van andere accu's kan tot letsel en brandgevaar leiden.

Voorkom aanraking van de niet-gebruikte accu met paperclips, munten, sleutels, spijkers, schroeven en andere kleine metalen voorwerpen die overbrugging van de contacten kunnen veroorzaken. Kortsluiting tussen de accucontacten kan brandwonden of brand tot gevolg hebben.

Bij verkeerd gebruik kan vloeistof uit de accu lekken. Voorkom contact daarmee. Spoel bij onvoorzien contact met water af. Wanneer de vloeistof in de ogen komt, dient u bovendien een arts te raadplegen. Gelekte accuvloeistof kan tot huidirritaties en verbrandingen leiden.

Open de accu niet. Er bestaat gevaar voor kortsluiting.

Bescherm de accu tegen hitte, bijvoorbeeld ook tegen voortdurend zonlicht, vuur, water en vocht. Er bestaat explosiegevaar.

Sluit de accu niet kort. Er bestaat explosiegevaar.

Bij beschadiging en onjuist gebruik van de accu kunnen er dampen vrijkomen. Zorg voor frisse lucht en raadpleeg bij klachten een arts. De dampen kunnen de luchtwegen irriteren.

Bescherm de accu tegen vocht en water.

Bewaar de accu alleen bij een temperatuur tussen 0 °C en 50 °C. Laat de accu bijvoorbeeld in de zomer niet in de auto liggen.

Reinig de ventilatieopeningen van de accu af en toe met een zachte, schone en droge doek.

BELANGRIJKE VEILIGHEIDSVORSCHRIFTEN VOOR ACCU

Batterij

Alleen de meegeleverde batterijlader gebruiken.

De netspanning moet overeenkomen met de bedrijfsspanning van de lader.

Het gebruik van een lader waarvan de elektrische kenmerken verschillen van deze van de aanbevolen lader kunnen de batterij beschadigen.

Elke snellading of overlading vermijden die de levensduur van de batterij zou kunnen verkorten.

1. Lees alle voorschriften en waarschuwingen op de acculader, de accu, en het product waarvoor de accu wordt gebruikt, aandachtig door alvorens de acculader in gebruik te nemen.
2. Neem de accu niet uit elkaar.
3. Als de gebruikstijd van een opgeladen accu aanzienlijk korter is geworden, moet u het gebruik ervan onmiddellijk stopzetten. Voortgezetgebruik kan oververhitting, brandwonden en zelfs een ontploffing veroorzaken.
4. Als er elektrolyt in uw ogen is terechtgekomen, spoel dan uw ogen met schoon water en roep onmiddellijk de hulp van een dokter in. Elektrolyt in de ogen kan blindheid veroorzaken.
5. Voorkom kortsluiting van de accu:
 - (1) Raak de accuklemmen nooit aan met een geleidend materiaal.
 - (2) Bewaar de accu niet in een bak waarin andere metalen voorwerpen zoals spijkers, munten e.d. worden bewaard.
 - (3) Stel de accu niet bloot aan water of regen. Kortsluiting van de accu kan oorzaak zijn van een grote stroomafgifte, oververhitting, brandwonden, en zelfs defecten.
6. Bewaar het gereedschap en de accu niet op plaatsen waar de temperatuur kan oplopen tot 50°C of hoger.
7. Werp de accu nooit in het vuur, ook niet wanneer hij zwaar beschadigd of volledig versleten is. De accu kan namelijk ontploffen in het vuur.
8. Wees voorzichtig dat u de accu niet laat vallen en hem niet blootstelt aan schokken of stoten.
9. Gebruik nooit een beschadigde accu.

BEWAAR DEZE VOORSCHRIFTEN.

Tips voor een maximale levensduur van de accu

1. Laad de accu op voordat hij volledig ontladen is. Stop het gebruik van het gereedschap en laad de accu op telkens wanneer u vaststelt dat het vermogen van het gereedschap is afgenomen.
2. Laad een volledig opgeladen accu nooit opnieuw op. Als u de accu te veel oplaadt, zal hij minder lang meegaan.
3. Laad de accu op bij een kamertemperatuur tussen 10°C en 40°C. Laat een warme accu afkoelen alvorens hem op te laden.
4. Laad de accu zeker elk half jaar een keer op, ook als u deze geruime tijd lang niet gebruikt.

BESCHRIJVING VAN DE FUNCTIES



Installeren of verwijderen van de accu

LET OP:

- Schakel het gereedschap altijd uit alvorens de accu te installeren of te verwijderen.
 - Zorg dat u voor gebruik het accudeksel stevig afsluit. Anders zou er regen, vocht of vuil in kunnen komen en het apparaat of de accu kunnen beschadigen.
- Hou het motorgereedschap aan zijn geïsoleerde handgrepen vast wanneer u een bewerking uitvoert waarbij een schroef in contact zou kunnen komen met verborgen bedrading. Schroeven die in contact komen met een spanningvoerende geleider, kunnen ervoor zorgen dat de naakte metalen onderdelen van het gereedschap onder spanning komen te staan, waardoor de gebruiker een elektrische schok zou kunnen krijgen.

- Bescherm het batterijpack tegen regen en vocht. Binnendringend water in de batterijlader verhoogt het gevaar voor een elektrische schok.
- Laad enkel bij met de lader die door de fabrikant is opgegeven. Een lader die geschikt is voor een bepaald type batterij kan brandgevaar opleveren wanneer hij gebruikt wordt met een andere batterij.
- Laad geen andere batterijen op. De batterijlader is enkel geschikt voor het laden van onze batterijen binnen de opgegeven spanningsbereiken. Bij ander gebruik ontstaat er explosie- en brandgevaar.
- Hou de batterijlader proper. Vuil kan tot een gevaarlijke elektrische schok leiden.
- Controleer vóór elk gebruik de batterijlader, het snoer en de stekker. Gebruik de batterijlader niet wanneer er defecten opgemerkt worden. Maak zelf de batterijlader niet open maar laat hem enkel met originele onderdelen door vakbekwame mensen herstellen. Beschadigde batterijladers, kabels en stekkers verhogen het gevaar voor een elektrische schok.
- Gebruik de batterijlader niet op makkelijk ontbrandbare oppervlakken (bv. papier, textiel, enz.) of in brandgevaarlijke omgevingen. Er is gevaar voor brand door het opwarmen van de batterijlader tijdens het laden.
- Bij verkeerd gebruik van de batterij kan er vloeistof uit vrijkomen. Vermijd contact hiermee. Indien dit per ongeluk toch gebeurt, spoel dan met water. Indien de vloeistof met de ogen in contact komt, zoek dan bijkomend medische hulp. Vloeistof die uit de batterij vrijkomt kan irritatie of brandwonden veroorzaken.

- Maak zelf de batterij niet open. Er is gevaar voor kortsluiting.
- Bescherm de batterij tegen hitte, bv. tegen continue zonnestraling of vuur. Er is ontploffingsgevaar.
- Sluit de batterij niet kort. Er is ontploffingsgevaar.
- Indien de batterij beschadigd is of verkeerd gebruikt werd, kunnen er dampen vrijkomen. Indien u hier last van ondervindt, zorg dan voor voldoende verse lucht en contacteer een dokter. De dampen kunnen het ademhalingssysteem irriteren.

	Verbrand de lader en de batterij niet.
	Stel de lader en de batterij niet bloot aan temperaturen boven 50 °C.
	Stel de lader en de batterij niet bloot aan vocht.

BIJZONDERE VEILIGHEIDSVOORSCHRIFTEN

§ Neem de batterij uit de machine tijdens onderhoud en als de machine langere tijd niet wordt gebruikt.

§ Gebruik uitsluitend het voorgeschreven type batterij.

VEILIGHEIDSVOORSCHRIFTEN VOOR LADER EN BATTERIJ

- Bestudeer de instructies en veiligheidsvoorschriften alvorens de batterij te laden.
- Gebruik uitsluitend de voorgeschreven lader Om de batterij te laden. Laad geen batterijen van een ander type met deze lader.

Voedingsadapters mogen uitsluitend worden gebruikt samen met de sokkel van de lader en de bijbehorende batterij.

- Gebruik de lader uitsluitend in een droge omgeving bij een temperatuur tussen 10 °C en 40 °C.*
- Gebruik de lader niet als deze is beschadigd.*
- Laat de lader en batterij uitsluitend repareren door een erkend reparateur.*
- Vermijd kortsluiting van de batterij. Zorg ervoor dat de aansluitingen van de batterij niet in aanraking kunnen komen met metalen voorwerpen.*
- Bewaar de batterij niet op plaatsen waar de temperatuur boven de 50 °C kan stijgen, b.v. in een in de zon geparkeerde auto.*
- Verbrand de batterij niet.*
- Probeer nooit om de batterij te openen.*
- Mocht de batterijvloeistof (een oplossing*

Lader

Dit apparaat kan gebruikt worden door oudere kinderen minstens 8 jaar en mensen met een lichamelijke, zintuiglijke of verstandelijke vermogens of zonder ervaring of kennis, ze (als ze) goed worden gecontroleerd (e) s of instructies voor het gebruik van de machine veilig aan hen gegeven en als de risico's die werden aangehouden.

Kinderen mogen niet met het apparaat spelen. Reiniging en onderhoud door de gebruiker mag niet worden uitgevoerd door kinderen zonder toezicht.

- Bescherm de batterijlader tegen regen en vochtigheid. De doordringing van water in een batterijlader verhoogt het risico van elektrische schok.*

Herlaad alleen met behulp van de door de fabrikant aangegeven lader. Een lader is geschikt voor een specifiek type batterij, zijn gebruik met een andere batterij kan een brandrisico inhouden.

Laad geen andere batterijen op. De batterijlader is voorbehouden aan het opladen van onze batterijen binnen het aangegeven spanningsbereik. Als deze op een andere wijze wordt gebruikt, bestaat er een risico van brand of ontploffing.

Houd de batterijlader schoon. De verontreiniging kan een elektrische schok veroorzaken.

Controleer de batterijlader, de kabel en de stekker voor elk gebruik. Gebruik de batterijlader niet als deze gebreken vertoont. Open de batterijlader niet zelf en laat deze alleen herstellen door bekwaam personeel dat originele wisselstukken gebruikt. Beschadigde batterijladers, kabels en stekkers verhogen het risico van elektrische schok.



Gebruik de batterijlader niet op gemakkelijk ontvlambare oppervlakken (bijvoorbeeld papier, textiel enz.) of in omgevingen die kunnen ontbranden. Er bestaat een brandrisico door verhitting van de batterijlader tijdens het opladen.

Het netsnoer kan niet worden vervangen. Als de kabel is beschadigd, het hoort draaien op de verkoop.

▪ *Het netsnoer kan niet worden vervangen. Als de kabel is beschadigd, moet het apparaat zetten naar de prullenbak.*

Pictogrammen op de oplader

De volgende pictogrammen zijn van toepassing op de oplader:

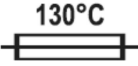
	<i>Klasse II - De machine is dubbel geïsoleerd een aardedraad is daarom niet nodig.</i>
	<i>Gebruik de lader enkel binnenshuis.</i>
	<i>Storingbestendige scheidingstransformator.</i>
	<i>Thermische beveiligingsschakelaar.</i>

- LI-ION BATTERIJ

Voordelen van Li-ion batterijen:

- *Li-ion batterijen hebben een hogere capaciteit/gewichtsverhouding (meer vermogen uit een lichtere en meer compacte batterij)*
- *Geen geheugeneffect meer (capaciteitsverlies na een aantal laad/ontlaadcycli) zoals bij andere types batterijen (NiCD, NiMH).*
- *Beperkte zelfontlading*

	Laad het batterijpack enkel op met de meegeleverde lader.
---	--

	Verzekert u er van dat de netspanning 230 V AC 50 Hz is.
--	---

	WAARSCHUWING! Verpakkingsmateriaal is geen speelgoed! Kinderen mogen niet spelen met plastic zakken! Gevaar voor verstikking!
---	--

ELEKTRISCHE VEILIGHEID

	Controleer of de op het typeplaatje van de machine vermelde spanning overeenkomt met de ter plaatse beschikbare netspanning.
---	---

Verklaring van de pictogrammen

	<p>Algemene waarschuwing.</p>		<p>Wacht tot alle delen van het tuingereedschap volledig tot stilstand zijn gekomen voordat u deze aanraakt. De messen draaien na het uitschakelen van het tuingereedschap nog. Letsel kan het gevolg zijn.</p>
	<p>Lees de gebruiksaanwijzing door.</p>		<p>Gebruik het tuingereedschap niet in de regen en laat het niet in de regen liggen of staan.</p>
	<p>Voorkom dat personen in de buurt gewond raken door weggeslingerde voorwerpen.</p> <p>Houd in de buurt staande personen op een veilige afstand tot het tuingereedschap.</p>		<p>Draag oogbescherming.</p>
 	<p>Scherp(e) mes(sen). Wees uiterst voorzichtig met tenen en vingers.</p> <p>Schakel het tuingereedschap uit en maak de stroomkringonderbreker los voordat u onderhouds- of reinigingswerkzaamheden uitvoert of wanneer u het tuingereedschap onbeheerd laat, ook als dat slechts voor korte tijd is.</p>		<p>Draag werkhandschoenen</p>
	<p>Draag veiligheidsschoenen.</p>		<p>CE Conform de Europese toepasselijke standaarden op het gebied van veiligheid.</p>

Bediening

□ Laat kinderen of personen die deze voorschriften niet hebben gelezen dit tuingereedschap nooit gebruiken. In uw land gelden eventueel voorschriften ten aanzien van de leeftijd van de bediener. Bewaar het tuingereedschap buiten het bereik van kinderen wanneer het niet wordt gebruikt.

□ Dit tuingereedschap is er niet voor bestemd om te worden gebruikt door personen (inclusief kinderen) met beperkte fysieke, zintuiglijke of geestelijke vermogens of gebrekkige ervaring en/of gebrekkige kennis, tenzij zij onder toezicht staan van een voor hun veiligheid verantwoordelijke persoon, of zij van deze persoon instructies ontvangen ten aanzien van het gebruik van het tuingereedschap.

Kinderen moeten onder toezicht staan, om zeker te stellen dat zij niet met het tuingereedschap spelen.

□ Maai nooit dicht in de buurt van personen, in het bijzonder kinderen, of huisdieren.

□ De bediener of gebruiker is verantwoordelijk voor ongevallen, persoonlijk letsel of schade aan het eigendom van anderen.

□ Gebruik het tuingereedschap niet met blote voeten of met open sandalen. Draag altijd stevige schoenen en een lange broek.

□ Controleer het te bewerken oppervlak zorgvuldig op stenen, stokken, metaaldraad, botten en andere voorwerpen en verwijder deze.

□ Controleer vóór gebruik altijd of de messen, de messchroeven of het maamechanisme versleten of beschadigd zijn. Vervang versleten of beschadigde messen en messchroeven altijd als complete set, om onbalans te voorkomen.

□ Maai alleen bij daglicht of goed kunstlicht.

□ Gebruik het tuingereedschap bij voorkeur niet wanneer het gras nat is.

□ Loop altijd rustig, nooit te snel.

□ Gebruik het tuingereedschap nooit met defecte veiligheidsvoorzieningen of afschermingen of zonder veiligheidsvoorzieningen zoals stootbescherming en/of grasvanger.

□ **Het werken op hellingen kan gevaarlijk zijn.**

– Maai geen bijzonder steile hellingen.

– Zorg ervoor dat u op een helling of op nat gras altijd stevig

staat.

– Maai altijd dwars op een helling, nooit naar boven of naar beneden.

– Ga altijd uiterst voorzichtig te werk bij het veranderen van richting op een helling.

– Ga uiterst voorzichtig te werk bij het achteruitlopen of bij het trekken van het tuingereedschap.

– Duw het tuingereedschap tijdens het maaien altijd voorwaarts en trek het nooit naar het lichaam toe.

□ De messen moeten stilstaan als u het tuingereedschap voor het vervoer moet kantelen, als u rijdt over een plaats waar geen gras groeit en als u het tuingereedschap verplaatst naar een plaats waar u wilt maaien.

□ Kantel het tuingereedschap bij het starten of aantrekken van de motor niet, behalve wanneer dit nodig is voor het starten in hoog gras. Til in dit geval de van de bediener afgewende zijde door het omlaagduwen van de handgreep niet verder dan nodig omhoog. Let erop dat uw handen zich op de greep bevinden wanneer u het tuingereedschap weer laat lopen.

□ Schakel het tuingereedschap in zoals in de gebruiksaanwijzing beschreven en let erop dat uw voeten ver genoeg van ronddraaiende delen verwijderd zijn.

□ Breng handen en voeten niet in de buurt van of onder ronddraaiende delen.

□ Houd afstand tot de uitwerpzone terwijl u met het tuingereedschap werkt.

□ Het tuingereedschap nooit optillen of dragen terwijl de motor loopt.

□ **Verander het tuingereedschap niet.** Ongeoorloofde veranderingen kunnen de veiligheid van het tuingereedschap beïnvloeden en tot meer geluiden en trillingen leiden.

□ Controleer regelmatig de aansluitkabel en de gebruikte verlengkabel. Sluit een beschadigde kabel niet aan op het stroomnet en raak een beschadigde kabel niet aan voordat u de verbinding met het stroomnet verbroken heeft. Bij een beschadigde kabel kunnen spanningvoerende delen aangeraakt worden. Bescherm uzelf tegen gevaren door een elektrische schok.

Stroomkringonderbreker losmaken:

- altijd wanneer u zich van het tuingereedschap verwijdert,
- vóór het verwijderen van blokkeringen,
- als u het tuingereedschap controleert, reinigt of eraan werkt,
- na het raken van een voorwerp. Controleer het tuingereedschap onmiddellijk op beschadigingen en laat het indien nodig repareren,
- als het tuingereedschap op een ongewone manier begint te trillen (onmiddellijk controleren).

Onderhoud

- Draag altijd tuinhandschoenen wanneer u de scherpe messen vastpakt of er aan werkt.**
- Controleer of alle moeren, bouten en schroeven vastzitten, zodat een veilige toestand van het tuingereedschap gewaarborgd is.
- Controleer de grasbak regelmatig op toestand en slijtage.
- Controleer het tuingereedschap. Versleten of beschadigde delen moeten veiligheidshalve worden vervangen.
- Gebruik uitsluitend voor het tuingereedschap voorziene maaimessen.
- Zorg ervoor dat vervangingsonderdelen van ELEM GARDEN TECHNIC afkomstig zijn.

Aanwijzingen voor de optimale omgang met de accu

- Controleer dat het tuingereedschap uitgeschakeld is voordat u de accu in het gereedschap plaatst.** Het plaatsen van een accu in tuingereedschap dat ingeschakeld is, kan tot ongevallen leiden.
- Houd het oplaadapparaat uit de buurt van regen en vocht.** Het binnendringen van water in het oplaadapparaat vergroot het risico van een elektrische schok.
- Laad accu's alleen op in oplaadapparaten die door de fabrikant worden geadviseerd.** Voor een oplaadapparaat dat voor een bepaald type accu geschikt is, bestaat brandgevaar wanneer het met andere accu's wordt gebruikt.
- Laad geen accu's van andere fabrikanten op.** Het oplaadapparaat is alleen geschikt voor het opladen van

ELEM GARDEN TECHNIC -lithiumionaccu's met de in de technische gegevens vermelde spanningen. Anders bestaat er brand- en explosiegevaar.

- Houd het oplaadapparaat schoon.** Door vervuiling bestaat gevaar voor een elektrische schok.
- Controleer voor elk gebruik oplaadapparaat, kabel en stekker. Gebruik het oplaadapparaat niet als u een beschadiging hebt vastgesteld. Open het oplaadapparaat niet zelf en laat het alleen door gekwalificeerd personeel en alleen met originele vervangingsonderdelen repareren.** Beschadigde oplaadapparaten, kabels en stekkers vergroten het risico van een elektrische schok.
- Gebruik het oplaadapparaat niet op een gemakkelijk brandbare ondergrond (zoals papier of textiel) of in een brandbare omgeving.** Vanwege de bij het opladen optredende verwarming van het oplaadapparaat bestaat brandgevaar.
- Gebruik alleen de voor dit tuingereedschap voorziene ELEM GARDEN TECHNIC -accu's.** Het gebruik van andere accu's kan tot letsel en brandgevaar leiden.
- Voorkom aanraking van de niet-gebruikte accu met paperclips, munten, sleutels, spijkers, schroeven en andere kleine metalen voorwerpen die overbrugging van de contacten kunnen veroorzaken.** Kortsluiting tussen de accucontacten kan brandwonden of brand tot gevolg hebben.
- Bij verkeerd gebruik kan vloeistof uit de accu lekken.** Voorkom contact daarmee. Spoel bij onvoorzien contact met water af. Wanneer de vloeistof in de ogen komt, dient u bovendien een arts te raadplegen. Gelekte accuvloeistof kan tot huidirritaties en verbrandingen leiden.
- Open de accu niet.** Er bestaat gevaar voor kortsluiting.
- Bescherm de accu tegen hitte, bijvoorbeeld ook tegen voortdurend zonlicht, vuur, water en vocht.** Er bestaat explosiegevaar.
- Sluit de accu niet kort.** Er bestaat explosiegevaar.
- Bij beschadiging en onjuist gebruik van de accu kunnen er dampen vrijkomen. Zorg voor frisse lucht en raadpleeg bij klachten een arts.** De dampen kunnen de luchtwegen irriteren.
- Bescherm de accu tegen vocht en water.

□ Bewaar de accu alleen bij een temperatuur tussen 0 °C en 50 °C. Laat de accu bijvoorbeeld in de zomer niet in de auto liggen.

□ Reinig de ventilatieopeningen van de accu af en toe met een zachte, schone en droge doek.



Lees alle veiligheidswaarschuwingen en alle instructies. Als u alle hieronder opgesomde waarschuwingen en instructies niet naleeft, kan dit tot elektrische schok, brand en/of ernstige kwetsuren leiden.

Technische gegevens

Artikelnummer		TDE36V37P-LI
Mesbreedte	mm	370
Mes	Ref	SF7A104
Maaihoogte	mm	25~75
Inhoud grasbak	L	35
Nominaal vermogen	V	36
Oplaadduur	H	3~5
Toelaatbaar laadtemperatuurbereik	°C	0 – 50
Maaitijd	min	40
Toerental	Min ⁻¹	3300
Gewicht	Kg	10/11.5
Batterijtype en gegevens	Li-ion 36V 3000mAh	

Waarden van de geluidsemisies, gemeten volgens de norm van toepassing 2000/14/EG:

Geluidsdrukniveau	dB(A)	83 K=3
Geluidsvermogeniveau	dB(A)	94.1 K=3
Gewaarborgd geluidsdrukniveau	dB(A)	96



AANDACHT! Draag gehoorbeschermers wanneer het geluidsniveau 85dB(A) overschrijdt.

Gewogen kwadratische gemiddelde waarde de van toepassing zijnde standaard :

Trillingsemisiewaarde	m/s ²	3.1 K=1,5
------------------------------	------------------	-----------



De aanduiding van het feit dat de aangegeven totale trillingenwaarde werd gemeten conform een genormaliseerde proefmethode en kan worden gebruikt om een instrument met een ander instrument te vergelijken; de aanduiding van het feit dat de aangegeven totale trillingenwaarde ook kan worden gebruikt voor een voorafgaande evaluatie van de blootstelling.



Een waarschuwing die stipuleert dat de emissie van trilling in de loop van het werkelijke gebruik van het elektrische instrument kan verschillen van de aangegeven totale waarde, volgens de gebruiksmethodes van het instrument; door de noodzaak aan te geven de veiligheidsmaatregelen te identificeren met de bedoeling de operator te beschermen, welke gebaseerd zijn op een raming van de blootstelling in de werkelijke gebruiksomstandigheden (rekening houdend met alle bestanddelen van de werkingscyclus, zoals de stoptijden van het instrument en de werkingstijden in rust, naast de uitschakeltijd)

Montage **A**

Voor uw veiligheid

- Waarschuwing! Schakel uit, haal de uitschakelsleutel en de batterij uit voordat u de machine instelt of reinigt en wanneer de kabel doorgesneden of beschadigd is of in de war is geraakt.
- Nadat de machine uitgeschakeld is draaien de messen nog enkele seconden.
- Voorzichtig – raak het ronddraaiende maimes niet aan.

Hendelassemlage **A**

1. Het ondergedeelte van de hendel en het bovengedeelte van de hendel met schroefgaten in overeenstemming brengen;
2. Schroeven meoten van buiten naar binnen door de gaten worden gestoken;
3. Vaste moer wordt aangespannen.

Nota: Zorg dat de meegeleverde kabelclips worden gebruikt om de kabel vast te maken aan de hendel.

Klik de delen van de grasbak samen

Zet het grasbakbovenstuk vast op de grasopvangbasis door de tabs langs de rand in elkaar te passen. Begin achteraan en werk naar voor toe.

Grasbakaanbrenging/verwijdering

Licht de stootbescherming op en houd deze in die positie vast, breng de grasbak aan of neem deze uit.

Voor niet-grasverzameling kan de grasmaaier worden gebruikt zonder grasbak in positie, met de stootbescherming in de neerwaarde stand.

Starten **D**

- Nadat de machine uitgeschakeld is draaien de messen nog enkele seconden. Laat het draaien van de motor/het maimes stoppen vooraleer weer “aan” te zetten.
- Schakel niet snel uit en aan.

Nota: Om het starten te vergemakkelijken de hendel naar onder duwen om de voorwielen op te lichten.

Steek de uitschakelsleutel in.

	<ol style="list-style-type: none">1 Druk de veiligheidsknop 2 in en houd die ingedrukt.2 Knijp de schakelhendel 1 naar de hendel.3 Laat veiligheidsknop 2 los.
---	--

Nota: Er zit een korte vertraging in het starten van de motor na inschakeling van schakelhendel 1.

Stoppen

Laat schakelhendel 1 los

De Batterij E insteken

E

- ❶ Licht het batterijdeksel op.
- ❷ Breng batterij aan, als deze correct wordt geplaatst, hoort u een "klik".
- ❸ Als de grasmaaier niet onmiddellijk zal worden gebruikt, breng dan de uitschakelsleutel aan zoals getoond in de opslagpositie.

De batterij verwijderen

Licht het batterijdeksel op.
Neem uitschakelsleutel uit.
Verwijder batterij .

Betekenis van de aanduidingselementen

Laadprocedure

De laadprocedure start zodra de netvoedingsstekker van de batterijlader in het stopcontact wordt gestoken en de batterij in het laadcompartiment wordt gestoken.

Door de intelligente laadmethode wordt de laadvoorwaarde van de batterij automatisch gedetecteerd en de batterij wordt opgeladen met de optimale laadstroom, afhankelijk van batterijtemperatuur en spanning.

Dit geeft de batterij een langere levensduur en houdt deze steeds volledig opgeladen wanneer in de lader bewaard voor opslag.

Controle van de laadprocedure wordt aangegeven via de loodcontrole LED.

LED-statusdisplay:

Lader AC-voedingstoegang, de batterij is niet geïnstalleerd (geen ladingsvoorwaarde): felrode LED.

Werkadvies

Batterijlaadcontrole-aanduiding

Batterij 8 is uitgerust met een laadcontrole-indicator 14 die geen laadtoestand aangeeft. De laadcontrole-indicator 14 bestaat uit 3 groene LED's.

Druk op knop 15 om te beginnen laden via controle-indicators 14, laat los, de laadcontrole-indicator gaat uit. In de laadtoestand kunt u ook controleren of de batterij werd uitgehaald.

LED-indicators	Batterijcapaciteit
Continu aangaan van 3 groene LED's	≥ 90 %
Continu aangaan van 2 groene LED's	≥ 65 %
Continu aangaan van 1 groene LED	≥ 30 %
Knipperen van 1 groene LED	Reserve

Als geen LED oplicht na bediening van knop, is de batterij defect en moet worden vervangen.

Om veiligheidsredenen kan de laadtoestand van de batterij alleen worden gecontroleerd als het product stilstaat.

Tijdens de laadprocedure lichten de drie groene LED's na elkaar op en gaan kortstondig uit. De batterij is volledig geladen als de drie groene LED's continu oplichten. De drie groene LED's gaan opnieuw aan ongeveer 5min. na het volledig opladen van de batterij.

Maaizone (batterijduur)

De maaizone (batterijduur) is afhankelijk van gazontoestand, grasdensiteit, vochtgehalte, graslengte en maaihogte.

De machine veelvuldig aan- en uitzetten tijdens het maaien zal ook de maaizone verkleinen (batterijduur).

Om de maaizone te vergroten (batterijduur) is het aan te raden vaker te maaien, de maaihogte te verhogen en met normaal tempo te stappen.

Laadadvies

Met voortdurende of veelvuldige herhaalde laadcycli zonder onderbreking kan de lader verhit raken. Dit heeft geen betekenis en geeft geen technisch defect van de batterijlader aan.

Een duidelijk verkorte werkperiode na het opladen geeft aan dat de batterij versleten is en moet worden vervangen.

- LI-ION BATTERIJ

Voordelen van Li-ion batterijen:

- Li-ion batterijen hebben een hogere capaciteit/gewichtsverhouding (meer vermogen uit een lichtere en meer compacte batterij)
- Geen geheugeneffect meer (capaciteitsverlies na een aantal laad/ontlaadcycli) zoals bij andere types batterijen (NiCD, NiMH).
- Beperkte zelfontlading

Assemblage

- **Sluit de batterij en/of de uitschakelsleutel niet aan vooraleer het product volledig is geassembleerd.**
- **Zorg dat de kabels niet verstrikt zijn bij het vouwen/ontvouwen van de bovenste/onderste hendels. Laat de hendel niet vallen.**

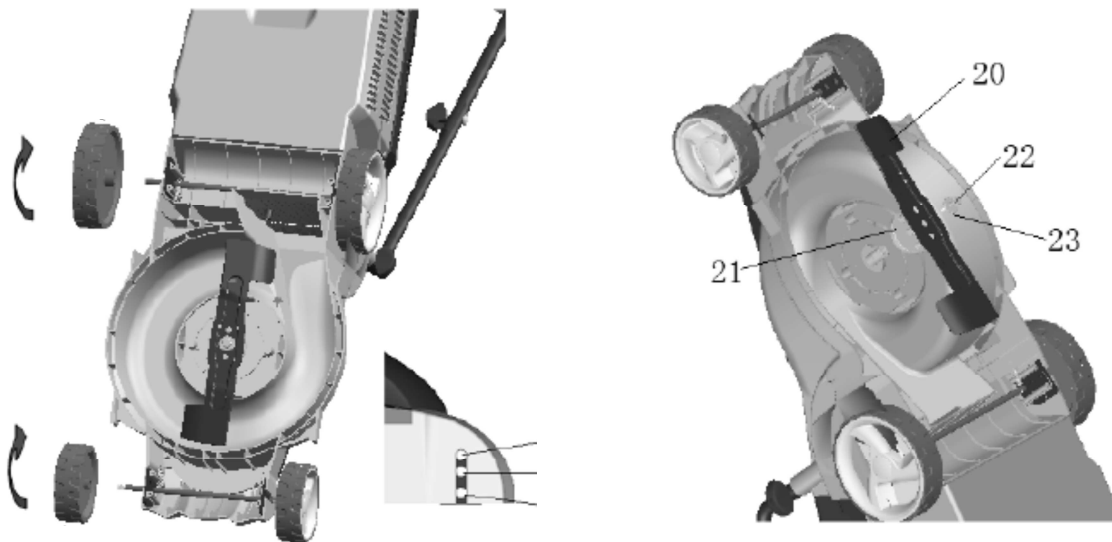

- **Draag steeds tuinhandschoenen bij het hanteren van of werken in de buurt van scherpe maaimessen.** Zet de machine op haar rechterkant en inspecteer het maaimes; als het bot of beschadigd is, vervang het mes dan.

Gebruik de volgende procedure om het maaimes te verwijderen of te vervangen:

Houd het maaimes 20 vast met tuinhandschoenen (niet meegeleverd) en gebruik een spansleutel (niet meegeleverd) om de maaimesbout 22, mesconnector 21 en mes 20 te verwijderen.

Breng maaimes 20, mestussenring 22 en mesbout 23 aan. Zorg dat het maaimes correct omhoog gericht is en draai bout 23 stevig aan. Zorg dat de schroevendraaier wordt verwijderd vooraleer u de machine probeert aan te zetten.

- **Smeer het maaimes of de mesbout niet tijdens het opnieuw aanbrengen.**

> De grasopvangzak

- Aanbrengen: til het achterste deksel op en maak de grasopvangzak vast aan de achterkant van de maaier.
- Verwijderen: neem het achterste deksel vast, til het op en verwijder de grasopvangzak.

De maaihoogte instellen **C**

WAARSCHUWING:

- Steek bij het afstellen van de maaihoogte nooit uw hand of voet onder de grasmaaier.
- Controleer vóór het gebruik zorgvuldig of de hendel juist in de gleuf valt.

Zorg dat de uitstekende nok op de maaihoogte-instelhendel precies in de gleuf van het grasmaaierhuis valt.

OPMERKING:

- De aanduidingen voor de maaihoogte moeten slechts als richtlijn beschouwd worden, aangezien de toestand van het gazon of de grond de uiteindelijke hoogte van het gras kan doen afwijken van de gekozen hoogtewaarde.
- Met een maaiproef in een minder opvallende plaats kunt u door uitproberen de gewenste hoogte vinden.

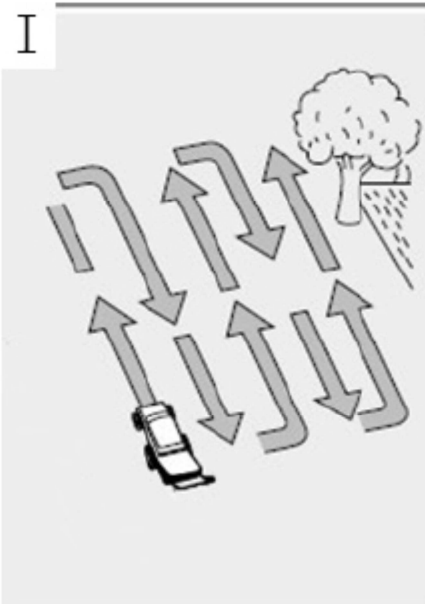

Gras maaien I

Overbelasting van motor tijdens het maaien.

De motor is uitgerust met een veiligheidsschakelaar die wordt geactiveerd als het maaimes geblokkeerd of verstopt is of de motor overbelast is. Zet de machine uit als dit gebeurt.

De veiligheidsschakelaar wordt alleen gereset als u de schuiver eerst loslaat

Verwijder alle obstakels en wacht één minuut, herstart dan uw machine en dan kunt u de veiligheidsschakelaar resetten.

- U draagt tuinhandschoenen telkens u in de zone van scherpe maaimessen handelingen uitvoert of moet werken.

Problemen oplossen

Het volgende schema geeft een opsomming van probleemsymptomen, mogelijke oorzaken en correctieve actie, als uw machine niet behoorlijk werkt. Als deze het probleem niet aangeven en corrigeren, neem dan contact op met uw servicewerkplaats.

- Waarschuwing : Schakel uit en neem de uitschakelsleutel uit vooraleer u het probleem onderzoekt

Probleem	Mogelijke oorzaak	Correctieve actie
De machine werkt niet	Mogelijke verstopping	Controleer onder de machine en verwijder verstopping indien nodig (draag steeds tuinhandschoenen)
	Batterij niet volledig geladen	Batterij opladen
	Batterij niet (goed) ingezet	De batterij inzetten
	Gras te lang	Vergroot de maaihoogte en kantel de machine om startbelasting te verminderen
	Uitschakelaar beschadigd	Neem contact op met klantenservice
	Motorbescherming werd geactiveerd	Laat motor afkoelen/vergroot maaihoogte
	Batterij te heet/koud	Laat afkoelen/opwarmen
	Uitschakelsleutel niet correct/volledig ingestoken	Correct insteken
Er zit een korte vertraging in het starten van de motor na inschakeling van schakelhendel	Bedien schakelhendel 1-3s om de motor te starten	
Machine start, stopt onmiddellijk	Batterij niet volledig geladen	Batterij opladen
	Uitschakelsleutel niet correct/volledig ingestoken	Correct insteken
	Batterij niet (goed) ingezet	De batterij inzetten
	Batterij te heet/koud	Laat motor afkoelen/vergroot maaihoogte
Machine werkt onregelmatig	Interne bedrading van machine beschadigd	Neem contact op met klantenservice
	Motorbescherming werd geactiveerd	Laat motor afkoelen/vergroot maaihoogte
Machine maait onregelmatig en motor loopt moeilijk	Maaihoogte te laag	Vergroot de maaihoogte (zie "Maaihoogte instellen")
	Maaimes bot	Vervang het maaimes (zie "Maaimesonderhoud")
	Mogelijke verstopping	Controleer onder de machine en verwijder verstopping indien nodig (draag steeds tuinhandschoenen)
	Mes omgekeerd gemonteerd	Breng het maaimes correct aan (zie "Maaimesonderhoud")
Maaizone (batterijduur) niet breed genoeg	Maaihoogte te laag	Verhoog maaihoogte en stap trager
	Gras te hoog	Verhoog maaihoogte en stap trager
	Gras nat of vochtig	Wacht tot gras droog is en stap trager
	Gras staat te dik	Vergroot maaihoogte, stap trager en maai vaker
	Een extra batterij kan worden aangekocht bij een erkende klantenservice voor tuinproducten	Neem contact op met klantenservice
Maaimes draait niet tijdens machine ingeschakeld is	Maaimes wordt gehinderd door gras	Schakel machine uit Verwijder hinderlijk gras (draag steeds tuinhandschoenen)
	Maaimesmoer/bout los	Span maaimesmoer/bouten aan
Te sterke trillingen/geluiden	Maaimesmoer/bout los	Span maaimesmoer/bouten aan
	Maaimes beschadigd	Neem contact op met klantenservice voor vervangen van het maaimes

Geen laadprocedure mogelijk	Batterijcontacten verontreinigd	Maak de batterijcontacten schoon (bijv. door de batterij meermaals in te steken en weer uit te halen) of vervang de batterij (Batterijen kunnen worden gekocht bij klantenservice)
	De batterij is defect door losgekomen verbinding in de batterij	Vervang de batterij (Batterijen kunnen worden gekocht bij klantenservice)
De laadcontrole LED 14 lichten respectievelijk niet op na insteken van de netstekker in het stopcontact	Netstekker van batterijlader niet (correct) ingestoken	Steek netstekker (volledig) in het stopcontact
	Stopcontact, netvoedingskabel of batterijlader defect	Controleer voedingsspanning, indien nodig een batterijlader, neem eventueel contact op met een erkend inspectiestation of klantenservice

Na Gebruik/Opslag

Maak de buitenzijde van de machine grondig schoon met een zachte borstel en doek. Gebruik geen water, oplosmiddelen of poetsmiddelen. Verwijder alle gras en afval, in het bijzonder van de ventilatiesleuven.

Draai de machine op haar kant en reinig de maaimesszone. Als gemaaid gras wordt samengedrukt in de maaimesszone, verwijder dan met een houten of plastic hulpmiddel.

- Draag steeds tuinhandschoenen bij het hanteren van of werken in de buurt van scherpe maaimessen.

Bewaar de machine in een droge ruimte. Plaats geen andere voorwerpen boven op de machine. Om ruimte te sparen kunt u de hendel volledig dichtvouwen.

- **Zorg dat de kabels niet verstrikt zijn bij het vouwen/ontvouwen van de bovenste/onderste hendels. Laat de hendels niet vallen.**

De machine kan worden opgeborgen met de grasbak gedemonteerd.

Transport

De batterij heeft een doeltreffende bescherming tegen interne overdruk en kortsluiting evenals inrichtingen voor de preventie van ontploffing en gevaarlijke keerstroom.

De met lithium overeenkomstige inhoud van de batterij zit onder de toepasselijke grenswaarden.

Bijgevolg is de batterij niet onderworpen aan nationale of internationale reglementen voor gevaarlijke producten, noch als een individuele component noch wanneer in een machine ingestoken. De reglementen betreffende gevaarlijke producten kunnen echter relevant zijn voor het transport van meerdere batterijen. In dit geval kan het nodig zijn te voldoen aan speciale voorwaarden (vb. betreffende de verpakking).

SERVICEDIENST

_ Beschadigde schakelaars moeten in de werkplaats van onze klantendienst hersteld worden.

_ **Als de vervanging van de voedingskabel noodzakelijk is, moet dit plaatsvinden door de fabrikant of zijn agent om een gevaar te voorkomen.**

KLANTENSERVICE EN GEBRUIKSADVIEZEN

Onze klantenservice beantwoordt uw vragen over reparatie en onderhoud van uw product en over vervangingsonderdelen. Explosietekeningen en informatie over vervangingsonderdelen vindt u ook op : www.eco-repa.com

Het ELEM GARDEN TECHNIC-team voor gebruikadviezen helpt u graag bij vragen over onze producten en toebehoren : sav@eco-repa.com

OPSLAG

- Berg de machine op buiten het bereik van kinderen, in een stabiele en veilige positie en op een droge plaats met een gematigde temperatuur. Vermijd te hoge en te lage temperaturen.
- Bescherm de machine tegen direct invallend licht. Bewaar ze, indien mogelijk, op een donkere plaats.
- Bewaar de machine niet in plastic of Nylon zakken om te vermijden dat er zich vocht ophoopt.

§ Reinig altijd uw grasmaaier vóór u hem wegbergt.

§ Bewaar uw maaier op een propere en droge plek. Om schimmelvorming op de achtergebleven resten te vermijden moet u ervoor zorgen dat de grasopvangzak leeg en droog is. Om plaats te besparen kunt u de beugel inklappen; zet de klemmen aan beide zijden van de beugel los en plooi het bovenste gedeelte naar de voorkant van de machine toe.

> **Langetermijnopslag**

Doe een beetje milieuvriendelijke olie op het mes om te voorkomen dat het roest.

> **Overwintering**

Laat uw mes na elk maaiseizoen slijpen zodat uw machine klaar is voor het nieuwe seizoen.

Bewaren van de batterij

- Bewaar uw batterijen op een koele plaats. De optimale temperatuur om uw batterij voor langere tijd te bewaren bedraagt 2°C (het verlies in capaciteit zal slechts 6% per jaar bedragen (t.o.v. 20% bij 25°C)). Bewaar batterijen nooit in ontladen toestand.
- Het is beter voor Li-ion batterijen om ze regelmatig te herladen. De ideale lading voor het langdurig opbergen van uw Li-ion batterij bedraagt 40% van de capaciteit.

GARANTIE

Voor de garantiebepalingen wordt verwezen naar de bijgevoegde garantievoorwaarden.

MILIEU

	Als uw machine na verloop van tijd aan vervanging toe is, geef hem dan niet met het huisvuil mee, maar zorg voor een milieuvriendelijke verwerking
---	---

BATTERIJEN

 <i>Li-ion</i>	Batterijen Afgedankte batterijen dienen op milieuvriendelijke wijze en in overeenstemming met de geldende voorschriften te worden afgevoerd. <ul style="list-style-type: none"><input type="checkbox"/> <input type="checkbox"/> Ontlaad de batterij door de machine onbelast te laten draaien totdat de motor stopt.<input type="checkbox"/> <input type="checkbox"/> Lever de batterij als klein chemisch afval in bij het milieudepot in uw gemeente.
--	---

GB Cordless Lawn Mower

APPLICATION

This product is intended for domestic lawn mowing. It is not designed for commercial use.



Read this manual carefully, observing the recommended safety instructions before, during and after using your lawn mower. Following these simple instructions will also maintain your lawn mower in good working order.

Familiarize yourself with the controls on your mower before attempting to operate it, but above all, be sure you know how to stop your mower in an emergency.

Retain this user manual and all other literature with your mower for future reference.

IMPORTANT READ CAREFULLY BEFORE USE. RETAIN FOR SUBSEQUENT REFERENCE

Comply with these safety related operating rules when using electric lawn mowers.

Training

- a) *Read the instructions carefully. Familiarise yourself with the controls and the correct use of the equipment.*
- b) *Never allow children or people who are not familiar with these instructions to use the machine. National rules can limit the age of the operator.*
- c) *Never operate the machine when third parties, in particular children, or animals, are nearby.*
- d) *Keep in mind that the operator or user is responsible for any accidents that he may cause or dangers that he causes other people or their property to incur.*

Preparation

- a) *When operating the machine, always wear strong boots and long trousers.*
- Do not operate the machine barefooted or in sandals. Avoid wearing clothes that are voluminous or have loose cords, or a necktie.*
- b) *Inspect the whole zone in which the machine will be used and remove all objects that it could throw up.*
 - c) *Before use, always inspect the machine visually to detect wear or damage to the cutter, bolts and its assembly. Replace used or damaged components in complete sets, so as to keep good balancing. Replace damaged or illegible labels.*

Operation

Never allow children or people unfamiliar with these instructions to use the machine. Local regulations may restrict the age of the operator. When not in use store the machine out of reach of children.

This machine is not intended for use by persons (including children) with reduced physical, sensory or mental capabilities, or lack of experience and knowledge, unless they have been given supervision or instruction concerning use of the machine by a person responsible for their safety.

Children should be supervised to ensure that they do not play with the machine.

Never mow while people, especially children or pets, are nearby.

The operator or user is responsible for accidents or hazards occurring to other people or their property.

Do not operate the machine when barefoot or wearing open sandals, always wear substantial footwear and long trousers.

Thoroughly inspect the area where the machine is to be used and remove all stones, sticks, wires, bones and other foreign objects.

Before using, always visually inspect to see that the blades, blade bolts and cutter assembly are not worn or damaged. Replace worn or damaged blades and bolts in sets to preserve balance.

Mow only in daylight or in good artificial light.

Avoid mowing in bad weather conditions especially when there is a risk of lightning.

Avoid operating the machine in wet grass, where feasible.

Walk, never run.

Never operate the appliance with defective guards or shields, or without

safety devices, for example deflectors and/or grass catchers in place.

Always wear ear protection.

Working on banks can be dangerous.

– Do not mow excessively steep slopes.

– Always be sure of your footing on slopes or wet grass.

– Mow across the face of slopes – never up and down.

– Exercise extreme caution when changing direction on slopes.

Use extreme caution when stepping back or pulling the machine towards you.

Never mow by pulling the mower towards you.

Stop the blades if the machine has to be tilted for transportation when crossing surfaces other than grass and when transporting the machine to and from the area to be mowed.

Do not tilt the machine when starting or switching on the motor, except if the machine has to be tilted for starting in long grass. In this case, do not tilt it more than absolutely necessary and tilt only the part which is away from the operator. Always ensure that both hands are in the operating position before returning the machine to the ground.

Switch on the motor according to the instructions with feet well away from rotating parts.

Do not put hands or feet near or under rotating parts.

Always stand clear of the discharge zone when operating the machine.

Never pick up or carry the machine while the motor is running.

Do not modify this product.

Unauthorized modifications may impair the safety of your product and may result in increased noise and vibration.

Regularly inspect the supply cable and any extension cables. Do not connect damaged cables to the supply

or touch a damaged cable before it is disconnected from the supply. A damaged cable can lead to contact with live parts. Beware electric shock hazard.

Remove the isolator key:

- whenever you leave the machine,
- before clearing a blockage,
- before checking, cleaning or working on the machine,
- after striking a foreign object.

Inspect the machine for damage and make repairs as necessary,

- if the machine starts to vibrate abnormally (check immediately).

Maintenance

- Always wear gardening gloves when handling or working near the sharp blades.
- Keep all nuts, bolts and screws tight to be sure that the machine is in safe working condition.
- Check the grass catcher frequently for wear or deterioration.
- Examine the machine and replace worn or damaged parts for safety.
- Ensure replacement cutting means of the right type are used.
- Ensure replacement parts fitted are ELEM GARDEN TECHNIC approved.

Recommendations for Optimal Handling of the Battery

- Ensure the switch is in the off position before inserting battery pack. Inserting the battery pack into machines that have the switch on invites accidents.
- Keep the battery charger away from rain or moisture. Penetration of water in the battery charger increases the risk of an electric shock.
- Recharge only with the charger specified by the manufacturer. A charger that is suitable for one type of

battery pack may create a risk of fire when used with another battery pack.

- Do not charge other batteries. The battery charger is suitable only for charging ELEM GARDEN TECHNIC lithium ion batteries within the listed voltage range. Otherwise there is danger of fire and explosion.
- Keep the battery charger clean. Contamination can lead to danger of an electric shock.
- Before each use, check the battery charger, cable and plug. If damage is detected, do not use the battery charger. Never open the battery charger yourself.

Have repairs performed only by a qualified technician and only using original spare parts. Damaged battery chargers, cables and plugs increase the risk of an electric shock.

- Do not operate the battery charger on easily inflammable surfaces (e. g., paper, textiles, etc.) or surroundings. The heating of the battery charger during the charging process can pose a fire hazard.
- Use only ELEM GARDEN TECHNIC battery packs intended specifically for the machine. Use of any other battery packs may create a risk of injury and fire.
- When battery pack is not in use, keep it away from other metal objects like paper clips, coins, keys, nails, screws, or other small metal objects that can make a connection from one terminal to another. Shorting the battery terminals together may cause burns or a fire.
- Under abusive conditions, liquid may be ejected from the battery; avoid contact. If contact accidentally occurs, flush with water. If liquid contacts eyes, additionally seek medical help. Liquid ejected from the battery may cause irritations or burns.
- Do not open the battery. Danger of short-circuiting.

- *Protect the battery against heat, e. g., against continuous intense sunlight, fire, water, and moisture. Danger of explosion.*
- *Do not short-circuit the battery. There is danger of explosion.*
- *In case of damage and improper use of the battery, vapours may be emitted. Ventilate the area and seek medical help in case of complaints. The vapours can irritate the respiratory system.*
- *Protect the battery against moisture and water.*
- *Store the battery only within a temperature range between 0 °C and 50 °C. As an example, do not leave the battery in the car in summer.*
- *Occasionally clean the venting slots of the battery using a soft, clean and dry brush.*

**IMPORTANT SAFETY
INSTRUCTIONS FOR BATTERY
CARTRIDGE**

Battery

Only use the original charger supplied

The mains voltage must be the same as the charger operating voltage.

Using a charger whose electrical characteristics are different from those of the recommended charger could damage the battery.

Avoid all fast charging or overcharging that could shorten the battery life.

1. *Before using battery cartridge, read all instructions and cautionary markings on battery charger, battery, and product using battery.*
2. *Do not disassemble battery cartridge.*

3. *If operating time has become excessively shorter, stop operating immediately. It may result in a risk of overheating, possible burns and even an explosion.*
4. *If electrolyte gets into your eyes, rinse them out with clear water and seek medical attention right away. It may result in loss of your eyesight.*
5. *Do not short the battery cartridge:*
 - (1) *Do not touch the terminals with any conductive material.*
 - (2) *Avoid storing battery cartridge in a container with other metal objects such as nails, coins, etc.*
 - (3) *Do not expose battery cartridge to water or rain.*
- A battery short can cause a large current flow, overheating, possible burns and even a breakdown.*
6. *Do not store the tool and battery cartridge in locations where the temperature may reach or exceed 50°C (122°F).*
7. *Do not incinerate the battery cartridge even if it is severely damaged or is completely worn out. The battery cartridge can explode in a fire.*
8. *Be careful not to drop or strike battery.*
9. *Do not use a damaged battery.*

SAVE THESE INSTRUCTIONS.

Tips for maintaining maximum battery life

1. *Charge the battery cartridge before completely discharged. Always stop tool operation and charge the battery cartridge when you notice less tool power.*
2. *Never recharge a fully charged battery cartridge. Overcharging shortens the battery service life.*
3. *Charge the battery cartridge with room temperature at 10°C – 40°C (50°F – 104°F).*

Let a hot battery cartridge cool down before charging it.

4. Charge the battery cartridge once in every six months if you do not use it for a long period of time.

FUNCTIONAL DESCRIPTION

Installing or removing battery cartridge

CAUTION:

- *Always switch off the tool before installing or removing the battery cartridge.*
- *Make sure that you lock the battery cover before use. Otherwise, mud, dirt, or water may cause damage to the product or the battery cartridge.*

Hold power tool by insulated gripping surfaces, when performing an operation where the fastener may contact hidden wiring. Fasteners contacting a "live" wire may make exposed metal parts of the power tool "live" and could give the operator an electric shock.

Protect the battery charger from rain and moisture. The penetration of water in a battery charger increases the risk of electric shock.

Recharge only with the charger specified by the manufacturer. A charger that is suitable for one type of battery, it may create a risk of fire when used with another battery.

Do not charge other batteries. The battery charger is suitable only for charging our batteries within the listed voltage range. Otherwise there is danger, fire and explosion.

Keep the battery charger clean. Contamination may cause the danger of electric shock.

Check the battery charger, cable and plug each time before using. Do not use the battery charger when defects are detected. Do not open the battery charger yourself and have it repaired only by qualified personnel using original spare parts. Damaged battery chargers, cables and plugs increase the risk of electric shock.

Do not operate the battery charger on easily inflammable surfaces (e. g. paper, textiles, etc.) or in combustible environments. There is danger of fire due to the heating of the battery charger during charging.

Under abusive conditions, liquid may be ejected from the battery; avoid contact. If contact accidentally occurs, flush with water. If liquid contacts eyes, additionally seek medical help. Liquid ejected from the battery may cause irritation or burns.

Do not open the battery yourself. There is danger of a short circuit.

Protect the battery against heat, e.g., including against continuous sun irradiation and fire. There is a danger of explosion.

Do not short-circuit the battery. There is a danger of explosion.

In case of damage and improper use of the battery, vapours may be emitted. In case of complaints, provide for fresh air and consult a physician. The vapours can irritate the respiratory system.

SPECIFIC SAFETY WARNINGS

§ Remove the battery from the machine during maintenance and when the machine will not be used for a longer period of time.
§ Only use the prescribed type of battery

SAFETY INSTRUCTIONS FOR CHARGER AND BATTERY

- Read the general instructions and safety instructions carefully before charging the battery.
- Only use the prescribed charger to load the battery. Do not charge batteries of another type with this charger. Mains adaptors are only to be used together with the charger socket and the accompanying battery.
- Only use the charger in a dry environment at a temperature between 10 °C and 40 °C.
- Do not use the charger when it has been damaged.
- Only have the charger and battery repaired by an authorized repair agent.
- Prevent the battery from short circuiting.

Make sure that the battery connections cannot touch metal objects.



- Do not store the battery where the temperature may rise above 50 °C, e.g. in

_ Non bruciare la batteria.

_ Non cercare mai di aprire la batteria.

_ In caso di contatto della pelle con il liquido della batteria (soluzione contenente 25-30% di idrossido di potassio), lavare immediatamente con abbondante acqua.

Lenire con una sostanza leggermente acida come ad esempio il succo di limone o l'aceto. In caso di contatto con gli occhi, sciacquare abbondantemente per 10 minuti con acqua pulita e consultare un medico.

	Do not incinerate battery.
	Do not expose charger and battery to temperatures above 50 °C.
	Do not expose charger and battery to water.

Charger

This unit can be used by older children at least 8 years and people with physical, sensory or mental capabilities or devoid of experience or knowledge, they (if they) are properly monitored (e) s or instructions for using the machine safely given to them and if the risks were apprehended.

Children should not play with the appliance. Cleaning and user maintenance should not be performed by children unattended

- Protect the battery charger against rain and humidity. Water penetration into a battery charger increases the risk of electric shock.
- Recharge only using the charger indicated by the manufacturer. A charger is matched to a battery type, its use with another battery could lead to a risk of fire.
- Do not charge other batteries. The battery charger is reserved for charging our batteries in the stated range of voltages. If it is used otherwise there is a risk of fire and explosion.
- Keep the battery charger clean. Contamination can lead to an electric shock.
- Check the battery charger, the cable and the plug before every use. Only use the battery charger when it does not show any defects. Do not open the

battery charger yourself and have it repaired only by qualified personnel who use original spare parts. Damaged battery chargers, cables and plugs increase the risk of electric shock.

☐ Do not use the battery charger on easily inflammable surfaces (for example, paper, textiles, etc.) or in potentially explosive environments.

There is a risk of fire due to the heating of the battery charger during charging.

☐ The power cord can not be replaced. If the cable is damaged, it should turn on the disposal.

Pictograms on charger

The following pictograms have been applied to the charger:

	"Class II - The machine is double insulated; Earthing wire is therefore not necessary"
	Only use the battery charger indoors.
	Fail-safe isolating transformer.
	Cut-out switch.

- LI-ION BATTERY

Advantages of Li-ion batteries :

- Li-ion batteries have a higher capacity/weight ratio (more power for less heavy, more compact, battery)
- No memory effect (capacity loss after several charge/discharge cycles) like other type batteries. (Ni-Cd, Ni-MeH ..) .
- Limited self discharge.

	Charge battery pack solely with the charger provided !
	Make sure that the power supply is 230 Volts AC / 50Hz.

	WARNING: Packaging materials are not toys! Children must not play with plastic bags! Danger of suffocation!
--	--

ELECTRICAL SAFETY

	Check whether the voltage indicated on the type plate of the charger corresponds to the mains voltage.
--	---

Explanation of symbols

	General hazard safety alert.
--	-------------------------------------

	Read instruction manual.
--	---------------------------------

	Pay attention that bystanders are not injured through foreign objects thrown from the machine.
	Keep bystanders a safe distance away from the machine.

	Sharp blade(s). Beware of severing toes or fingers.
	Switch off and remove isolator key before adjusting, cleaning and before leaving the product unattended for any period.

	<p>Wait until all machine components have completely stopped before touching them. The blades continue to rotate after the machine is switched off, a rotating blade can cause injury.</p>
---	---

	<p>Do not use the machine in the rain or leave it outdoors when it is raining.</p>
---	---

	<p>Wear eye protection.</p>
---	------------------------------------

	<p>Wear protective gloves</p>
--	--------------------------------------

	<p>Wear safety shoes.</p>
---	----------------------------------

	<p>In accordance with essential applicable safety standards of European directives</p>
---	---

	<p>Double insulated</p>
---	--------------------------------

Operation

□ Never allow children or people unfamiliar with these instructions to use the machine. Local regulations may restrict the age of the operator. When not in use store the machine out of reach of children.

□ This tool is not intended for use by persons (including children) with reduced physical, sensory or mental capabilities, or lack of experience and knowledge, unless they have been given supervision or instruction concerning use of the appliance by a person responsible for their safety.

Children should be supervised to ensure that they do not play with the appliance.

□ Never mow while people, especially children or pets, are nearby.

□ The operator or user is responsible for accidents or hazards occurring to other people or their property.

□ Do not operate the machine when barefoot or wearing open sandals, always wear substantial footwear and long trousers.

□ Thoroughly inspect the area where the machine is to be used and remove all stones, sticks, wires, bones and other foreign objects.

□ Before using, always visually inspect to see that the blades, blade bolts and cutter assembly are not worn or damaged. Replace worn or damaged blades and bolts in sets to preserve balance.

□ Mow only in daylight or in good artificial light.

□ Avoid operating the machine in wet grass, where feasible.

□ Walk, never run.

□ Never operate the appliance with defective guards or shields, or without safety devices, for example deflectors and/or grass catchers in place.

□ **Working on banks can be dangerous.**

– Do not mow excessively steep slopes.

– Always be sure of your footing on slopes or wet grass.

STOP – Mow across the face of slopes – never up and down.

– Exercise extreme caution when changing direction on slopes.

– Use extreme caution when stepping back or pulling the machine towards you.

– Never mow by pulling the mower towards you.

□ Stop the blades if the machine has to be tilted for transportation when crossing surfaces other than grass and when transporting the machine to and from the area to be mowed.

□ Do not tilt the machine when starting or switching on the motor, except if the machine has to be tilted for starting in long grass. In this case, do not tilt it more than absolutely necessary and tilt only the part which is away from the operator.

Always ensure that both hands are in the operating position before returning the machine to the ground.

□ Switch on the motor according to the instructions with feet well away from rotating parts.

□ Do not put hands or feet near or under rotating parts.

□ Always stand clear of the discharge zone when operating the machine.

□ Never pick up or carry the machine while the motor is running.

□ **Do not modify this product.** Unauthorized modifications may impair the safety of your product and may result in increased noise and vibration.

□ Regularly inspect the supply cable and any extension cables.

Do not connect damaged cables to the supply or touch a damaged cable before it is disconnected from the supply. A damaged cable can lead to contact with live parts. Beware electric shock hazard.

Remove the isolator key:

– whenever you leave the machine,

– before clearing a blockage,

– before checking, cleaning or working on the machine,

– after striking a foreign object. Inspect the machine for damage and make repairs as necessary,

– if the machine starts to vibrate abnormally (check immediately).

Maintenance

□ **Always wear gardening gloves when handling or working near the sharp blades.**

□ Keep all nuts, bolts and screws tight to be sure that the machine is in safe working condition.

□ Check the grass catcher frequently for wear or deterioration.

□ Examine the machine and replace worn or damaged parts for safety.

□ Ensure replacement cutting means of the right type are used.

□ Ensure replacement parts fitted are ELEM GARDEN TECHNIC approved.

Recommendations for Optimal Handling of the Battery

□ **Ensure the switch is in the off position before inserting battery pack.** Inserting the battery pack into machines that have the switch on invites accidents.

□ **Keep the battery charger away from rain or moisture.**

Penetration of water in the battery charger increases the risk of an electric shock.

□ **Recharge only with the charger specified by the manufacturer.**

A charger that is suitable for one type of battery pack may create a risk of fire when used with another battery pack.

□ **Do not charge other batteries.** The battery charger is suitable only for charging ELEM GARDEN TECHNIC lithium ion batteries within the listed voltage range. Otherwise there is danger of fire and explosion.

□ **Keep the battery charger clean.** Contamination can lead to danger of an electric shock.

□ **Before each use, check the battery charger, cable and plug. If damage is detected, do not use the battery charger. Never open the battery charger yourself. Have repairs performed only by a qualified technician and only using original spare parts.**

Damaged battery chargers, cables and plugs increase the risk of an electric shock.

□ **Do not operate the battery charger on easily inflammable surfaces (e. g., paper, textiles, etc.) or surroundings.**

The heating of the battery charger during the charging process can pose a fire hazard.

□ **Use only ELEM GARDEN TECHNIC battery packs intended specifically for the machine.** Use of any other battery packs may create a risk of injury and fire.

□ **When battery pack is not in use, keep it away from other metal objects like paper clips, coins, keys, nails, screws, or other small metal objects that can make a connection from one terminal to another.**

Shorting the battery terminals together may cause burns or a fire.

□ **Under abusive conditions, liquid may be ejected from the battery; avoid contact. If contact accidentally occurs, flush with water. If liquid contacts eyes, additionally seek medical help.** Liquid ejected from the battery may cause irritations or burns.

□ **Do not open the battery.** Danger of short-circuiting.

□ **Protect the battery against heat, e. g., against continuous intense sunlight, fire, water, and moisture.** Danger of explosion.

□ **Do not short-circuit the battery.** There is danger of explosion.

□ **In case of damage and improper use of the battery, vapours may be emitted. Ventilate the area and seek medical help in case of complaints.** The vapours can irritate the respiratory system.

□ Protect the battery against moisture and water.

□ Store the battery only within a temperature range between 0 °C and 50 °C. As an example, do not leave the battery in the car in summer.

□ Occasionally clean the venting slots of the battery using a soft, clean and dry brush.



Read all safety warnings and all instructions. Failure to follow the warnings and instructions may result in electric shock, fire and/or serious injury.

Technical Data

Article number		TDE36V37P-LI
Blade width	mm	370
Blade	Ref	SF7A104
Height of cut	mm	25~75
Grass box capacity	L	35
Rated voltage	V	36
Charging period	H	3~5
Allowable charging temperature range	°C	0 – 50
Cutting time	min	40
Speed	Min ⁻¹	3300
Weight	Kg	10/11.5
Battery-type and data	Li-ion 36V 3000mAh	

Noise emission values measured according to relevant standard 2000/14/CEE:

Sound pressure level	dB(A)	83 K=3
Sound power level	dB(A)	94.1 K=3
Guaranteed sound power level	dB(A)	96



ATTENTION ! The sound power pressure may exceed 85 dB(A), in this case individual hearing protection must be worn.

Weighted root mean square acceleration according to relevant standard. :

Vibration emission value	m/s ²	3.1 K=1,5
---------------------------------	------------------	-----------



The declared vibration total value has been measured in accordance with a standard test method and may be used for comparing one tool with another that the declared vibration total value may also be used in a preliminary assessment of exposure.



A warning that the vibration emission during actual use of the power tool can differ from the declared total value depending on the ways in which the tool is used and of the need to identify safety measures to protect the operator that are based on an estimation of exposure in the actual conditions of use (taking account of all parts of the operating cycle such as the times when the tool is switched off and when it is running idle in addition to the trigger time).

Assembly A

For Your Safety

- Warning! Switch off, remove the isolator key and the battery before adjusting, cleaning or if cable is cut, damaged or entangled.
- The blades continue to rotate for a few seconds after the machine is switched off.
- Caution –do not touch the rotating blade.

Handle assembly

- 1, dealing with the bottom of the handle and the top of the handle of the screw holes align ;
2. screws penetrate from outside to inside;
- 3, fixed nut tightened.

Note: Ensure that the cable clips supplied are used to fix the cable to the handle.

Snap together the grass box

Add the grass box top with the grass collector-base by engaging the tabs along the edge together. Start your rear and work your way forward.

Grass box fitting/removing

Lift the deflector guard and hold up, fit or remove the grass box.

For non grass collection the mower can be used without the grass box in position, with the deflector guard in the down position.

Starting D

- **The blade continues to rotate for a few seconds after the machine is switched off. Allow the motor/blade to stop rotating before switching “on” again.**
- **Do not rapidly switch off and on.**
-

Note: To aid starting push handle down to lift front wheels.

Fit the isolator key.

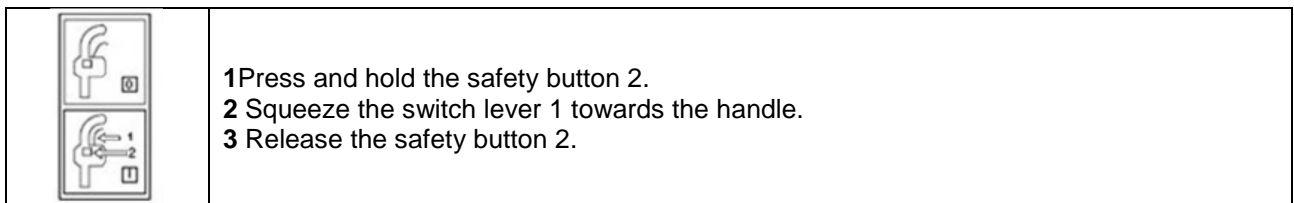

Note: There is a short delay in the motor starting after engaging the switch lever 1.

Stopping

Release the switch lever 1

Inserting the Battery

E

- ❶ Lift up battery cover.
- ❷ Fit battery, when correctly fitted a “click” will be heard.
- ❸ If the mower is not going to be used immediately fit isolator key as shown in the storage position.

Removing the Battery

Lift up battery cover.
Remove isolator key.
Remove the battery.

Meaning of the Indication Elements

Charging Procedure

The charging procedure starts as soon as the mains plug of the battery charger is plugged into the socket outlet and the battery 8 is inserted into the charging compartment .
Due to the intelligent charging method, the charging condition of the battery is automatically detected and the battery is charged with the optimum charging current, depending on battery temperature and voltage.

This gives longer life to the battery and always leaves it fully charged when kept in the charger for storage.

Control of the charging procedure is indicated via the charge control LED.

Working Advice

Battery Charge-control Indication

The battery is equipped with a charge-control indicator 14 which indicates its charge condition. The charge-control indicator consists of 3 green LED.

Press the button to start charging control indicators 14, Release, the charge control indicator goes out. In the state of charge can also check the battery is removed.

LED Indicators	Battery Capacity
Continuous lighting of 3 green LED	≥ 90 %
Continuous lighting of 2 green LED	≥ 65 %
Continuous lighting of 1 green LED	≥ 30 %
Flashing of 1 green LED	Reserve

When no LED lights up after actuating the button 14, the battery is defective and must be replaced. For safety reasons, the charge condition of the battery can only be checked when the product is at a standstill.

During the charging procedure, the three green LED light up one after the other and briefly go out. The battery is fully charged when the three green LED light up continuously. The three green LED again approx 5minutes after the battery has been fully charged.

Area of Cutting (Battery Duration)

The area of cut (battery duration) depends on lawn conditions, grass density, moisture content, grass length and height of cut.

Switching the machine on and off frequently during cutting will also reduce the area of cut (battery duration).

To improve the area of cut (battery duration) it is recommended to cut more frequently, raise the cutting height and walk at a normal pace

Charging Advice

With continuous or several repetitive charging cycles without interruption, the charger can warm up. This is not meaningful and does not indicate a technical defect of the battery charger.

A significantly reduced working period after charging indicates that the battery is used and must be replaced.

LI-ION BATTERY

Advantages of Li-ion batteries :

- Li-ion batteries have a higher capacity/weight ratio (more power for less heavy, more compact, battery)
- No memory effect (capacity loss after several charge/discharge cycles) like other type batteries. (Ni-Cd, Ni-MeH ..)
- Limited self discharge.

Assembly

- Do not connect the battery and/or the isolator key before product is completely assembled.
- Ensure the cables are not trapped when folding/ unfolding top/bottom handles. Do not drop the handle.

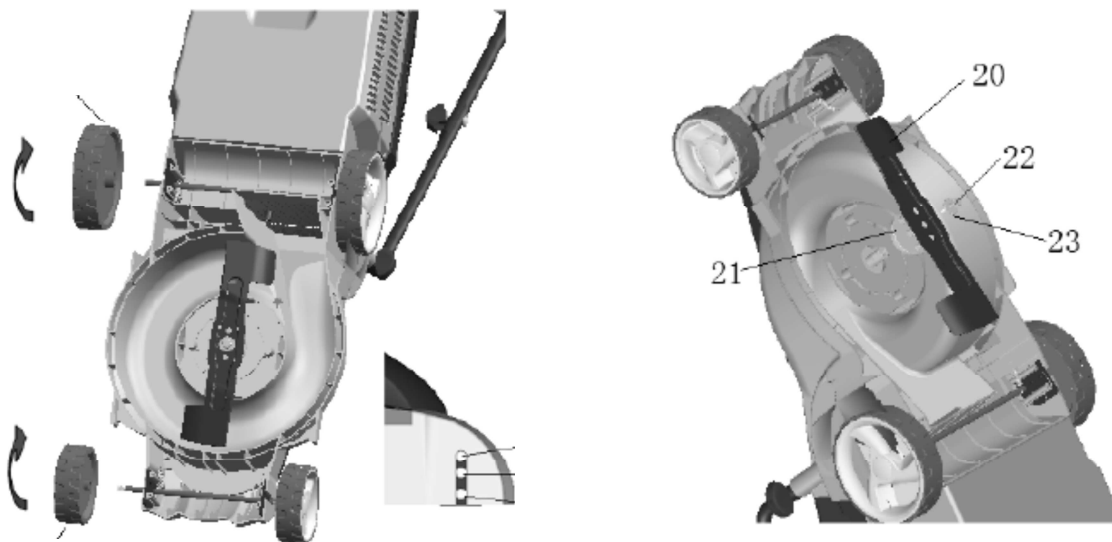

- Always wear gardening gloves when handling or working near the sharp blades.

Turn the machine on its right side and inspect the blade; if blunt or damaged, replace.

Use the following procedure to remove and re-place the blade:

Hold the blade 20 using gardening gloves (not provided) and use a spanner (not provided) to remove the blade bolt 22, Blade connector 21 and blade 20.

Fit the blade 20, blade washer 22 and the blade bolt 23. Ensure that the blade is the correct way up and tighten the bolt 23 firmly. Ensure the screwdriver is removed before attempting to turn the machine on.

- Do not lubricate blade or blade bolt during refitting.

> The grass catcher

- To fit: Raise the rear cover and hitch the grass catcher on rear of mower.
- To remove: grasp and lift rear cover, remove grass catcher.

Adjusting the Cutting Height

C

WARNING:

- Never put your hand or leg under the mower unit when adjusting the mowing height.
- Always make sure that the lever fits in the groove properly before operation.

Make sure that the protrusion on the mowing height adjusting lever fits in the groove in the mower.

NOTE:

- The mowing height figures should be used just as a guideline, as the state of the lawn or ground may cause lawn height to be slightly different to the set height figure.
- Try a test mowing of grass in a less conspicuous place to get your desired height.

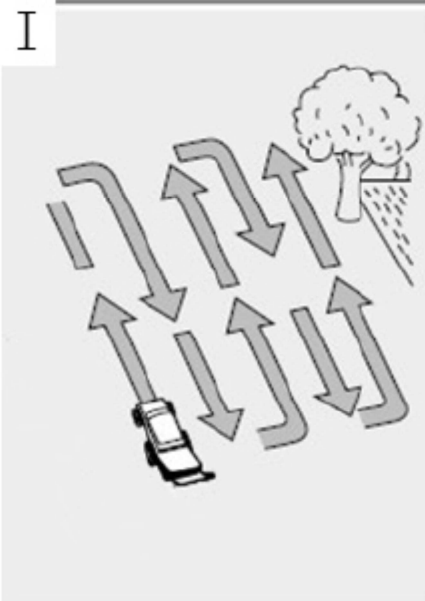

Cutting grass I

Overload when mowing the engine.

The engine is equipped with a safety switch that is activated when the blade jammed, clogged or the motor is overloaded. Turn off the machine when this happens.

The safety switch will only reset when you release the shifter first. Remove all obstacles, and wait one minute, then restart your Machine, you can reset the safety switch.

- You Wear gardening gloves whenever you handle in the area of sharp knives or work.

NOTE wait: If you reset the safety switch and the starting switch.

Troubleshooting

The following chart lists problem symptoms, possible causes and corrective action, if your machine does not operate properly. If these do not identify and correct the problem, contact your service agent.

- Warning: Switch off and remove the isolator key before investigating fault

Problem	Possible Cause	Corrective Action
The machine does not work	Possible clogging	Check underneath the machine and clear out as necessary (always wear gardening gloves)
	Battery not fully charged	Battery Charging
	Battery not inserted (properly)	Inserting the Battery
	Grass too long	Increase height of cut and tilt machine to reduce starting load
	Isolator damage	Contact Service Agent
	Motor protector has activated	Allow motor to cool /increase height of cut
	Battery too hot/cold	Allow to cool/warm
	Isolator key not inserted correctly/fully	Fit correctly
There is a short delay in the motor starting after engaging the switch lever	Hand switch lever for 1–3 s to start motor	
Machine start, immediately stop	Battery not fully charged	Battery Charging
	Isolator key not inserted correctly/fully	Fit correctly
	Battery not inserted (properly)	Inserting the Battery
	Battery too hot/cold	Allow to cool/ Increase height of cut
Machine functions intermittently	Internal wiring of machine damaged	Contact Service Agent
	Motor protector has activated	Allow motor to cool /increase height of cut
Machine leaves ragged finish and/ Motor labor	Height of cut too low	Increase height of cut(see “Adjusting the Cutting Height”)
	Cutting blade dull	Replacing the blade(see “Blade Maintenance”)
	Possible clogging	Check underneath the machine and clear out as necessary (always wear gardening gloves)
	Blade fitted upside down	Refit blade correctly(see “Blade Maintenance”)
Area of cut (battery duration) not large enough	Height of cut too low	Increase cut height and walk slower
	Grass too high	Increase cut height and walk slower
	Grass wet or damp	Wait until grass is dry and walk slower
	Grass is dense	Increase cut height , walk slower and cut more frequently
	An additional battery can be purchased from an authorized customer service agent for garden products	Contact Service Agent
Cutting blade not rotating while machine switched on	Cutting blade obstructed	Switch off machine Clear obstruction (always wear gardening gloves)
	Blade nut/bolt loose	Tighten blade nut/bolts
Excessive vibrations/noise	Blade nut/bolt loose	Tighten blade nut/bolts
	Cutting blade damaged	Contact Service Agent Replacing the blade
No charging procedure possible	Battery contacts contaminated	Clean the battery contacts (e.g. by inserting and removing the battery several times) or replace the battery(Batteries can be

		purchased to service agents)
	The battery is defective, due to a disconnection in the battery	Replace the battery(Batteries can be purchased to service agents)
The charge control LED 14 respectively, do not light up after inserting the mains plug into the socket	Mains plug of battery charger not plugged in (properly)	Insert mains plug (fully) into the socket outlet
	Socket outlet, mains cable or battery charger defective	Check power supply voltage, if necessary, a battery charger, an authorized inspection station contact customer service

After Usage/Storage

Clean the exterior of the machine thoroughly using a soft brush and cloth. Do not use water, solvents or polishes. Remove all grass and debris, especially from the ventilation slots.

Turn the machine on its side and clean the blade area. If grass cuttings are compacted in the blade area, remove with a wooden or plastic implement.

- Always wear gardening gloves when handling or working near the sharp blades.

Store the machine in a dry place. Do not place other objects on top of the machine. To save space, fold up the handle fully.

- **Ensure the cables are not trapped when folding/unfolding top/bottom handles. Do not drop the handles.**

The machine can be stored with the grass box disassembled.

Transport

The battery has effective protection against internal overpressure and short circuiting as well as devices for the prevention of violent rupture and dangerous reverse current flow.

The lithium-equivalent content in the battery is below applicable limit values. Therefore, the battery is not subject to national or international regulations pertaining to dangerous mediums, neither as an individual component nor when inserted into a machine. However, the regulations governing dangerous goods may be relevant when transporting several batteries. In this case, it can be necessary to comply with special conditions (e.g., concerning the packaging).

SERVICE DEPARTMENT

_ Damaged switches must be replaced by our after-sales service department.

_ **If replacing the power cord is necessary, it should be done by the manufacturer or his agent to avoid a hazard.**

AFTER-SALES SERVICE AND APPLICATION SERVICE

Our after-sales service responds to your questions concerning maintenance and repair of your product as well as spare parts. Exploded views and information on spare parts can also be found under: www.eco-repa.com
ELEM GARDEN TECHNIC application service team will gladly answer questions concerning our products and their accessories : sav@eco-repa.com

STORAGE

- _ Store it out of the reach of children, in a stable and secure position, in a cool and dry place, avoid too high and too low temperatures.
- _ Protect it from exposure to direct sunlight. Keep it in the dark, if possible.
- _ Don't keep it in plastic bags to avoid humidity build-up.

Always clean your mower before storage. Store your mower in a clean, dry environment. To avoid mould on remaining contents, make sure the grass collect bag is empty and dry. You can fold the handle to save space, loosen the 2 clamps on each side of the handle and bend the upper handle part towards the front of the machine.

> **Long-term storage:**

Apply oil on the green lawn mower blade to prevent rust.

> **Hibernation**

Have your blade sharpened after the mowing season, so your machine is ready for the new season.

Battery storage

- _ Store your batteries in a cool area. Optimal temperature for storing your Li-ion battery for longer term is 2°C. (capacity loss will only be 6% / year (compared to 20% at 25°C)). Never store batteries in discharged condition.
- _ It is better for Li-ion batteries to recharge them frequently. Optimal long time storage charge for your Li-ion battery is at 40% of their capacity.

GUARANTEE

Refer to the enclosed guarantee conditions for the terms and conditions of guarantee.

ENVIRONMENT

	<p>Should your machine need replacement after extended use, do not put it in the domestic waste but dispose of it in an environmentally safe way.</p>
---	--

BATTERIES

 <p><i>Li-ion</i></p>	<p style="text-align: center;">Batteries</p> <p>Unwanted batteries should be disposed of in an environmentally friendly way and in conformance with the local regulations.</p> <ul style="list-style-type: none"> <input type="checkbox"/> <input type="checkbox"/> Discharge the battery by letting the machine run at no load speed until the motor stops. <input type="checkbox"/> <input type="checkbox"/> Hand in the battery as chemical waste with the recycling station in your municipality.
--	--



FR

- Ne jamais laisser un enfant ou une autre personne n'ayant pas pris connaissance des instructions d'utilisation se servir de la machine. Il est possible que les réglementations locales fixent une limite d'âge minimum de l'utilisateur. Gardez la machine non utilisée hors de la portée des enfants.
 - Cet appareil n'est pas prévu pour être utilisé par des personnes (y compris les enfants) dont les capacités physiques, sensorielles ou mentales sont réduites, ou des personnes dénuées d'expérience ou de connaissance, sauf si elles ont pu bénéficier, par l'intermédiaire d'une personne responsable de leur sécurité, d'une surveillance ou d'instructions préalables concernant l'utilisation de l'appareil. ».
- Il convient de surveiller les enfants pour s'assurer qu'ils ne jouent pas avec l'appareil.

NL

- Laat kinderen of personen die deze voorschriften niet gelezen hebben de machine nooit gebruiken. In uw land gelden eventueel voorschriften ten aanzien van de leeftijd van de bediener. Bewaar de machine buiten het bereik van kinderen wanneer deze niet wordt gebruikt.
 - Dit gereedschap is er niet voor bestemd om te worden gebruikt door personen (inclusief kinderen) met beperkte fysieke, zintuigelijke of geestelijke vermogens of gebrekkige ervaring en/of gebrekkige kennis, tenzij zij onder toezicht staan van een voor hun veiligheid verantwoordelijke persoon, of zij van deze persoon instructies ontvangen ten aanzien van het gebruik van het gereedschap.
- Het moet toezicht houden op kinderen om ervoor te zorgen dat zij niet met het apparaat spelen.

GB

- Never allow children or people unfamiliar with these instructions to use the machine. Local regulations may restrict the age of the operator. When not in use store the machine out of reach of children.
 - This tool is not intended for use by persons (including children) with reduced physical, sensory or mental capabilities, or lack of experience and knowledge, unless they have been given supervision or instruction concerning use of the appliance by a person responsible for their safety.
- It should supervise children to ensure they do not play with the device.

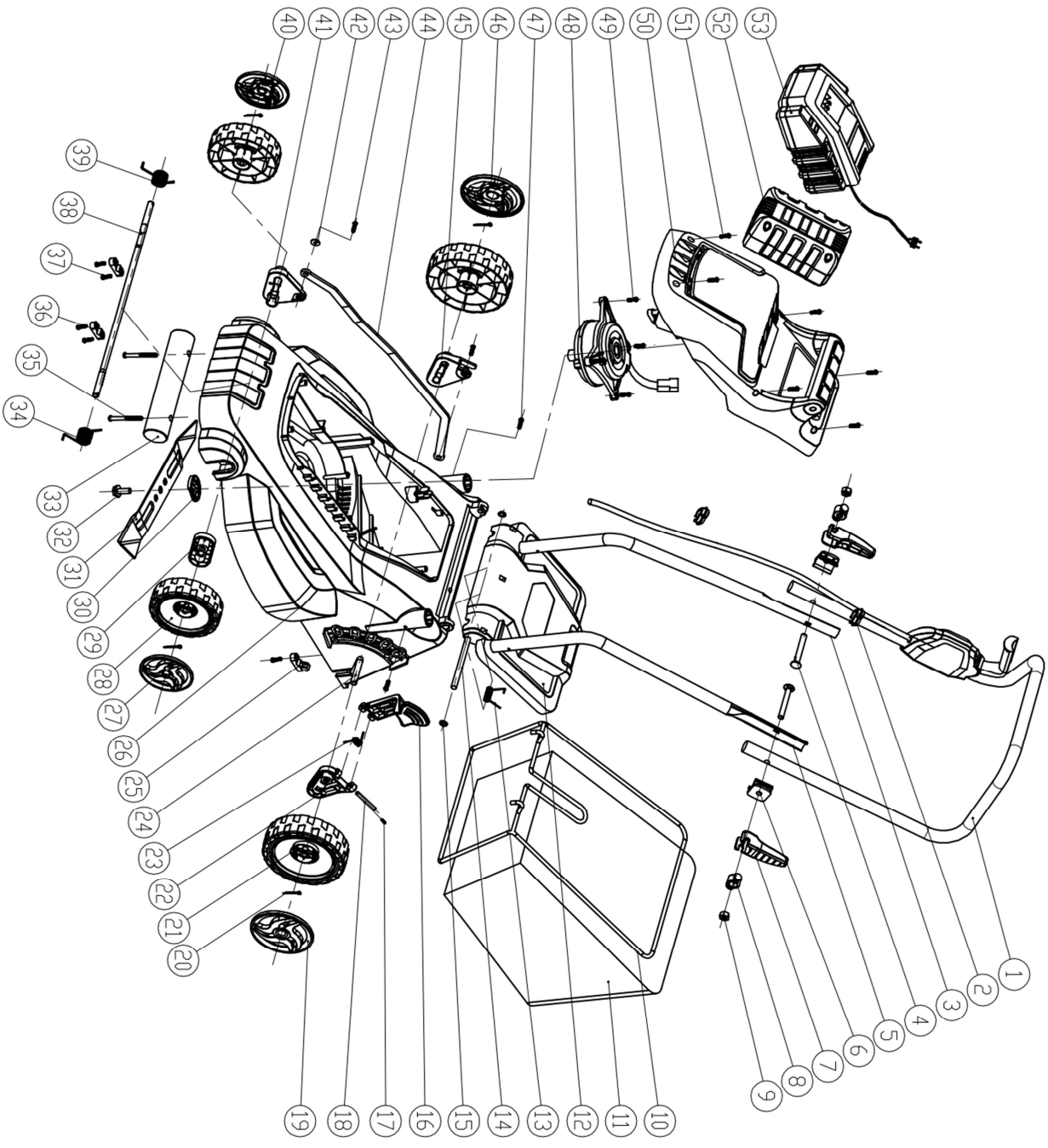

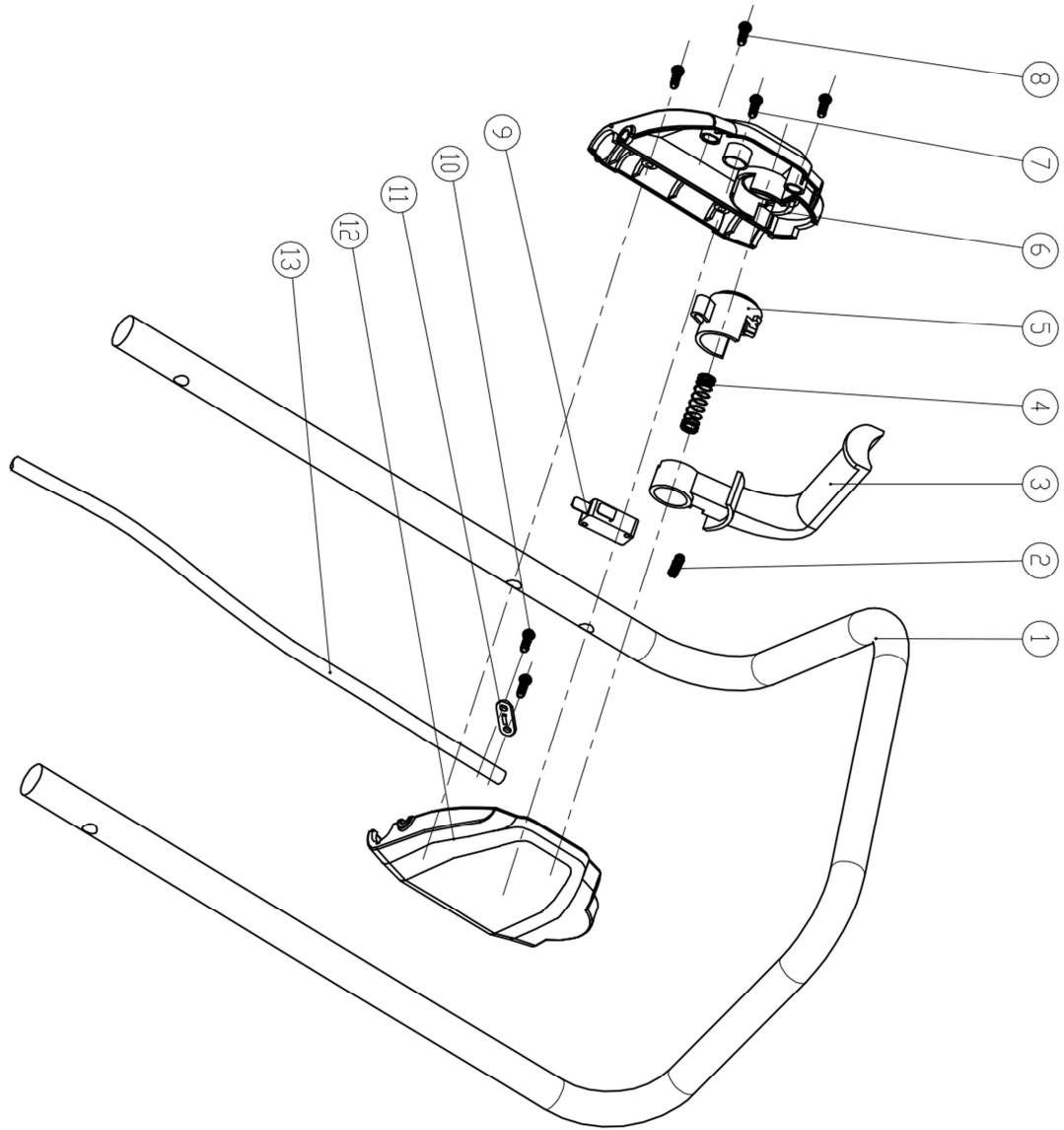

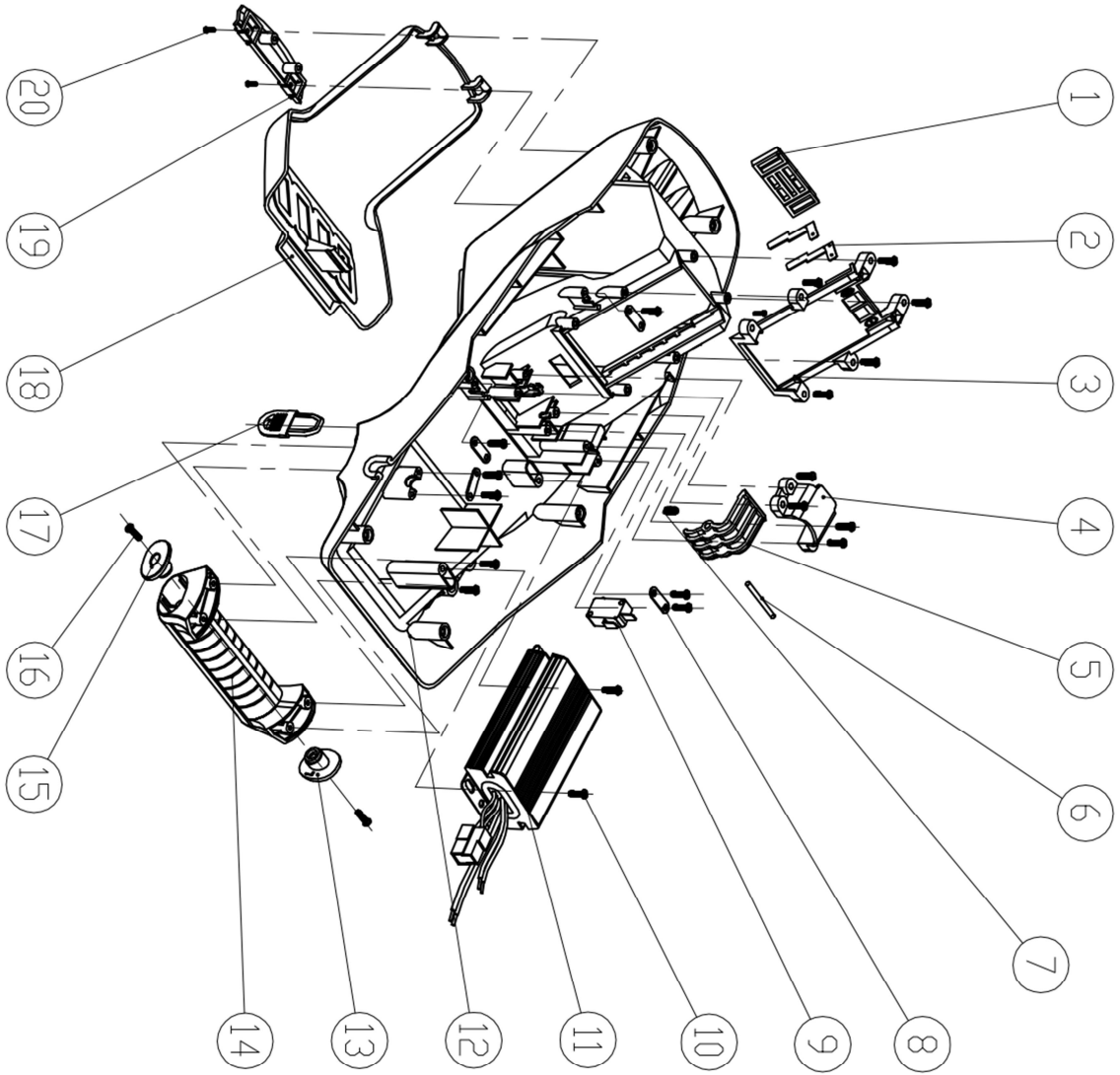

SN : 2014.12 :01~75
03.11.10859
Date d'arrivée: 16/02/2015
Année de production : 2014

FR

Déclaration de conformité



Nous « **ELEM GARDEN TECHNIC** » certifions par la présente que la machine spécifiée ci-après répond de par sa conception et son type de construction ainsi que de par la version que nous avons mise sur le marché aux prescriptions fondamentales stipulées en matière de sécurité et d'hygiène par les directives européennes en vigueur.

Toute modification apportée à la machine sans notre accord rend cette déclaration invalide.

Produit: Tondeuse Sans Fil
Type: TDE36V37P-LI

Directives européennes en vigueur :

2006/42/CEE – 2004/108/CEE– 2006/95/CEE –
2011/65/CEE – 2000/14/ CEE modifiée par 2005/88/CEE

Normes harmonisées appliquées :

EN 55014-1:2006+A1:2009+A2:2011
EN 55014-2:1997/+A1:2001+A2:2008
EN 62233:2008
EN 60335-2-77:2010
EN 60335-1:2002+A11,A1:2004+A12,A2:2006+A13:2008
+A14:2010+A15:2011

Niveau de puissance acoustique dB(A) LwA

Garanti: 96

ELEM GARDEN TECHNIC ,
81 rue de Gozée 6110 Montigny-le-Tilleul Belgique

Belgique , Décembre 2014

Mr Joostens Pierre
Président-Directeur Général

ELEM GARDEN TECHNIC

rue de Gozée 81,
6110 Montigny-le-Tilleul, Belgique

Tél : 0032 (0) 71 29 70 70

Fax : 0032 (0) 71 29 70 86

Dossier technique auprès de : info@eco-repa.com

Caractéristiques techniques

Produit: Tondeuse Sans Fil
Type: TDE36V37P-LI

Puissance 36V

Valeurs des émissions sonores mesurées selon la norme applicable :

Pression acoustique LpA 83 dB(A) K = 3 dB(A) Puissance acoustique LwA 94.1 dB(A) K = 3 dB(A)

Valeur quadratique moyenne pondérée de l'accélération selon la norme applicable :

3.1 m/s² K = 1.5 m/s²

SN : 2014.12 :01~75
03.11.10859
Aankomstdatum: 16/02/2015
Productiejaar: 2014

NL

EG-verklaring van overeenstemming



Hierbij « **ELEM GARDEN TECHNIC** » verklaren wij dat de hierna vermelde machine door haar ontwerp en bouwwijze en in de door ons in de handel gebrachte uitvoering voldoet aan de betreffende fundamentele veiligheids- en gezondheidseisen, zoals vermeld in de desbetreffende EG-richtlijnen. Deze verklaring verliest haar geldigheid wanneer zonder overleg met ons veranderingen aan de machine worden aangebracht.

Product: GRASMAAIER
Type : TDE36V37P-LI

Van toepassing zijnde EG-richtlijnen
2006/42/EEG – 2004/108/ EEG – 2006/95/ EEG –
2011/65/EEG – 2000/14/ EEG Gewijzigd door 2005/88/EEG

Toegepaste geharmoniseerde normen
EN 55014-1:2006+A1:2009+A2:2011
EN 55014-2:1997/+A1:2001+A2:2008
EN 62233:2008
EN 60335-2-77:2010
EN 60335-1:2002+A11,A1:2004+A12,A2:2006+A13:2008
+A14:2010+A15:2011

Geluidsvermogensniveau dB(A) LwA
Gegarandeerd: 96

ELEM GARDEN TECHNIC
81 rue de Gozée 6110 Montigny-le-Tilleul Belgique

België, December 2014

Mr Joostens Pierre
Directeur

ELEM GARDEN TECHNIC
rue de Gozée 81,
6110 Montigny-le-Tilleul, Belgique
Tél : 0032 (0) 71 29 70 70
Fax : 0032 (0) 71 29 70 86
Technisch dossier bij: info@eco-repa.com

Technische Daten

Product: GRASMAAIER
Type : TDE36V37P-LI

Vermogen V 36

Niveau van de geluidsdruk op de werkplek:
Lpa (Geluidsdrumniveau) 83 dB(A) K = 3dB(A)
Lwa (Geluidsprestatieniveau) 94.1 dB(A) K = 3 dB(A)

Gewogen kwadratische gemiddelde waarde de van toepassing zijnde standaard :
3.1 m/s² K = 1.5 m/s²

SN : 2014.12 :01~75
03.11.10859
Arrival date: 16/02/2015
Production year : 2014

GB

Declaration of Conformity



We "ELEM GARDEN TECHNIC" hereby declare that the machine described below complies with the relevant basic safety and health requirements of the EU Directives, both in its basic design and construction as well as in the version put into circulation by us. This declaration shall cease to be valid if the machine is modified without our prior approval.

Product: LAWNMOWER
Type: TDE36V37P-LI

Relevant EU Directives

2006/42/EC – 2004/108/EC– 2006/95/ EC –
2011/65/EC – 2000/14/EC amended by 2005/88/EC

Applied harmonized standards

EN 55014-1:2006+A1:2009+A2:2011
EN 55014-2:1997/+A1:2001+A2:2008
EN 62233:2008
EN 60335-2-77:2010
EN 60335-1:2002+A11,A1:2004+A12,A2:2006+A13:2008
+A14:2010+A15:2011

Sound power level dB(A) LwA

Guaranteed: 96

ELEM GARDEN TECHNIC
81 rue de Gozée 6110 Montigny-le-Tilleul Belgique

Belgium, December 2014

Mr Joostens Pierre
Director

ELEM GARDEN TECHNIC
rue de Gozée 81,
6110 Montigny-le-Tilleul, Belgique
Tél : 0032 (0) 71 29 70 70
Fax : 0032 (0) 71 29 70 86
Technical file at: info@eco-repa.com

Technical Data

Product: LAWNMOWER
Type: TDE36V37P-LI

Power input V 36

Level of sound pressure:

Acoustic pressure level LpA	83 dB(A)	K = 3 dB(A)
Acoustic power level LwA	94.1 dB(A)	K = 3 dB(A)

Weighted root mean square acceleration according to relevant standard. : 3.1 m/s² K = 1.5 m/s²

SN : 2014.12 :01~75
03.11.10859
Ankunftsdatum : 16/02/2015
Fertigungsjahr: 2014

DE

EG-Konformitätserklärung



Hiermit erklären wir « **ELEM GARDEN TECHNIC** », dass die nachfolgend bezeichnete Maschine aufgrund ihrer Konzipierung und Bauart sowie in der von uns in Verkehr gebrachten Ausführung den einschlägigen grundlegenden Sicherheits- und Gesundheitsanforderungen der EG-Richtlinien entspricht. Bei einer nicht mit uns abgestimmten Änderung der Maschine verliert diese Erklärung ihre Gültigkeit.

Produkt : ELEKTRISCHER RASENMÄHER
Typ : TDE36V37P-LI

Einschlägige EG-Richtlinien
2006/42/EWG – 2004/108/EWG – 2006/95/ EWG –
2011/65/EWG – 2000/14/EWG Geändert von 2005/88/ EWG

Angewandte harmonisierte Normen :
EN 55014-1:2006+A1:2009+A2:2011
EN 55014-2:1997/+A1:2001+A2:2008
EN 62233:2008
EN 60335-2-77:2010
EN 60335-1:2002+A11,A1:2004+A12,A2:2006+A13:2008
+A14:2010+A15:2011

Schalleistungspegel dB(A) LwA
Garantiert: 96

ELEM GARDEN TECHNIC,
81 rue de Gozée 6110 Montigny-le-Tilleul Belgique

Belgien, Dezember 2014

Mr Joostens Pierre
Direktor

ELEM GARDEN TECHNIC
rue de Gozée 81,
6110 Montigny-le-Tilleul, Belgique
Tél : 0032 (0) 71 29 70 70
Fax : 0032 (0) 71 29 70 86
Technische Unterlagen bei: info@eco-repa.com

Technische Daten

Produkt : ELEKTRISCHER RASENMÄHER
Typ : TDE36V37P-LI

Leistungsaufnahme V 36

Höhe des Schalldrucks:
LpA (Schalldruck) 83 dB(A) K = 3 dB(A)
LWA (Schalleistung) 94.1 dB(A) K = 3 dB(A)
Hand-Arm-Vibration 3.1 m/s² K = 1.5 m/s²



81, rue de Gozée
6110 Montigny-le-Tilleul
Belgique

Tél : 0032 71 29 70 70

Fax : 0032 71 29 70 86

Made in China

S.A.V
sav@eco-repa.com



Site S.A.V. D.N.V. Website
www.eco-repa.com

Your after-sale partner



Service Parts separated

☎ 32 / 71 / 29 . 70 . 83



32 / 71 / 29 . 70 . 86

Fabriqué en Chine - Vervaardigd in China - Made in China

2014

Sous réserve de modifications / Technische wijzigingen voorbehouden / Subject to technical modifications