

We thank you for having chosen one of our products, the fruit of technological experience and of continual research for a superior quality product in terms of safety, dependability, and service.

In this manual you will find all the information and useful suggestions to use your product with the maximum safety and efficiency.



***Please remember that the first lighting of the stove must be handled by our Authorized Assistance Centre (Law 37/2008) who will check the installation and complete the guarantee.***

- Incorrect installation, incorrectly performed maintenance, improper use of the product **release the manufacturer from every eventual damage** derived from the use of the stove.
- The unit **cannot be used as an incinerator. Do not use fuels other than pellets.**
- This manual has been realized by the manufacturer and constitutes **an integral part of the product** and must remain with it during its entire lifetime. If the product is sold or transferred, **be sure that the booklet is present since the information contained in it are addressed to the buyer**, and to all those persons of various titles who complete the installation, use and maintenance.
- **Carefully read the instructions and the technical information** contained in this manual, before proceeding with the installation, use, and any operation on the product.
- The observance of the indications contained in the present manual **guarantees the safety of people and the product, the economy of use and a longer functioning lifetime.**
- Although the carefully studied design and the risk analysis done by our company has permitted the realization of a safe product, in any case, before effecting any operation on the stove, it is recommended to keep said manual available and **pay scrupulous attention to the instructions written therein.**
- **Be very careful when moving the ceramic details** where present.
- Check the precise flatness of the pavement where the product will be installed
- **The wall where the product will be placed must not be constructed in wood**, or in any case, made of an inflammable material, and in addition it is necessary to maintain a safety distance.
- While the stove is in operation, several **parts of the stove (door, handle, sides) can reach high temperatures.** Therefore pay attention and use the proper precautions, above all in the presence of children, elderly or disabled persons, and animals.
- Assembly must be performed by authorized persons (Authorized Assistance Centre).
- Diagrams and drawings are furnished for the purpose of illustration; the manufacturer, with the intent of pursuing a policy of constant development and renewal of the product **can, without any notice, make any modifications that are believed opportune.**
- When the stove is working at its maximum speed, it is strongly suggested to **wear gloves while handling** with the door for pellets loading and the door handle.
- **Installation is not recommended in a bedroom.**



***Never cover the body of the stove in any way or obstruct the openings placed on the upper side when the device is operating. All our stoves are trial lighted on the construction line.***

**In the event of a fire, disconnect the power supply, use an extinguisher and call the fire fighters if necessary. After that contact the Authorised Assistance Centre.**

## 1.0 Norms and declarations of conformity

Our company declares that the stove conforms to the following norms for the EC European Directive labelling:

- 89/336 CE and 2004/CE (EMC regulation) and following amendments;
- 2006/95 CE (low tension regulation) and following amendments;
- 2006/42 EC (machinery directive);
- 89/106 CE (building materials);
- For installations in Italy, please refer to UNI 10683/98 or following changes. For the water-thermo-sanitary equipment, let the installer give you the conformity declaration in compliance with L. 37/2008. While installing the unit respect the local, national and European rules;
- EN 60335-1; EN 50165; EN 50366; EN 55014-1; EN 61000-3-2; EN 61000-3-3; EN 14785.

## 1.1 Safety Information

Please carefully read this use and maintenance manual before installing and operating the stove!

If clarification is needed, please contact the dealer or the Authorized Assistance Centre.

- The pellet stove must only be operated in living environments. This stove, being controlled by an electronic board, permits a completely automatic and controlled combustion; the exchange, in fact, regulates the lighting phase, 5 power levels and the shut down stage, guaranteeing the safe operation of the stove.
- The basket used for combustion allows most of the ash produced by the combustion of the pellets to fall into the collection compartment. Nevertheless, check the basket daily, given that not all pellets have high quality standards (use only quality pellets recommended by the manufacturer).
- The glass is equipped with a special circulation of air for self-cleaning, but still, it is not possible, after several hours of operation, to keep a light grey patina from forming on the glass. This also depends on the type of pellets used. Some pellets deposit more ash than others.

## 1.2 Responsibility

With the delivery of the present manual, we decline all responsibility, both civil and penal, for accidents deriving from the partial or total lack of observance of the instructions contained herein.

We decline every responsibility derived from improper use of the stove, from incorrect use by the user, from unauthorized modifications and/or repairs, from the use of replacement parts that are not original for this model.

The manufacturer declines every civil or penal, direct or indirect responsibility due to:

- Lack of maintenance;
- Failure to observe the instructions contained in the manual;
- Use in non-conformity with the safety directives;
- Installation in non-conformity with the norms in force in the country;
- Installation by unqualified or untrained personnel;
- Modifications and repairs not authorized by the manufacturer;
- Use of non-original replacement parts;
- Exceptional events.



- ***The stove must only be fed with quality 6mm diameter pellets of the type recommended by the manufacturer;***
- ***Before making the electrical connection of the stove the discharge tubes must be connected with the flue;***
- ***The protective grill placed inside the pellet container must never be removed;***
- ***The environment where the stove is installed must have a sufficient exchange of air;***
- ***Never open the door of the stove while it is operating;***



- **When the stove is operating, the surfaces, glass, handle and tubes become very hot: during operation do not touch these parts without adequate protection;**
- **Keep/store the pellets in a cool dry place;**
- **Keep the fuel and other inflammable materials off the stove.**

## 2.0 Control board

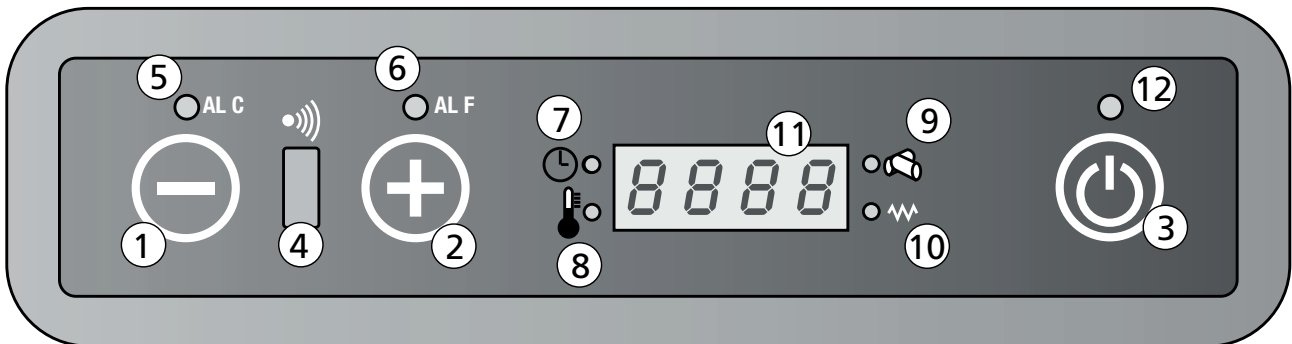

### Display

- |                                  |                            |
|----------------------------------|----------------------------|
| 1. Temperature or power decrease | 7. Led chrono-thermostat   |
| 2. Temperature or power increase | 8. Led temperature ok      |
| 3. Key On/Off                    | 9. Led pellets loading     |
| 4. Receiver                      | 10. Led resistance         |
| 5. Led alarm ALC                 | 11. Display LED 7 segments |
| 6. Led alarm ALF                 | 12. Led On/Off             |

### 2.1 Display keys and functions

#### 1. Temperature / working power decrease

Using the key on the menu Set temperature, you can decrease the temperature from a max. value of 40°C to a min. value of 7°C. With the key on the menu Set power, you can decrease the working power from a max. value of 5 to a min. value of 1.

#### 2. Temperature / working power increase

Using the key on the menu Set temperature, you can increase the temperature from a min. value of 7°C to a max. value of 40°C. With the key on the menu Set power, you can increase the working power from a min. value of 1 to a max. value of 5.

#### 3. Key On/Off

Keep the key pressed for 2 seconds to switch the stove on or off.

#### 4. Receiver

Sensor receiving the settings of the remote control.

#### 5. Led AL C

The led blinks in the event of a malfunction or alarm.

## 6. Led AL F

The led blinks in the event of a malfunction or alarm.

## 7. Led chrono-thermostat

This means the automatic single or daily programming of the switching on or off of the stove is on. The automatic programming can be set only with the remote control (optional).

## 8. Led temperature ok

This is on when the stove reaches the set temperature. In this case you will read the word "Eco" and the set temperature on the display.

## 9. Led pellets loading

This led blinks every time the stove is loading pellets.

## 10. Led resistance

This led is on only while the stove is lighting up in order to indicate that the resistance is warming the air which will fire the pellets.

## 11. Display LED 7 segments

On the display you can read the different working functions of the stove, the room temperature and the set working power. In the event of a malfunction, the display shows the relative error codes (see paragraph on alarm codes).

## 12. Led On/Off



This led indicates the different phases of the stove:

- it is on if the stove is switched on and working
- it is off if the stove is switched off
- it blinks if the stove is switching off

## 2.2 Stove setting

### How to change the wished room temperature

Join the following procedure to change the wished temperature:

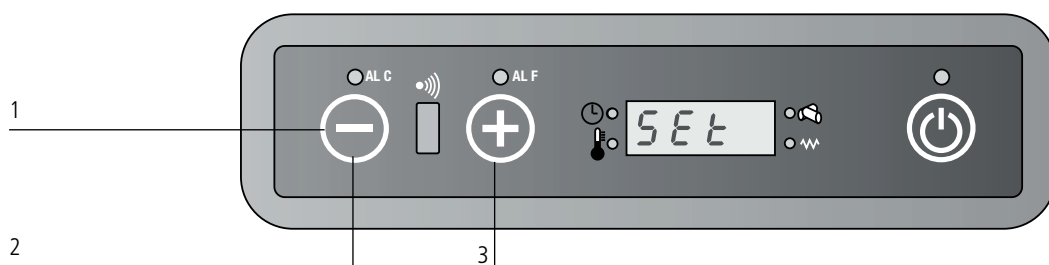

Press the key  (1) once to enter the menu and set temperature. You will read the word "Set" and the wished temperature on the display. Use the keys  (2) e  (3) to increase or reduce the wished value.

The stove will leave the menu Set temperature automatically as soon as you do not work on it for some seconds.



### How to change the working power

Join the following procedure to change the working power:

Press the key  (1) once to enter the menu and set the working power. You will read the word "Pot" and the range of 5 possible powers on the display. Use the keys  (2) and  (3) to increase or reduce the wished value.

The stove will leave the menu Set working power automatically as soon as you do not use it for some seconds.

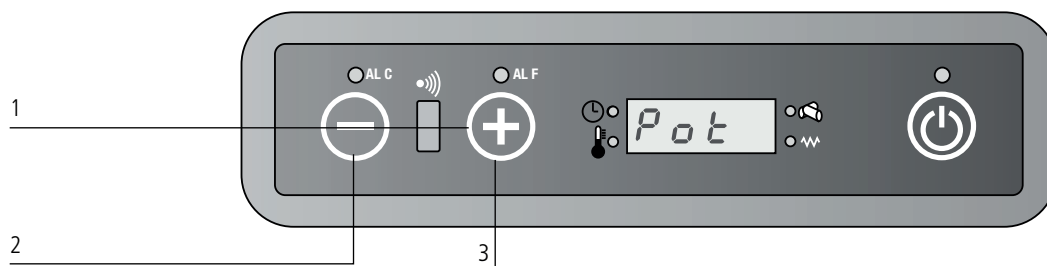

**Please remember that the first lighting must be performed by our certified Authorized Assistance Centre (Law 37/2008) that verifies the installation and completes the guarantee. During the first lighting the environment should be well ventilated since during the first hours of operation unpleasant odours could develop due to the physical stabilizing of the paint and from the grease in the tubyère wrapping.**

## 2.3 Suggestions

- Do not continuously turn the stove on and off as this could provoke sparks that could shorten the life of the electrical components.
- Do not touch the stove with wet hands: the stove has electrical components that could produce sparks if handled incorrectly. Only authorized technicians can resolve possible problems.
- Do not remove any screws from the fire chamber without first lubricating them well.
- Never open the glass door of the pellet stove while the stove is in operation.
- Be sure that the brazier basket is positioned correctly.
- The flue system must be suitable for inspection. If it cannot be removed, it must have some holes for inspection and cleaning.

## 2.4 How to load pellets in the tank

You can load pellets in the tank through the door on the upper part of the stove.

Join the following procedure to load pellets:

- Open the door on the upper part of the stove;
- Load the wished pellets quantity with caution (load enough pellets to grant a sufficient functioning of the stove);
- Close the door.

## 3.0 First Lighting of the Stove

### 3.1 Lighting the stove

- Fill the container 3/4 full with the pellets recommended by the manufacturer;
- Connect the stove to an electrical outlet with the cable that has been supplied;
- Press the lighting switch located on the back part of the stove;
- The upper display will read "OFF";
- Press the button  for 2 seconds. After a few moments the smoke extractor and the lighting resistor will start and the display will read "FANACC"; The led resistance is switched on.
- After 1 minute the display will read "LOADWOOD", the stove will load the pellets and continue lighting the resistor;
- Once the appropriate temperature has been reached the display will read "FIREON": this means that the stove has begun the last phase in lighting, at the end of which the stove will be completely operational; The led resistance is switched off.



- After several minutes of ventilation the display will read "ON 1-2-3-4-5" and the room temperature, according to the power that has been programmed;
- Once the programmed temperature is reached the display will read "ECO" and the room temperature;
- The temperature led lights when the programmed temperature is reached;



### **WARNING!**

**Before lighting a small amount of smoke may fill the combustion chamber.**

## 3.2. Stove switching off

To switch off the stove, press the key  on the control board until you read "OFF" on the display. After the stove has been switched off, the fan continues working for a set time in order to grant a fast smokes exhaust from the combustion chamber. If you have a model with remote control, you just need to switch the remote control off keeping the key  pressed for 2 seconds and confirming the selection pressing the key SEND.

During the switching off phase, you will read the word "Off" and the led above the key On/Off will continue blinking. If you try to switch the stove on during this phase, you will read the word "At:te" (Attention) on the display. This warns you that the stove is running a switching off phase. Wait until the phase is completed and the key On/Off stops blinking before starting up the stove again.

## 4.0. Remote control (optional) Keys and main functions

The remote control can be used to check the stove. The remote control offers some functions which are not available from the keyset, like the automatic programming of the switching on and off of the unit.

### How to use the remote control:

1. Direct the remote control on the control board of the stove
2. Check there are no obstacles between the remote control and the receiver on the stove
3. Every function you set on the remote control must be confirmed pressing the key SEND. After selecting the wished function, an acoustic signal will confirm your choice.



### On/Off

This function is used to switch the stove and the remote control on or off.

Keep the key pressed for at least two seconds to switch the system on or off. Then press the key SEND.



You can use the two keys to set the wished temperature between a min. value of 7°C and a max. value of 40°C.

LCD 1









LCD 2





Please join the following procedure to set the functioning mode:

-  Automatic Functioning
-  Power 1 (on1)
-  Power 2 (on2)
-  Power 3 (on3)
-  Power 4 (on4)
-  Power 5 (on5)



### SEND

Use this key to transmit the selected information to the pcb.

-  Key to lock/unlock the keyboard of the remote control.  
Keep the key pressed for at least two seconds to activate or deactivate this function.  
(not available on LCD2)



### ECONO

This key activates or deactivates the function ECONO. Keep the key pressed for at least two seconds to activate or deactivate this function.







### TURBO

This key activates or deactivates the function TURBO. Keep the key pressed for at least two seconds to activate or deactivate this function.



### CLOCK FUNCTION

Please join the following procedure to set the clock function on the remote control:

- press  .
- You will see the symbol  and the time blinking.
- use the keys   to set hour and minutes.
- press  again to confirm and SEND to transmit the function to the pcb.



### SLEEP

This key activates the function SLEEP. Through this function the set temperature will decrease of 1°C one hour after the switching on of the stove.  
(not available on LCD2)



### ON1

Using this key you can set a single time schedule for the automatic switching on of the stove (program 1)



### OFF1

Using this key you can set a single time schedule for the automatic switching off of the stove (program 1)



### ON2

Using this key you can set a single time schedule for the automatic switching on of the stove (program 2)



### OFF2

Using this key you can set a single time schedule for the automatic switching off of the stove (program 2)



### AUTO

With this key you can decide to repeat the programmed switching on and off (program 1 and 2) every day. The key AUTO activates this function.



Keep the key pressed for at least two seconds to activate or deactivate this function.



### CANCEL

Use the key CANCEL in the event you want to cancel some programmed switching on or off of the stove.

### How to change the temperature

You can change the temperature using the keys  (1) and  (2). The temperature range goes from a min. value of 7°C to a max. value of 40°C. Once you have chosen the wished temperature, confirm your selection pressing the key SEND (3).

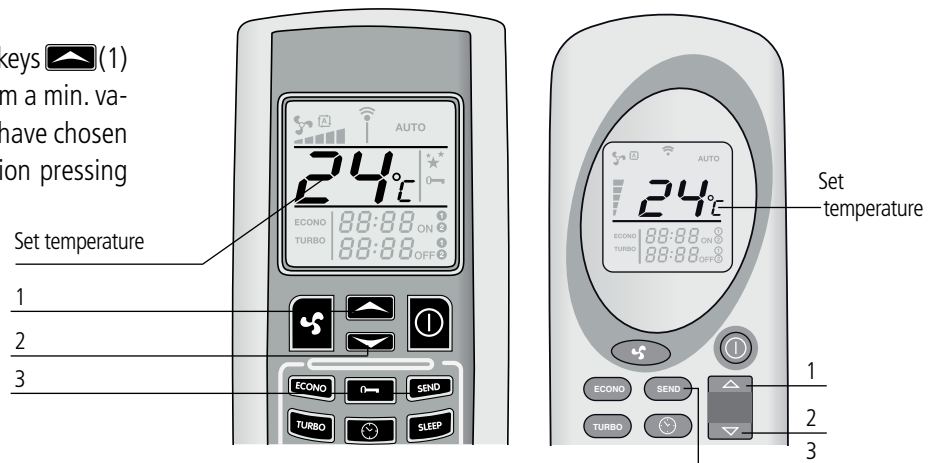



### How to change the power

Use the key  (1) to select the power of the stove. The marks (2) on the display of the remote control indicate the five possible powers. Press the key SEND (3) to confirm your selection. You will see the words on1-on2-on3-on4-on5 and the room temperature on the control board of the stove according to the selected power.

You can also select the automatic function. Please refer to the paragraph on the Automatic Power Function to understand how the stove works in this mode.



### Automatic Power Function

To enter this function, press the key  (1) until you see the symbol  on the display. Press SEND (2) to transmit your selection. You will read the word "Auto" and the room temperature on the control board of the stove.

When you select this mode, the pcb will set the working power automatically according to the difference in degrees between the set temperature and the temperature identified by the sensor on the back of the stove.

Press  once more, select the wished power and press SEND to go back to the usual functioning.

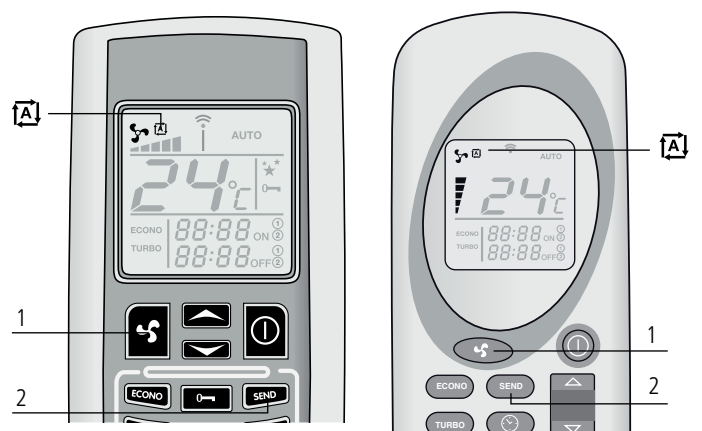



## Function turbo

This function has been developed in the event you need to heat your room quickly, for example when you have just switched the stove on. When you choose this function, the stove will work at its max. power for a period of thirty minutes and the temperature will be automatically set at 30°C. After thirty minutes (or earlier if you give different selections from the remote control), the stove will restart working as it did before you activated the turbo function.

Keep the key TURBO (1) pressed for at least two seconds to activate this function. You will read the word "TURBO" (2) on the display of the remote control. Set temperature and working power will disappear. Press SEND (3) to transmit the selection to the pcb.

You will read the word "Turb" on the control board on the upper part of the stove. This word will appear together with the room temperature and working power set before activating the function TURBO.

If you want to deactivate this function before thirty minutes have passed, press the key TURBO (1) once again for at least two seconds. The word TURBO on the display of the remote control will disappear and you will see the set temperature and power again. Press the key SEND (3) to confirm your selection.



## Function ECONO

The function ECONO has been developed to save money and it is used when you want to keep the temperature constant in the room. This function lets the stove decrease its working power every 10 minutes until it reaches the power 1.

Keep the key ECONO (1) pressed for at least two seconds to activate this function. You will read the word "ECONO" (2) on the display of the remote control. Set temperature and working power will disappear. Press SEND (3) to transmit the selection to the pcb.

You will read the word "Econ" on the control board on the upper part of the stove. This word will appear together with the room temperature and working power set before activating the function ECONO.

If you want to return to the standard function, press the key ECONO (1) once again for at least two seconds. The word ECONO on the display of the remote control will disappear and you will see the set temperature and power again. Press the key SEND (3) to confirm your selection.



### Function SLEEP (not available on LCD2)

The mode SLEEP is another function developed to save money. One hour after its activation, the system starts decreasing the set temperature automatically by 1°C.

Press the key SLEEP (1) on the remote control to activate the function SLEEP. You will see the symbol ★★ on the display of the remote control. Press the key SEND (2) to transmit your selection to the stove.

The control board will register the new setting showing the word "SLEE" and the working power of the stove.

You can deactivate the function SLEEP whenever you want just pressing the key SLEEP again and the key SEND to confirm your selection.

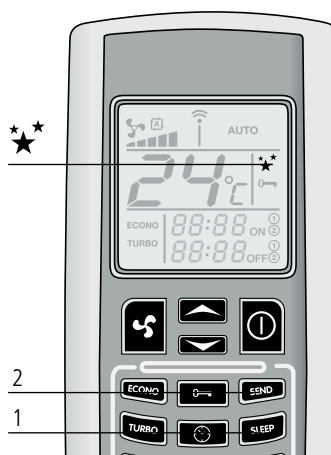

**Please note: if the stove is working in "Auto", it is not possible to activate the function sleep.**

### Function chrono-thermostat (available only through the remote control)

With the function chrono-thermostat, you can schedule up to two automatic switching on and off of the stove per day. If you want to repeat the switching on and off every day, then you need to use the function AUTO too (as explained in the paragraph "Daily repeat AUTO").

**WARNING:** the time of the automatic switching on and off must be set when the remote control is Off!

**WARNING:** in the event of an even very short lack of current, you will miss the set time for the automatic switching on or off. Once the power supply is back, please program the stove again using the remote control!





**WARNING:** the stove switching on at the scheduled time will keep the same temperature and power you set before you last switched it off.

**WARNING:** please consider an interval of min. 20 minutes between the switching off and subsequent switching on of the stove. In this way the unit will have time to arrange a complete cooling phase. In the event this minimal interval is not calculated, the stove will not switch on as scheduled.

### Program 1 (ON1 and OFF1)

#### Automatic switching on ON1

Please join the following procedure to set the time for the automatic switching on according to the program 1:



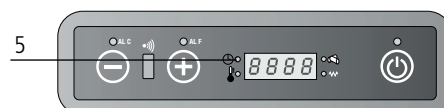

Press the key  (1). You will see the hours and minutes and the symbol ON1 blinking on the remote control. Use the keys  (2) and  (3) to change the wished time (intervals of 10 minutes). To scroll the time faster, keep the keys  (2) and  (3) pressed.

Confirm your selection pressing the key  (1) once again. You will now read the set switching on time on the remote control. Press SEND (4) to transmit your selection to the pcb of the stove.

The LED chrono-thermostat will light up on the control board indicating that the programming is on (5).



### Automatic switching off OFF1

Press the key  (1). You will see the hours and minutes and the symbol **OFF1** blinking on the remote control. Use the keys  (2) and  (3) to change the wished time (intervals of 10 minutes). To scroll the time faster, keep the keys  (2) and  (3) pressed.

Confirm your selection pressing the key  once again. You will now read the set switching off time on the remote control. Press SEND (4) to transmit your selection to the pcb of the stove. The LED chrono-thermostat will light up on the control board indicating that the programming is on (5).

The LED chrono-thermostat switches off as soon as the automatic switching on and off are completed. The remote control does not show the previously set time schedule anymore.

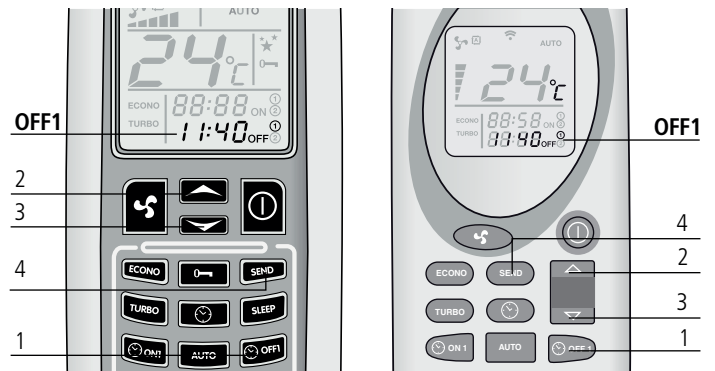

### Program 2 (ON2 and OFF2)

As above but with the keys ON2 and OFF2.

### How to cancel any eventual already set timetables.

Please join the following procedure to cancel any other already set timetables. This example refers to the automatic switching off of the program 1 (Off1). The procedure is the same for all plans.

Press the key corresponding to the switching on or off time you want to cancel. Referring to the example: press the key  (1). You will see the hours and minutes and the symbol **OFF1** blinking on the display of the remote control. Now press the key "CANCEL" (2) to cancel the automatic switching on or off timetables from the display. Press the key SEND (3) to confirm your selection and transmit it to the pcb of the stove.



### Daily repeat AUTO

Using the function AUTO, you can repeat the single automatic switching on and off you selected every day.

You just need to press the key AUTO (1) for at least two seconds to activate the function. You will read the words **AUTO** (2) on the display of the remote control. Press SEND (3) to confirm your selection and transmit it to the pcb of the stove. The LED chrono-thermostat will light up on the control board indicating that the programming is on.

You can deactivate the automatic repeat whenever you want just pressing the key AUTO again for at least two seconds. The words AUTO will disappear from the display. Press SEND (3) to confirm your selection and transmit it to the pcb of the stove.

**WARNING: always clean the brazier before starting an automatic switching on in order to avoid any possible missed starts up which would damage your stove and the environment.**

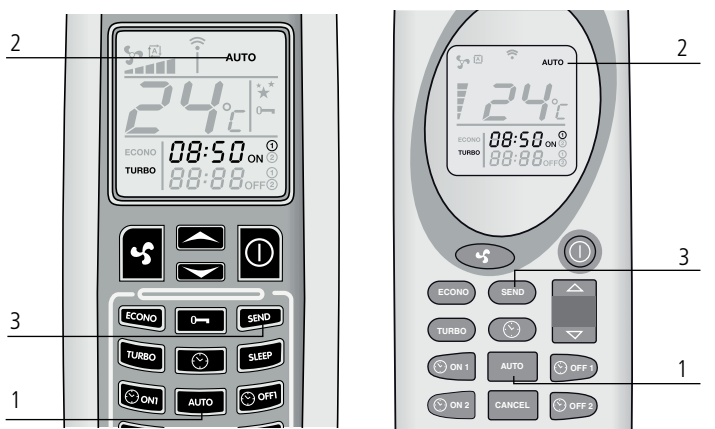

#### 4.1 How to replace the batteries of the remote control

If you need to replace the batteries of the remote control, remove the back cover as shown in the picture. Replace the old batteries with the new ones respecting the polarity + and -.

The batteries needed are AAA, 1,5 V.

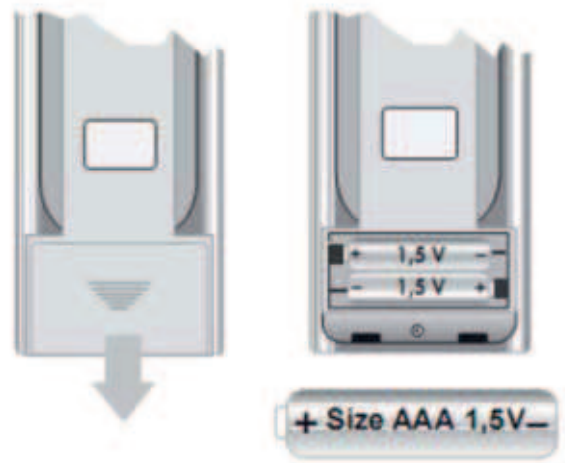

#### 5.0 Display information

0000

##### "OFF"

"OFF" : the stove is off or it is in a shutting down phase.

FAAA

##### "FAN - ACC"

The stove is in the phase of preheating the resistor, preceding lighting.

LOAD

##### "LOAD WOOD"

The stove is loading pellets. On the control board the LED resistance is on.

EEEE

##### "FIRE ON"

The stove is in the flame stabilization phase (flame present).

ON 1

##### "ON 1"

The stove is in the operational phase at minimum power.

EEEE

##### "ECO"

The stove has reached the temperature set by the user and is in the energy saving phase. In this phase it is not possible to modify the power setting.

**If the temperature is set at 41°C the stove will remain in continuous operation at the programmed work power without passing to the economy mode (ECO).**

SEEP

##### "STOP FIRE"

The stove is in a self-cleaning of the basket phase; the smoke extractor runs at the maximum speed and the pellet loader at minimum.

ATTE

##### ATTE

You will read these letters when you try to start up the stove while it is completing a cooling cycle. Wait until the cooling phase is completed before proceeding with a new switching on.

## 5.1. Alarm codes

COOL

### COOL FIRE

In the event of an even very short lack of current, the stove switches off.

As soon as the power supply is back, the stove will start a cooling cycle and the display will show the words "Cool fire". After completing the cooling cycle, the stove will start up again.

NOTE: If your stove is supplied with a remote control and there is a lack of current, remember to program the eventual switching on and off times again. In the event of a lack of current, the stove will lose any previous time settings.

**Once the power supply is back, press the key SEND on the remote control to retransmit the automatic programming you previously set to the stove.**

SERV

### SERV

The signal "Serv" on the display means that the stove has reached 900 hours working. Please contact an authorised technical service to arrange a supplementary maintenance.

ACC

### ALARM NO ACC: FAILED LIGHT UP

This alarm occurs when the time foreseen for a light up (around 15 minutes) passes and the smokes temperature is still too low. This can occur also when there is not enough pellets flow to light up the unit. Press the key On/Off on the control board to reset the alarm. Wait until the cooling phase is completed, clean the brazier and start up with a new switching on.

FIRE

### ALARM NO FIRE

This alarm occurs in the event the stove switches off during its working phase (for example if there is no pellets left in the pellets tank). You will read the words "Alarm No fire" on the display. Press the key On/Off on the control board to reset the alarm. Wait until the cooling phase is completed, clean the brazier and start up with a new switching on.

FAN

### ALARM FAN FAIL

This alarm occurs in the event the smokes ejector is broken or the pcb cannot detect the speed of the smokes exhaust fan. In this case press the key On/Off to reset the alarm and contact the technical assistance.

FUMI

### ALARM SOND FUMI

This alarm occurs in the event the sensor for smokes temperature is broken or not connected. You will read the words Alarm Son fumi on the display. In this case press the key On/Off to reset the alarm and contact the technical assistance.

DEP

### ALARM DEP SIC FAIL

This alarm is signalled by the Leds ALF and ALC blinking on the control board.

It indicates two different possibilities: an obstruction in the flue or a possible overheating of the stove. In both cases the motor reducer to load the endless screw stops working and the stove switches off. Press the key On/Off to reset the alarm. Check the possible activation of the manual reset thermostat on the back of the stove (4). Unscrew the safety cap and press the key.

In the event you have the same problem more than once, please contact the technical assistance.

1. Lighting button
2. Electrical feed cable
3. Fuse F4AL250V
4. Thermostat reset button
5. Environmental probe

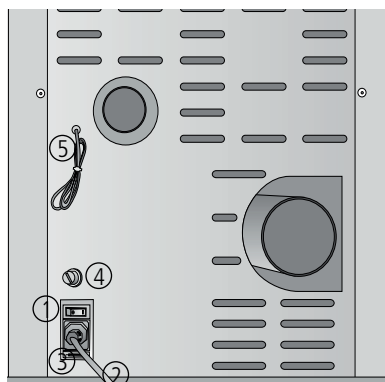

## 6.0 Cleaning and maintenance

Before effecting any maintenance operation or cleaning on the stove, take the following precautions:

- Be sure that all parts of the stove are cold.
- Be sure that the ashes are completely cold.
- Be sure that the general switch is in the "OFF" position.
- Be sure that the plug is pulled out of the socket to avoid accidental contact.
- Once the maintenance phase is completed check that everything is in order as per before the intervention (the brazier is placed correctly).



***Follow carefully the following cleaning instructions. Failure to follow these instructions could create problems with the operation of the stove.***

### 6.1. How to clean the combustion chamber (once a month)

When the stove is cold, please join the following procedure:

Remove the scraper while the door is closed.

Continue pulling and pushing the scraper for 5 or 6 times in order to clean the pipes.

Once you have cleaned the pipes, leave the scraper removed so that the removal of the indoor walls of the combustion chamber will be easier.

Pict. 1

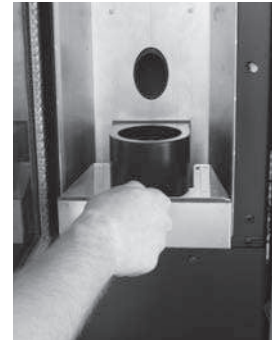

- Open the door and remove the brazier and the ash tray (Pict. 1).
- Remove the upper hit fire joining the procedure described in paragraph 6.8.



Pict. 2



Pict. 3



Pict. 4



Pict. 5

Remove the outside fireproof bulkheads. Just move them out without rotating. If required, use a screwdriver or a similar tool. (Pict. 2-3-4). Remove the central bulkhead of the combustion chamber. (Pict. 5).





Pict. 6



Pict. 6.1



Pict. 6.2

Dismantle the inside lateral bulkheads levering with a screwdriver on the point indicated in the picture 6 - 6.1- 6.2.

Remove the bottom of the combustion chamber using a screwdriver and starting definitively from the right side.(Pict.7-8-9).



Pict. 7



Pict. 8



Pict. 9

Use a vacuum cleaner to clean the inner part of the combustion chamber from the residual ash (Pict. 10).



Pict. 10

### 6.3 Cleaning the surfaces

To clean the surfaces, use a rag dampened with water or with water and a neutral detergent.



**The use of aggressive detergents or thinners can damage the surfaces of the stove. Before using any detergent it is advisable to try it on a small section out of sight or contact the Authorized Assistance Centre for information regarding the product.**

### 6.4 Cleaning the metal parts

To clean the metal parts of the stove, use a soft cloth dampened with water.

Never clean the metal parts with alcohol, thinners, petrol, acetone or other degreasing substances. If such substances are used, our company declines any responsibility.

Eventual variations in the colour of the metal parts can be caused by an incorrect use of the stove.



**WARNING!**

**it is necessary to daily clean the brazier and often clean the ash box.**

**The lack of cleanliness can prevent the starting of the stove, causing damages to the stove itself and to the environment (possible emission of unbrunt material and soot).**

**Do not re-use the pellet possibly remained in the brazier due to no starting-up.**

### 6.5 Cleaning the brazier and brazier support

When the flame assumes a red colour or seems weak, and is accompanied by black smoke, this means that there are ash deposits or incrustations that do not permit the correct functioning of the stove and that must be removed (Pict. 11). Remove the brazier every day by simply raising it from its slot; then clean out the ashes and eventual incrustations that may have formed, paying particular attention to liberating the holes by using a pointed tool (not included with the stove).

This operation is made particularly necessary before every lighting the first several times and above all if using pellets that differ from those supplied by our company. The frequency of this operation is determined by how frequently the stove is used and the choice of pellets.

It is also a good idea to check the brazier support, vacuuming the eventual ash present.

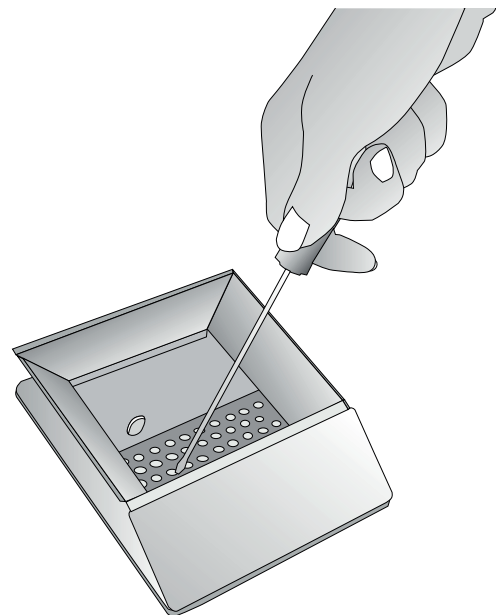

Pict. 11: cleaning the brazier

### 6.6 Cleaning the ceramic covering (if supplied)

The ceramic tiling must be cleaned with a soft dry cloth before using a damp cloth. Use only neutral and delicate detergents. Do not wet and never clean the ceramic tiling with cold water while **it is hot** as the thermal shock could cause breakage!



**WARNING: The ceramics is very hot!!!**



## 6.7 Daily cleaning with a scraper (if supplied)

With the stove shut down and chill, activate the scraper in the heat exchange ducts by pushing and pulling the lever, located between the frontal grates where the environmental air exits, backwards and forwards 5 or 6 times.

- Push the scraper towards the stove with the door closed (Pict. 12).
- Pull the scraper outwards with the door closed (Pict. 13).

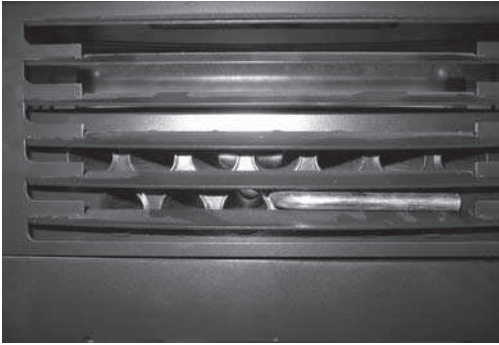

Pict. 12: deactivated scraper

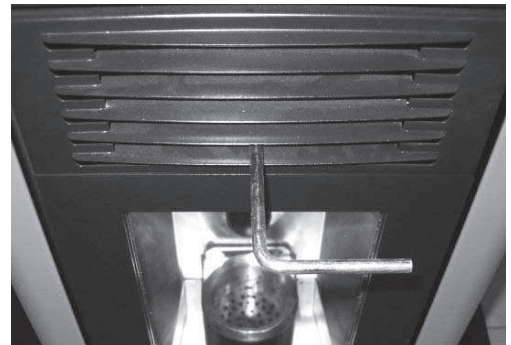

Pict. 13: activated scraper

## 6.8 Cleaning of the hit fire

Remove the fire shield following the instructions indicated in the pictures. (Pict. 14-15-16-17).

Use a vacuum cleaner to clean the upper part from the residual ash. Once finished, install the fire shield being sure the 3 support hooks have been placed correctly.



Pict. 14: Lift the fire shield



Pict. 15: Lift the fire shield



Pict. 16: Rotate the fire shield

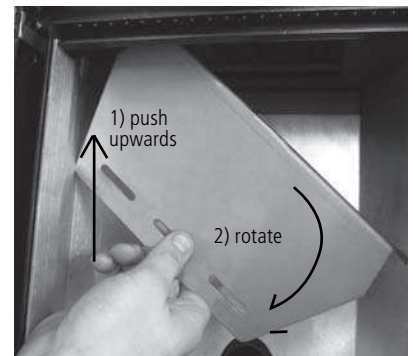

Pict. 17: Remove the fire shield

## 6.9 Ash box

Open the door and extract the ash box. Use a vacuum to remove all the ash deposited within. This operation must be performed more or less frequently depending on the quality of the pellets used (Pict. 18-19).



Pict. 18-19: cleaning the ash box

## 6.10 Cleaning the glass

The glass is a self cleaning type, therefore, while the stove is working, a veil of air is blown across its surface to remove ash and dirt; nevertheless over a period of several hours, a greyish patina tends to form which should be cleaned when the stove is next shut down. How dirty the glass becomes also depends on the quality and quantity of pellets used.

Cleaning the glass should be done when the stove is cold with products recommended and tested by our company.

When performing this operation, always check that the grey seal around the glass is in a good state; failure to check the efficiency of this gasket can compromise the function of the stove. Poor quality pellets can, in any case, cause the glass to become dirty.

***WARNING! If the glass is broken, do not attempt to light the stove.***

## 6.11 Cleaning the clearing system

Until a reasonable experience is acquired regarding the operating conditions, it is advisable to perform this maintenance on at least a monthly basis.

- Remove the electrical feed cable;
- Remove the cap from the T-joint and proceed with the cleaning of the ducts. If necessary, at least for the first few times, call in qualified personnel;
- Carefully clean the smoke discharge system: for this, contact a professional chimney sweep;
- Once a year clean the dust, cobwebs, etc. from the zone behind the internal covering panels, paying particular attention to the fans.

## 6.12 Cleaning the fans

The stove is furnished with fans (environmental and smoke) positioned at the rear and below the stove.

Eventual deposits of dust or ash on the blades of the fan can cause an imbalance in the fans leading to noisy performance. It is, therefore, necessary to clean the fans at least once a year.

Since said operation requires dismantling several parts of the stove, have the fans cleaned only by our Technical Assistance Centre.

## 6.13 Season end cleaning

At the end of the season, when the stove will not be used for some time, it is advisable to perform a thorough and general cleaning:

- Remove all the pellets from the container and the screw feeder;
- Carefully clean the brazier, the brazier support, the combustion chamber and the ash box.

Once the preceding points have been observed, it only means that the state of the stove has been verified. It is necessary to thoroughly clean the smoke discharge tube or flue and check the condition of the basket. If necessary, order a new one from our Authorized Assistance Centre. If necessary, lubricate the hinges of the door and the handle. Also check the ceramic fibre cord near the glass, on the internal wall of the door; if it is worn or too dry, order a new one from the Authorized Assistance Centre.





La ringraziamo per aver preferito uno dei nostri prodotti, frutto di esperienza pluriennale e di una continua ricerca per una qualità superiore in termini di sicurezza, affidabilità e prestazioni.

In questo manuale troverà tutte le informazioni ed i consigli utili per poter utilizzare il suo prodotto nel massimo della sicurezza ed efficienza.



**Le consigliamo di far effettuare la prima accensione ad un nostro Centro Assistenza Autorizzato che verifichi l'installazione e compili la garanzia**

- Installazioni scorrette, manutenzioni non correttamente effettuate, uso improprio del prodotto **sollevano l'azienda produttrice da ogni eventuale danno** derivante dall'uso della stufa.
- L'apparecchio **non deve essere usato come inceneritore, nè devono essere utilizzati combustibili diversi dal pellet.**
- Questo manuale è stato redatto dal costruttore e costituisce **parte integrante del prodotto** e deve accompagnarlo durante tutta la sua vita. In caso di vendita o trasferimento del prodotto **assicurarsi sempre della presenza del libretto** poichè le informazioni in esso contenute sono indirizzate all'acquirente, e a tutte quelle persone che a vario titolo concorrono all'installazione, all'uso e alla manutenzione.
- **Leggete con attenzione le istruzioni e le informazioni tecniche** contenute in questo manuale, prima di procedere all'installazione, all'utilizzo e a qualsiasi intervento sul prodotto.
- L'osservanza delle indicazioni contenute nel presente manuale **garantisce la sicurezza dell'uomo e del prodotto, l'economia di esercizio ed una più lunga durata di funzionamento.**
- L'attenta progettazione e l'analisi dei rischi fatti dalla nostra azienda hanno permesso la realizzazione di un prodotto sicuro; tuttavia prima di effettuare qualsiasi operazione, si raccomanda di **attenersi scrupolosamente alle istruzioni** riportate nel seguente documento e di tenerlo sempre a disposizione.
- Fare molta **attenzione nel movimentare i particolari in ceramica** dove presenti.
- Controllare l'esatta planarità del pavimento dove verrà installato il prodotto.
- **La parete dove va posizionato il prodotto non deve essere di legno** o comunque di materiale infiammabile, inoltre è necessario mantenere le distanze di sicurezza.
- Durante il funzionamento, alcune **parti della stufa (porta, maniglia, fianchi) possono raggiungere temperature elevate.** Fate dunque molta attenzione ed usate le dovute precauzioni, soprattutto in presenza di bambini, persone anziane, disabili e animali.
- Il montaggio deve essere eseguito da persone autorizzate (Centro Assistenza Autorizzato).
- Schemi e disegni sono forniti a scopo esemplificativo; il costruttore nell'intento di perseguire una politica di costante sviluppo e rinnovamento del prodotto **può apportare, senza preavviso alcuno, le modifiche che riterrà opportune.**
- Si raccomanda, alla massima potenza di funzionamento della stufa, **l'utilizzo di guanti** per maneggiare sportello caricamento pellet e maniglia per l'apertura della porta.
- **È sconsigliata l'installazione in camera da letto.**



***Mai coprire in alcun modo il corpo della stufa o occludere le feritoie poste sul lato superiore quando l'apparecchio è in funzione. A tutte le ns. stufe viene provata l'accensione in linea.***

In caso d'incendio disinserire l'alimentazione elettrica, utilizzare un estintore a norma ed eventualmente chiamare i Vigili del Fuoco. Contattare poi il Centro Assistenza Autorizzato.

## 1.0 Normative e dichiarazione di conformità

La nostra azienda dichiara che la stufa è conforme alle seguenti norme per la marcatura CE Direttiva Europea:

- 89/336 CE e 2004/108 CE (direttiva EMC) e successivi emendamenti;
- 2006/95 CE (direttiva bassa tensione) e successivi emendamenti;
- 2006/42 CE (direttiva macchine);
- 89/106 CE (prodotti da costruzione);
- Per l'installazione in Italia fare riferimento alla UNI 10683/98 o successive modifiche e per l'impianto idrotermosanitario farsi rilasciare da chi ha eseguito l'impianto la dichiarazione di conformità secondo L. 37/2008. Tutte le leggi locali e nazionali e le norme europee devono essere soddisfatte nell'installazione dell'apparecchio;
- EN 60335-1; EN 50165; EN 50366; EN 55014-1; EN 61000-3-2; EN 61000-3-3; EN 14785.

### 1.1 Informazioni sulla sicurezza

Si prega di leggere attentamente questo manuale d'uso e manutenzione prima di installare e mettere in funzione la stufa!

In caso di chiarimenti, rivolgersi al rivenditore o al Centro Assistenza Autorizzato.

- La stufa a pellet deve funzionare solamente in ambiente abitativi. Questa stufa essendo comandata da una scheda elettronica permette una combustione completamente automatica e controllata; la centralina regola infatti la fase d'accensione, 5 livelli di potenza e la fase di spegnimento, garantendo un funzionamento sicuro della stufa;
- Il cestello impiegato per la combustione fa cadere nel cassetto di raccolta gran parte della cenere prodotta dalla combustione dei pellet. Controllare comunque quotidianamente il cestello, dato che non tutti i pellet hanno standard qualitativi alti (usare solo pellet di qualità consigliato dal costruttore);
- Il vetro è dotato di uno speciale giro d'aria per l'autopulizia dello stesso tuttavia non è possibile evitare una leggera patina grigiastra sul vetro dopo alcune ore di funzionamento. Ciò dipende anche dal tipo di pellet usato. Alcuni pellet possono sporcare più di altri.

### 1.2 Responsabilità

Con la consegna del presente manuale, decliniamo ogni responsabilità, sia civile che penale, per incidenti derivati dalla non osservanza parziale o totale delle istruzioni in esso contenute.

Decliniamo ogni responsabilità derivante dall'uso improprio della stufa, dall'uso non corretto da parte dell'utilizzatore, da modifiche e/o riparazioni non autorizzate, dall'utilizzo di ricambi non originali per questo modello.

Il costruttore declina ogni responsabilità civile o penale diretta o indiretta dovuta a:

- Scarsa manutenzione;
- Inosservanza delle istruzioni contenute nel manuale;
- Uso non conforme alle direttive di sicurezza;
- Installazione non conforme alle normative vigenti nel paese;
- Installazione da parte del personale non qualificato e non addestrato;
- Modifiche e riparazioni non autorizzate dal costruttore;
- Utilizzo di ricambi non originali;
- Eventi eccezionali.



- **La stufa deve essere alimentata solo con pellet di qualità del diametro di 6 mm del tipo raccomandato dal costruttore;**
- **Prima di collegare elettricamente la stufa, deve essere ultimata la connessione dei tubi di scarico con la canna fumaria;**
- **La griglia di protezione posta all'interno del serbatoio pellet non deve essere mai rimossa;**
- **Nell'ambiente in cui viene installata la stufa ci deve essere sufficiente ricambio d'aria;**
- **Non aprire mai lo sportello della stufa durante il funzionamento della stessa;**



- **Quando la stufa è in funzione, c'è un forte surriscaldamento delle superfici, del vetro, della maniglia e delle tubazioni: durante il funzionamento, queste parti sono da toccare con adeguate protezioni;**
- **Tenere/conservare il pellet in locali asciutti e non umidi;**
- **Tenere ad adeguata distanza di sicurezza della stufa sia il combustibile sia eventuali materiali infiammabili.**

## 2.0 Pannello Comandi

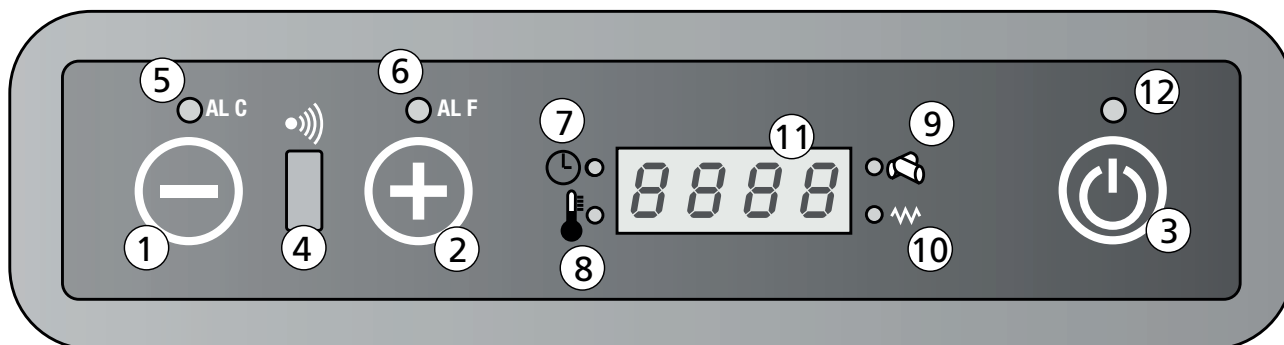

### Indicazioni display

- |                                      |                            |
|--------------------------------------|----------------------------|
| 1. Diminuzione temperatura o potenza | 7. Led cronotermostato     |
| 2. Aumento temperatura o potenza     | 8. Led temperatura ok      |
| 3. Pulsante On/Off                   | 9. Led caricamento pellets |
| 4. Ricevitore telecomando            | 10. Led candeletta         |
| 5. Led allarme ALC                   | 11. Display LED 7 segmenti |
| 6. Led allarme ALF                   | 12. Led On/Off             |

### 2.1 Tasti e funzioni display

#### 1. Diminuzione temperatura / potenza di lavoro.

Il pulsante, all'interno del menù Set temperatura, consente di diminuire la temperatura da un valore massimo di 40 °C a un valore minimo di 7 °C.

All'interno del menù Set potenza consente invece di diminuire la potenza di lavoro della stufa da un massimo di 5 a un minimo di 1.

#### 2. Aumento temperatura / potenza di lavoro

Il pulsante, all'interno del menù Set temperatura, consente di incrementare la temperatura da un valore minimo di 7 °C a un valore massimo di 40 °C.

All'interno del menù Set potenza consente invece di aumentare la potenza di lavoro della stufa da un minimo di 1 a un massimo di 5.

#### 3. Tasto On/Off

Tenere premuto per almeno 2 secondi per accendere o spegnere la stufa.

#### 4. Ricevitore telecomando

Sensore di ricezione dei comandi impartiti da telecomando.

#### 5. Led AL C

Il led lampeggia in caso di un'anomalia di funzionamento o di un allarme.

## 6. Led AL F

Il led lampeggia in caso di un'anomalia di funzionamento o di un allarme

## 7. Led Cronotermostato

Indica che la programmazione automatica delle accensioni e spegnimenti singola o giornaliera è attiva. La programmazione automatica può essere effettuata solo tramite telecomando optional.

## 8. Led temperatura ok

Si accende quando è raggiunta la temperatura impostata. In tal caso sul display compare anche la scritta "Eco", alternata alla temperatura ambiente.

## 9. Led caricamento pellets

Il led è lampeggiante ogni qualvolta è in corso il caricamento pellets all'interno della stufa.

## 10. Led candeledda

Si attiva solo in fase di accensione della stufa per indicare che la candeledda sta riscaldando l'aria necessaria per l'innesco del pellets.

## 11. Display led 7 segmenti

Sul display vengono visualizzate le diverse modalità di funzionamento della stufa, nonché la temperatura ambiente e la potenza di lavoro impostata dall'utente.

Nel caso si verificano malfunzionamenti della stufa, il display riporta le relative segnalazioni d'errore (vedi paragrafo segnalazione allarmi).

## 12. Led On/Off



Il led indica i diversi stati della stufa:

- acceso se la stufa è in accensione e lavoro.
- spento se la stufa è in Off
- lampeggiante se è in corso un ciclo di spegnimento

## 2.2 Regolazione della stufa

### Modifica temperatura ambiente desiderata

Per variare la temperatura desiderata procedere come segue:

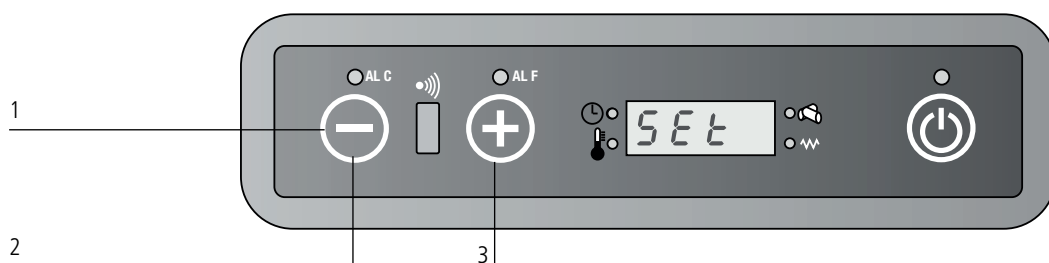

Premere una volta il tasto  (1) per entrare nel menù d'impostazione della temperatura. A questo punto sul display comparirà la scritta "Set", alternata alla temperatura desiderata. Tramite i tasti  (2) e  (3) diminuire o aumentare il valore voluto.

L'uscita dal menù Set temperatura avverrà in maniera automatica dopo alcuni secondi di inattività all'interno del menù stesso.



### Modifica potenza di lavoro

Per variare la potenza di lavoro voluta procedere come segue:

Premere una volta il tasto  (1) per entrare nel menù d'impostazione della potenza di lavoro. A questo punto sul display comparirà la scritta "Pot", alternata alla potenza che è possibile selezionare tra le 5 disponibili. Tramite i tasti  (2) e  (3) diminuire o aumentare il valore voluto.

L'uscita dal menù Set potenza avverrà in maniera automatica dopo alcuni di secondi di inattività all'interno del menù stesso.



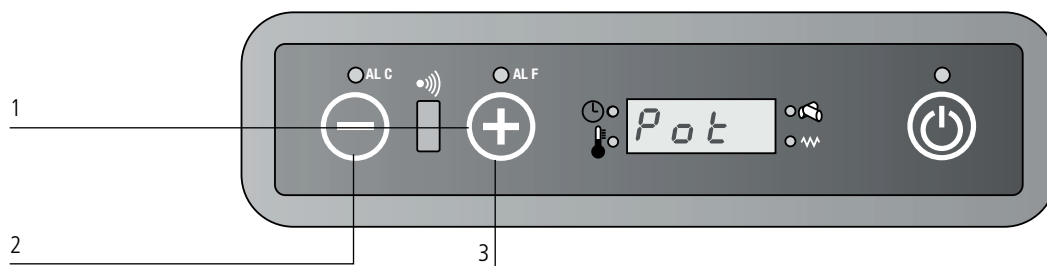

**Le ricordiamo che la prima accensione deve essere effettuata dal nostro Centro Assistenza Autorizzato abilitato (Legge 37/2008) che verifichi l'installazione e compili la garanzia.**

**Durante la prima accensione occorre ventilare bene l'ambiente, potrebbero svilupparsi degli odori sgradevoli provenienti dalla vernice e dal grasso nel fascio tubiero.**

## 2.3 Raccomandazioni

- Non accendere la stufa ad intermittenza: ciò può provocare scintille che possono abbreviare la durata dei componenti elettrici;
- Non toccare la stufa con mani bagnate: la stufa avendo componenti elettrici, potrebbe provocare scariche, se maneggiata non correttamente. Solo i tecnici autorizzati possono risolvere possibili problemi;
- Non togliere nessuna vite dalla cassa del fuoco senza che sia stata prima ben lubrificata;
- Mai aprire la porta quando la stufa a pellet è in funzione;
- Assicurarsi che il cestello del braciere sia posizionato nella maniera corretta.
- Si ricorda che tutti i tratti del condotto fumi devono essere ispezionabili. Nel caso in cui sia fisso deve presentare aperture d'ispezione per la pulizia.

## 2.4 Caricamento del pellet nel serbatoio

Il caricamento del pellet nel serbatoio avviene tramite l'apposito sportello posto nella parte superiore della stufa. Per effettuare il caricamento procedere nel seguente modo:

- Aprire lo sportello presente sul top superiore;
- Versare all'interno del serbatoio la quantità di pellet desiderata, prestando la dovuta attenzione (versare una quantità sufficiente a garantire una discreta autonomia di funzionamento della stufa);
- Richiudere lo sportello.

## 3.0 Prima Accensione Stufa

### 3.1 Accensione stufa

- Prima dell'accensione accertarsi che il braciere sia vuoto da eventuale pellet e pulito dai residui di precedenti combustioni. In caso contrario provvedere allo svuotamento e pulizia dello stesso;
- Riempire il serbatoio fino a 3/4 del pellet consigliato e raccomandato dalla casa costruttrice;
- Collegare la stufa ad una presa di corrente con l'apposito cavo in dotazione;
- Premere l'interruttore di accensione collocato nella parte posteriore della stufa;
- Sul display compare la scritta "OFF";
- Premere il tasto  per 2 secondi. Dopo qualche istante si accendono l'estrattore fumi, la resistenza di accensione e compare la scritta "FANACC"; Il Led candeletta si accende.
- Dopo circa 1 minuto compare la scritta "LOADWOOD", la stufa carica i pellets e continua l'accensione della resistenza;
- Una volta raggiunta la temperatura adeguata appare sul display la scritta "FIREON": significa che la stufa è passata all'ultima fase di accensione alla fine della quale sarà completamente operativa; Il Led candeletta si spegne.

- Dopo qualche minuto sul display compare la scritta "ON 1-2-3-4-5" a seconda della potenza impostata, alternata alla temperatura ambiente.
- Nel caso del raggiungimento della temperatura impostata sul display comparirà la scritta: "ECO", alternata alla temperatura ambiente.
- Il led temperatura si accende quando viene raggiunta la temperatura impostata;



### **ATTENZIONE!**

**Prima dell'accensione è possibile che un po' di fumo riempi il vano di combustione.**

## 3.2 Spegnimento stufa

Per spegnere la stufa premere il tasto  sul pannello comandi finché sul display compare la scritta "OFF". Anche dopo lo spegnimento della stufa l'estrattore fumi continua a funzionare per un tempo prestabilito per garantire una rapida espulsione dei fumi dalla camera di combustione.

Per i modelli dotati di telecomando è sufficiente spegnere il telecomando tenendo premuto per 2 secondi il tasto  e successivamente confermare la scelta premendo il tasto SEND.

Durante la fase di spegnimento apparirà la scritta "Off" e il led sopra il pulsante On/Off lampeggerà per tutta la durata del ciclo di raffreddamento. Se si tenta di riaccendere la stufa in questa fase sul display apparirà la scritta "At:te" (Attenzione) per avvisare l'utente che è in corso un ciclo di spegnimento. Aspettare il completamento del ciclo stesso e che il led sopra il pulsante On/Off smetta di lampeggiare per procedere con una nuova accensione

## 4.0 Telecomando (optional)

### Tasti e funzioni principali

Il telecomando permette di controllare la stufa e possiede alcune funzioni non disponibili da tastiera, tra cui la programmazione automatica delle accensioni e degli spegnimenti.

#### Utilizzo del telecomando:

1. Dirigere il telecomando verso il pannello comandi della stufa.
2. Verificare che non vi siano oggetti interposti tra il telecomando e il ricevitore posto sulla stufa
3. Qualsiasi impostazione effettuata sul telecomando deve essere trasmessa alla stufa tramite pressione del tasto SEND. A seguito dell'invio delle impostazioni si sentirà un segnale acustico di conferma.



#### On/Off

Si utilizza per accendere o spegnere la stufa e il telecomando stesso.

Tenere premuto almeno due secondi per accendere/spegnere il sistema, dopodiché premere il tasto SEND.



I due pulsanti permettono d'impostare la



temperatura voluta tra un minimo di 7 °C e un massimo di 40 °C.

LCD 1



LCD 2





Seleziona la modalità di funzionamento secondo la sequenza:

-  Funzionamento Automatico
- potenza 1 (on1)
- potenza 2 (on2)
- potenza 3 (on3)
- potenza 4 (on4)
- potenza 5 (on5)



### SEND

Viene utilizzato quando si vuole inviare alla scheda le informazioni impostate sul telecomando.

-  Tasto di blocco/sblocco della tastiera del telecomando.  
Tenere premuto il tasto per almeno 2 secondi per attivare/disattivare questa funzione.  
(Non disponibile su LCD 2)



### ECONO

Attiva o disattiva la funzione ECONO.  
Tenere premuto il tasto per almeno 2 secondi per impostare o meno la funzione.







### TURBO

Attiva o disattiva la funzione TURBO.  
Tenere premuto il tasto per almeno 2 secondi per impostare o meno la funzione.



### FUNZIONE OROLOGIO

Per impostare l'orologio sul telecomando procedere nel seguente modo:

- premere  .
- il simbolo  e l'ora iniziano a lampeggiare.
- tramite i tasti   regolare l'ora e i minuti.
- premere nuovamente  per confermare e premere SEND per inviare i dati alla scheda.



### SLEEP

Attiva la funzione SLEEP.  
Questa funzione consente, dopo un'ora dall'invio del comando, di abbassare automaticamente di 1 °C il set temperatura.  
(Non disponibile su LCD 2)



### ON1

Tramite questo pulsante si può impostare un orario singolo di accensione automatica (programma 1)



### OFF1

Seleziona un orario singolo di spegnimento automatico del sistema (programma 1).



### ON2

Tramite questo pulsante si può impostare un orario singolo di accensione automatica (programma 2).



### OFF2

Tramite questo pulsante si può impostare un orario singolo di spegnimento automatico (programma 2)



### AUTO



Il tasto consente di abilitare la ripetizione giornaliera delle eventuali accensioni/spegnimenti automatici impostate coi programmi 1 e 2.  
Tenere premuto per almeno 2 secondi il pulsante per attivare o disattivare questa funzione.



### CANCEL

Il tasto CANCEL viene utilizzato se si desiderano cancellare eventuali orari di accensione o spegnimento automatici impostati.

### Modifica della temperatura

Il valore della temperatura può essere variato tramite i tasti  (1) e  (2) da un minimo di 7 °C a un massimo di 40 °C. Premere il tasto SEND (3) per inviare i dati una volta stabilito il valore di temperatura desiderato.





### Modifica della potenza

La potenza di lavoro della stufa può essere selezionata mediante la pressione del tasto  (1). Le tacchette (2) presenti sul display del telecomando indicano le cinque potenze di lavoro disponibili. Premere il tasto SEND (3) per confermare la scelta. Sul pannello comandi della stufa apparirà la scritta on1-on2-on3-on4-on5, a seconda della potenza selezionata, alternata alla temperatura ambiente.

E' possibile selezionare anche il funzionamento automatico. Fare riferimento al paragrafo Funzione potenza automatica per la descrizione del funzionamento della stufa in questa modalità.



### Funzionamento potenza automatica

Si accede a questa modalità premendo il tasto  (1), finché sul display non compare il simbolo . Premere SEND (2) per inviare i dati. Sul pannello comandi della stufa comparirà la scritta "Auto", alternata alla temperatura ambiente.

In questa modalità la scheda elettronica seleziona automaticamente la potenza di lavoro, in base ai gradi di differenza tra temperatura impostata e temperatura ambiente rilevata dalla sonda presente sul retro stufa.

Premere nuovamente , selezionare la potenza voluta e premere il tasto SEND per tornare al funzionamento tradizionale.

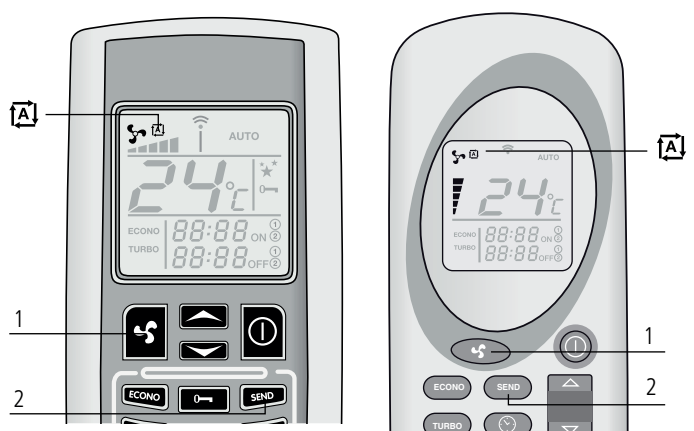

## Funzione turbo

La funzione Turbo è stata studiata per soddisfare la necessità di riscaldare un ambiente rapidamente, ad esempio quando si è appena accesa la stufa.

In tale modalità la stufa lavora al massimo della potenza per un periodo massimo di trenta minuti, portando il set temperatura automaticamente a 30 °C. Al termine dei trenta minuti previsti (o prima, se nel frattempo si ricevono nuove impostazioni da telecomando), la stufa torna a lavorare nello stato in cui stava lavorando prima dell'invio del comando Turbo.

Per attivare questa funzione è necessario tenere premuto per almeno 2 secondi il tasto TURBO (1). Sul display del telecomando comparirà la scritta "TURBO" (2), mentre temperatura impostata e potenza di lavoro scompariranno. Premere SEND (3) per inviare il comando alla scheda.

Il pannello comandi presente sul top superiore della stufa visualizzerà la scritta "Turb", alternata alla temperatura ambiente e alla potenza di lavoro antecedente l'attivazione della funzione TURBO.

Per disattivare questa funzione prima dei trenta minuti previsti, premere nuovamente il tasto TURBO(1) per almeno due secondi. Sul display del telecomando scomparirà la scritta TURBO, mentre saranno nuovamente disponibili selezione potenza e temperatura. Premere il tasto SEND (3) per confermare le modifiche.



## Funzione ECONO

La funzione ECONO è una funzione di risparmio, da utilizzare quando si ha necessità di stabilizzare e mantenere costante la temperatura nell'ambiente.

In tale modalità la stufa opera abbassando ogni 10 minuti la potenza di lavoro, fino ad arrivare alla potenza 1. Per attivare questa funzione è necessario tenere premuto per almeno 2 secondi il tasto ECONO (1). Sul display del telecomando comparirà la scritta "ECONO" (2), mentre temperatura impostata e potenza di lavoro scompariranno. Premere SEND (3) per inviare il comando alla scheda.

Il pannello comandi presente sul top superiore della stufa visualizzerà la scritta "Econ", alternata alla temperatura ambiente e alla potenza di lavoro in cui la stufa stava lavorando prima dell'attivazione della funzione ECONO.

Per tornare al funzionamento normale, premere nuovamente il tasto ECONO(1) per almeno due secondi. Sul display del telecomando scomparirà la scritta ECONO, mentre saranno nuovamente disponibili selezione potenza e temperatura. Premere il tasto SEND (3) per confermare le modifiche.



### Funzione SLEEP (Non disponibile su LCD 2)

La modalità SLEEP è un'altra funzione di risparmio, dato che dopo un'ora dalla sua attivazione il sistema provvede ad abbassare automaticamente il set temperatura di 1 °C. Per selezionare la modalità SLEEP è necessario premere il tasto SLEEP (1) sul telecomando. Sul display dello stesso verrà visualizzato il simbolo ★★. Premere ora il tasto SEND (2) per trasmettere l'impostazione alla stufa.

Il pannello comandi riporterà la nuova situazione, visualizzando la scritta "SLEE" alternata alla potenza di lavoro della stufa.

E' possibile disattivare la modalità SLEEP in qualsiasi momento, premendo nuovamente il tasto SLEEP e successivamente il tasto SEND di invio comandi.

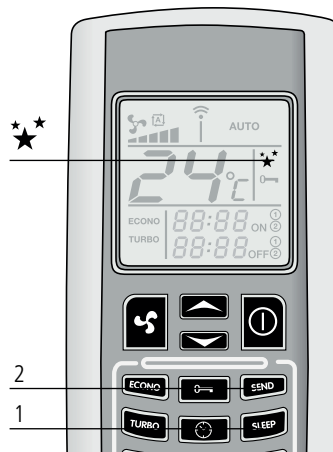

**Nota: se la stufa sta lavorando in potenza "Auto", non è possibile attivare la modalità sleep.**

### Funzione cronotermostato (disponibile solo tramite telecomando)

Tramite la funzione cronotermostato è possibile programmare fino a un massimo di due accensioni e due spegnimenti automatici nell'arco di una giornata. Se si intende ripetere giornalmente le accensioni e gli spegnimenti automatici, è necessario utilizzare anche la funzione AUTO (come indicato nel paragrafo "Ripetizione giornaliera AUTO").

**ATTENZIONE:** Gli orari di accensione e spegnimento automatici devono essere impostati con telecomando in Off!

**ATTENZIONE:** L'eventuale mancanza di corrente, anche per pochi istanti, comporta la perdita dei dati inerenti eventuali orari di accensione o spegnimento automatici impostati. Al ritorno della corrente è necessario quindi effettuare nuovamente la programmazione tramite telecomando!

**ATTENZIONE:** La temperatura e la potenza alla quale funzionerà la stufa nelle fasce d'orario con programmazione automatica saranno quelle precedenti l'ultimo spegnimento.





**ATTENZIONE:** Tra uno spegnimento e una successiva nuova accensione prevedere almeno un tempo minimo di 20 minuti, in modo da permettere alla stufa il completamento di un intero ciclo di raffreddamento.

Nel caso non venga rispettato questo tempo minimo, una eventuale accensione programmata non verrà effettuata.

### Programma 1 (ON1 e OFF1)

#### Accensione automatica ON1

Per impostare l'orario di accensione automatica del programma 1 procedere nel modo seguente:

Premere il tasto  (1). L'ora e i minuti sul display del telecomando inizieranno a lampeggiare, così come il simbolo **ON1**. I tasti  (2) e  (3) consentono di variare l'orario di accensione desiderato a step di 10 minuti. Per uno scorrimento più veloce dell'orario basta tenere premuto i tasti  (2) e  (3).

Confermare la scelta premendo nuovamente il tasto  (1). A questo punto sul display del telecomando verrà visualizzato in maniera stabile l'orario di accensione selezionato. Premere SEND (4) per inviare le impostazioni alla scheda di comando stufa.

Sul pannello comandi si accenderà il LED cronotermostato, ad indicare che la programmazione è attiva (5).

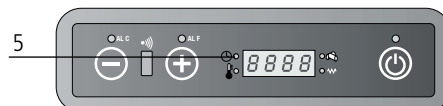



## Spegnimento automatico OFF1

Premere il tasto **OFF1** (1). L'ora e i minuti sul display del telecomando inizieranno a lampeggiare, così come il simbolo **OFF1**. I tasti **▲** (2) e **▼** (3) consentono di variare l'orario di spegnimento desiderato a step di 10 minuti. Per uno scorrimento più veloce dell'orario basta tenere premuto i tasti **▲** (2) e **▼** (3).

Confermare la scelta premendo nuovamente il tasto **OFF1** (1). A questo punto sul display del telecomando verrà visualizzato in maniera stabile l'orario di spegnimento deciso. Premere **SEND** (4) per inviare le impostazioni alla scheda di comando stufa. Sul pannello comandi si accenderà il LED cronotermostato, ad indicare che la programmazione è attiva.

Una volta completate le accensioni e spegnimenti automatici il LED cronotermostato si spegne e dal telecomando scompaiono gli orari precedentemente stabiliti.



## Programma 2 (ON2 e OFF2)

Come sopra, solo con tasti ON2 e OFF2

### Eliminazione di eventuali orari di programmazione inseriti

Per cancellare eventuali orari di programmazione inseriti, è sufficiente procedere nel modo indicato qui sotto. L'esempio fa riferimento allo spegnimento automatico del programma 1 (Off1), ma la procedura è identica per tutti gli orari.

Premere il tasto corrispondente all'orario di accensione o spegnimento che si intende cancellare. Facendo riferimento all'esempio, premere il tasto **OFF1** (1). L'ora e i minuti sul display del telecomando inizieranno a lampeggiare, così come il simbolo **OFF1**. Premere a questo punto il tasto "CANCEL" (2) per cancellare dal display del telecomando l'orario o gli orari di accensione o spegnimento automatico che si intendono eliminare. Premere il tasto "SEND" (3) per confermare le impostazioni ed inviarle alla scheda elettronica della stufa.



## Ripetizione giornaliera AUTO

La funzione AUTO consente di ripetere giornalmente e all'infinito le singole accensioni e spegnimenti automatici programmati. Per attivarla è sufficiente tenere premuto il tasto AUTO (1) per almeno 2 secondi. Sul display del telecomando apparirà la scritta "AUTO" (2). Premere SEND (3) per confermare le impostazioni e trasmetterle alla scheda di comando stufa.

Sul pannello comandi si accenderà il LED cronotermostato, ad indicare che la programmazione è attiva.

In ogni momento è possibile disabilitare la ripetizione automatica, premendo nuovamente il tasto AUTO per almeno due secondi. Sul display scomparirà la scritta "AUTO". Premere SEND per confermare le impostazioni ed inviarle alla scheda.

**ATTENZIONE: ricordarsi di pulire il braciere prima di ogni accensione automatica programmata, onde evitare possibili mancate accensioni con conseguenti danni alla stufa e all'ambiente.**

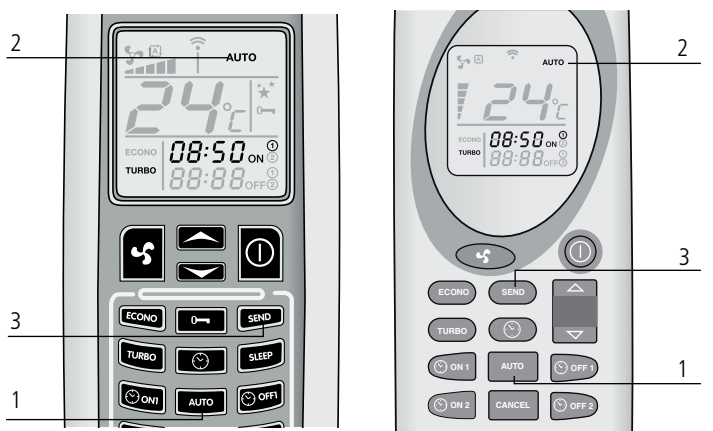

#### 4.1 Sostituzione batterie telecomando

In caso di sostituzione delle batterie del telecomando, togliere il coperchietto posteriore come indicato in figura. Sostituire le vecchie batterie con le nuove, rispettando le polarità + e -.

Le batterie da utilizzare sono del tipo AAA da 1,5 V.

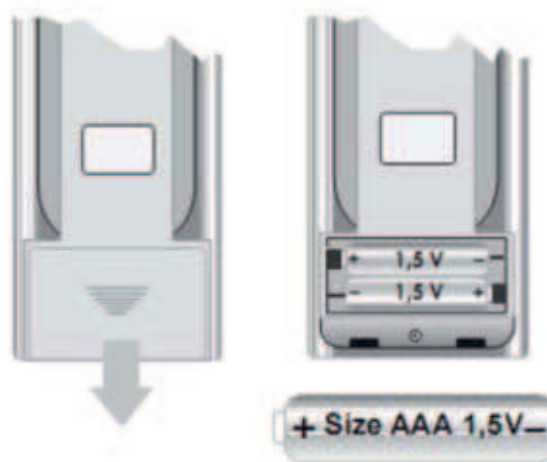

#### 5.0 Informazioni sul display



**"OFF"**

"OFF" la stufa è spenta o si trova nella fase di spegnimento.



**"FAN - ACC"**

La stufa è in fase di preriscaldamento resistenza, precede l'accensione.



**"LOAD WOOD"**

Segnala che la stufa è in fase di caricamento pellet. Sul pannello comandi è acceso il LED candeletta



**"FIRE ON"**

La stufa è in fase di stabilizzazione della fiamma (fiamma presente).



**"ON 1"**

La stufa è in fase di lavoro alla potenza minima.



**"ECO"**

La stufa ha raggiunto la temperatura impostata dall'utente ed è in fase di risparmio ed economia. In questa fase non è possibile modificare la potenza.

**Se la temperatura impostata è di 41°C la stufa rimane sempre in funzione alla potenza di lavoro impostata senza passare alla modalità economica (ECO).**



**"STOP FIRE"**

La stufa è in fase di auto-pulizia del cestello; l'estrattore fumi gira alla massima velocità ed il carico del pellet è al minimo.



**"ATTE"**

Compare quando si prova a riaccendere la stufa mentre è in corso un ciclo di raffreddamento. Attendere il completamento del ciclo stesso, dopodichè si può procedere con una normale accensione.



## 5.1 Segnalazione allarmi

COOL

### COOL FIRE

In caso di mancanza di corrente, anche per pochi secondi, la stufa si spegne.

Al ritorno della corrente elettrica la stufa effettua un ciclo di spegnimento e a display compare la segnalazione "Cool fire". Completato il ciclo di raffreddamento, la stufa riparte automaticamente.

N.B: Per i modelli dotati di telecomando, nel caso si verifichi questo allarme, ricordarsi di procedere nuovamente alla programmazione degli orari di accensione e spegnimento automatici eventualmente impostati. La mancanza di corrente comporta infatti la perdita degli orari precedentemente impostati.

**Al ritorno della corrente, premere il tasto SEND del telecomando per ritrasmettere alla stufa la programmazione automatica stabilita in precedenza.**

SERV

### SERV

Quando appare la scritta "Serv" sul display significa che la stufa ha raggiunto le 900 ore di funzionamento. Si consiglia di contattare il centro assistenza autorizzato per la manutenzione stagionale.

ACC

### ALARM NO ACC: ACCENSIONE ANOMALA

Si verifica quando trascorso il periodo previsto per l'accensione, 15 minuti circa, la temperatura dei fumi è ancora insufficiente. Può verificarsi anche in caso di scarso afflusso di pellet all'accensione. Premere il tasto On/Off sul pannello comandi per resettare l'allarme. Attendere che venga completato il ciclo di raffreddamento, pulire il braciere e procedere con una nuova accensione.

NO FIRE

### ALARM NO FIRE

Si presenta in caso di spegnimento della stufa durante la fase di lavoro. (ad esempio per mancanza di pellets nel serbatoio). Sul display compare la scritta "Alarm No Fire". Premere il tasto On/Off sul pannello comandi per resettare l'allarme. Attendere che venga completato il ciclo di raffreddamento, svuotare il braciere e procedere con una nuova accensione.

FAN FAIL

### ALARM FAN FAIL

Si verifica nel caso in cui l'estrattore dei fumi sia guasto o nel caso in cui non venga rilevata dalla scheda la velocità del ventilatore di espulsione dei fumi.

In tal caso resettare l'allarme premendo il tasto On/Off e contattare il centro di assistenza autorizzato.

SOND FUMI

### ALARM SOND FUMI

Si presenta in caso di guasto o scollegamento della sonda per il rilevamento della temperatura dei fumi. Sul display compare la scritta Alarm Sond fumi. In tal caso resettare l'allarme premendo il tasto On/Off e contattare il centro di assistenza autorizzato.

DEP SIC FAIL

### ALARM DEP SIC FAIL

Questo allarme è accompagnato dal lampeggio dei Led ALF e ALC sul pannello comandi.

Indica due diverse possibilità: una ostruzione della canna fumaria o un possibile surriscaldamento della stufa.

In entrambi i casi il motoriduttore per il caricamento coclea si blocca e la stufa viene mandata in spegnimento. Resettare l'allarme tramite la pressione del tasto On/off. Verificare l'eventuale intervento del termostato a riarmo manuale posto sul retro stufa (4).

Svitare il tappo di protezione e premere a fondo il pulsante che compare sotto.

In caso di ripetuti blocchi dovuti al medesimo problema, contattare il centro di assistenza tecnica autorizzato.

1. Pulsante di accensione
2. Cavo di alimentazione
3. Fusibile F4AL250V
4. Pulsante riarmo termostato
5. Sonda ambiente

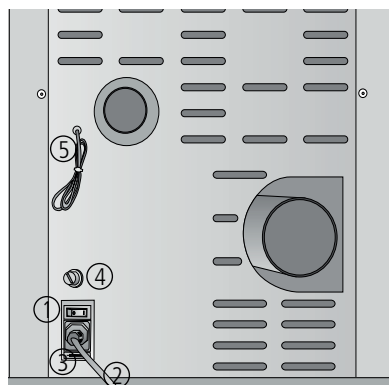

## 6.0 Pulizia e manutenzione

Prima di effettuare qualsiasi operazione di manutenzione sulla stufa, adottare le seguenti precauzioni:

- Assicurarsi che tutte le parti della stufa siano fredde;
- Accertarsi che le ceneri siano completamente spente;
- Accertarsi che l'interruttore generale sia in posizione OFF;
- Staccare la spina dalla presa, evitando così accidentali contatti;
- Terminata la fase di manutenzione, controllare che tutto sia in ordine come prima dell'intervento (il braciere collocato correttamente).



***Si prega di seguire attentamente le seguenti indicazioni per la pulizia. La non adempienza può portare all'insorgere di problemi nel funzionamento della stufa.***

### 6.1 Pulizia della camera di combustione (una volta al mese)

A stufa fredda e spenta procedere nel modo seguente:

Estrarre il raschiatore con la porta chiusa.

Azionare 5/6 volte il raschiatore tirando e spingendo la leva per assicurare la pulizia dei tubi di scambio.

Al termine dell'operazione lasciare estratta la leva per facilitare poi lo smontaggio delle pareti interne della camera di combustione.



Fig. 1



- aprire la porta della stufa e togliere il braciere e il cassetto portaceneri (Fig. 1).
- rimuovere il battifiamma superiore, seguendo la procedura indicata al paragrafo 6.8.



Fig. 2



Fig. 3



Fig. 4



Fig. 5

Estrarre le paratie esterne battifiamma semplicemente traslandole verso di sé senza ruotarle. Se necessario aiutarsi con un cacciavite o utensile simile per rimuovere le paratie (Fig. 2-3-4). Rimuovere quindi la paratia centrale della camera di combustione (Fig. 5).



Fig. 6



Fig. 6.1



Fig. 6.2

Smontare le paratie laterali interne facendo leva con un cacciavite nel punto indicato in Fig. 6 - 6.1- 6.2.

Estrarre il fondo della camera di combustione aiutandosi con un cacciavite ed iniziando tassativamente dalla sezione di destra (Fig.7-8-9).



Fig. 7



Fig. 8



Fig. 9

Ora tramite aspiratore pulire l'interno della camera dalla cenere accumulatasi (Fig. 10).



Fig. 10

### 6.3 Pulizia delle superfici

Per la pulizia delle superfici utilizzare uno straccio bagnato con acqua o al più acqua e sapone neutro.



**L'uso di detersivi o diluenti aggressivi portano al danneggiamento delle superfici della stufa. Prima di utilizzare qualunque detersivo si consiglia di provarlo su un punto non in vista o contattare il Centro Assistenza Autorizzato per consigli in merito.**

### 6.4 Pulizia delle parti in metallo

Per pulire le parti in metallo della stufa usare un panno morbido, inumidito con acqua.

Non pulire mai le parti in metallo con alcool, diluenti, benzine, acetoni o altre sostanze sgrassanti. In caso d'uso di tali sostanze la nostra azienda declina ogni responsabilità.

Eventuali variazioni di tonalità delle parti in metallo possono essere imputabili ad un uso non adeguato della stufa.



**ATTENZIONE:**  
**è necessario effettuare la pulizia giornaliera del braciere e periodica del cassetto cenere. La ridotta o mancata pulizia può in alcuni casi provocare la mancata accensione della stufa con conseguenti danni alla stufa e all'ambiente (possibili emissioni di incombusto e fuliggine). Non reintrodurre il pellet eventualmente presente nel braciere per mancata accensione.**

### 6.5 Pulizia braciere e supporto braciere

Quando la fiamma assume toni di colore rosso o è debole, accompagnata da fumo nero, significa che ci sono depositi di cenere o incrostazioni che non consentono il corretto funzionamento della stufa e che vanno rimossi (Fig. 11). Ogni giorno togliere il braciere semplicemente sollevandolo dalla sua sede; quindi pulirlo da cenere ed eventuali incrostazioni che si potrebbero formare, prestando particolare attenzione a liberare i fori tappati con l'utilizzo di un utensile appuntito (non in dotazione con la stufa). Questa operazione si rende necessaria in particolar modo le prime volte ad ogni accensione soprattutto se si utilizzano pellet diversi da quelli consigliati dal produttore. La periodicità di questa operazione è determinata dalla frequenza di utilizzo e dalla scelta del pellet.

È bene controllare anche il supporto braciere aspirando eventuale cenere presente con un aspirapolvere.

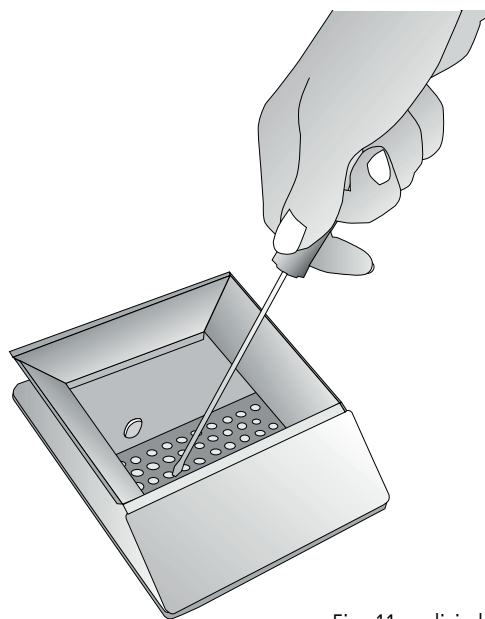

Fig. 11: pulizia braciere

### 6.6 Pulizia del rivestimento in ceramica (dove presente)

Il rivestimento in ceramica deve essere pulito con un panno morbido e asciutto. Utilizzare solamente detersivi neutri e delicati. Non bagnare e non pulire mai la ceramica con acqua fredda quando questa è calda: lo shock termico potrebbe romperla!



**ATTENZIONE! la ceramica scotta!!!**

## 6.7 Pulizia giornaliera tramite raschiatore (ove presente)

A stufa spenta e fredda, azionare 5-6 volte il raschiatore della condotta di scambio di calore tirando e spingendo la leva collocata tra le griglie frontali da dove fuoriesce l'aria ambiente.

- Spingere il raschiatore verso la stufa con la porta chiusa (Fig. 12).
- Tirare il raschiatore verso sè stessi con la porta chiusa (Fig. 13).

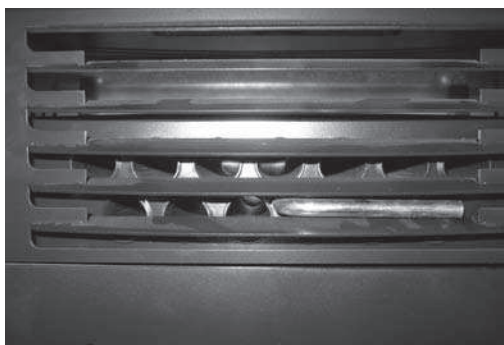

Fig. 12: raschiatore non azionato

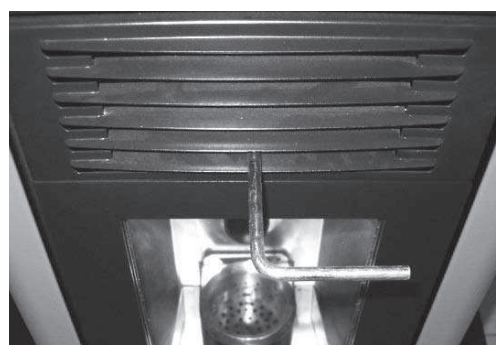

Fig. 13: raschiatore azionato

## 6.8 Pulizia del battifiamma

Rimuovere il battifiamma dalla sua sede seguendo le istruzioni evidenziate nelle figure seguenti (Fig. 14-15-16-17).

Asportare con un aspirapolvere tutta la cenere depositatasi sulla parte superiore. Una volta completate tali operazioni montare il battifiamma accertrandosi che i tre ganci di appoggio siano ben allocati all'interno delle loro sedi.



Fig. 14: sollevamento del battifiamma



Fig. 15: sollevamento del battifiamma



Fig. 16: rotazione del battifiamma

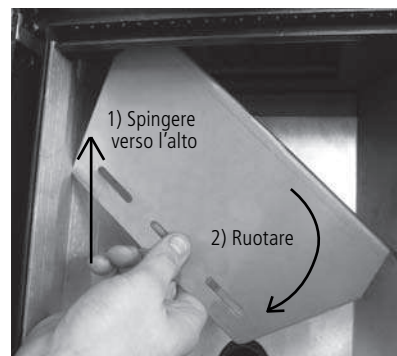

Fig. 17: estrazione del battifiamma



## 6.9 Cassetto cenere

Aprire la porta ed estrarre il cassetto cenere. Asportare con un aspiratore tutta la cenere depositasi al suo interno.

Quest'operazione può essere effettuata più o meno frequentemente in base alla qualità di pellet utilizzato (Fig. 18-19).

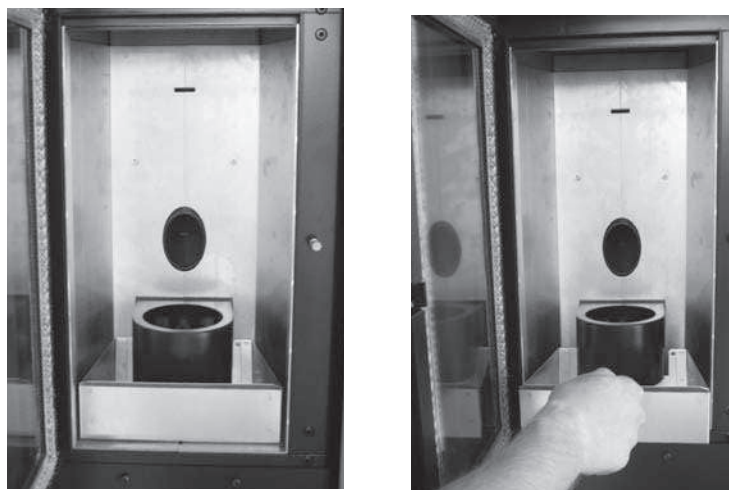

Fig. 18-19: pulizia cassetto cenere

## 6.10 Pulizia del vetro

Il vetro è di tipo autopulente, quindi, mentre la stufa è in funzione, un velo d'aria scorre lungo la superficie del medesimo tenendo lontano cenere e sporcizia; ciò nonostante nell'arco di alcune ore, si formerà una patina grigiastra, da pulire al primo spegnimento della stufa. Lo sporcamento del vetro dipende inoltre dalla qualità e quantità di pellet usato.

La pulizia del vetro deve avvenire a stufa fredda con prodotti consigliati e testati dalla nostra azienda.

Quando viene effettuata questa operazione, osservare sempre se la guarnizione grigia intorno al vetro è in buono stato; il mancato controllo dell'efficienza di questa guarnizione, può compromettere il funzionamento della stufa. Pellet di scarsa qualità potrà tuttavia provocare lo sporcamento del vetro.

**ATTENZIONE! Nel caso di vetro rotto, non tentare di accendere la stufa.**

## 6.11 Pulizia dell'impianto di scarico

Fino quando non si acquista una ragionevole esperienza sulle condizioni di funzionamento, si consiglia di provvedere a questa manutenzione almeno mensilmente.

- Disinserire il cavo di alimentazione elettrica;
- Rimuovere il tappo del raccordo a T e procedere alla pulizia dei condotti; se necessario, almeno per le prime volte, rivolgersi a personale qualificato;
- Pulire accuratamente l'impianto di scarico fumi: a tale scopo contattare uno spazzacamino professionista;
- Pulire dalla polvere, ragnatele, ecc. la zona retrostante i pannelli del rivestimento interno una volta all'anno, in particolar modo i ventilatori.

## 6.12 Pulizia dei ventilatori

La stufa è dotata di ventilatori (ambienti e fumi) posizionati nella parte posteriore e inferiore della stufa stessa.

Eventuali depositi di polvere o cenere sulle pale dei ventilatori portano ad uno sbilanciamento che causa rumorosità durante il funzionamento.

È quindi necessario provvedere almeno annualmente alla pulizia dei ventilatori. Poichè tale operazione comporta il dover smontare alcune parti della stufa, far eseguire la pulizia del ventilatore solo dal nostro Centro Assistenza Autorizzato.

## 6.13 Pulizia di fine stagione

A fine stagione, quando la stufa non si utilizza più, è consigliata una pulizia più accurata e generale:

- Rimuovere tutti i pellet dal serbatoio e dalla coclea;
- Pulire accuratamente il braciere, il supporto braciere, la camera combustione e il cassetto cenere.

Se i punti precedenti sono stati osservati, ciò comporta solo una verifica dello stato della stufa. È necessario pulire più accuratamente il tubo di scarico o la canna fumaria e controllare le condizioni del cestello: se è il caso ordinarlo al Centro Assistenza Autorizzato. Se necessario lubrificare le cerniere della porta e della maniglia. Controllare anche la corda di fibra ceramica vicino al vetro, sulla parete interna della porta: se è consumata o troppo secca, ordinarla al Centro Assistenza Autorizzato.







Wir bedanken uns, dass Sie sich für unser Produkt entschieden haben, das das Ergebnis technologischer Erfahrung und ständiger Forschung ist, was uns erlaubt hat, ein vorzügliches Produkt in der Sicherheit, Zuverlässigkeit und Leistung zu entwerfen.

In diesem Handbuch finden Sie alle nützlichen Informationen und Ratschläge, um Ihr Produkt in höchster Sicherheit und Leistung zu benutzen.



***Wir erinnern Sie daran, dass die erste Einschaltung durch unseren Autorisierten Technischen Kundendienst (Gesetz 37/2008) vorgenommen werden soll, der die Installation überprüft und den Garantieschein ausfüllt.***

- **Der Hersteller ist nicht verantwortlich für Schäden**, die durch unsachgemäße Aufstellungen, falsch ausgeführte Wartungsarbeiten und ungeeigneten Gebrauch des Ofens verursacht sind.
- Die Einheit ist keine **Verbrennungsanlage. Nur die Pellets sind passender Brennstoff.**
- Dieses Handbuch ist vom Hersteller redigiert worden. Es ist **Bestandteil des Produktes** und soll mit dem Produkt immer aufbewahrt werden. Falls das Produkt verkauft bzw. zu einem anderen Ort gebracht wird, sollen Sie sich **immer vergewissern, dass das Handbuch mit dem Produkt aufbewahrt wird**, weil die darin enthaltenen Informationen für den Käufer sehr wichtig sind, sowie für alle Personen, die mit Installation, Gebrauch und Wartung beauftragt sein werden.
- Vor der Aufstellung, der Verwendung sowie vor irgendeinem Eingriff auf dem Produkt **lesen Sie die Anleitungen und die technischen Spezifikationen** des vorliegenden Handbuches sorgfältig durch.
- Die Einhaltung von den im vorliegenden Handbuch enthaltenen Hinweisen **garantiert die Sicherheit der Personen und des Produktes, sowie einen sparsamen Betrieb und eine lange Lebensdauer.**
- Der aufmerksam durchgeführte Entwurf zusammen mit der Analyse der Risiken ermöglichte unserer Firma die Ausführung eines sicheren Produktes. Trotzdem empfehlen wir Ihnen, bei irgendeiner Operation den im vorliegenden Dokument enthaltenen **Anleitungen sorgfältig zu folgen** und das Dokument immer zur Verfügung aufzuhalten.
- Seien Sie sehr **aufmerksam, wenn Sie Keramikteile**, falls vorhanden, **bewegen.**
- Kontrollieren Sie die genaue Ebenheit des Bodens, auf dem Sie das Produkt aufstellen werden.
- **Die Wand, an die das Produkt aufgestellt wird, soll nicht aus Holz** bzw. aus entzündlichem Stoff **bestehen.** Es ist außerdem erforderlich, Sicherheitsabstände zu halten.
- Während der Ofen in Betrieb ist, **erreichen einige Teile, wie Tür, Griff, Flanken, hohe Temperaturen.** Seien Sie besonders aufmerksam, wenn Kinder, alte Leute, Behinderte oder Haustiere im Zimmer sind.
- Montage soll durch autorisierte Techniker (autorisierten Kundendienst) ausgeführt werden.
- Pläne und Zeichnungen werden als Beispiele geliefert. Der Hersteller **darf ohne vorherige Benachrichtigung alle Änderungen vornehmen, die er für notwendig hält**, um eine Politik von ständiger Entwicklung und Erneuerung des Produktes zu verfolgen.
- Wenn der Ofen auf seiner höchsten Leistung funktioniert, ist es empfohlen, **Handschuhe anzuziehen**, wenn Sie mit der Tür zum Pelletsladen oder dem Handgriff arbeiten.
- **Es ist nicht empfohlen, den Ofen in Schlafzimmer zu installieren.**



***Weder den Ofenkörper decken noch die Öffnungen auf der Oberseite verstopfen, wenn das Gerät in Betrieb ist. Unseren Öfen wird die Linieneinschaltung geprüft.***

**Im Fall von Feuer, schalten Sie die Stromversorgung aus, benützen Sie einen Feuerlöscher und rufen Sie die Feuerwehr an, wenn notwendig. Danach rufen Sie ein autorisiertes Assistenzzentrum an.**

## 1.0 Normungen und Konformitätserklärung

Unsere Firma erklärt, dass der Ofen den folgenden Normen der EG Richtlinien entspricht:

- 89/336 CE und 2004/108 CE (EMC Rechtsvorschrift) und folgende Änderungsanträge;
- 2006/95 CE (Niederspannungsrechtsvorschrift) und folgende Änderungsanträge;
- 2006/42 EC Richtlinie zur Geräte;
- 89/106 CE (Baumaterialien);
- Für die Installation in Italien beziehen Sie sich auf UNI 10683/98 oder folgende Änderungen. Für die Wasser-Thermo-Sanitär-Anlage bitten Sie Ihren Techniker um die Konformitätserklärung L.37/2008 gemäß. Achten Sie alle lokale, nationalen und Europäischen Vorschriften;
- EN 60335-1; EN 50165; EN 50366; EN 55014-1; EN 61000-3-2; EN 61000-3-3; EN 14785.

### 1.1 Sicherheitshinweise

Lesen Sie bitte das vorliegende Gebrauchs- und Wartungshandbuch aufmerksam durch, bevor den Ofen aufzustellen und in Betrieb zu nehmen! Wenn Sie Erklärungen dafür brauchen, wenden Sie sich an den Händler bzw. an den Autorisierten Kundendienst.

- Der Pelletofen muss nur in Häusern betrieben werden. Der Ofen wird durch eine elektronische Karte gesteuert, was eine völlig automatische Kontrolle der Verbrennung erlaubt. Das Steuergehäuse steuert die Einschalt- und Ausschaltphase sowie 5 Leistungsniveaus, indem ein sicherer Betrieb des Ofens garantiert wird;
- Das für die Verbrennung verwendete Brennelement lässt die meiste durch Verbrennung des Pellets erzeugte Asche in den Aschekasten fallen. Da nicht alle Pellets hoher Qualität sind, empfehlen wir Ihnen, das Brennelement jeden Tag zu kontrollieren. Nur das von Hersteller empfohlene Pellet soll auf jeden Fall gebraucht werden;
- Das Glas ist mit einer speziellen Luftströmung versehen, die zur Selbstreinigung des Glases dient. Nach einigen Betriebsstunden bildet sich trotzdem eine graue Patina auf dem Glas. Das hängt auch von dem Pellettyp ab. Einige Pellets machen den Raum schmutziger als andere.

### 1.2 Verantwortung

Nach der Lieferung vorliegendes Handbuchs übernehmen wir keine Haftpflicht bzw. strafrechtliche Verantwortung für Unfälle, die durch die teilweise oder ganze Nichteinhaltung der im Handbuch enthaltenen Hinweise bedingt sind. Wir haften nicht für unsachgemäßen Gebrauch des Ofens, ungeeignete Verwendung durch den Benutzer, nicht autorisierte Änderungen und/oder Reparaturarbeiten, sowie für den Gebrauch von nicht originalen Ersatzteilen dieses Modells.

Der Hersteller übernimmt keine direkte bzw. indirekte Haftpflicht bzw. strafrechtliche Verantwortung bedingt durch:

- Ungenügende Wartung;
- Nichteinhaltung der im vorliegenden Handbuch enthaltenen Anweisungen;
- Gebrauch nicht in Übereinstimmung mit dem Sicherheitsstandard;
- Installation nicht gemäß den im Land gültigen Normen;
- Installation durch unqualifiziertes bzw. un ausgebildetes Personal;
- Ausführung von Änderungen bzw. Reparaturen, die von Hersteller nicht genehmigt worden sind;
- Gebrauch von nicht originellen Ersatzteilen;
- Außerordentliche Ereignisse.



- **Den Ofen nur mit hochwertigem von Hersteller empfohlenes Pellet mit einem Durchmesser von 6 mm betreiben;**
- **Vor dem elektrischen Anschluss des Ofens sollen Auslassleitungen mit dem Rauchfang verbunden werden;**
- **Niemals das Gitter im Pelletbehälter wegnehmen;**
- **Im Raum, wo der Ofen installiert wird, soll genügende Luftzirkulation gewährleistet werden;**
- **Die Ofentür nie öffnen, während der Ofen in Betrieb ist;**



- **Wenn der Ofen läuft, werden Oberflächen, Rohrleitungen, Glas und Handgriff überheizt. Solche Teile sollen deswegen ohne angemessenen Schutz nicht berührt werden;**
- **Das Pellet an einem trockenen Ort aufbewahren;**
- **Halten Sie einen passenden Sicherheitsabstand des Ofens von Brennstoff und anderen entzündlichen Materialien.**

## 2.0 Display - Anzeige

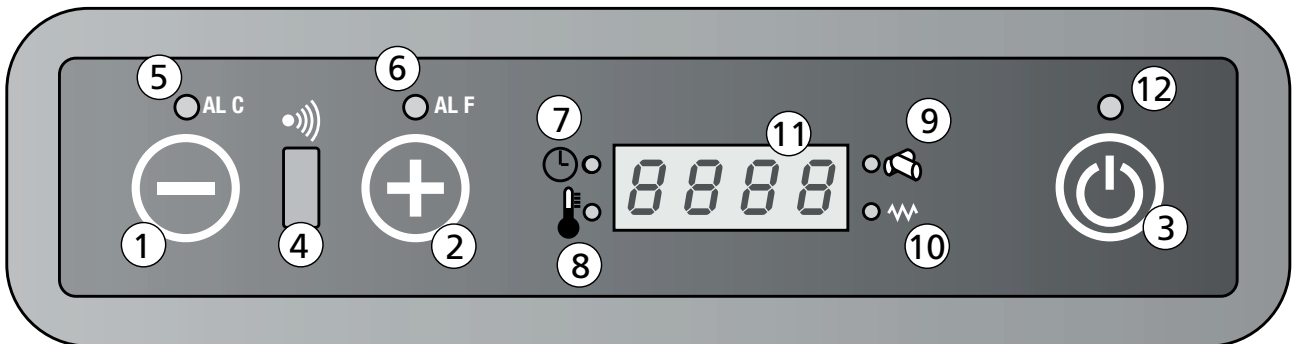

### Display Anzeige

- |  |                                   |
|--|-----------------------------------|
| 1. Verringerung der Temperatur oder Leistung | 7. LED Programmierung             |
| 2. Erhöhung der Temperatur oder Leistung     | 8. LED Temperatur ok              |
| 3. EIN/ AUS Taste                            | 9. LED Pellet Förderung           |
| 4. Empfänger                                 | 10. LED Glühzünder                |
| 5. Alarm AL C                                | 11. Display LED 7 Segment Anzeige |
| 6. Alarm AL F                                | 12. LED EIN/ AUS                  |

## 2.1 Displaytasten und Funktionen

### 1. Verringerung der Temperatur oder Leistung

Mit dieser Taste im Menü SET Temperatur können Sie die Temperatur von max. 40°C bis mind. 7°C verringern. Die Taste im Menü SET Leistung erlaubt die Betriebsleistung von max. 5 bis mind. 1 zu verringern.

### 2. Erhöhung der Temperatur oder Leistung

Mit dieser Taste im Menü SET Temperatur können Sie die Temperatur von mind. 7°C bis max. 40°C erhöhen. Die Taste im Menü SET Leistung erlaubt die Betriebsleistung von mind. 1 bis max. 5 zu erhöhen.

### 3. EIN-/ AUS- Schalttaste

Diese Taste für 2 Sekunden gedrückt halten, um den Ofen EIN /AUS zuschalten.

### 4. Empfänger

Erhält die Einstellungen der Fernbedienung.

### 5. LED AL C

LED – Display blinkt bei Fehlfunktion oder Alarm.

## 6. LED AL F

LED – Display blinkt bei Fehlfunktion oder Alarm.

## 7. LED Programmierung

Wenn diese leuchtet, bedeutet dies, dass die Automatik oder Tagesprogrammierung aktiv ist. Die Automatikprogrammierung kann nur durch die Fernbedienung (optional) gemacht werden.

## 8. LED Temperatur ok

„Eco“ erscheint am Display und die gewünschte Temperatur blinkt. Dies bedeutet, dass die SOLLTEMPERATUR gleich der ISTTEMPERATUR ist.

## 9. LED Pellet Förderung

Die Schnecke fördert Pellets und das LED blinkt.

## 10. LED Glühzünder

Leuchtet nur, solange der Glühzünder aktiv ist, um die Pellets zu entzünden.

## 11. Display LED 7 Segment Anzeige

Das Display zeigt die Betriebsfunktionen, die Raumtemperatur und die Betriebsleistung des Ofens. Im Fall von Fehlfunktionen des Ofens, zeigt das Display die Alarmmeldung (vgl. Paragraph)

## 12. LED EIN/AUS

Zeigt, ob der Ofen EIN/ AUS geschaltet ist.

- a. leuchtet, wenn der Ofen eingeschaltet ist und brennt
- b. ist aus, wenn der Ofen ausgeschaltet ist.
- c. blinkt, wenn der Ofen in der Ausschaltphase ist.

## 2.2 Einstellen des Ofens

### Einstellen der gewünschten Raumtemperatur

Folgende Prozedur beachten, um die gewünschte Temperatur einzustellen:

⊖ (1) Minus Taste einmal drücken, um in das Einstellmenü zu gelangen. Solange „SET“ am Display erscheint, kann die Temperatur mit der ⊖ (2) oder ⊕ (3) Taste eingestellt werden. Nach einigen Sekunden kehrt das Gerät wieder in das Hauptmenü zurück.

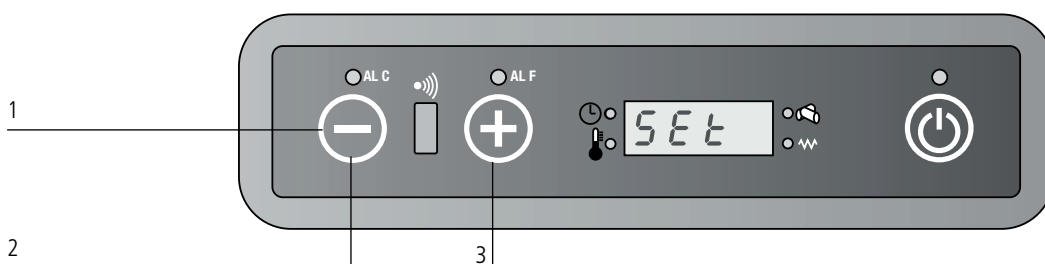

### Einstellen der gewünschten Betriebsleistung

Folgende Prozedur beachten, um die gewünschte Betriebsleistung einzustellen:

⊕ (1) Taste einmal drücken, um in das Einstellmenü zu gelangen. Solange POT am Display erscheint, kann die Betriebsleistung mit der Taste ⊖ (2) oder ⊕ (3) verringert oder erhöht werden. Nach einigen Sekunden kehrt das Gerät wieder in das Hauptmenü zurück.

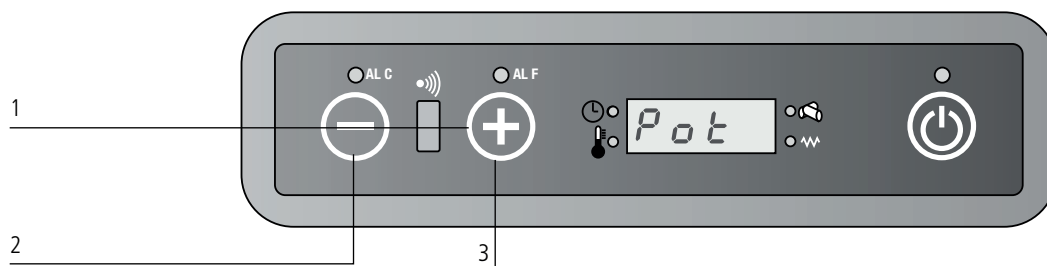

**Wir erinnern Sie daran, dass die erste Einschaltung durch unseren Autorisierten Zugelassenen Technischen Kundendienst (Gesetz 37/2008) vorgenommen werden soll, der die Installation überprüft und den Garantieschein ausfüllt.**

**Bei der ersten Einschaltung soll der Raum geeignet gelüftet werden, weil unangenehme Gerüche entstehen könnten, die auf den Anstrich und das Fett im Rohrbündel zurückzuführen sind.**

## 2.3 Empfehlungen

- Den Ofen nicht aussetzend einschalten: das könnte Funken erzeugen, welche die Lebensdauer der elektrischen Bauteile abkürzen könnten;
- Den Ofen niemals mit nassen Händen berühren: der Ofen besteht aus elektrischen Bauteilen, welche Funkenüberschläge erzeugen könnten, falls ungeeignet gebraucht. Nur autorisierte Techniker dürfen aufgetretene Probleme lösen;
- Die Schrauben aus dem Feuerkasten ausschrauben, erst nachdem sie gut geschmiert worden sind;
- Die Tür niemals öffnen, wenn der Ofen in Betrieb ist;
- Sich vergewissern, dass das Brennelement des Kohlenbeckens angemessen positioniert ist.
- Bitte beachten Sie, dass die Abgasanlage immerwieder kontrollierbar ist. Im Fall die Abgasanlage befestigt wurde, muss es Öffnungen für die Besichtigung und Reinigung haben.

## 2.4 Wie kann man den Pelletsbehälter befüllen?

Sie können den Pelletsbehälter durch die Tür auf der oberen Seite des Ofens befüllen.

Bitte beachten Sie folgende Prozedur, um den Pellet zu laden:

- Öffnen Sie die Tür auf der oberen Seite des Ofens;
- Befüllen Sie den Behälter mit der gewünschten Pelletsmenge (beachten Sie, dass Sie Pellets genug laden, um einen ausreichenden Betrieb des Ofens zu garantieren);
- Schliessen Sie die Tür.

## 3.0 Erste Einschaltung des Ofens

### 3.1 Einschaltung des Ofens

- Bevor Sie den Ofen einschalten, brauchen Sie sicher zu sein, dass der Brenntopf frei von Pellets und Resten von anderen Verbrennungen ist. Wenn es Resten gibt, entleeren und reinigen Sie den Brenntopf erstens.
- 3/4 des Behälters mit von Hersteller empfohlenem Pellet auffüllen.
- Den Ofen mit dem gelieferten Kabel an eine Steckdose anschließen;
- Den Schalter zur Einschaltung des Ofens, der sich auf der Hinterseite des Ofens befindet, drücken;
- Es erscheint "OFF" auf dem Oberdisplay;
- Die Taste  zwei Sekunden lang drücken. Kurz danach wird der Abgasventilator sowie der Einschaltwiderstand aktiviert. Es erscheint "FANACC"; die Zünder LED leuchtet auf;
- Nach zirka einer Minute erscheint "LOADWOOD": der Ofen fördert die Pellets und der Widerstand setzt die Einschaltungsphase fort;
- Nach erreichter Temperatur wird "FIRE ON" visualisiert. Das zeigt an, dass der Ofen die letzte Einschaltungsphase angefangen hat. Nach dieser Phase wird der Ofen vollständig in Betrieb sein; die Zünder LED löscht;

- Einige Minuten danach erscheint auf dem Oberdisplay die Schrift "ON 1-2-3-4-5" je nach der eingestellten Leistung. Auf dem Unterdisplay wird die Raumtemperatur angezeigt;
- Wird die eingestellte Temperatur erreicht, dann erscheint "ECO" auf dem Oberdisplay. Der Unterdisplay visualisiert dagegen die aufgenommene Raumtemperatur;
- Die LED Temperatur leuchtet auf, wenn die eingestellte Temperatur erreicht wird;



### **ACHTUNG!**

**Vor der Einschaltung verbreitet sich ein bisschen Rauch in den Raum der Verbrennungskammer.**

## 3.2 Ofenabschaltung

Auf dem Display  Taste gedrückt halten, solange das Display "OFF" zeigt. Der Abgassauger funktioniert auch nach der Ausschaltung des Ofens, um den Brennraum schnell von den Rauchemissionen zu befreien.

Modelle mit Fernbedienung:  Taste mindesten 2 Sekunden gedrückt halten und danach SEND Taste drücken.

Während des Abschaltzyklus zeigt das Display OFF und das Led blinkt bis die Abkühlung durchgeführt ist. Wenn der Ofen in dieser Phase wiedereingeschaltet wird, zeigt das Display „At:te“ (Achtung). Das zeigt, dass ein Abschaltzyklus durchgeführt wird. Eine neue Einschaltung ist nur möglich, nachdem der Zyklus durchgeführt ist und das Led nicht mehr blinkt.

## 4.0 Fernbedienung (optional)

### Tasten und Hauptfunktionen

Die Fernbedienung regelt die Funktionen des Pelletofens und erlaubt die Automatik Ein- und Ausschaltung der Einheit.

#### Benützung der Fernbedienung

1. Fernbedienung in Richtung Ofendisplay halten.
2. Es dürfen sich keine Gegenstände zwischen Fernbedienung und Display befinden
3. Jede Funktionseinstellung auf der Fernbedienung muss durch drücken der „SEND“ Taste bestätigt werden. Ein akustisches Signal bestätigt die Übermittlung.



#### **EIN/ AUS**

Diese Funktion verwendet man, um den Ofen und die Fernbedienung EIN bzw. AUS zu schalten. Die Taste für 2 Sekunden gedrückt halten, um EIN bzw. AUS zu schalten, anschließend SEND drücken.



Diese beiden Tasten dienen dazu, um die gewünschte Temperatur einzustellen (von mind. 7°C bis max. 40°C).

LCD 1



LCD 2





Taste dient zur Leistungseinstellung:

- Automatische Funktion (Fühlergesteuert)
- Leistung 1 (on1)
- Leistung 2 (on2)
- Leistung 3 (on3)
- Leistung 4 (on4)
- Leistung 5 (on5)



### SEND

Dient zur Übermittlung der gewünschten Information an den Ofen.

- Tastensperre: Taste mind. 2 Sekunden gedrückt halten, um zu sperren oder entsperren. (nicht verfügbar auf LCD2)



### ECONO

Diese Taste aktiviert, oder deaktiviert die Funktion „ECONO“. Taste mind. 2 Sekunden gedrückt halten, um diese Funktion zu aktivieren oder deaktivieren.



### TURBO

Diese Taste aktiviert, oder deaktiviert die Funktion „TURBO“. Taste mind. 2 Sekunden gedrückt halten, um diese Funktion zu aktivieren oder deaktivieren.



### FUNKTION DER UHRZEIT

Einstellung der Uhrzeit:

- drücken.
- und Uhrzeit blinken.
- Mit den Tasten die Stunden und Minuten einstellen.
- nochmals drücken und SEND drücken, um die Einstellung zu speichern.



### SLEEP

Diese Taste aktiviert die SLEEP Funktion. Die Temperatur wird 1 Stunde nach Ofeneinschaltung um 1°C gesenkt. (nicht verfügbar auf LCD2)



### ON1

Einschaltzeit des Ofens (im 1. Zeitfenster)



### OFF1

Ausschaltzeit des Ofens (im 1. Zeitfenster)



### ON2

Einschaltzeit des Ofens (im 2. Zeitfenster)



### OFF2

Ausschaltzeit des Ofens (im 2. Zeitfenster)



### AUTO

Mit dieser Taste wird die programmierte EIN/AUS Schaltzeit des Zeitfensters 1 und 2 für jeden Tag wiederholt. Die Taste 2 Sekunden gedrückt halten, um dies zu aktivieren bzw. deaktivieren.





### CANCEL

Taste dient zum Löschen der programmierten Zeiten.



## Temperatureinstellung

Mit den  (1) und  (2) Tasten gewünschte Temperatur von mind. 7°C bis max. 40°C einstellen und anschließend „SEND“ (3) drücken, um die Information an den Ofen zu übermitteln.

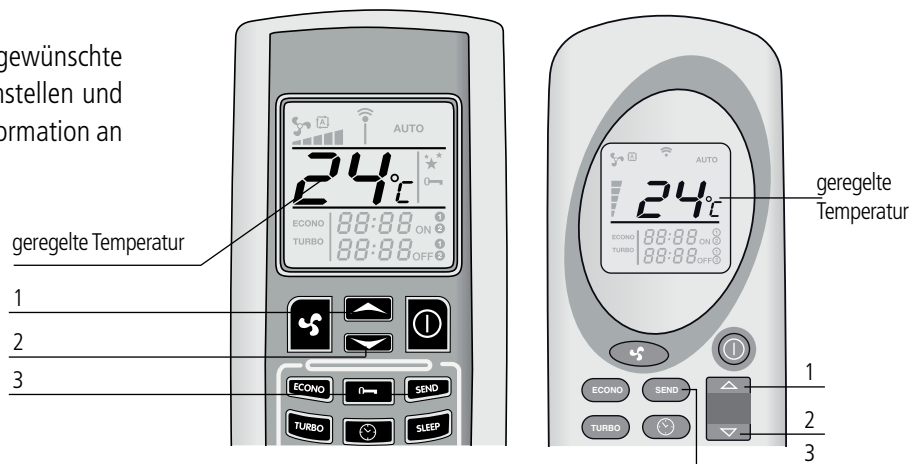



## Leistungseinstellung

(1)  Taste drücken, um die gewünschte Leistung einzustellen. Die Indikationen (2) am Display zeigen die 5 möglichen Leistungen. Anschließend "SEND" drücken, um die Information zu bestätigen. Am Display erscheint die gewünschte Leistung on1-on2-on3-on4-on5 und die Raumtemperatur. Die Automatik Power ist auch möglich. Vgl. folgender bezüglichlicher Paragraph, um diese Funktion zu lernen.



## Automatische Leistungseinstellung

(1)  Taste so oft drücken, bis ein  erscheint. Danach „SEND“ (2) drücken. Am Display erscheint „Auto“ und die Raumtemperatur. Mit dieser Funktion entscheidet sich die Platine für die Betriebsleistung. Die Platine bezieht sich auf dem Gradunterschied zwischen der geregelten Temperatur und der vom Fühler registrierten Raumtemperatur.

Zum deaktivieren,  nochmals drücken, die gewünschte Betriebsleistung wählen und SEND drücken.

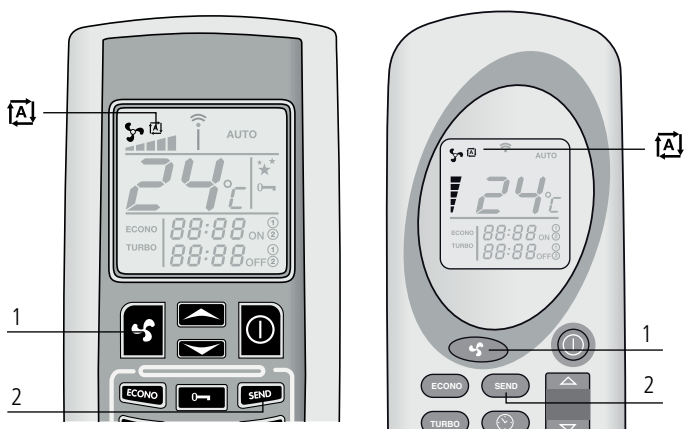

## Funktion TURBO

In diesem Fall braucht der Ofen einen Raum sehr schnell zu erwärmen.

Mit dieser Funktion heizt der Ofen mit maximaler Leistung, die SOLL Temperatur wird automatisch für einen Zeitraum von 30 Minuten auf 30°C gesetzt. Nach diesem Zeitraum von 30 Minuten oder im Fall neue Informationen an den Ofen inzwischen übermittelt werden, kehrt der Ofen zur vorhergewünschten Funktion zurück.

Für die Aktivierung (1) TURBO Taste für mindesten 2 Sekunden drücken. Am Display der Fernbedienung erscheint TURBO (2), danach „SEND“ (3) drücken.

Am oberen Display erscheinen „Turb“, die Raumtemperatur und die Betriebsleistung in Funktion vor der Aktivierung von Turbo.

Zum deaktivieren, bevor die 30 Minuten vergangen sind, (1) TURBO Taste nochmals für mindesten 2 Sekunden drücken. Am Display der Fernbedienung erscheint TURBO nicht mehr sondern die möglichen Leistungen und Temperatur. Anschließend „SEND“ (3) drücken.



## Funktion ECONO

Diese Funktion ist eine Sparfunktion, um die Raumtemperatur zu stabilisieren.

Diese Funktion reduziert die Leistung alle 10 Minuten, bis die kleinste Heizleistung 1 erreicht ist. Zum aktivieren, (1) ECONO Taste für mindesten 2 Sekunden drücken. Am Display der Fernbedienung erscheint „ECONO“ (2). Anschließend „SEND“ drücken.

Am oberen Display erscheinen „Econ“, die Raumtemperatur und die Betriebsleistung in Funktion vor der Aktivierung von Econo.

Zum deaktivieren, (1) ECONO Taste nochmals für mindesten 2 Sekunden drücken. Am Display der Fernbedienung erscheint ECONO nicht mehr sondern die möglichen Leistungen und Temperatur. Anschließend „SEND“ (3) drücken.



### Funktion SLEEP (nicht verfügbar auf LCD2)

Diese Funktion ist eine Sparfunktion. 1 Stunde nach Aktivierung der Funktion reduziert der Ofen die eingestellte SOLL Temperatur um 1°C.

(1) SLEEP Taste auf der Fernbedienung drücken, bis das Symbol ★★ erscheint. Anschließend „SEND“ (2) drücken.

Am Display erscheint „SLEE“ und die Betriebsleistung des Ofens.

Zum deaktivieren SLEEP nochmals drücken und anschließend SEND.

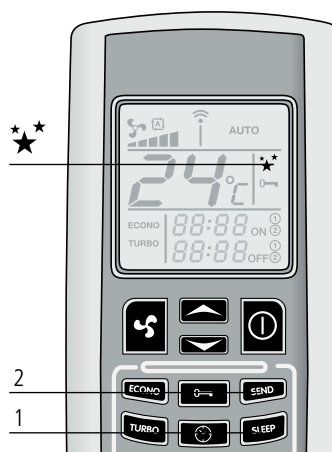

**ACHTUNG: SLEEP Funktion im AUTO- Betrieb nicht möglich!!!**

### Automatische Ofenprogrammierung nur durch Fernbedienung!!

Mit dieser Funktion sind max. zwei Automatik Ein- bzw. Ausschaltungen pro Tag möglich. Die Funktion AUTO (vgl. bezüglicher Paragraph) ist notwendig, um die Automatik Ein- bzw. Ausschaltungen jeden Tag zu wiederholen.

**ACHTUNG:** Die Zeit für die automatische EIN/ AUS Schaltung muss bei abgeschalteter Fernbedienung eingegeben werden!

**ACHTUNG:** Bei Stromausfall müssen die EIN/ AUS Schaltzeiten neu eingegeben werden!

**ACHTUNG:** Die Temperatur und Betriebsleistung während der Zeiträumen der Automatikprogrammierung sind diejenigen, die vor der letzten Ausschaltung geregelt wurden.

**ACHTUNG:** Zwischen Abschaltzeit 1 und Einschaltzeit 2 müssen mindesten 20 Minuten liegen! Der Ofen muss seinen Abschaltzyklus beenden und vor diesen 20 Minuten kann es keine neue Einschaltung geben.

### Programm 1 (ON1 und OFF1):





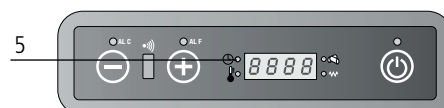

#### Automatikeinschaltung ON1

Prozedur, um die Automatikeinschaltung Programm 1 zu aktivieren.

Taste (1) drücken – STUNDE / MINUTE sowie Symbol ON1 blinkt. Tasten (2) und (3) benützen, um Einschaltzeit im Programm1 mit Zeitabständen von 10 Minuten einzugeben. Die Tasten (2) und (3) gedrückt halten, um einen Schnelldurchlauf der Zeiträume zu sehen. Die Taste (1) als Bestätigung drücken. Am Display der Fernbedienung erscheint die gewünschte Einschaltzeit. SEND (4) als Bestätigung drücken. LED Programmierung leuchtet auf der Kontrolleinheit des Ofens (5).



### Automatische Abschaltung OFF 1:

Taste (1)  drücken – STUNDE/ MINUTE sowie Symbol OFF1 blinkt. Tasten (2)  und (3)  benützen, um Ausschaltzeit mit Zeitabständen von 10 Minuten einzugeben. Die Tasten (2)  und (3)  gedrückt halten, um einen Schnelldurchlauf der Zeiträume zu sehen. Die Taste (1)  als Bestätigung drücken. Am Display der Fernbedienung erscheint die gewünschte Ausschaltungsuhrzeit. SEND (4) als Bestätigung drücken. LED Programmierung leuchtet auf der Kontrolleinheit des Ofens. Nach der automatischen Ein- und Ausschaltungen, schaltet die LED Programmierung aus und die geregelten Zeitabständen erlöschen aus der Fernbedienung.



### Programm 2 (ON2 und OFF2):

Siehe „Programm1 (ON1 und OFF1)“, sowie „Automatische Abschaltung im Programm 1“. Es ist das gleiche mit ON2 und OFF2.

### Löschung der geregelten Uhrzeiten

Prozedur, um die geregelten Schaltzeiten zu löschen. Das Beispiel ist für das Programm 1 (OFF1). Die gleiche Prozedur gilt für das Programm 2 auch. Die zum löschende Ein/Aus Schaltzeit drücken. Die Taste (1)  drücken. Stunde, Minuten sowie Symbol OFF1 blinkt. CANCEL (2) drücken, um die gewünschten Ein/Aus Schaltzeiten zu löschen. SEND (3) drücken, um die Information zu bestätigen und an den Ofen zu übermitteln.



### Tägliche Einstellung im AUTO Bereich wiederholen:

Die AUTO Funktion benützt, um EIN/ AUS Schaltzeiten im Programm 1 und 2 für jeden Tag zu wiederholen.

AUTO (1) Taste für mindesten 2 Sekunden gedrückt halten bis am Display der Fernbedienung „AUTO“ (2) erscheint und anschließend „SEND“ (3) drücken. Am Display erscheint das LED Chronothermostat, das die Aktivierung des Programms bestätigt. Zum deaktivieren der automatischen Wiederholung, Taste AUTO nochmals für mindesten 2 Sekunden und „SEND“ drücken.

**ACHTUNG: den Brenntopf vor jeder Automatischeinschaltung reinigen, um keine Probleme mit falschen Einschaltungen zu haben, die den Ofen beschädigen könnten.**

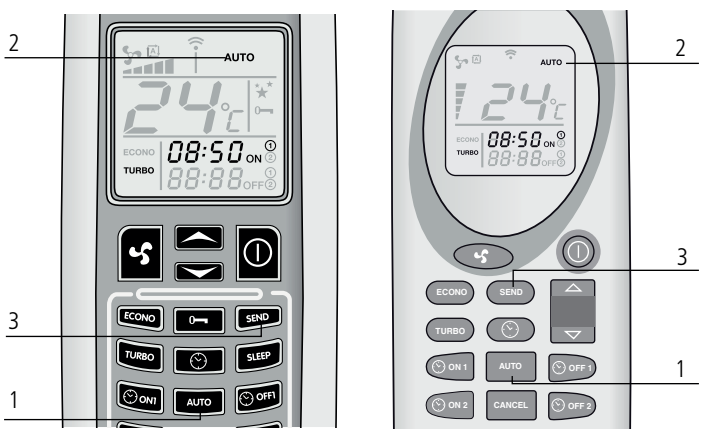

#### 4.1 Batteriewechsel an der Fernbedienung:

Untere Abdeckung laut Abbildung nach unten ziehen.  
Alte Batterien ersetzen.  
Batterien der Größe AAA, 1,5V verwenden!

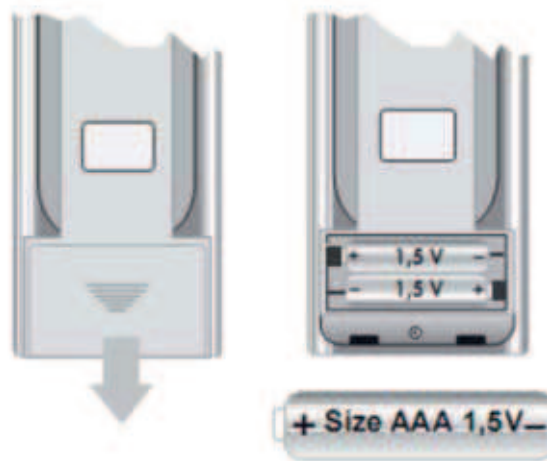

#### 5.0 Angaben auf dem Display



##### "OFF"

"OFF" der Ofen ist ausgeschaltet bzw. ist in der Ausschaltphase.



##### "FAN - ACC"

Der Ofen läuft in der Widerstandvorheizung, d.h. vor der Einschaltung.



##### "LOAD WOOD"

Zeigt an, dass der Ofen das Pellet gerade fördert. Am Display erscheint die LED Zünder.



##### "FIRE ON"

Der Ofen ist in der Flammenstabilisierungsphase (Flamme vorhanden).



##### "ON 1"

Der Ofen ist in der Betriebsphase und läuft mit Minimalleistung.



##### "ECO"

Der Ofen hat die vom Benutzer eingestellte Temperatur erreicht. Der läuft gerade in der sparsamen und wirtschaftlichen Betriebsart. Leistung darf hier nicht geändert werden.

**Wenn die eingestellte Temperatur 41°C liegt, läuft der Ofen immer mit eingestellter Betriebsleistung, ohne in den sparsamen Betrieb (ECO) zu schalten.**



##### "STOP FIRE"

Das Brennelement führt gerade die Selbstreinigung aus; der Abgasventilator läuft mit höchster Drehzahl und die Pelletförderung mit Minimalleistung.

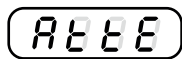

##### "ATTE"

Das erscheint, wenn eine neue Einschaltung während des Abschaltzyklus gemacht wird. Warten, bis der Abschaltzyklus beendet wird.

## 5.1 Alarm Codes

COOL

### COOL FIRE

Bei Stromausfall schaltet der Ofen aus. Nach dem Stromausfall führt der Ofen einen Abschaltzyklus durch. Am Display erscheint „Cool fire“. Nach dem Abschaltzyklus schaltet der Ofen automatisch wieder ein.

Note für die Modelle mit Fernbedienung. Die Programmierung der Ein/Aus Schaltzeiten muss wiederholt werden. Bei Stromausfall löscht der Ofen die Programmierung.

**Nach dem Stromunterbruch, SEND drücken, um die ursprünglich geregelte Programmierung an den Ofen zu übermitteln.**

SERV

### SERV

Am Display erscheint „Serv“ Der Ofen hat 900 Betriebsstunden erreicht und benötigt ein Service durch Kundendienst.

ALARM

### ALARM NO ACC FALSCH EINSCHALTUNG

Wenn in der Einschaltphase kein Anstieg der Rauchgastemperatur nach zirka 15 Sekunden stattfindet. Z.B.: keine Pellets im Behälter. On/Off am Display drücken, um den Alarm zurück zu setzen. Nach dem Abschaltzyklus, den Brenntopf reinigen und den Ofen wiedereinschalten.

FIRE

### ALARM NO FIRE

Wenn sich der Ofen im Betrieb ausschaltet z.B.: keine Pellets im Tank. Am Display erscheint „Alarm No Fire“. On/Off am Display drücken, um den Alarm zurück zu setzen. Nach dem Abschaltzyklus, den Brenntopf ausleeren und den Ofen wiedereinschalten.

FAN

### ALARM FAN FAIL

Wenn der Drehzahlgeber am Rauchgasgebläse defekt ist oder wenn die Platine die Geschwindigkeit des Abgaslüfters nicht fühlt. On/Off am Display drücken, um den Alarm zurück zu setzen. Ein Service durch Kundendienst ist benötigt.

FUMI

### ALARM SOND FUMI

Wenn der Rauchgassensor defekt oder nicht verbunden ist. Am Display erscheint „Alarm Son fumi“. On/Off am Display drücken, um den Alarm zurück zu setzen. Ein Service durch Kundendienst ist benötigt.

DEP

### ALARM DEP SIC FAIL

Led ALF und ALC am Display blinken. Mögliche Ursachen dieses Alarms: Verstopfung in Abgaszug oder mögliche Ofen Überhitzung. In beiden Fällen funktioniert der Antriebsmotor der Schnecke nicht mehr und der Ofen schaltet aus. On/Off am Display drücken, um den Alarm zurück zu setzen. Die mögliche Aktivierung des Sicherheitsthermostats auf der Hinterseite des Ofens (4). Das Absicherungsstopfen anschrauben und die Taste unten drücken. Wenn dieses Problem oft passiert ist ein Service durch Kundendienst benötigt.

1. Einschalttaste
2. Versorgungskabel
3. Zünder F4AL250V
4. Sicherheitsthermostattaste
5. Raumsensor

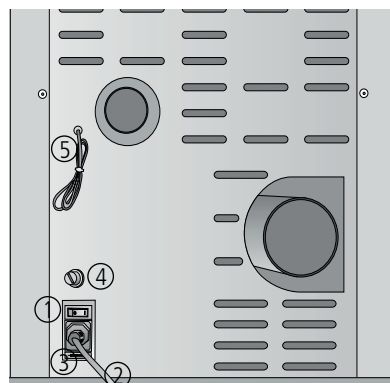

## 6.0 Reinigung und Wartung

Vor irgendeinen Wartungs- bzw. Reinigungsarbeiten beachten Sie folgende Hinweise:

- Vergewissern Sie sich, dass alle Ofenbauteile abgekühlt sind;
- Vergewissern Sie sich, dass die Asche völlig abgebrannt ist;
- Vergewissern Sie sich, dass der Hauptschalter auf Null gestellt ist;
- Vergewissern Sie sich, dass der Stromstecker aus der Steckdose entnommen ist, damit zufällige Berührungen vermieden werden;
- Nach Beendigung der Wartungsarbeiten kontrollieren Sie, dass alles in Ordnung ist, genauso wie vor dem Eingriff, d.h. Kohlenbecken richtig positioniert.



**Folgen Sie sorgfältig den unten aufgeführten Angaben über Reinigungsvorgänge. Die Nicht-Einhaltung könnte zu Betriebsstörungen führen.**

### 6.1 Reinigung der Brennkammer: (1 Mal monatlich)

Bei ausgeschaltetem und kaltem Ofen:

Bei geschlossener Tür den Kratzer herausnehmen. 5/6 mals den Kratzer aktivieren, um die Austauschrohre zu reinigen. Nach der Reinigung den Kratzer ausliegen lassen, um die Innerwänden einfacher zu entfernen.



Abb. 1



- Öffnen Sie die Tür und entfernen Sie den Brenntopf und den Aschebehälter(Abb. 1).
- Deflektorblech (im Brennraum oben – trapezförmiges Blech) entfernen (wie im Paragraph 6.8)

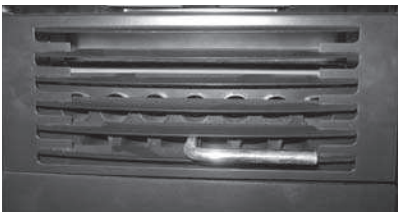

Abb. 2



Abb. 3



Abb. 4



Abb. 5

Beseitigen Sie die Aussenfeuerschutzschotten. Bewegen Sie die Schotten ohne Rotation. Wenn benötigt, verwenden Sie einen Schraubenzieher oder ähnliches Werkzeug, um die Schotten zu entfernen.(Abb. 2-3-4). Beseitigen Sie die zentrale Schotte des Verbrennungsraumes.(Abb. 5).





Abb. 6



Abb. 6.1



Abb. 6.2

Bauen Sie die seitlichen Innerschotten ab. Verwenden Sie einen Schraubenzieher (Abb. 6 - 6.1- 6.2.).

Entfernen Sie die Unterseite des Verbrennungsraumes. Verwenden Sie einen Schraubenzieher und fangen Sie unbedingt aus der rechten Seite an (Abb. 7-8-9).



Abb. 7



Abb. 8



Abb. 9

Verwenden Sie einen Staubsauger, um den Verbrennungsraum von der Asche zu reinigen (Abb. 10).



Abb. 10

### 6.3 Reinigung der Oberflächen

Die Oberflächen reinigen Sie mit feuchtem Lappen bzw. mit Wasser und Neutralseife.



**Der Gebrauch von aggressiven Reinigungs- bzw. Verdünnungsmitteln beschädigt die Oberflächen des Ofens. Bevor Sie irgendein Reinigungsmittel verwenden, probieren sie es auf einem verdeckten Punkt, oder kontaktieren Sie den Autorisierten Kundendienst, um nützliche Ratschläge zu bekommen.**

### 6.4 Reinigung der Metallbauteile

Benutzen Sie einen weichen mit Wasser befeuchteten Lappen, um die Metallteile des Ofens zu reinigen.

Die Metallteile niemals mit Alkohol, Verdünnungsmittel, Benzin, Aceton oder andere entfettenden Stoffe reinigen.

Unsere Firma übernimmt keine Verantwortung für die Verwendung von solchen Stoffen.

Eventuelle Änderungen im Farbton der Metallteile sind auf unsachgemäßen Gebrauch des Ofens zurückzuführen.



#### **ACHTUNG!**

**es ist notwendig, den Brenntopf jeden Tag und die Aschewanne periodisch zu reinigen. Eine unzureichende Reinigung des Ofens kann die Einschaltung des Ofens gefährden und den Ofen und die Umwelt beschädigen (mögliche Emissionen von Unverbranntem und Ruß).**

**Der aus Grund einer falschen Zündung eventuell auf dem Brenntopf angebrannte Pellet muss in keiner Fall wiederverbraucht werden.**

### 6.5 Reinigung des Brenntopfs und der Brenntopfstütze

Wenn die Flamme schwach ist, einen roten Farbton bekommt oder einen schwarzen Rauch aufweist, haben sich Ascheansätze und Anlagerungen entwickelt, die den korrekten Betrieb des Ofens nicht erlauben und die beseitigt werden sollen (Abb. 11). Das Brenntopf soll jeden Tag entnommen werden, indem es aus seinem Sitz aufgehoben wird. Beseitigen Sie dann Asche und sich eventuell entwickelte Ansätze, indem Sie darauf achten, dass die verstopften Bohrungen mit einem scharfen nicht mitgelieferten Werkzeug freigemacht werden. Diese Operation ist besonders bei den ersten Einschaltungen des Ofens notwendig, vor allem wenn eine Art von Pellets gebraucht wird, die unser Betrieb nicht liefert. Diese Operation soll so oft vorgenommen werden, wie es die Gebrauchsfrequenz und die Wahl des Pellets fordert. Die Brenntopf-Stütze soll überprüft werden, indem die eventuell vorhandene Asche angesaugt wird.



Abb. 11: Reinigung des Brenntopfs

### 6.6 Reinigung der Keramikverkleidung (falls vorhanden)

Die Keramikverkleidung soll zuerst mit einem weichen trocknen Lappen saubergemacht werden, dann mit neutralem zarten Reinigungsmittel gespült. Die heiße Keramikverkleidung soll niemals nassgemacht werden bzw. mit Kaltwasser gespült. Der Temperaturschock könnte sie brechen!

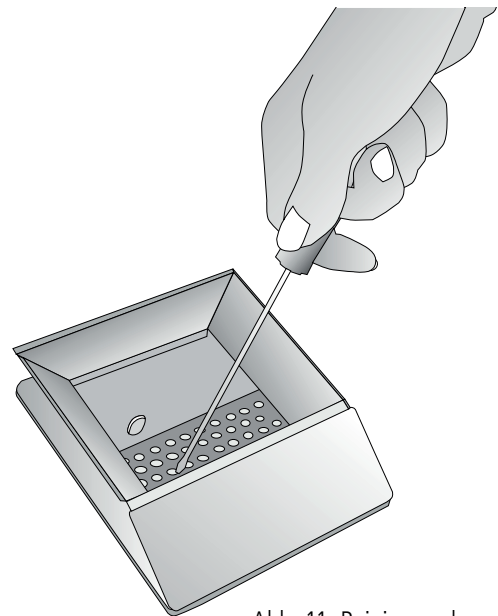

**ACHTUNG! Die Keramik ist sehr heiss!!!**

## 6.7 Tägliche Reinigung durch Kratzer (wenn vorhanden)

An dem ausgeschalteten Ofen betätigen Sie 5 bzw. 6 x den Abkratzer der Wärmewechsel-Leitung, indem der Hebel zwischen den Stirngittern, aus denen die Raumluft nach außen strömt, zuerst gezogen, dann geschoben wird.

- An der zugemachten Tür schieben Sie den Abkratzer nach dem Ofen (Abb. 12).
- An der zugemachten Tür ziehen Sie den Abkratzer nach sich (Abb. 13).



Abb. 12: ausgeschalteter Kratzer



Abb. 13: eingeschalteter Kratzer

## 6.8 Reinigung der Feuerschutzwand

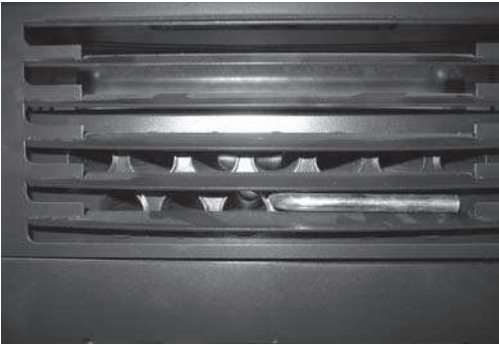
Sie die Feuerschutzwand wie in den Bildern gezeichnet (Abb. 14-15-16-17).

Reinigen Sie die Asche mit einem Staubsauger. Danach installieren Sie die Feuerschutzwand. Beachten Sie, dass die drei Halterhaken korrekt eingeordnet werden.

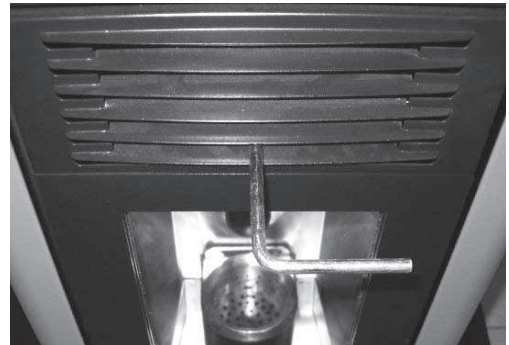

Abb. 14: Ziehen Sie die Feuerschutzwand hoch



Abb. 15: Ziehen Sie die Feuerschutzwand hoch



Abb. 16: Rotation der Feuerschutzwand



Abb. 17: Entfernung der Feuerschutzwand

## 6.9 Aschekasten

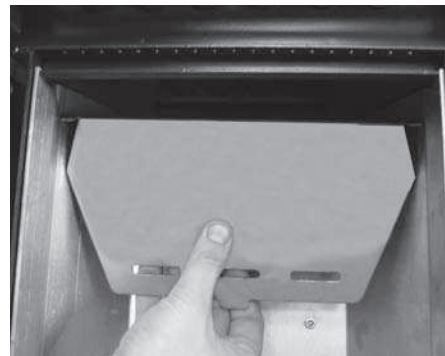
Die Tür öffnen und den Aschekasten herausnehmen. Mittels Staubsauger alle sich im Aschekasten angesammelte Asche entfernen.

Solche Tätigkeit kann so oft vorgenommen werden, wie es die Qualität des verwendeten Pellets fordert (Abb. 18-19).

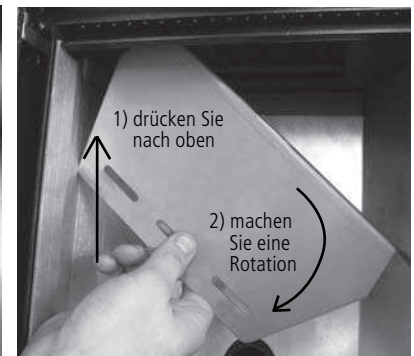

Abb. 18-19: Reinigung des Aschekastens

## 6.10 Reinigung des Glases

Das Glas ist selbstreinigend. Während der Ofen in Betrieb ist, strömt die Luft die Glasoberfläche entlang und hält Asche und Verschmutzung weg. Nach einigen Stunden bildet sich trotzdem eine graue Patina, die an der nächsten Ofenabschaltung gereinigt werden soll. Die Verschmutzung des Glases hängt außerdem von der Qualität bzw. Quantität des verwendeten Pellets ab. Das Glas soll an dem kalten Ofen mit von unserer Firma empfohlenen und geprüften Produkten gereinigt werden. Wenn Sie solche Tätigkeit vornehmen, überprüfen Sie immer, dass die Dichtung um das Glas herum in gutem Zustand ist; die fehlende Kontrolle deren Dichtigkeit kann den Ofenbetrieb beeinträchtigen. Pellet schlechter Qualität kann zur Verschmutzung des Glases führen.

***ACHTUNG! Falls das Glas gebrochen ist, versuchen Sie nicht, den Ofen einzuschalten.***

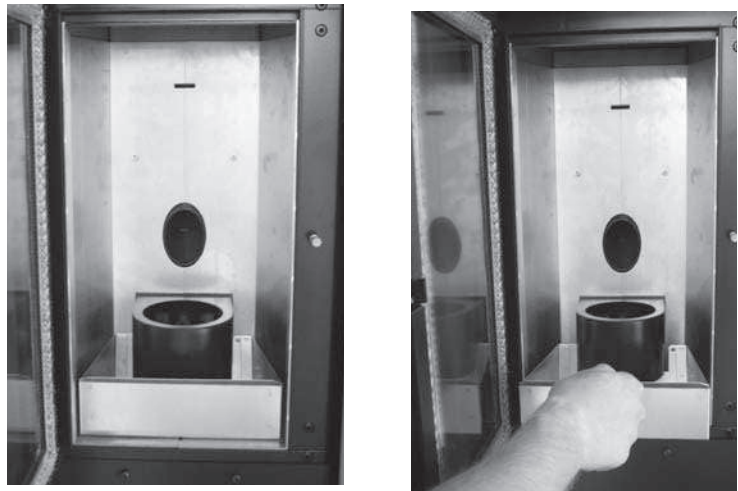
## 6.11 Reinigung der Auslassanlage

Solange Sie keine echte Erfahrung über die Betriebsbedingungen gesammelt haben, empfehlen wir Ihnen, solche Wartungsarbeiten mindestens 1 x pro Monat vorzunehmen.

- Den Speisekabel ausschließen;
- Den Stopfen des T-Stückes entfernen und Rohrleitungen reinigen. Falls notwendig, sich mindestens bei den ersten Malen an Fachpersonal wenden;
- Die Rauchgasauslassanlage sorgfältig reinigen: zu diesem Zweck kontaktieren Sie einen erfahrenen Schornsteinfeger;
- Staub, Spinnweben, usw. aus dem Raum hinter den Innenverkleidungsplatten 1 x im Jahr entfernen, insbesondere die Gebläse.

## 6.12 Reinigung der Gebläse

Der Ofen ist mit Raum- bzw. Rauchgasgebläsen in der Hinter- bzw. Unterseite des Ofens versehen.

Evtl. Staub- bzw. Ascherückstände auf den Beschauelfungen erzeugen Ungleichgewicht mit darauffolgendem Lärm während des Betriebs.

Es ist deshalb erforderlich, das Gebläse mindestens 1 x im Jahr zu reinigen. Da einige Ofenbauteile zu diesem Zweck zu demontieren sind, lassen Sie das Gebläse nur durch unseren Spezialisierten Technischen Kundendienst reinigen.

## 6.13 Reinigung am Saisonende

Wenn der Ofen nicht verwendet wird, bzw. zu Ende der Heizsaison, ist es empfohlen, eine allgemeine sorgfältigere Reinigung auszuführen:

- das Pellet aus dem Behälter und der Förderschnecke völlig entfernen;
- Brenntopf und dessen Stütze, Verbrennungskammer sowie Aschekasten sorgfältig reinigen.

Wenn Sie vorherigen Punkten folgen, braucht man nur eine Überprüfung des Ofenzustandes auszuführen. Das Auslassrohr und der Rauchfang müssen sorgfältiger gereinigt werden. Der Zustand des Brennelements ist auch zu kontrollieren: falls notwendig, bestellen Sie ein neues Brennelement bei dem Autorisierten Kundendienst. Schmieren Sie dann Tür- bzw. Griffscharniere, falls notwendig. Kontrollieren Sie zuletzt das Keramikfaserseil neben dem Glas an der Innenwand der Tür. Falls das Seil abgenutzt oder zu trocken ist, bestellen Sie es bei dem Autorisierten Kundendienst.







Nous vous remercions d'avoir choisi un des nos produits, fruit des expériences technologiques et de la recherche continue visant à atteindre une qualité supérieure en termes de sécurité, de fiabilité et de performances.

Dans ce manuel, vous trouverez des informations et des conseils utiles qui vous permettront d'utiliser votre produit en toute sécurité et efficacité.



***Nous vous rappelons que le premier allumage doit être effectué par notre Centre d'Assistance Agréé (Loi 3712008), lequel vérifiera l'installation et remplira la garantie.***

- Une installation incorrecte, un entretien effectué incorrectement, l'usage impropre du produit **dégagent le fabricant de tout éventuel dommage** découlant de l'utilisation du poêle.
- **Ne pas utiliser** l'appareil **comme incinérateur, ni employer des combustibles différents du granulé.**
- Ce manuel a été rédigé par le fabricant et fait **partie intégrante du produit**, il doit l'accompagner durant toute sa durée de vie. En cas de vente ou transfert du produit, **s'assurer toujours de la présence de ce manuel**, car les informations y contenues sont adressées à l'acheteur et à toute autre personne participant à titres divers à l'installation, à l'utilisation et à l'entretien.
- **Lisez attentivement les instructions et les informations techniques** contenues dans ce manuel avant de procéder à l'installation, à l'utilisation et à toute intervention sur le produit.
- Le respect des indications contenues dans ce manuel **garantit la sécurité des personnes et du produit, l'économie de fonctionnement et une plus longue durée de vie.**
- Le dessin soigneux et l'analyse des risques menés par notre société ont permis de réaliser un produit sûr. Toutefois, avant d'effectuer n'importe quelle opération, il est recommandé **de lire scrupuleusement les instructions** reproduites dans ce document, lequel devra être toujours disponible.
- Faire beaucoup **d'attention lors de la manipulation des pièces en céramique** (si présentes).
- Contrôler la planéité exacte du plancher où sera installé le produit.
- **Le mur où sera placé le produit ne doit pas être en bois** ou autres matériaux inflammables. Il est également nécessaire de garder les distances de sécurité.
- Durant le fonctionnement, **certaines parties du poêle (porte, poignée, côtés) peuvent atteindre des températures élevées.** Faites donc très attention et observez les précautions d'usage, surtout en présence d'enfants, de personnes âgées, d'handicapés et d'animaux domestiques.
- Le montage doit être effectué par des personnes autorisées (Centre d'Assistance Agréé).
- Les schémas et dessins sont fournis à titre d'exemple. Le fabricant, dans le cadre d'une politique de développement et de renouvellement continu du produit **peut apporter, sans aucun préavis, les modifications qu'il jugera opportunes.**
- On conseille, à la maxime puissance de fonctionnement, **l'usage de gants** pour manier la porte du chargement granulé et la poignée d'ouverture.
- **Il est déconseillé d'installer le produit dans une chambre à coucher.**



***Ne jamais couvrir en aucune manière le corps du poêle ou fermer les ouvertures postées sur le côté supérieur lorsque l'appareil fonctionne. L'allumage de tous nos poêles est essayé dans la ligne de production.***

En cas d'incendie, débrancher l'alimentation électrique, utiliser un extincteur à norme et éventuellement appeler les pompiers. Contacter après le Centre de Service Assistance autorisé.



## 1.0 Normes et déclaration de conformité

Notre société déclare que le poêle est conforme aux directives européennes suivantes requises pour l'obtention du marquage CE:

- 89/336 CE et 2004/108 CE (instruction EMC) et amendements suivants;
- 2006/95 CE (directive basse tension) et amendements suivants;
- 2006/42 CE (directive appareils);
- 89/106 CE (matériaux pour construction);
- Pour l'installation en Italie on doit se référer au UNI 10683/98 ou modifications suivantes et pour le système hydrothermosanitaire on doit avoir de l'installateur la déclaration de conformité L.37/2008. Toutes les lois locales et nationales et les normes européennes doivent être respectées pendant l'installation de l'appareil;
- EN 60335-1; EN 50165; EN 50366; EN 55014-1; EN 61000-3-2; EN 61000-3-3; EN 14785.

### 1.1 Informations sur la sécurité

Veuillez lire attentivement ce manuel d'utilisation et d'entretien avant d'installer et de mettre en marche le poêle ! Pour obtenir des éclaircissements, s'adresser au revendeur ou au Centre d'Assistance Agréé.

- Le poêle à pellets doit fonctionner seulement dans des locaux d'habitation. Étant commandé par une carte électronique, ce poêle permet d'obtenir une combustion complètement automatique et contrôlée. En effet, la centrale règle la phase d'allumage, les 5 niveaux de puissance et la phase d'extinction, garantissant ainsi un fonctionnement sûr du poêle;
- Le panier utilisé pour la combustion fait tomber dans le tiroir de collecte la plupart des cendres produites par la combustion des pellets. Contrôler quotidiennement le panier, puisque les pellets n'ont pas tous un haut standard de qualité (utiliser exclusivement du pellet de qualité conseillé par le fabricant);
- La vitre est dotée d'un courant d'air spécial servant à l'auto-nettoyage de celle-ci; il n'est pas toutefois possible d'éviter une légère patine grisâtre sur la vitre après quelques heures de fonctionnement. Cela dépend également du type de pellet employé. Certains pellets peuvent salir plus que d'autres.

### 1.2 Responsabilité

Par la remise du présent manuel, nous déclinons toute responsabilité, aussi bien civile que pénale, pour tout accident découlant de l'inobservance partielle ou totale des instructions y contenues. Nous déclinons toute responsabilité découlant de l'utilisation impropre du poêle, de l'utilisation incorrecte par l'utilisateur, de modifications et/ou réparations effectuées sans autorisation, de l'utilisation de pièces de rechange non-originales pour ce modèle. Le fabricant décline toute responsabilité civile ou pénale directe ou indirecte due à:

- Un entretien insuffisant;
- L'inobservance des instructions contenues dans le manuel;
- Une utilisation non-conforme aux directives de sécurité;
- Une installation non-conforme aux normes locales en vigueur;
- L'installation par du personnel non-qualifié et non-formé;
- Des modifications et des réparations non-autorisées par le fabricant;
- L'utilisation de pièces de rechange non-originales;
- Des événements exceptionnels.



- **Le poêle doit être alimenté exclusivement avec du pellet de qualité, ayant un diamètre de 6 mm, du type recommandé par le fabricant;**
- **Avant de brancher électriquement le poêle, les tubes d'évacuation doivent être raccordés au conduit de fumée;**
- **La grille de protection située à l'intérieur du réservoir à pellets ne doit jamais être retirée;**
- **Dans l'habitation où le poêle est installé, il doit exister un renouvellement d'air suffisant;**



- **Ne jamais ouvrir la porte du poêle pendant le fonctionnement.**
- **Lorsque le poêle fonctionne, les surfaces, la vitre, les poignées et les conduites sont brûlantes: durant le fonctionnement, ne pas toucher ces parties sans protections adaptées;**
- **Tenir/conserver le pellet dans des locaux secs et sans humidité;**
- **Tenir à distance de sûreté de la poêle soi le combustible que éventuels matériaux inflammables.**

## 2.0 Panneau de commande

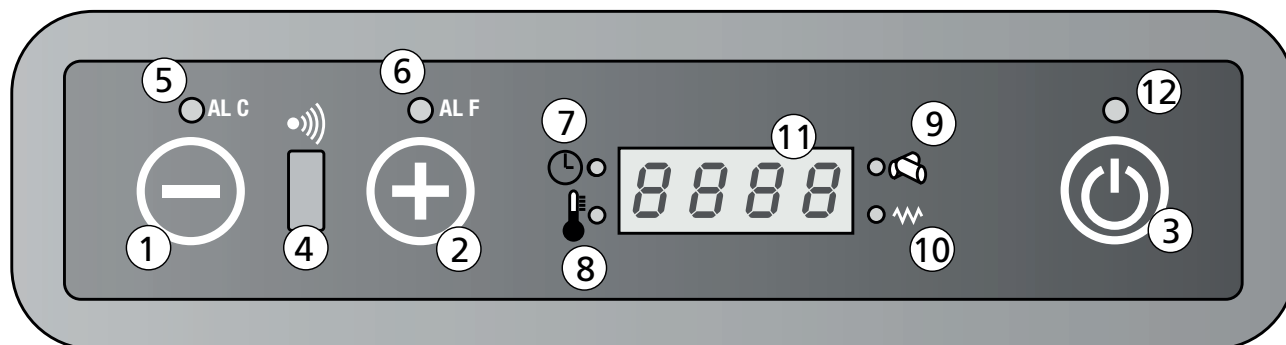

### Indication du display

- |  |   |
|--|---|
| 1. Diminution température et puissance   | 7. Témoin Chrono Thermosta                |
| 2. Augmentation température et puissance | 8. Témoin température OK                  |
| 3. Bouton On/Off (Marche/Arrêt)          | 9. Témoin chargement pellet               |
| 4. Boîtier télécommande                  | 10. Témoin (petite résistance chauffante) |
| 5. Témoin ALC                            | 11. Display lumineux 7 segments           |
| 6. Témoin ALF                            | 12. Témoin On/Off (Marche/Arrêt)          |

## 2.1 Fonctions du display

### 1. Diminution température/Puissance de travail

Le bouton à l'intérieur du Menu Set Température, diminue la température d'une valeur maximum de 40° à une valeur minimum de 7°.

Le bouton à l'intérieur du Menu Set Puissance, diminue la puissance de travail du poêle à un maximum de 5 à un minimum de 1.

### 2. Augmentation température/Puissance de travail

Le bouton à l'intérieur du Menu Set Température, augmente la température d'une valeur minimum de 7° à une valeur maximum de 40°.

A l'intérieur du Menu Set Puissance, augmente la puissance de travail du poêle à un minimum de 1 à un maximum de 5.

### 3. Bouton On/Off

Tenir enfoncé le bouton au moins 2 secondes pour allumer ou éteindre le poêle.

### 4. Boîtier télécommande

Touches fonction télécommande.

### 5. Témoin ALC

Le témoin clignote en cas d'une anomalie de fonctionnement ou d'une alarme.

## 6. Témoin ALF

Le témoin clignote en cas d'une anomalie de fonctionnement ou d'une alarme.

## 7. Chronothermosta

Le témoin indique que la programmation automatique des ascensions et des extinctions singulières ou journalières est active. La programmation automatique peut être effectuée seulement avec la télécommande.

## 8. Témoin température OK

Le témoin s'allume quand la température désirée est atteinte.

Dans ce cas, il sera écrit sur le display « Eco », en fonction de la température ambiante.

## 9. Témoin chargement pellet

Le témoin clignote temps en temps au cours du chargement des pellets à l'intérieur du poêle.

## 10. Témoin (petite résistance chauffante)

Elle s'active seule en phase d'ascension pour indiquer le réchauffement de l'air nécessaire pour réchauffer le pellet.

## 11. Tableau lumineux 7 segments

Sur le tableau lumineux, on peut visualiser 7 témoins du poêle. La température et la puissance du travail introduites par l'utilisateur.

Dans le cas d'un mauvais fonctionnement du poêle, voir la source de l'erreur sur le tableau lumineux (voir paragraphe signalisation alarme).

## 12. Témoin On/Off

Le témoin indique les diverses étapes du poêle. Le témoin s'allume lorsque le poêle fonctionne et que la température s'élève.



Le témoin est éteint quand le poêle est éteint : position Off.

Le témoin clignote quand le poêle est en cours de cycle d'extinction.

## 2.2 Régulation du poêle

### Modification de la température ambiante désirée.

Pour varier la température désirée, procéder comme suit :

Presser une fois le bouton  (1) pour rentrer dans le menu de la température. A ce moment, sur le tableau s'affichera le mot « SET » qui précise la température ambiante. Les boutons  (2) et  (3) permettent de diminuer ou d'augmenter la température désirée.

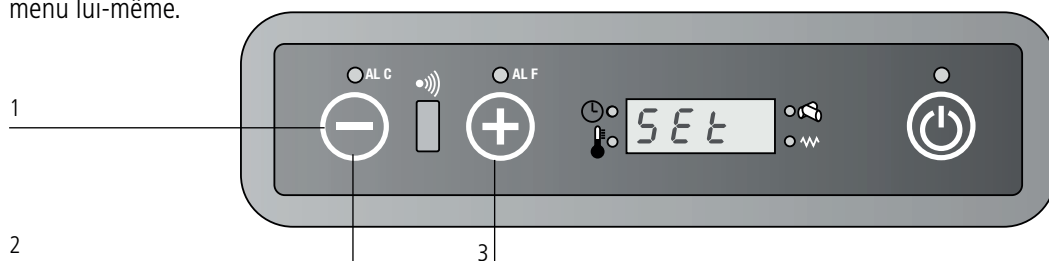

Pour sortir du menu « SET », les valeurs changent automatiquement après quelques secondes d'inactivité à l'intérieur du menu lui-même.



### Modification de la puissance de travail

Pour varier la puissance de travail voulue, procéder comme suit :

Pousser une fois sur le bouton  (1) pour entrer dans le menu de la puissance de travail. Sur le tableau va s'afficher le mot « POT » qui indique la puissance que l'on peut sélectionner entre 5 disponibilités.

Les boutons  (2) et  (3) permettent de diminuer ou d'augmenter la température désirée.

Pour sortir du menu « SET Température », les valeurs changent automatiquement après quelques secondes d'inactivités à l'intérieur du menu lui-même.

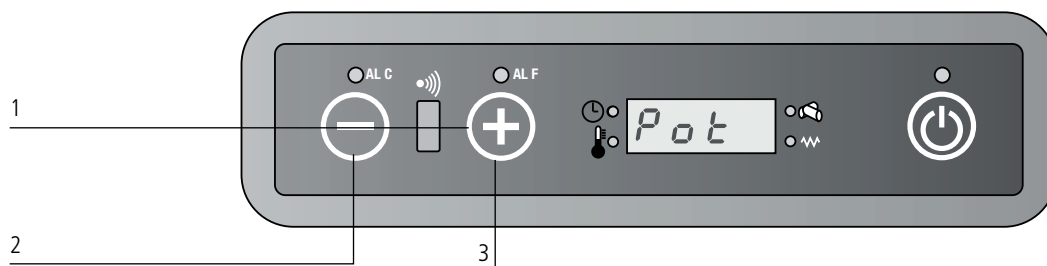

***Nous vous rappelons que le premier allumage doit être effectué par notre Centre d'Assistance Agréé (habilité par la loi 37/2008), lequel vérifiera l'installation et remplira la garantie.***

***Lors du premier allumage, il faut ventiler soigneusement le local: des odeurs désagréables pourraient se dégager de la peinture et de la graisse dans le faisceau tubulaire.***

## 2.3 Recommandations

- Ne pas allumer le poêle par intermittence. Cela peut provoquer des étincelles qui peuvent réduire la durée de vie des composants électriques;
- Ne pas toucher le poêle avec les mains mouillées. Le poêle intégrant des composants électriques, il y a un risque d'électrocution en cas de mauvaise manipulation. Seuls les techniciens agréés peuvent résoudre les éventuels problèmes;
- N'enlever aucune vis de la chambre de combustion sans l'avoir bien lubrifiée préalablement;
- Ne jamais ouvrir la porte du poêle à pellets lorsqu'il fonctionne;
- S'assurer que le panier du brûleur est correctement placé;
- On rappelle que tous les parties de tube expulsion fumées doivent être inspectées. Dans le cas qu'il soit fixé il doit avoir des ouvertures pour le nettoyage.

## 2.4 Chargement du granulés dans le réservoir

Le chargement du granulés dans le réservoir est effectué à travers la porte-couvercle dans la partie supérieure de la poêle. Pour le faire procéder comme çï-dessous:

- Ouvrir la porte-couvercle sur la partie supérieure;
- Verser dans le réservoir la quantité de granulés désirée, en payant d'attention (verser une quantité suffisante à garantir une bonne autonomie de fonctionnement de la poêle);
- Fermer la porte-couvercle.

## 3.0 Premier allumage du poêle

### 3.1 Mise en marche du poêle



- Avant de l'allumage, vérifier que le brûleur soit vidé de toute la granulés et de tous les résiduels des précédents combustions. En cas contraire, vider et nettoyer le brûleur même.
- Remplir au 3/4 le réservoir avec le pellet conseillé par le fabricant;
- Brancher le poêle à une prise de courant avec le cordon spécifique fourni;
- Appuyer sur l'interrupteur d'allumage placé à la partie arrière du poêle;
- Le message "OFF" s'affichera sur l'écran supérieur
- Appuyer sur le bouton  pendant 2 secondes. Au bout de quelques instants, l'extracteur de fumées et la résistance d'allumage s'allument, et le message *FANACC* s'affiche. Le témoin petite résistance chauffante s'allume;
- Après 1 minute environ le message "LOADWOOD": le poêle charge alors les pellets et continue l'allumage de la résistance;
- Une fois atteinte la température adéquate le message "FIREON": s'affiche à l'écran: cela signifie que le poêle est passé à la dernière phase d'allumage à la fin de laquelle sera complètement opérationnel; le témoin petite résistance chauffante s'éteint;

- Après quelques minutes, sur l'écran supérieur s'affiche le message "ON1-2-3-4-5" en fonction de la puissance programmée, tandis que sur l'écran inférieur apparaît la température ambiante;
- Lorsque la température programmée est atteinte, le message "ECO" s'affiche sur l'écran supérieur, tandis que la température relevée dans le local apparaît sur l'écran inférieur;
- La Del de température s'éclaire lorsque la température programmée est atteinte;



**ATTENTION!**  
**Avant l'allumage, il est possible qu'un peu de fumée remplisse la chambre de combustion.**

### 3.2 Extinction du poêle

Pour éteindre le poêle, appuyer sur le bouton  « OFF » qui se trouve sur le tableau de commande. Après l'extinction du poêle, l'extraction de fumée continue à fonctionner pour un moment préétabli pour garantir une expulsion rapide des fumées dans la chambre de combustion. Pour les modèles équipés de la télécommande, il suffit d'éteindre en maintenant le bouton  pendant 2 secondes et puis successivement confirmer le choix en poussant sur le bouton « SEND ». Durant la phase d'extinction, apparaîtra l'écriture « Off » et le témoin sur le bouton « On/Off » clignotera pendant toute la durée du cycle de refroidissement. Si on tente de réallumer le poêle sur le tableau apparaîtra le mot « At :te » (Attention) pour prévenir l'utilisateur que le poêle commence son cycle d'extinction. Attendre complètement que le cycle soit fini et que le témoin sur le bouton « On/Off » arrête de clignoter pour procéder à un nouvel allumage.

## 4.0 Télécommande (en option)

### Boutons et fonctions principales

La télécommande permet de contrôler le poêle entre autre la programmation automatique de la variation de température ou de l'extinction.

#### Utilisation de la télécommande:

1. Diriger la télécommande vers le panneau de commande du poêle.
2. Vérifier qu'il n'y a pas d'objet interposé entre la télécommande et le tableau de réception du poêle.
3. Toute manœuvre effectuée sur la télécommande sera transmise vers le poêle en pressant sur le bouton « SEND ». Dès l'envoi de l'ordre, on entendra un signal sonore de confirmation.



#### On/Off

La fonction On/Off est utilisée pour allumer ou éteindre le poêle et la télécommande. Tenir le bouton enfoncé 2 secondes pour allumer ou éteindre le système après avoir poussé sur le bouton « SEND ».



Les 2 boutons permettent de régler la température voulue entre un minimum de 7 d°C et un maximum de 40 d°C.

LCD 1



LCD 2





Ordre de séquence du fonctionnement automatique :

-  Fonctionnement automatique
- Puissance 1 (on 1)
- Puissance 2 (on 2)
- Puissance 3 (on 3)
- Puissance 4 (on 4)
- Puissance 5 (on 5)



### SEND

Est utilisé quand on veut envoyer les informations de la télécommande vers le tableau du poêle.

-  Touche de blocage et déblocage du clavier de la télécommande  
Maintenir le bouton enfoncé 2 secondes pour activer ou désactiver cette fonction.  
(pas disponible en LCD2)



### ECONO

Pour activer ou désactiver la fonction ECONO, maintenir le bouton enfoncé pendant 2 secondes.







### TURBO

Attiva o disattiva la funzione TURBO.  
Tenere premuto il tasto per almeno 2 secondi per impostare o meno la funzione.



### FONCTION HORLOGE

Pour régler l'horloge sur la télécommande, procéder comme suit :

- Pousser sur le symbole  de l'heure, et l'heure commence à clignoter
- Avec les boutons  , régler l'heure et les minutes
- Repousser de nouveau  pour confirmer et Appuyer sur « SEND » pour envoyer l'information



### SLEEP

Cette fonction permet après une heure de diminuer automatiquement la température de 1 d°C.  
(pas disponible en LCD2)



### ON1

Avec cette fonction, on peut programmer un horaire simple d'ascension automatique (programme 1)



### OFF1

Cette fonction permet la sélection d'un horaire simple d'extinction automatique du système (programme 1).



### ON2

Avec cette fonction, on peut programmer un horaire simple d'ascension automatique (programme 2).



### OFF2

Cette fonction permet la sélection d'un horaire simple d'extinction automatique du système (programme 2).



### AUTO



Cette fonction consent à habiliter la répétition journalière des éventuelles ascensions/extinctions automatiques avec les programmes 1 et 2. Tenir enfoncé pour au moins 2 secondes ce bouton pour activer ou désactiver cette fonction.



### CANCEL

Cette fonction est utilisée si l'on désire effacer d'éventuels programmes horaires encodés.

## Modification de la température

La valeur de la température peut être variée avec les touches  (1) et  (2) à partir d'un minimum de 7d°C et un maximum de 40 d°C.

Enfoncer la fonction « SEND » (3) pour envoyer une fois choisies les fonctions horaires journalières.

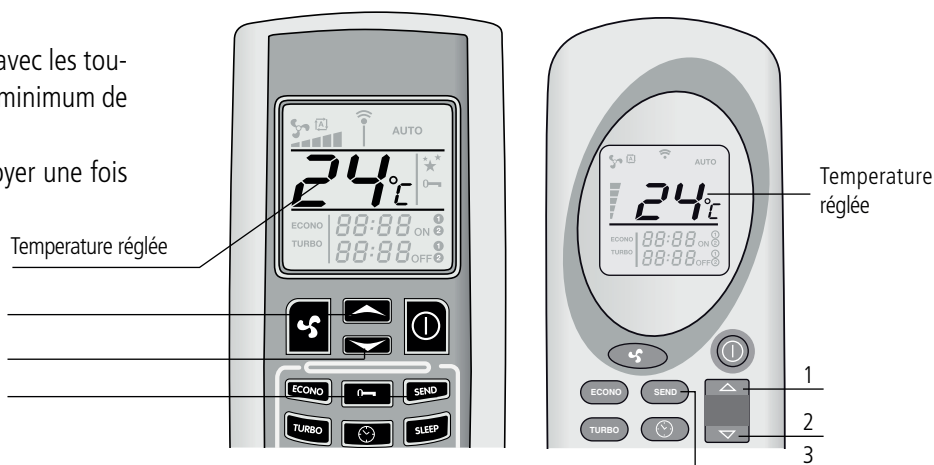

## Modification de la puissance

La puissance de travail du poêle peut être sélectionnée au moyen de la touche  (1).

L'affichage (2) présent sur le tableau de la télécommande indique les cinq puissances de travail disponibles.



Pousser sur la fonction « SEND » pour confirmer le choix.

Sur le panneau commande du poêle, apparaîtra l'écriture on1-on2-on3-on4-on5.

Il est possible de choisir aussi la fonction automatique. Pour cette fonction, se référer au paragraphe « Fonction Puissance automatique » (pour la description du fonctionnement du poêle)



## Fonctionnement puissance automatique

On accède à cette fonction en appuyant sur le bouton  (1) jusqu'au moment où apparaît sur le tableau le symbole «  ». Enfoncer le bouton « SEND » pour envoyer les fonctions horaires journalières.

Sur le panneau commande du poêle s'inscrira « AUTO » et on verra apparaître aussi la température ambiante.

En effectuant cette manœuvre, le tableau électronique sélectionne automatiquement la puissance de travail en fonction des degrés de différence entre la température désirée et la température ambiante relevée par la sonde présente sur l'arrière du poêle.

Appuyer de nouveau , sélectionner la puissance voulue en appuyant sur la fonction « SEND » pour revenir au fonctionnement traditionnel.

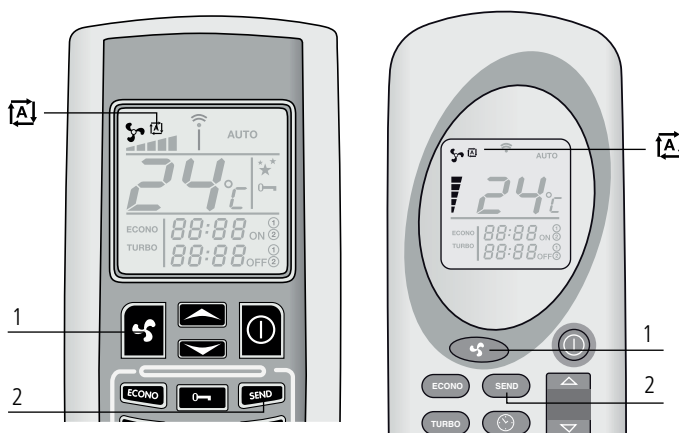



## Fonction TURBO

La fonction TURBO a été étudiée pour satisfaire la nécessité de réchauffement d'une ambiance rapidement ; par exemple, quand le poêle vient d'être allumé.

De telle manière que le poêle travaille au maximum de la puissance pour une période maximum de 30 minutes élevant la température automatiquement à 30 d°C. Au terme des 30 minutes prévues (ou avant si entre-temps le poêle reçoit d'autres instructions de la télécommande). Si il n'y a aucune intervention de la télécommande, le poêle continue son cycle normalement.

Pour activer cette fonction, il est nécessaire de maintenir enfoncé minimum 2 secondes le bouton TURBO (1).

Sur le tableau de la télécommande, il sera inscrit « TURBO » (2) tandis que la température imposée de travail disparaîtra.

Pousser sur le bouton « SEND » (3) pour envoyer la modification au tableau du poêle.

Le panneau de commande présent sur le top supérieur du poêle, il sera inscrit « TURB ».

Pour désactiver cette fonction avant les 30 minutes prévues, repousser sur le bouton « TURBO » (1) pour au moins 2 secondes sur le tableau de la télécommande. Le mot « TURBO » disparaîtra. Tandis que seront à nouveau disponibles la sélection puissance et température. Pousser sur le bouton « SEND » pour confirmer les modifications.



## Fonction ECONO

La fonction écono est une fonction d'épargne à utiliser pour maintenir et stabiliser la température ambiante.

De cette façon, le poêle abaisse toutes les dix minutes la puissance de travail, de manière à arriver à la puissance 1. Pour activer cette fonction, il est nécessaire de tenir enfoncé 2 secondes au moins le bouton en gras imprimé ECONO 1. Sur le tableau de la télécommande apparaîtra l'écriture «ECONO (2 )», Ainsi la température imposée et la puissance de travail disparaîtront. Pousser sur SEND (3) pour confirmer la commande.

Le tableau de commande se trouvant sur le top supérieur du poêle indiquera (ECON), précisant la température ambiante et la puissance de travail avant d'avoir activé la fonction ECONO.

Pour revenir au fonctionnement normal, pousser de nouveau le bouton ECONO (1) au moins 2 secondes.

Sur le tableau de la télécommande, disparaîtra le mot ECONO, seront de nouveau disponible les sélections puissance et température. Pousser le bouton SEND (3) pour confirmer la modification.



### Fonction SLEEP (pas disponible en LCD2)

La fonction SLEEP est une fonction économique également, de telle manière qu'après une heure de son activation, le système prévoit d'abaisser automatiquement la température de 1 d°. Pour sélectionner la fonction SLEEP, il est nécessaire d'appuyer sur le bouton SLEEP (1) sur la télécommande.

Sur le présentoir de la télécommande s'inscrira le symbole . Appuyer sur le bouton SEND (2) pour transmettre l'ordre au poêle.

Le panneau de commande indiquera le nouveau changement et s'inscrira le mot « SLEE » indiquant la puissance de travail du poêle. Il est possible de désactiver la fonction SLEEP à n'importe quel moment, poussant de nouveau le bouton SLEEP et successivement le bouton SEND pour confirmer la modification.

**N.B. : si le poêle travaille en puissance « AUTO » il est impossible d'activer la fonction SLEEP.**

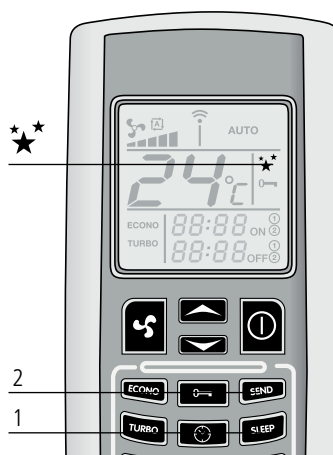

### Fonction Chronothermosta (disponible seulement avec télécommande).

La fonction chronothermosta peut être programmée maximum 2 fois ; 2 allumages et 2 extinctions automatiques sur une journée. Si l'on veut répéter quotidiennement les allumages et les extinctions automatiques, il est nécessaire d'utiliser aussi la fonction AUTO (comme indiqué dans le paragraphe « répétition journalière AUTO »).

**ATTENTION :** les heures d'allumage et d'extinction automatiques doivent être programmée à l'aide de la télécommande sur OFF.

**ATTENTION :** une éventuelle coupure de courant, même pour un court instant entraînera la perte des dates, des heures éventuelles des allumages et extinctions automatiques programmés. Au retour du courant, il est nécessaire d'effectuer une nouvelle programmation de la télécommande !

**ATTENTION :** la température et la puissance du fonctionnement du poêle seront celles de la programmation avant la coupure de courant.







**ATTENTION :** entre une extinction et un nouvel allumage, prévoir au moins un temps minimum de 20 minutes, de manière à permettre au poêle un cycle complet de refroidissement.

Dans le cas où ces consignes ne seraient pas respectées, un allumage éventuel ne s'effectuera pas.

### Programme 1 (ON1 et OFF1)





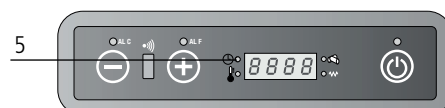

#### Allumage automatique ON1

Pour programmer l'horaire d'allumage automatique du programme 1, procéder de la manière suivante :

Pousser le bouton  (1). L'heure et les minutes sur la télécommande commenceront à clignoter, comme le symbole ON1. Les boutons  (2) et  (3) servent à varier l'horaire d'allumage désiré endéans les 10 minutes. Pour un défilement plus rapide de l'horaire, il suffit de tenir enfoncé les boutons  (2) et  (3). Confirmer le choix en poussant de nouveau le bouton  (1). A ce moment sur la télécommande, on pourra lire de manière stable l'horaire d'allumage sélectionné. Appuyer sur SEND (4) pour envoyer le changement de commande au poêle. Sur le panneau de commande s'allumera le symbole chronothermosta, qui indique que la programmation est activée (5).



### Extinction automatique OFF1

Appuyer sur le bouton  (1), l'heure et les minutes de la télécommande commenceront à clignoter comme le symbole OFF1. Les boutons  (2) et  (3) servent à varier l'horaire d'extinction désiré endéans les 10 minutes. Pour un défilement plus rapide de l'horaire, il suffit de tenir enfoncé les boutons  (2) et  (3). Confirmer le choix en poussant de nouveau le bouton  (1). A ce moment sur la télécommande, on pourra lire de manière stable l'horaire d'extinction sélectionné. Appuyer sur SEND (4) pour envoyer le changement de commande au poêle. Sur le panneau de commande s'allumera le symbole chronothermosta, qui indique que la programmation est activée.

Après l'allumage et l'extinction automatique, le témoin chronothermosta s'éteint et la télécommande n'affiche plus les horaires réglés précédemment.

### Programme 2 (ON2 et OFF2)

Comme au-dessus, seulement avec bouton ON2 et OFF2.

### Suppression des heures programmées.

Pour effacer les heures programmées, procéder de la manière suivante. L'exemple fait référence à extinction automatique du programme 1 (OFF1), la procédure est identique pour tous les horaires. Pousser le bouton correspondant à l'horaire d'allumage ou d'extinction que l'on veut effacer. Faisant référence à l'exemple, pousser le bouton  (1). L'heure et les minutes sur la télécommande commenceront à clignoter, ainsi que le symbole OFF1.

Enfoncer la touche 1 « CANCEL » (2) pour effacer de la télécommande le ou les horaire(s) d'allumage ou d'extinction automatique que l'on désire éliminer.

Pousser le bouton « SEND » (3) pour envoyer la programmation au poêle.

### Programmation journalière AUTO

La fonction AUTO consiste à répéter quotidiennement les allumages et les extinctions automatiques programmés.

Pour activer cette fonction, tenir enfoncé le bouton AUTO (1) pendant au moins 2 secondes. Sur la télécommande apparaîtra le mot « AUTO » (2). Pousser sur SEND (3) pour confirmer et transmettre la commande au poêle.

Sur le panneau de commande s'allumera le symbole chronothermosta qui indique que la programmation est active.

A tout moment, il est possible de supprimer la programmation journalière automatique, pousser de nouveau sur le bouton AUTO pour au moins 2 secondes. Sur le tableau disparaîtra la fonction « AUTO ». Pousser sur SEND pour confirmer l'ordre.

**ATTENTION: nettoyer le brûleur avant de chaque allumage automatique afin d'éviter des erreurs d'allumage qui peuvent endommager le poêle et l'environnement.**

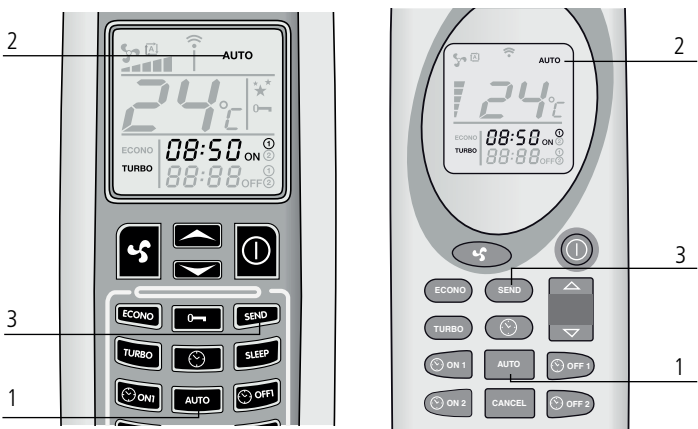

#### 4.1 REMPLACEMENT DES PILES DE LA TELECOMMANDE

En cas de remplacement des piles de la télécommande, enlever le couvercle postérieur comme indiqué sur le schéma. Remplacer les anciennes piles par les nouvelles en respectant la polarité + et -.

Les piles à utiliser sont de type AAA de 1.5V.

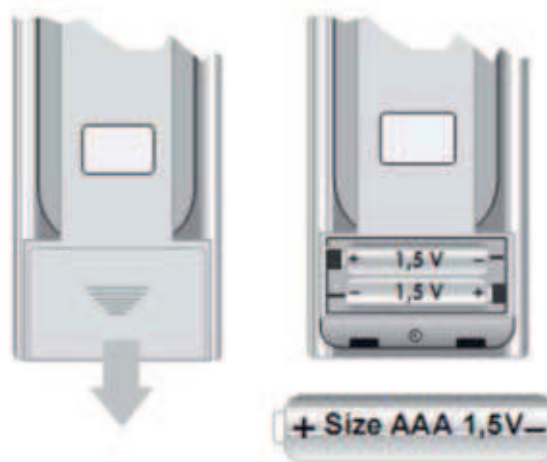

#### 5.0 Informazioni sur le display



"OFF"

"OFF" le poêle est éteint ou se trouve en phase d'extinction.



"FAN - ACC"

Le poêle est en phase de préchauffage de la résistance, avant l'allumage.



"LOAD WOOD"

Il signale que le poêle est en phase de chargement de pellet. Le témoin petite résistance est allumé.



"FIRE ON"

Le poêle est en phase de stabilisation de la flamme (flamme présente).



"ON 1"

Le poêle est en phase de fonctionnement à la puissance minimale.

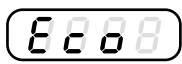

"ECO"

Le poêle a atteint la température programmée par l'utilisateur et il est en phase d'épargne et d'économie. Dans cette phase, il n'est pas possible de modifier la puissance.

**Si la température réglée est de 41°C, le poêle reste toujours en fonctionnement à la puissance de travail réglée sans passer au mode économique (ECO).**

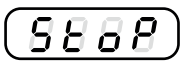

"STOP FIRE"

Le poêle est en phase d'auto-nettoyage du panier: l'extracteur de fumées fonctionne à la vitesse maximale et le chargement de pellet est au minimum.

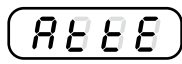

« ATTE »

Cette fonction apparaît lorsqu'on essaye de réallumer le poêle lorsqu'il est en cycle de refroidissement. Attendre que le cycle soit terminé, et procéder ensuite à un allumage normal.

## 5.1 Signalisations Alarmes

COOL

### COOL FIRE (FEU CALME)

En cas de panne de courant, même pour une durée de quelques secondes, le poêle s'éteint. Lorsque le courant revient, le poêle effectue un cycle d'extinction et sur le tableau du poêle apparaît le signal « cool fire ». Le cycle de refroidissement terminé, le poêle redémarre automatiquement. N.B. : Pour les modèles équipés de télécommande, pour vérification de l'alarme : se rappeler de procéder de nouveau à la programmation des horaires d'allumage et d'extinction automatique éventuellement encodés. Le manque de courant comporte en effet la perte des horaires encodés précédemment.

**Appuyer sur SEND pour envoyer l'information sur la programmation automatique réglée au poêle.**

SERV

### SERV

Lorsqu'apparaît le mot « Serv » sur le tableau, cela signifie que le poêle a atteint les 900 heures de fonctionnement. Il est conseillé de contacter le Centre d'Assistance prévue pour l'entretien de saison.

ALARM

### ALARM NO ACC : ANOMALIE ALLUMAGE

Ce point se vérifie quand la période prévue pour l'allumage dure plus ou moins 15 minutes, la température des fumées est encore insuffisante. Cette alarme peut être vérifiée aussi en cas de surcharge de combustible (pellets) à l'allumage. Pousser sur le bouton On/Off sur le panneau de commande pour effacer l'alarme. Attendre que le cycle de refroidissement soit complètement terminé, nettoyer le creuset et procéder à un nouvel allumage.

FIRE

### ALARM NO FIRE

Se présente en cas d'extinction du poêle durant la phase de travail. (exemple : manque de pellets dans le réservoir). Sur le présentoir s'inscrit le mot « Alarm no fire ». Pousser sur le bouton On/Off sur le panneau de commande pour effacer l'alarme. Attendre que le cycle de refroidissement soit complètement terminé, vider le creuset et procéder à un nouvel allumage.

FAN

### ALARM FAN FAIL

Se vérifie dans le cas où l'extracteur des fumées est défectueux ou dans le cas où sur le tableau la vitesse du ventilateur des expulsions des fumées n'est pas relevée.

Dans ce cas, effacer l'alarme en poussant sur le bouton On/Off et contacter le Centre d'Assistance autorisée.

FUM

### ALARM SOND FUMI

Se présente dans le cas où la sonde est défectueuse concernant le relevé de la température des fumées. Sur l'écran apparaît les mots Alarm Sond Fumi. Dans ce cas, effacer l'alarme en poussant sur le bouton On/Off et contacter le Centre d'Assistance.

DEP

### ALARM DEP SIC FAIL

Cette alarme est accompagnée du témoin lumineux ALF et ALC sur le panneau de commande.

Indiquant 2 possibilités : une obstruction de l'échappement des fumées ou une surchauffe du poêle.

Dans ce cas, la réduction de moteur pour le chargement se bloque et le poêle se met en mode d'extinction. Effacer l'alarme en appuyant sur le bouton On/Off.

Vérifier l'intervention du thermosta à réenclenchement manuel au derrière du poêle (4)

Dévisser le bouchon de protection et appuyer sur le bouton en bas.

En cas de blocage répétitif de ce problème, contacter le Centre d'Assistance technique.

1. bouton d'allumage
2. ligne d'alimentation
3. fusible F4AL250V
4. bouton réenclenchement thermosta
5. sonde ambient

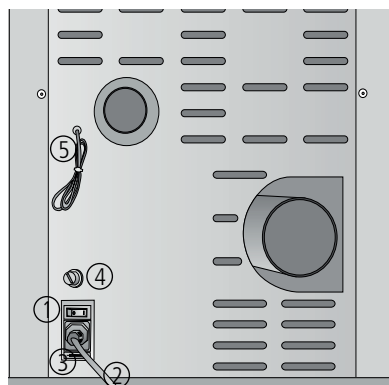

## 6.0 Nettoyage et entretien

Avant d'effectuer toute opération d'entretien ou de nettoyage sur le poêle, adopter les précautions suivantes:

- S'assurer que toutes les parties du poêle sont froides;
- S'assurer que les cendres sont complètement éteintes;
- S'assurer que l'interrupteur général est en position OFF;
- S'assurer que la fiche est débranchée de la prise, afin de prévenir les contacts accidentels;
- Une fois terminée la phase d'entretien, contrôler que tout reste à sa place, comme il était avant l'intervention (le brûleur doit être placé correctement).



***Veillez suivre soigneusement les indications de nettoyage suivantes: Le manquement à ces règles peut provoquer des problèmes de fonctionnement du poêle.***

### 6.1 ENTRETIEN DE LA CHAMBRE DE COMBUSTION (une fois par mois)

Le poêle à froid est éteint, procéder de la manière suivante :

Tirer le grattoir quand la porte est fermée. Actionner le grattoir 5-6 fois en tirant et poussant le levier pour garantir le nettoyage des échangeurs. Laisser le levier dehors pour faciliter le démontage des parois internes de la chambre de combustion.



Fig. 1



- Ouvrir la porte et enlever le brasero et le bac pour la cendre (Fig. 1).
- Remuer le protège flamme supérieur suivant la procédure indiquée au paragraphe 6.8.



Fig. 2



Fig. 3



Fig. 4



Fig. 5

Enlever les parois coupe-flamme extérieures. Déplacer les parois simplement sin les tourner. Si nécessaire, utiliser un tournevis ou un outil similaire pour enlever les parois.(Fig. 2-3-4). Enlever la paroi centrale de la chambre de combustion. (Fig. 5).





Fig. 6



Fig. 6.1



Fig. 6.2

Démonter les parois latérales intérieures en utilisant un tournevis comme indiqué dans la figure 6 - 6.1- 6.2.

Enlever le fond de la chambre de combustion en utilisant un tournevis. On doit commencer impérativement de la partie à droit (Fig.7-8-9).



Fig. 7



Fig. 8



Fig. 9

Utiliser un aspirateur pour nettoyer la cendre de la partie intérieure de la chambre de combustion (Fig. 10).



Fig. 10



### 6.3 Nettoyage des surfaces

Pour le nettoyage des surfaces, utiliser un chiffon imbibé d'eau ou à la limite d'eau et d'un savon neutre.



**L'utilisation de détergents ou de diluants agressifs peut endommager les surfaces du poêle. Avant d'utiliser un détergent quelconque, il est conseillé de l'essayer sur un point caché ou contacter le Centre d'Assistance Agréé pour obtenir des conseils à ce propos.**

### 6.4 Nettoyage des parties métalliques

Pour nettoyer les parties métalliques du poêle, utiliser un chiffon doux imbibé d'eau.

Ne jamais nettoyer les parties métalliques avec de l'alcool, de diluants, de l'essence, d'acétone ou d'autres substances dégraissantes. En cas d'utilisation de telles substances, notre société décline toute responsabilité.

Les éventuelles variations de nuance des pièces métalliques peuvent être imputables à une utilisation inappropriée du poêle.



**ATTENTION:**  
**c'est nécessaire d'effectuer le nettoyage journalier du brasier et périodique du tiroir-cendre. Le partiel ou absent nettoyage peut causer l'impossibilité d'allumer la poêle avec éventuels défauts à la poêle et à l'ambiant (possibles émissions du matériel pas brûlé e cendre).**  
**Ne pas reintroduire éventuels granulés dans le brasier pour mancance de combustion.**

### 6.5 Nettoyage du brûleur et du support du brûleur

Quand la flamme prend des nuances de couleur rouge, ou bien elle est faible, accompagnée de fumée noire, cela signifie que des cendres ou des incrustations se sont déposées. Celles-ci empêchent le fonctionnement correct du poêle et doivent être retirées une fois le poêle éteint (Fig. 11). Chaque jour, enlever le brûleur simplement en le soulevant de son logement; éliminer ensuite les cendres et les éventuelles incrustations qui pourraient s'être formées, en faisant particulièrement attention à dégager les orifices bouchés à l'aide d'un outil pointu (non fourni avec la machine). Cette opération est particulièrement nécessaire lors des premières utilisations à chaque allumage, surtout si on utilise des pellets différents de ceux fournis par notre société. La périodicité de cette opération est déterminée par la fréquence d'utilisation et par le choix du pellet. Il convient de contrôler également le support du brûleur et d'aspirer les cendres éventuellement présentes.

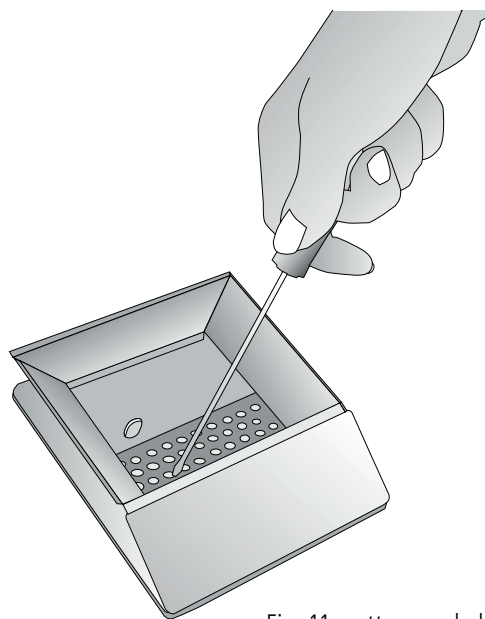

Fig. 11: nettoyage du brûleur

### 6.6 Nettoyage du revêtement en céramique (si présent)

Le revêtement en céramique doit être nettoyé avec un chiffon doux et sec. Utiliser uniquement des détergents neutres et doux. Ne jamais mouiller ni ne nettoyer la céramique avec de l'eau froide quand elle est encore chaude: le choc thermique pourrait la casser!



**ATTENTION! la céramique brûle !!!**

## 6.7 Nettoyage journalier avec le grattoir (si en dotation)

Le poêle éteint, actionner à 5 ou 6 reprises le grattoir du conduit d'échange de chaleur, en tirant et poussant le levier placé entre les grilles frontales d'où sort l'air ambiant.

- Pousser le grattoir vers le poêle avec la porte fermée (Fig. 12);
- Tirer du grattoir vers soi également avec la porte fermée (Fig. 13).

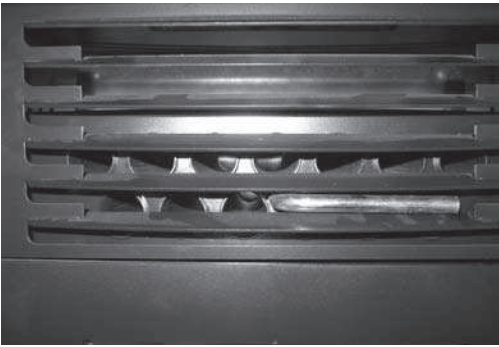

Fig. 12: grattoir non actionné

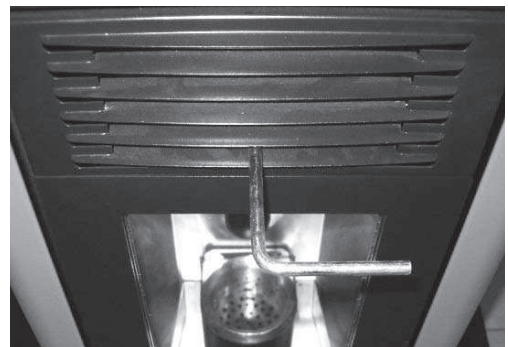
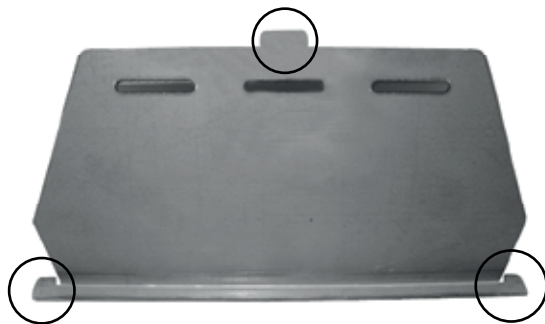

Fig. 13: grattoir actionné

## 6.8 Nettoyer la plaque coupe-flamme

Enlever la plaque coupe-flamme en observant les instructions indiquées dans les figures 14-15-16-17.

Enlever toute la cendre de la partie supérieure avec un aspirateur. Ensuite monter la plaque coupe-flamme. On doit être sûr que les trois crochets de support sont montés correctement.



Crochets de soutien



Fig. 14: soulever la plaque coupe-flamme



Fig. 15: soulever la plaque coupe-flamme



Fig. 16: tourner la plaque coupe-flamme

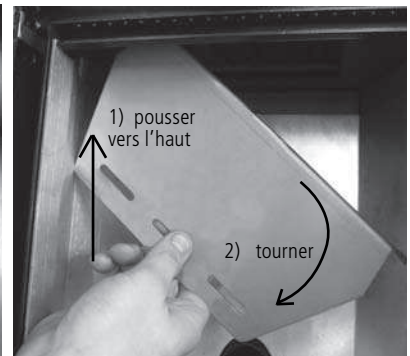

Fig. 17: enlever la plaque coupe-flamm

## 6.9 Cendrier

Ouvrir la porte et extraire le cendrier.  
Aspirer toutes les cendres déposées à l'intérieur.  
Cette opération peut être effectuée plus ou moins fréquemment en fonction de la qualité du pellet utilisé (Fig. 18-19).

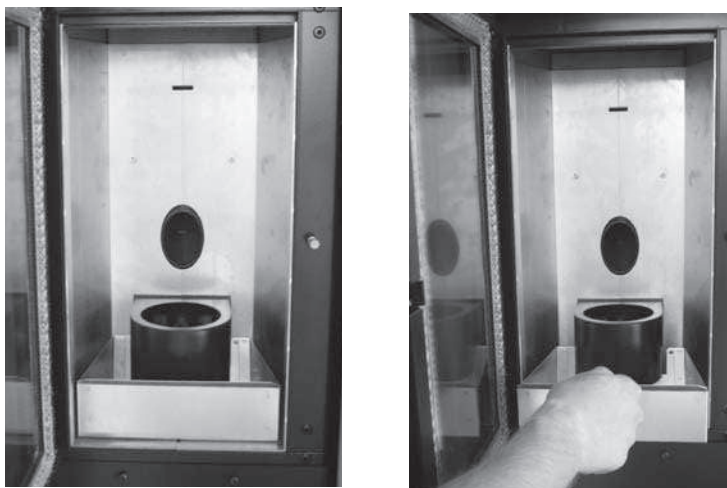

Fig. 18-19: nettoyage du cendrier

## 6.10 Nettoyage de la vitre

La vitre est du type autonettoyant, c'est-à-dire, tandis que le poêle fonctionne, une couche d'air parcourt la surface de la vitre en tenant à l'écart les cendres et les saletés. Malgré cela, en l'espace de quelques heures, une patine grisâtre se forme qu'il faudra nettoyer après la prochaine extinction du poêle. L'encrassement de la vitre dépend en outre de la qualité et de la quantité du pellet utilisé. Le nettoyage de la vitre doit être effectué lorsque le poêle est froid, avec des produits conseillés et testés par notre société. Lorsque cette opération est effectuée, observer toujours si le joint gris autour de la vitre est en bon état; le manque de contrôle de l'efficacité de ce joint peut compromettre le fonctionnement du poêle. Le pellet de basse qualité peut provoquer l'encrassement de la vitre.

**ATTENTION! Si la vitre est cassée, ne pas tenter d'allumer le poêle.**

## 6.11 Nettoyage du système d'évacuation

Jusqu'à acquérir une expérience raisonnable à propos des conditions de fonctionnement, il est conseillé d'effectuer cet entretien au moins une fois par mois.

- Débrancher le cordon d'alimentation électrique;
- Retirer le bouchon du raccord en T et procéder au nettoyage des conduits;  
Si nécessaire, du moins les premières fois, s'adresser à du personnel qualifié;
- Nettoyer soigneusement le système d'évacuation de fumées: à cette fin, contacter un ramoneur professionnel;
- Enlever une fois par an la poussière, les toiles d'araignée, etc. de la zone se trouvant derrière les panneaux du revêtement interne, notamment les ventilateurs.

## 6.12 Nettoyage des ventilateurs

Le poêle est doté de ventilateurs (ambiants et fumées), placés dans la partie postérieure et inférieure du poêle. Les éventuels dépôts de poussière ou de cendres sur les pales des ventilateurs produisent un déséquilibre qui provoque des bruits durant le fonctionnement.

Il est par conséquent nécessaire de pourvoir au moins une fois par an au nettoyage des ventilateurs.

Puisque une telle opération implique le démontage de certaines pièces du poêle, faire faire le nettoyage du ventilateur uniquement par notre Centre d'Assistance Agréé.

## 6.13 Nettoyage de fin de saison

En fin de saison, lorsque le poêle n'est plus utilisé, un nettoyage plus approfondi et plus général est conseillé:

- Enlever tous les pellets du réservoir et de la vis d'alimentation;
- Nettoyer soigneusement le brûleur et son support, la chambre de combustion et le cendrier.

L'exécution des points précédents ne comporte qu'une vérification de l'état du poêle. Il faut nettoyer encore plus profondément le conduit d'évacuation et le conduit de fumée et contrôler l'état du panier. Le cas échéant, commander un panier neuf au Centre d'Assistance Agréé. Si nécessaire, lubrifier les charnières de la porte et de la poignée. Contrôler également le cordon de fibre céramique près de la vitre, sur la paroi interne de la porte: s'il est usé ou trop sec, commander un cordon neuf au Centre d'Assistance Agréé.





## Estimado Cliente;

Le agradecemos haber elegido uno de nuestros productos, fruto de experiencias tecnológicas y de una continua investigación para lograr una calidad superior en términos de seguridad, confiabilidad y prestaciones.

En este manual encontrará toda la información y consejos útiles para poder utilizar su producto con la mayor seguridad y eficiencia.



***Le recordamos que el primer encendido debe llevarlo a cabo nuestro Centro de Asistencia Autorizado (Ley 37/2008), que debe controlar la instalación y completar la garantía.***

- Instalaciones incorrectas, mantenimientos no correctamente efectuados, uso incorrecto del producto **liberan a la empresa fabricante de todo eventual daño** que derive del uso de la estufa.
- La máquina **no debe ser utilizada como incinerador, no deben ser utilizados combustibles diferentes al pellet.**
- Este manual ha sido redactado por el fabricante y es **parte integrante del producto** y debe acompañarlo a lo largo de toda su vida útil. En caso de venta o transferencia del producto, **asegurarse siempre de que esté presente el manual**, dado que la información en él contenida está dirigida al comprador y a todas aquellas personas que por distintos conceptos concurren en su instalación, uso y mantenimiento.
- **Leer con atención las instrucciones y la información técnica** contenidas en este manual antes de proceder a la instalación, utilización o cualquier intervención en el producto.
- El cumplimiento de las indicaciones contenidas en el presente manual **garantiza la seguridad de las personas y del producto, la economía de funcionamiento y una mayor duración del mismo.**
- El cuidadoso diseño y el análisis de los riesgos llevados a cabo por nuestra empresa han permitido realizar un producto seguro, sin embargo, antes de efectuar cualquier operación, se recomienda **atenerse rigurosamente a las instrucciones** indicadas en el siguiente documento y tenerlo siempre a disposición.
- Prestar máxima **atención al mover (desplazar) las piezas de cerámica**, donde estuvieran presentes.
- Controlar que la superficie sobre la que se instalará el producto sea totalmente plana.
- **La pared donde va colocado el producto no puede ser de madera** ni de material inflamable, además se deben mantener las distancias de seguridad.
- Durante el funcionamiento, algunas **piezas de la estufa (puerta, manilla, laterales) pueden alcanzar temperaturas elevadas.** Por lo tanto, prestar mucha atención y tomar las precauciones necesarias en cada caso, sobre todo en presencia de niños, personas ancianas, discapacitados y animales.
- El montaje debe ser efectuado por personas autorizadas (Centro de Asistencia Autorizado).
- Los esquemas y dibujos se proveen a título ilustrativo; el fabricante, en su intento de alcanzar una política de constante desarrollo y renovación del producto, **puede aportar, sin previo aviso, las modificaciones que considere oportunas.**
- Se recomienda, en la potencia máxima de funcionamiento de la Estufa, la **utilización de guantes** para manejar la puerta de depósito de pellet y del tirador de apertura de la puerta.
- **Se aconseja no instalar en un dormitorio.**



***Nunca cubrir de ninguna manera el cuerpo de la estufa ni obstruir las ranuras ubicadas en la parte superior cuando el aparato esté funcionando. A todas nuestras estufas se les prueba el encendido en línea.***

**En caso de incendio, desconectar la alimentación eléctrica, utilizar un extintor a norma y eventualmente llamar a los bomberos. Llamar después al Centro de Asistencia Autorizado.**

## 1.0 Normativas y declaración de conformidad

Nuestra empresa declara que la estufa está conforme a las siguientes normas para la marca CE Directiva Europea:

- 89/336 CE y 2004/108 CE (directiva EMC) y sucesivas modificaciones;
- 2006/95 CE (directiva baja tensión) y sucesivas modificaciones;
- 2006/42 CE (Normativa del equipo);
- 89/106 CE (productos de construcción);
- Para la instalación en Italia referirse a la UNI 10683/98 o sucesivas modificaciones y para la instalación del aparato idrotermostático preguntar a quien ha hecho el montaje la declaración de conformidad según L. 37/2008. Todas las leyes locales y nacionales y las normas europeas deben ser satisfechas en la instalación del aparato ;
- EN 60335-1; EN 50165; EN 50366; EN 55014-1; EN 61000-3-2; EN 61000-3-3; EN 14785.

### 1.1 Informaciones referidas a la seguridad

Se ruega leer atentamente este manual de uso y mantenimiento antes de instalar y poner en funcionamiento la estufa.

En caso de dudas, dirigirse al revendedor o al Centro de Asistencia Autorizado.

- La estufa a pellet debe funcionar sólo en ambientes destinados a vivienda. Esta estufa, al estar regida por una tarjeta electrónica, permite una combustión completamente automática y controlada; en efecto, la centralita regula la fase de encendido, 5 niveles de potencia y la fase de apagado, garantizando un funcionamiento seguro de la estufa;
- El contenedor utilizado para la combustión hace caer en el recipiente de recolección gran parte de las cenizas producidas por la combustión de los pellets. De todas maneras, es aconsejable controlar cotidianamente el contenedor, dado que no todos los pellets tienen altos estándares cualitativos (utilizar sólo pellet de calidad aconsejado por el fabricante);
- El vidrio está provisto de una especial circulación de aire para la autolimpieza del mismo, sin embargo, no es posible evitar una ligera pátina grisácea sobre el vidrio al cabo de algunas horas de funcionamiento. Ello depende también del tipo de pellet utilizado. Algunos pellets pueden ensuciar más que otros.

### 1.2 Responsabilidad

Con la entrega del presente manual, declinamos toda responsabilidad, tanto civil como penal, por incidentes derivados del no cumplimiento parcial o total de las instrucciones contenidas en el mismo.

Declinamos toda responsabilidad originada en el uso inadecuado de la estufa, el uso incorrecto por parte del usuario, modificaciones y/o reparaciones no autorizadas, la utilización de repuestos no originales para este modelo.

El fabricante declina toda responsabilidad civil o penal directa o indirecta debida a:

- Insuficiente mantenimiento;
- Incumplimiento de las instrucciones contenidas en el manual;
- Uso no conforme a las directivas de seguridad;
- Instalación no conforme a las normas vigentes en el país;
- Instalación por parte de personal no calificado y no entrenado;
- Modificaciones y reparaciones no autorizadas por el fabricante;
- Utilización de repuestos no originales;
- Eventos excepcionales.



- **La estufa debe ser alimentada sólo con pellets de calidad de 6 mm de diámetro del tipo recomendado por el fabricante;**
- **Antes de conectar eléctricamente la estufa, debe estar lista la conexión de los tubos de descarga con el conducto de humos;**
- **La rejilla de protección ubicada dentro del depósito de pellet no debe quitarse nunca;**
- **En el ambiente en que se instale la estufa debe haber suficiente renovación de aire;**
- **Nunca abrir la portezuela de la estufa durante el funcionamiento de la misma;**





- **Cuando la estufa esté encendida, se encuentra a alta temperatura las superficies, de cristal, del tirador y de los tubos: durante el encendido, estas partes no se deben tocar sin las adecuadas protecciones;**
- **Guardar el pellet en locales secos y no húmedos;**
- **Mantener a una distancia adecuada (segura) de la estufa el combustible y otros materiales inflamables.**

## 2.0 Panel de Control

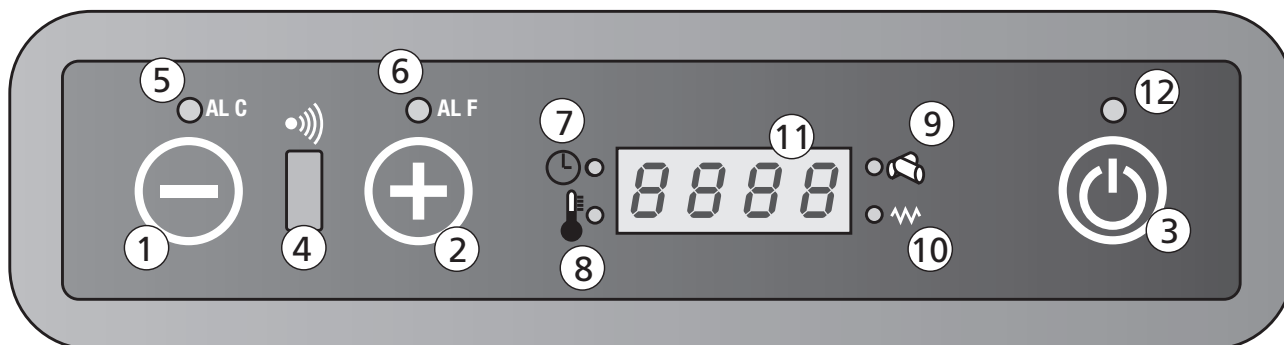

### Indicaciones display

- |                                       |                             |
|---------------------------------------|-----------------------------|
| 1. Disminución temperatura o potencia | 7. Led crono termostato     |
| 2. Aumento temperatura o potencia     | 8. Led temperatura ok       |
| 3. Botón On/Off                       | 9. Led de carga pellet      |
| 4. Receptor mando a distancia         | 10. Led encendido           |
| 5. Led alarma ALC                     | 11. Display LED 7 segmentos |
| 6. Led alarma ALF                     | 12. Led On/Off              |

### 2.1 Botones y funciones display

#### 1. Disminución temperatura / potencia de trabajo

El botón, en el menú Set temperatura, permite bajar la temperatura desde un valor máximo de 40°C hasta un valor mínimo de 7°C.

Dentro del menú "Set potencia" permite en cambio bajar la potencia de trabajo de la estufa desde un máximo de 5 hasta un mínimo de 1

#### 2. Aumento temperatura / potencia de trabajo

El botón, en el menú Set temperatura, permite aumentar la temperatura desde un valor mínimo de 7°C hasta un valor máximo de 40°C.

En el menú "Set potencia" permite en cambio aumentar la potencia de trabajo de la estufa desde un mínimo de 1 hasta un máximo de 5.

#### 3. Botón On/Off

Mantener pulsado al menos 2 segundos para encender o apagar la estufa.

#### 4. Receptor mando a distancia

Sonda de recepción de las ordenes transmitidas desde el mando a distancia.

#### 5. Led AL C

El Led parpadea en caso de una anomalía de funcionamiento o de una alarma.

## 6. Led AL F

El Led parpadea en caso de una anomalía de funcionamiento o de una alarma.

## 7. Led Crono termóstato

Indica que la programación automática de los encendidos y apagados, única o diaria, está activa. La programación automática puede ser efectuada únicamente a través del mando a distancia (mando a distancia opcional).

## 8. Led temperatura OK

Se enciende cuando se alcanza la temperatura impuesta. En este caso en el display aparece también la inscripción "Eco", alternada al valor de la temperatura del ambiente.

## 9. Led de carga del pellet

El Led parpadea cada vez que se hace la carga del pellet en el interior de la estufa.

## 10. Led encendido

Se activa solo en fase de encendido de la estufa para señalar que la resistencia está calentando el aire necesario para el encendido del pellet.

## 11. Display Led 7 segmentos

En el display se visualiza las diferentes modalidades de funcionamiento de la estufa y también la temperatura del ambiente y la potencia de trabajo impuesta por el usuario.

En el caso de un mal funcionamiento de la estufa, en el display se visualizan las señales de error (ver parágrafo señalación alarmas).

## 12. Led On/Off



El Led indica los diferentes estados de la estufa:

- encendido si la estufa está trabajando o sólo encendida;
- apagado si la estufa está en "Off";
- parpadeando si se está haciendo un ciclo de apagado.

## 2.2 Regulación de la estufa

### Modificación temperatura ambiente deseada

Para variar la temperatura deseada proceder como sigue:

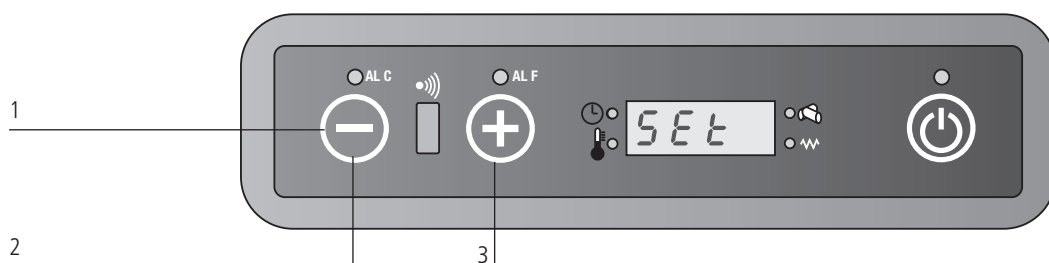

Apretar una vez el botón  (1) para entrar en el menú de programación de la temperatura. A este punto en el display aparecerá la inscripción "Set", alternada a la temperatura deseada. A través de los botones  (2) y  (3) bajar o aumentar el valor deseado.

La salida del menú "Set temperatura" será automática después unos segundos de inactividad en el mismo menú.



### Modificación potencia de trabajo

Para variar la potencia de trabajo deseada proceder como sigue:

Apretar una vez el botón  (1) para entrar en el menú de programación de la potencia de trabajo. En este punto en el display aparecerá la inscripción "Pot", alternada a la potencia que es posible seleccionar entre las 5 disponibles. A través de los botones  (2) e  (3) bajar o aumentar el valor deseado.

La salida del menú "Set potencia" será automática después unos segundos de inactividad en el mismo menú.

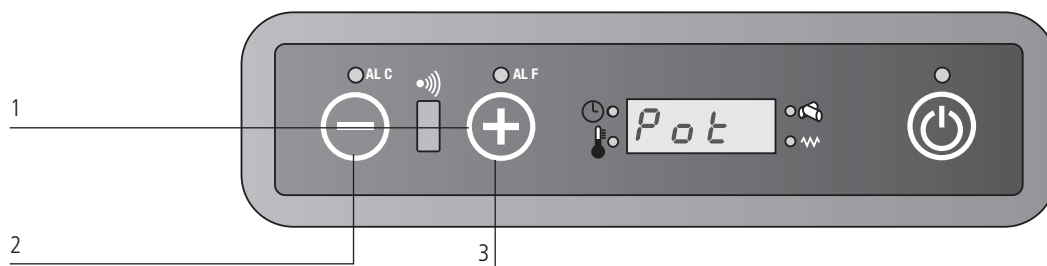

**Le recordamos que el primer encendido debe llevarlo a cabo nuestro Centro de Asistencia Autorizado habilitado (Ley 37/2008), que debe controlar la instalación y completar la garantía.**

**Durante el primer encendido es necesario ventilar bien el ambiente, podrían generarse olores desagradables provenientes de la pintura y de la grasa de la pared de tubos.**

## 2.3 Recomendaciones

- No encender la estufa de manera intermitente. Ello podría provocar chispas que pueden reducir la duración de los componentes eléctricos;
- No tocar la estufa con las manos mojadas. La estufa, al tener componentes eléctricos, podría provocar descargas si no es manejada correctamente. Sólo los técnicos autorizados pueden resolver posibles problemas;
- No extraer ningún tornillo de la cavidad del fuego sin que haya sido previamente bien lubricada;
- Nunca abrir la puerta cuando la estufa a pellet está funcionando;
- Asegurarse de que la cuba del brasero esté correctamente posicionada.
- Se recuerda que todo el conducto de humo debe ser inspeccionado, en el caso de que sea fijo se debe instalar una apertura de inspección para la limpieza.

## 2.4 Carga de pellet en el depósito

La carga en el depósito se realiza a través de la compuerta situada en la parte superior de la estufa. Para realizar la carga de pellet seguir los siguientes pasos:

- Abrir la compuerta de la parte superior;
- Verter en el interior del depósito la cantidad de pellet deseada, (prestar atención de verter la cantidad suficiente para garantizar una discreta autonomía de funcionamiento);
- Cerrar la compuerta superior.

## 3.0 Primer Encendido de la Estufa

### 3.1 Encendido estufa

- Antes de encender verificar que el brasero está sin pellet y limpio de residuos de precedentes combustiones. En caso de no estar limpio vaciar y limpiar el mismo;
- Llenar el depósito hasta 3/4 del pellet aconsejado por el fabricante;
- Conectar la estufa a una toma de electricidad con el cable proporcionado de serie;
- Apretar el interruptor de encendido que se encuentra en la parte posterior de la estufa;
- En el display aparecerá la inscripción "OFF";
- Apretar el botón  durante 2 segundos y después se encenderá el extractor de humos, la resistencia de encendido y aparecerá la inscripción "FAN ACC"; el "Led encendido" se enciende.
- Después de más o menos 1 minuto aparece la inscripción "LOADWOOD", la estufa carga el pellet y sigue el encendido de la resistencia;
- Una vez alcanzada la temperatura adecuada aparece en el display la inscripción "FIRE ON": significa que la estufa ha pasado a la última fase de encendido al término de la cual será completamente operativa; el "Led encendido" se apaga.

- Luego en el display aparece la inscripción "ON1-2-3-4-5" según la potencia impuesta, alternada al valor de la temperatura del ambiente.
- En el caso de alcanzar la temperatura impuesta en el display aparecerá la inscripción: "ECO", alternada a la temperatura ambiente.
- El Led temperatura se enciende cuando se alcanza la temperatura impuesta.



**¡ATENCIÓN!**  
**Antes del encendido, es posible que un poco de humo llene la cámara de combustión.**

### 3.2 Apagado estufa

Para apagar la estufa apretar el botón  sobre el panel de control hasta que en el display aparezca la inscripción "OFF". Después del apagado de la estufa el extractor de humos sigue en funcionamiento por un tiempo establecido para garantizar una rápida salida de los humos de la cámara de combustión.

Para los modelos con mando a distancia de serie basta apagar el mando a distancia manteniendo pulsado por 2 segundos el botón  y luego confirmar la elección apretando el botón "SEND".

Durante la fase de apagado aparecerá la inscripción "Off" y el Led sobre el botón On/Off parpadeando durante el ciclo de enfriamiento. Si se prueba a encender otra vez la estufa en esta fase en el display aparecerá la inscripción "At:te" (Atención) para avisar al usuario que se está haciendo un ciclo de apagado. Esperar el término del ciclo y que el Led sobre el botón On/Off termine de parpadear para seguir con un nuevo encendido.

## 4.0 Mando a distancia

### Botones y funciones principales

El mando a distancia permite controlar la estufa y dispone de unas funciones no disponibles en el teclado, como la programación automática de los encendidos y de los apagados.

#### Utilización del mando a distancia:

1. Dirigir el mando a distancia hacia el panel de control de la estufa.
2. Verificar que no haya objetos entre el mando a distancia y el receptor que se encuentra en la estufa
3. Cualquier opción elegida en el mando a distancia debe ser transmitida a la estufa a través de pulsación del botón "SEND". Después del envío de las órdenes se oír una señal acústica de confirmación.



#### On/Off

Se utiliza para encender o apagar la estufa y el mando a distancia.

Mantener pulsado al menos dos segundos para encender/apagar el sistema, luego apretar el botón "SEND".



Los dos botones permiten la imposición de la temperatura deseada entre un mínimo de 7 °C y un máximo de 40 °C.

LCD 1



LCD 2





Selecciona la modalidad de funcionamiento según la secuencia:

-  Funcionamiento Automático
- Potencia 1 (on1)
- Potencia 2 (on2)
- Potencia 3 (on3)
- Potencia 4 (on4)
- Potencia 5 (on5)



### SEND

Se utiliza cuando se quiere enviar a la placa las órdenes del mando a distancia.

-  Botón de bloqueo/desbloqueo del teclado del mando a distancia.  
Mantener pulsado el botón al menos 2 segundos para activar/desactivar esta función.  
(no disponible en LCD2)



### ECONO

Activa o desactiva la función ECONO.  
Mantener pulsado el botón al menos 2 segundos para la imposición o no de la función.







### TURBO

Activa o desactiva la función TURBO.  
Mantener pulsado el botón al menos 2 segundos para la imposición o no de la función.



### FUNCIÓN RELOJ

Para seleccionar la hora en el mando a distancia realizar lo siguiente:

- apretar .
- el símbolo  y la hora empiezan a parpadear.
- a través de los botones   seleccionar la hora y los minutos.
- apretar otra vez  para confirmar y apretar "SEND" para enviar los datos a la placa.



### SLEEP

Activa la función SLEEP.  
Esta función permite, después de hora de su selección, bajar la temperatura seleccionada automáticamente un 1°C.  
(indisponible en LCD2)



### ON1

A través este botón se puede seleccionar un horario único de encendido automático (programa 1).



### OFF1

Selecciona un horario único de apagado automático del sistema (programa 1).



### ON2

A través este botón se puede seleccionar un horario único de encendido automático (programa 2).



### OFF2

A través esto botón se puede seleccionar un horario único de apagado automático (programa 2).



### AUTO



El botón permite habilitar la repetición diaria de los eventuales encendidos/apagados automáticos seleccionados con los programas 1 y 2.  
Mantener pulsado al menos 2 segundos el botón para activar o desactivar esta función.



### CANCEL

El botón CANCEL se utiliza si se quiere borrar eventuales horarios de encendido o apagado automáticos seleccionados.

### Modificación de la temperatura

El valor de la temperatura se puede variar a través de los botones  (1) y  (2) desde un mínimo de 7°C hasta un máximo de 40°C. Apretar el botón "SEND" (3) para enviar los datos una vez establecido el valor de temperatura deseada.

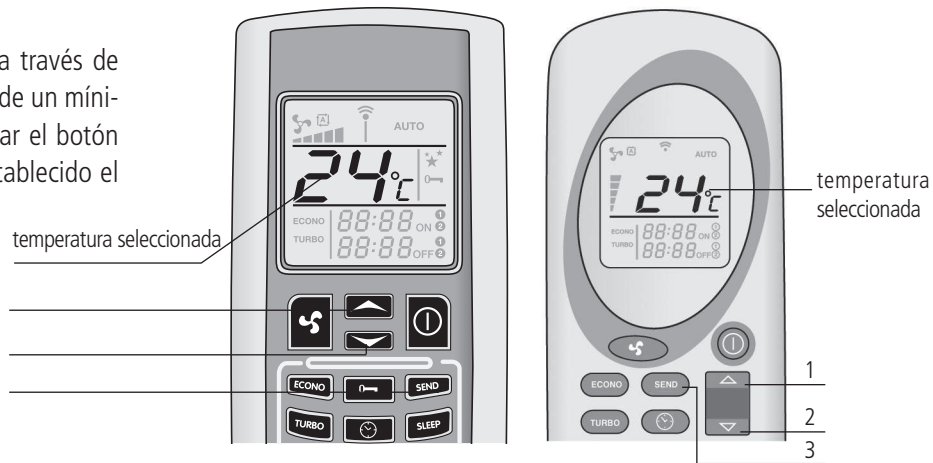



### Modificación de la potencia

La potencia de trabajo de la estufa puede ser seleccionada pulsando el botón  (1). Las indicaciones (2) que se encuentran en el display del mando a distancia señalan las cinco potencias de trabajo disponibles. Apretar el botón SEND (3) para confirmar la elección. Sobre el panel de control de la estufa aparecerá la inscripción on1-on2-on3-on4-on5, según la potencia seleccionada, alternada a la temperatura ambiente.

Es posible seleccionar funcionamiento automático. Ver el apartado "Función potencia automática" para la descripción del funcionamiento de la estufa en esta modalidad.



### Funcionamiento potencia automática

Se accede a esta modalidad apretando el botón  (1), hasta que en el display aparezca el símbolo . Apretar SEND (2) para enviar los datos. Sobre el panel de control de la estufa aparecerá la inscripción "Auto", alternada a la temperatura ambiente.

En esta modalidad la placa electrónica selecciona automáticamente la potencia de trabajo, en base a los grados de diferencia entre la temperatura impuesta y la temperatura ambiente medida por la sonda que se encuentra en la parte posterior de la estufa.

Apretar nuevamente , seleccionar la potencia deseada y apretar el botón "SEND" para volver al funcionamiento normal.



## Función turbo

La función Turbo está estudiada para satisfacer la necesidad de calentamiento de un ambiente rápidamente, por ejemplo cuando la estufa lleva poco tiempo encendida. En esta modalidad la estufa trabaja al máximo de potencia por un periodo máximo de treinta minutos, llevando el set temperatura automáticamente hasta 30°C. Al término de los treinta minutos previstos (o antes, si en este tiempo se reciben nuevas ordenes a través del mando a distancia), la estufa vuelve a trabajar en el estado en el cual estaba trabajando antes del envío de la imposición Turbo.

Para activar esta función es necesario mantener pulsado por lo menos 2 segundos el botón TURBO (1). En el display del mando a distancia aparecerá la inscripción "TURBO" (2), mientras temperatura deseada y potencia de trabajo desaparecerán.

Apretar SEND (3) para enviar las órdenes a la placa.

El panel de control que se encuentra sobre la estufa mostrará la inscripción "Turb", alternada a la temperatura ambiente y a la potencia de trabajo anterior a la activación de la función TURBO.

Para desactivar esta función antes de los treinta minutos previstos, apretar nuevamente el botón TURBO (1) al menos dos segundos. En el display del mando a distancia aparecerá la inscripción TURBO, mientras no estén disponibles la selecciones de la potencia y de la temperatura. Apretar el botón SEND (3) para confirmar los cambios.



## Función ECONO

La función ECONO es una función de ahorro, utilizar cuando se tiene necesidad de estabilizar y mantener constante la temperatura del ambiente.

En esta modalidad la estufa opera bajando cada 10 minutos la potencia de trabajo, hasta llegar a la potencia 1.

Para activar esta función se necesita mantener pulsado por al menos 2 segundos el botón ECONO (1). En el display del mando a distancia aparecerá la inscripción "ECONO" (2), mientras temperatura impuesta y potencia de trabajo desaparecerán.

Apretar SEND (3) para enviar las ordenes a la placa.

El panel de control presente sobre la estufa mostrará la inscripción "Econ", alternada a la temperatura ambiente y a la potencia de trabajo en la cual la estufa estaba trabajando antes de la activación de la función ECONO.

Para volver al funcionamiento normal, apretar nuevamente el botón ECONO (1) al menos dos segundos. En el display del mando a distancia aparecerá la inscripción ECONO, mientras no esté disponible la selección de la potencia y de la temperatura. Apretar el botón SEND (3) para confirmar los cambios.





### **Función SLEEP** (indisponible en LCD2)

La modalidad SLEEP es otra función de ahorro, porque después de una hora de su activación el sistema prevé bajar automáticamente el set temperatura 1°C.

Para seleccionar la modalidad SLEEP se necesita apretar el botón SLEEP (1) en el mando a distancia. En el display aparecerá el símbolo ★★. Apretar ahora el botón SEND (2) para transmitir las órdenes a la estufa.

El panel de control llevará la nueva situación, mostrando la inscripción "SLEE" alternada a la potencia de trabajo de la estufa.

Es posible desactivar la modalidad SLEEP en cualquier momento, apretando nuevamente el botón SLEEP y luego el botón SEND de envío del mando a distancia.

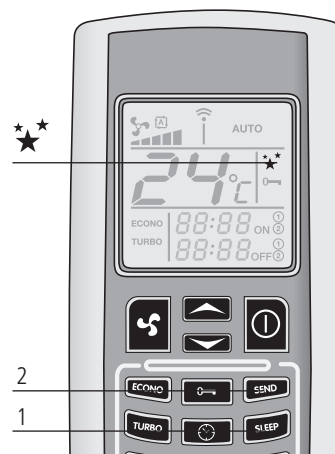

**Nota: si la estufa está trabajando en potencia "Auto", no se puede activar la modalidad sleep.**

### **Función crono termostato (disponible solo a través del mando a distancia)**

Mediante la función crono termostato se puede programar hasta un máximo de dos encendidos y dos apagados automáticos en un día. Si se quiere repetir cada día los encendidos y los apagados automáticos, necesitará utilizar también la función AUTO (ver punto "Repetición diaria AUTO").

**ATENCIÓN:** Los horarios de encendido y apagado automáticos deben ser impuestos con el mando a distancia en Off!

**ATENCIÓN:** La eventual falta de electricidad, aunque sea unos segundos, comporta la pérdida de los datos referentes a eventuales horarios de encendido o apagado automáticos impuestos. Al volver la electricidad es necesario efectuar nuevamente la programación a través del mando a distancia.

**ATENCIÓN:** La temperatura y la potencia en la que funciona la estufa en las franjas horarias con programación automática serán aquellas antecedentes al último apagado.

**ATENCIÓN:** Entre un apagado y un sucesivo nuevo encendido prever al menos un tiempo mínimo de 20 minutos, de modo que la estufa pueda completar un ciclo entero de enfriamiento.

En el caso de no respetarse este tiempo mínimo, cualquier encendido programado no será efectuado.

### **Programa 1 (ON1 e OFF1)**

#### **Encendido automático ON1**

Para imponer el horario de encendido automático del programa 1 realizar lo siguiente:

Apretar el botón ON1 (1). La hora y los minutos en el display del mando a distancia empezará a parpadear, así como el símbolo ON1. Los botones ▲ (2) y ▼ (3) permiten variar el horario de encendido deseado a step de 10 minutos. Para mover más rápido el horario mantener pulsados los botones ▲ (2) y ▼ (3).

Confirmar la selección apretando nuevamente el botón ON1 (1). En este punto en el display del mando a distancia se visualiza en modo constante el horario de encendido seleccionado. Apretar SEND (4) para enviar las órdenes a la placa de mando de la estufa. En el panel de control se encenderá el LED crono termostato, para señalar que la programación está activada (5).



## Apagado automático OFF1

Apretar el botón **OFF1** (1). La hora y los minutos en el display del mando a distancia empezarán a parpadear, así como el símbolo **OFF1**. Los botones **▲** (2) y **▼** (3) permiten variar el horario de apagado deseado a ciclos de 10 minutos. Para mover más rápido el horario mantener pulsados los botones **▲** (2) y **▼** (3). Confirmar la selección apretando nuevamente el botón **OFF1** (1). En este punto en el display del mando a distancia se visualiza en modo constante el horario de apagado elegido. Apretar **SEND** (4) para enviar las ordenes a la placa de mando de la estufa. En el panel de control se encenderá el LED crono termóstato, para señalar que la programación está activada. Una vez terminados los encendidos y los apagados automáticos el LED crono termóstato se apaga y en el mando a distancia desaparecen los horarios antes establecidos.



## Programa 2 (ON2 e OFF2)

Como en el caso anterior, solo con botones ON2 y OFF2.

### Eliminación de eventuales horarios de programación seleccionados

Para cancelar eventuales horarios de programación seleccionados, proceder en el modo siguiente. El ejemplo hace referencia al apagado automático del programa 1 (Off1), pero el procedimiento está indicado para todos los horarios.

Apretar el botón correspondiente al horario de encendido o apagado que se pretende borrar. Haciendo referencia al ejemplo, apretar el botón **OFF1** (1). La hora y los minutos en el display del mando a distancia empezarán a parpadear, así como el símbolo **OFF1**. Apretar entonces el botón "CANCEL" (2) para borrar en el display del mando a distancia el horario o los horarios de encendido o apagado automático. Apretar el botón "SEND" (3) para confirmar las órdenes y enviarlas a la placa electrónica de la estufa.



## Repetición diaria AUTO

La función AUTO permite repetir diariamente y sin un término los encendidos y los apagados automáticos programados. Para activarla mantener pulsado el botón AUTO (1) al menos 2 segundos. En el display del mando a distancia aparecerá la inscripción "AUTO" (2). Apretar SEND (3) para confirmar órdenes y transmitirlos a la placa de electrónica de la estufa.

En el panel de control se encenderá el LED crono termóstato, para señalar que la programación está activa.

En todo momento se puede inhabilitar la repetición automática, apretando nuevamente el botón AUTO al menos dos segundos. En el display aparecerá la inscripción "AUTO". Apretar SEND para confirmar las órdenes y enviarlas a la placa.

**ATENCIÓN: acordarse de limpiar el brasero antes de cada encendido automático programado, para evitar posibles fallos de encendido con los consiguientes daños a la estufa y al ambiente.**



#### 4.1 Sustitución de las pilas del mando a distancia

En caso de sustitución de las pilas del mando a distancia, quitar la tapa posterior como se muestra en la figura.

Sustituir las pilas, respetando las polaridades + y -.  
Las pilas son del tipo AAA de 1,5 V.

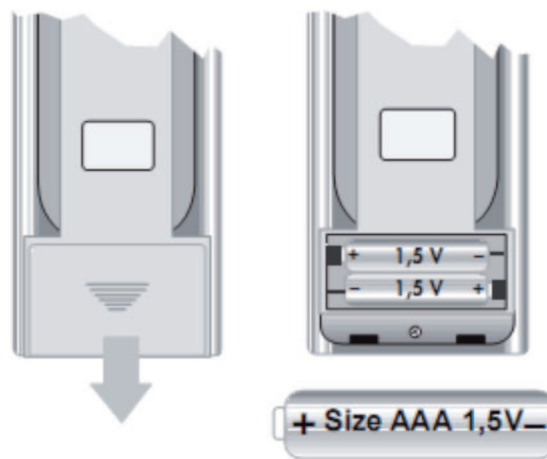

#### 5.0 Información en el display



##### "OFF"

"OFF" la estufa está apagada o está en la fase de apagado.



##### "FAN - ACC"

La estufa está en fase de precalentamiento resistencia, que precede el encendido.



##### "LOAD WOOD"

Señala que la estufa está en fase de carga del pellet. En el panel de control está encendido el LED de encendido.



##### "FIRE ON"

La estufa está en fase de estabilización de la llama (llama presente).



##### "ON 1"

La estufa está en fase de trabajo a la potencia mínima.



##### "ECO"

La estufa ha alcanzado la temperatura deseada y está en fase de ahorro y economía.  
En esta fase no se puede modificar la potencia.

**Si la temperatura seleccionada es de 41°C la estufa intentará llegar a la temperatura seleccionada sin pasar a la modalidad económica (ECO).**



##### "STOP FIRE"

La estufa está en fase de auto-limpieza del cajón; el extractor de humos vuelve a la máxima velocidad y la carga del pellet está al mínimo.



##### "ATTE"

Aparece cuando se enciende la estufa mientras está haciendo un ciclo de enfriamiento.  
Esperar al termino del ciclo y luego se puede proceder con un encendido normal.

## 5.1 Señalización de alarmas

COOL

### COOL FIRE

En caso de falta de corriente, aunque sea por unos segundos, la estufa se apaga.

Al volver la corriente eléctrica la estufa hace un ciclo de apagado y en el display aparece la señalización "Cool fire". Acabado el ciclo de enfriamiento, la estufa se reinicia automáticamente.

N.B: Para los modelos dotados de mando a distancia, si se encuentra esta alarma, acordarse de proceder nuevamente a la programación de los horarios de encendido y apagado automáticos eventualmente seleccionados. La falta de corriente comporta en efecto la pérdida de los horarios antes seleccionados.

**A la vuelta de la corriente, apretar el botón SEND del mando a distancia para transmitir a la estufa la programación automática establecida anteriormente.**

SERV

### SERV

Cuando aparece la inscripción "Serv" en el display significa que la estufa ha alcanzado las 900 horas de funcionamiento. Se aconseja contactar con el centro de asistencia técnica autorizado para el mantenimiento periódico.

ALARM

### ALARMA NO ACC: ENCENDIDO ANÓMALO

Se verifica en el periodo previsto para el encendido, unos 15 minutos, la temperatura del humo es insuficiente. Puede ocurrir también en caso de escasa carga de pellet en el encendido.

Apretar el botón On/Off en el panel de control para resetear la alarma. Esperar que se complete el ciclo de enfriamiento, limpiar el brasero y seguir con un nuevo encendido.

NO FIRE

### ALARMA NO FIRE

Aparece en caso de apagado de la estufa durante la fase de trabajo (por ejemplo por falta de pellet en el depósito). En el display aparece la inscripción "Alarm No Fire". Apretar el botón On/Off en el panel de control para resetear la alarma. Esperar que se acabe el ciclo de enfriamiento, vaciar el brasero y seguir con un nuevo encendido.

FAN FAIL

### ALARMA FAN FAIL

Se encuentra en el caso que el extractor de humos esté estropeado o en el caso que no sea detectada en la placa la velocidad del ventilador de expulsión de los humos. En este caso resetear la alarma apretando el botón On/Off y contactar con el centro de asistencia técnica autorizado.

SOND FUMI

### ALARMA SOND FUMI

Aparece en caso de avería o desconexión de la sonda para la lectura de la temperatura de los humos. En el display aparece la inscripción Alarm Sond Fumi. En este caso resetear la alarma apretando el botón On/Off y contactar el centro de asistencia técnica autorizado.

DEP SIC

### ALARM DEP SIC FAIL

Esta alarma es acompañada del parpadeo de los Leds ALF y ALC en el panel de control.

Indica dos eventos posibles: una obstrucción de la chimenea o un posible sobrecalentamiento de la estufa.

En los dos casos el moto-reductor para la carga del sin fin se para y la estufa se apaga. Resetear la alarma a través la pulsación del botón On/off. Verificar una eventual intervención del termostato a rearme manual que se encuentra en la parte posterior de la estufa (4).

Destornillar el tapón de protección y apretar a fondo el botón que aparece a bajo.

En caso de proseguir este problema, contactar el centro de asistencia técnica autorizado.

1. Botón de encendido
2. Cable de alimentación
3. Fusible F4AL250V
4. Botón rearme termostato
5. Sonda ambiente

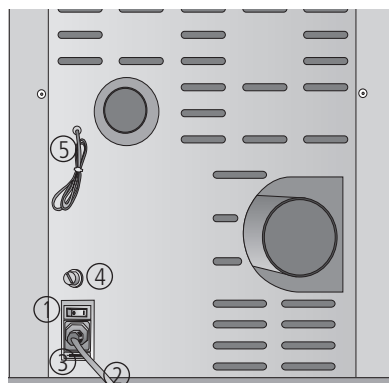

## 6.0 Limpieza y mantenimiento

Antes de efectuar cualquier operación de mantenimiento en la estufa, tomar las siguientes precauciones:

- Asegurarse de que todas las piezas de la estufa estén frías;
- Asegurarse de que las cenizas estén totalmente apagadas;
- Asegurarse de que el interruptor general esté en posición OFF;
- Desconectar el enchufe de la toma, para evitar contactos accidentales;
- Concluida la fase de mantenimiento, controlar que todo esté en orden como antes de la intervención (brasero colocado correctamente).



***Se ruega seguir atentamente las siguientes instrucciones para la limpieza. Su incumplimiento puede provocar problemas en el funcionamiento de la estufa.***

### 6.1 Limpieza de la cámara de combustión (una vez al mes)

Con la estufa fría y parada realizar lo siguiente:

Extraer el rascador con la puerta cerrada.

Accionar 5 o 6 veces el rascador tirando hacia usted y empujando hacia la estufa para asegurar la limpieza de los tubos de intercambio de calor.

Al término de la operación dejar la leva hacia usted para facilitar el posterior desmontaje de las paredes interiores de la cámara de combustión.

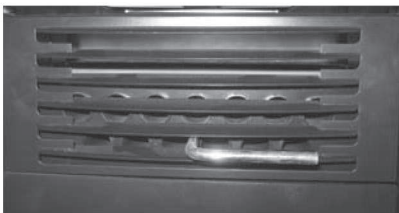

Fig. 1



- Abra la puerta de la estufa y retire el brasero y el cenicero (Fig. 1).
- Quitar el corta fuego superior, siguiendo el procedimiento descrito en el punto 6.8



Fig. 2



Fig. 3



Fig. 4



Fig. 5

Retire los mamparos exteriores cortafuego. Es suficiente tirar de ellos sin girar. Si necesita ayuda, puede utilizar un destornillador o algo similar para quitar los mamparos (Fig. 2-3-4). Quitar el mamparo central de la cámara de combustión. (Fig. 5)





Fig. 6



Fig. 6.1



Fig. 6.2

Retire los mamparos laterales internos mediante un destornillador en el punto indicado en la figura 6 - 6.1- 6.2.

Retire la parte inferior de la cámara de combustión con un destornillador. Tiene que partir necesariamente de la sección de la derecha (Fig.7-8-9).



Fig. 7



Fig. 8



Fig. 9

A través del aspirador de polvo, limpiar el interior de la cámara de combustión por la ceniza acumulada. (Fig. 10).



Fig. 10

### 6.3 Limpieza de las superficies

Para la limpieza de las superficies utilizar un trapo con agua o agua y jabón neutro.



***El uso de detergentes o diluyentes agresivos dañan las superficies de la estufa. Antes de utilizar cualquier detergente se aconseja probarlo sobre una zona que no esté a la vista o ponerse en contacto con el Centro de Asistencia Autorizado para solicitar consejos al respecto.***

### 6.4 Limpieza de las piezas de metal

Para limpiar las piezas de metal de la estufa utilizar un paño suave humedecido en agua.

Nunca limpiar las piezas de metal con alcohol, diluyentes, gasolina, acetonas u otras sustancias desengrasantes. En caso de utilización de dichas sustancias nuestra empresa declina toda responsabilidad. Eventuales variaciones de la tonalidad de las piezas de metal pueden deberse a un uso inadecuado de la estufa.



***¡ATENCIÓN!***  
***es necesario hacer la limpieza diaria de el brasero y periódica de el cenicero. La poca o ninguna limpieza en algunos casos puede provocar fallos en la ignición de la estufa con consiguiente daño en ésta o en el ambiente (potencial emisiones de hollín y quemados). No reintroducir el pellet que eventualmente se encuentra en el brasero que no se ha quemado.***

### 6.5 Limpieza del brasero y de su soporte

Cuando la llama adquiere tonos de color rojo o es débil, acompañada de humo negro, significa que hay depósitos de cenizas o incrustaciones que no permiten el correcto funcionamiento de la estufa y que deben eliminarse (Fig. 11). Extraer el brasero todos los días simplemente levantándolo de su sede; luego limpiarlo de cenizas y eventuales depósitos que podrían formarse, prestando especial atención a liberar orificios obstruidos utilizando una herramienta puntiaguda (no provista como equipamiento de la máquina). Esta operación se torna necesaria especialmente las primeras veces con cada encendido, sobre todo si se utilizan pellets distintos de los que provee nuestra empresa. La frecuencia de esta operación estará determinada por la frecuencia de uso y por la elección del pellet.

Es conveniente controlar también el soporte del brasero aspirando eventuales cenizas presentes.

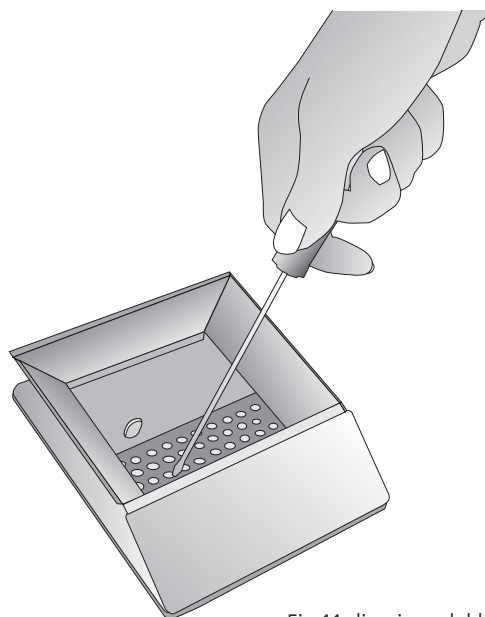

Fig.11: limpieza del brasero

### 6.6 Limpieza del revestimiento de cerámica (donde esté presente)

El revestimiento de cerámica debe limpiarse con un paño suave y seco. Utilizar solamente detergentes neutros y suaves. No mojar ni limpiar jamás la cerámica con agua fría cuando la misma esté caliente: el shock térmico podría romperla.



***¡ATENCIÓN!: la cerámica quema!!!***



## 6.7 Limpieza diaria por intermedio de el raspador (dónde presente)

Con la estufa apagada, accionar 5-6 veces el raspador del conducto de intercambio de calor tirando y empujando la palanca ubicada entre las rejillas frontales por donde sale el aire ambiente.

- Empujar el raspador hacia la estufa con la puerta cerrada (Fig. (Fig. 12).
- Tirar el raspador hacia sí mismo con la puerta cerrada (Fig. 13).

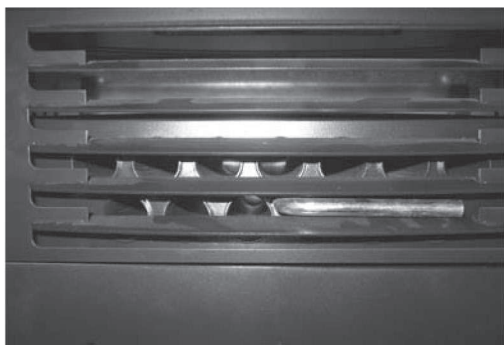

Fig. 12: raspador no accionado

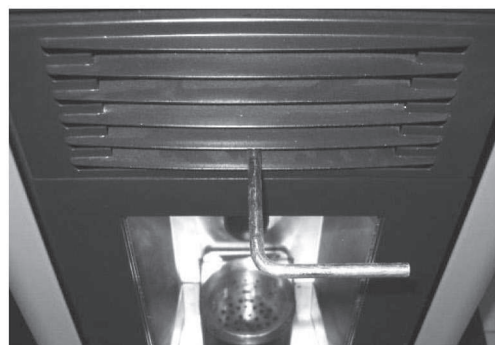

Fig. 13 :raspador accionado

## 6.8 Limpie la placa cortafuego

Retire la placa cortafuego siguiendo las instrucciones indicadas en las figuras.(14-15-16-17).

Quitar con un aspirador toda la ceniza depositada en la parte superior. Despues, montar la placa cortafuego y asegurar que los tres ganchos estén bien alojados.



Fig. 14: levantar la placa cortafuego



Fig. 15: levantar la placa cortafuego



Fig. 16: rotación de la placa cortafuego

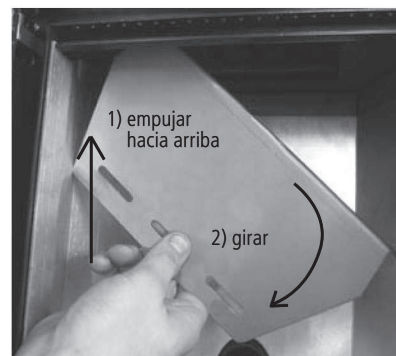

Fig. 17: extracción de la placa cortafuego

## 6.9 Contenedor de cenizas

Abrir la puerta y extraer el contenedor de cenizas. Quitar con un aspirador todas las cenizas que se hayan depositado en su interior. Esta operación puede efectuarse con mayor o menor frecuencia según la calidad del pellet utilizado (Fig. 18-19).

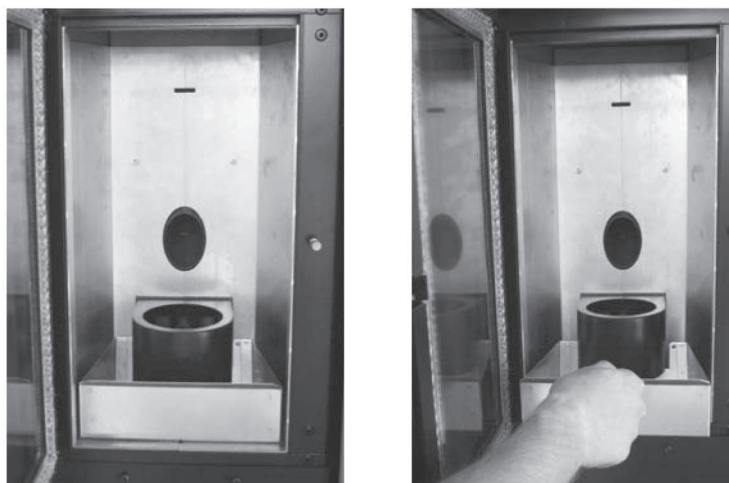

Fig. 18-19: limpieza del contenedor de cenizas

## 6.10 Limpieza del vidrio

El vidrio es de tipo autolimpiante, por lo tanto, mientras la estufa está funcionando, una capa de aire se desplaza a lo largo de la superficie del mismo, manteniendo alejadas cenizas y suciedad; no obstante, luego de algunas horas se formará una pátina grisácea que debe limpiarse cuando se apague la estufa. Que el vidrio se ensucie depende además de la calidad y cantidad de pellet utilizado. La limpieza del vidrio debe efectuarse con la estufa fría con los productos aconsejados y testeados por nuestra empresa. Cuando se lleva a cabo esta operación, observar siempre que la guarnición gris alrededor del vidrio esté en buen estado; la falta de control de la eficiencia de esta guarnición puede comprometer el funcionamiento de la estufa. No obstante, pellet de baja calidad puede hacer que se ensucie el vidrio.

***¡ATENCIÓN! En caso de que el vidrio esté roto, no intentar encender la estufa.***

## 6.11 Limpieza de la instalación de descarga

Hasta adquirir una aceptable experiencia respecto de las condiciones de funcionamiento, se aconseja efectuar este mantenimiento al menos mensualmente.

- Desconectar el cable de alimentación eléctrica;
- Quitar el tapón del racor en T y limpiar los conductos;  
Si fuera necesario, al menos para las primeras veces, dirigirse a personal cualificado;
- Limpiar cuidadosamente la instalación de escape de humos: a tal fin ponerse en contacto con un limpiachimeneas profesional;
- Limpiar el polvo, las telas de araña, etc. de la zona de atrás de los paneles del revestimiento interno una vez al año, en especial los ventiladores.

## 6.12 Limpieza de los ventiladores

La estufa posee dos ventiladores (ambiente y humos) ubicados en la parte trasera e inferior de la propia estufa. Eventuales depósitos de polvo o cenizas sobre las paletas de los ventiladores hacen estos se desbalanceen, provocando ruidos durante el funcionamiento.

Por lo tanto, es necesario limpiar los ventiladores, al menos anualmente. Dado que dicha operación implica desmontar algunas piezas de la estufa, encargar la limpieza del ventilador sólo a nuestro Centro de Asistencia Autorizado.

## 6.13 Limpieza de final de estación

Al final de la estación, cuando la estufa ya no se utiliza, se aconseja una limpieza más cuidadosa y general:

- Quitar todos los pellet del depósito y de la cóclea;
- Limpiar cuidadosamente el brasero, el soporte del brasero, la cámara de combustión y el contenedor de cenizas.

Si se han seguido los puntos anteriores, ello supone sólo un control del estado de la estufa. Es necesario limpiar muy cuidadosamente el tubo de descarga o el conducto de humos y controlar el estado del recipiente, si fuera necesario, solicitarlo al Centro de Asistencia Autorizado. Si fuera necesario, lubricar las bisagras de la puerta y de la manilla. Controlar también el cordón de fibra cerámica junto al vidrio, en la pared interna de la puerta, si estuviera gastado o demasiado seco, pedirlo al Centro de Asistencia Autorizado.





## Caro Cliente,

Agradecemos por ter escolhido um dos nossos produtos, fruto de experiências tecnológicas e de uma contínua investigação, para alcançar uma qualidade superior em termos de segurança, confiabilidade e prestações.

Neste manual encontrará toda a informação e conselhos úteis para poder utilizar o produto com a maior segurança e eficiência.



**Recordamos que o primeiro acendimento deve ser realizado pelo nosso Centro de Assistência Autorizado (Lei 37I2008), que deverá controlar a instalação e preencher a garantia.**

- Instalações incorretas, manutenções incorretamente efetuadas, a utilização inadequada do aparelho liberam a empresa fabricante de qualquer dano derivado do uso do fogão de sala.
- A máquina não deve ser utilizada como incinerador, e não se devem utilizar outros combustíveis diferentes do pellet.
- Este manual foi redigido pelo fabricante, sendo parte integrante do produto e deve acompanhar o aparelho durante toda a sua vida útil. No caso de venda ou transferência do produto, assegurar-se sempre de ter o manual, já que a informação que contém está dirigida ao comprador e a todas pessoas que, por distintos motivos, participem na instalação, no uso e na manutenção.
- Ler com atenção as instruções e a informação técnica dadas neste manual, antes de proceder à instalação, à utilização ou a qualquer intervenção no aparelho.
- O cumprimento das indicações dadas no presente manual garante a segurança das pessoas e do produto, a poupança durante o funcionamento e uma maior duração do mesmo.
- O desenho cuidado e a análise dos riscos, levados a cabo pela nossa empresa, permitiram fabricar um produto seguro. No entanto, antes de efetuar qualquer operação, recomenda-se seguir rigorosamente as instruções indicadas no seguinte documento e tê-lo sempre à mão.
- Prestar a máxima atenção durante a manipulação das peças de cerâmica (se as houver).
- Assegurar-se de que a superfície sobre a qual se vai instalar o produto é totalmente plana.
- A parede onde será colocado o produto não pode ser de madeira nem de um material inflamável e devem-se manter as distâncias de segurança.
- Durante o funcionamento, algumas peças do fogão (porta, pega, laterais) podem alcançar temperaturas elevadas, portanto, prestar muita atenção e tomar as devidas precauções se houver crianças, pessoas idosas, pessoas deficientes ou animais.
- A montagem deve ser efetuada por um pessoal autorizado (Centro de Assistência Autorizado).
- Os esquemas e os desenhos são fornecidos a título ilustrativo; o fabricante, seguindo a sua política de desenvolvimento e renovação constantes do produto, poderá realizar quaisquer modificações que considerar oportunas, sem aviso prévio.
- Quando o aparelho estiver à potência máxima de funcionamento, recomenda-se utilizar luvas para manejar a porta do depósito de pellet e o tirador de abertura da porta.
- Aconselha-se não instalar o fogão num quarto de dormir.



**Nunca cobrir o corpo do fogão de sala nem obstruir as ranhuras situadas na parte superior durante o funcionamento. O acendimento de todos os nossos fogões é testado na fábrica.**

**No caso de incêndio, desligar a alimentação elétrica, utilizar um extintor conforme a norma e eventualmente chamar os bombeiros. Contactar seguidamente o Centro de Assistência Autorizado.**

## 1.0 Normativas e declaração de conformidade

A nossa empresa declara que o fogão é conforme às seguintes normas para a marca CE Diretiva europeia:

- 89/336 CE e 2004/108 CE (Diretiva EMC) e sucessivas revisões;
- 2006/95 CE (Diretiva de baixa tensão) y sucessivas revisões;
- 2006/43 CE (Normativa do equipamento);
- 89/106 CE (Produtos de construção);
- Para a instalação em Itália, referir-se à UNI 10683/98 ou sucessivas modificações e para a instalação do aparelho hidro termo sanitário, solicitar a quem realizar a montagem a declaração de conformidade conforme L. 37/2008. Todas as leis locais e nacionais e as normas europeias devem ser cumpridas quando a instalação do aparelho;
- EN 60335-1; EN 50165; EN 60366; EN 55014; EN 61000-3-2; EN 61000-3-3; EN 14785.

## 1.1 Informações sobre a segurança

É favor de ler com atenção este manual de uso e manutenção antes de instalar e pôr em funcionamento o fogão.

No caso de dúvida, dirigir-se ao revendedor ou ao Centro de Assistência Autorizado.

- O fogão a pellet foi concebido para vivendas. Este fogão, sendo controlado com uma placa eletrónica, permite uma combustão totalmente automática e controlada. A central regula a fase de acendimento, 5 níveis de potência e a fase de extinção, garantindo um funcionamento seguro do fogão.
- A caixa utilizada para a combustão deixa cair na gaveta grande parte da cinza produzida pela combustão dos pellets. No entanto, cada dia deve-se controlar a caixa, dado que nem todos os pellets são sempre da melhor qualidade. (Utilizar unicamente pellets de qualidade aconselhados pelo fabricante).
- O vidro está dotado de uma especial circulação de ar para a auto-limpeza. No entanto, não se pode evitar que uma ligeira pátina cinzenta se adere no vidro após umas horas de funcionamento.

Isto depende também do tipo de pellet utilizado. Alguns pellets podem sujar mais do que outros.

## 1.2 Responsabilidade

Com a entrega do presente manual, não teremos qualquer responsabilidade, quer civil, que penal, no caso de incidentes derivados do incumprimento, parcial ou total das instruções dadas no manual.

Rejeitamos qualquer responsabilidade no caso de uso inadequado do fogão, de uso incorreto pelo usuário, de modificações e/ou reparações não autorizadas ou a utilização de peças sobressalentes não originais para este modelo.

O fabricante rejeita qualquer responsabilidade civil ou penal, direta ou indireta, nos casos seguintes:

- Manutenção insuficiente,
- Incumprimento das instruções do manual;
- Utilização não conforme com as diretivas de segurança;
- Instalação não conforme com as normas vigentes no país;
- Instalação por pessoal não qualificado e sem formação;
- Modificações e reparações não autorizadas pelo fabricante;
- Utilização de peças sobressalentes não originais;
- Eventos excepcionais.



- **O fogão só deve ser alimentado com pellets de qualidade, de 6 mm de diâmetro e do tipo recomendado pelo fabricante.**
- **Antes de ligar o fogão à eletricidade, deve de estar preparada a conexão dos tubos de descarga com o conduto de fumos.**
- **A grelha de proteção situada no depósito de pellet nunca deve ser removida.**
- **O local de instalação do fogão deve ter uma boa renovação de ar.**
- **Nunca abrir a porta do fogão durante o funcionamento.**



- **Quando o fogão está aceso, o vidro, o puxador e os tubos estão muito quentes; estas partes não podem ser tocadas sem as proteções adequadas.**
- **Guardar o pellet num local seco (sem humidade).**
- **Manter o combustível e outros materiais inflamáveis a uma distância adequada (segura) do fogão.**

## 2.0 Painel de controlo

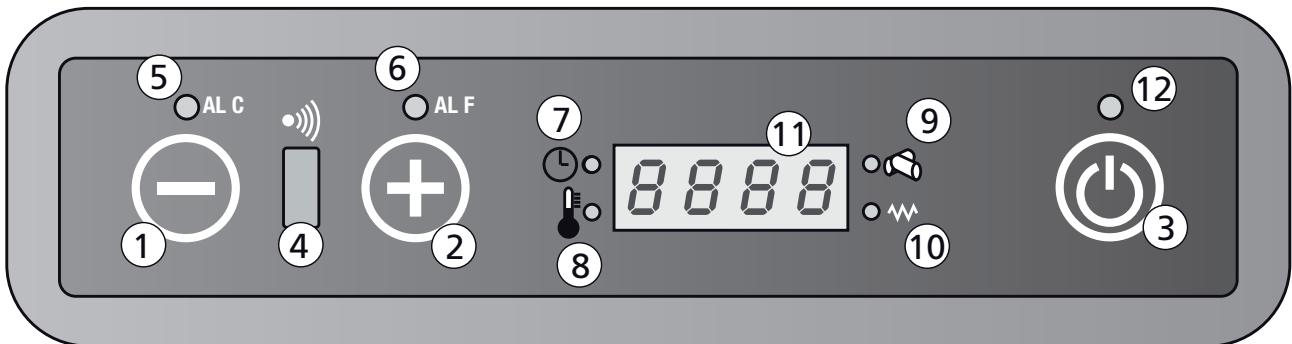

### Indicações display

- |  |                             |
|--|-----------------------------|
| 1. Redução da temperatura ou da potência | 7. Led crono termóstato     |
| 2. Aumento da temperatura ou da potência | 8. Led temperatura OK       |
| 3. Botão On/Off                          | 9. Led carga pellet         |
| 4. Recetor controlo remoto               | 10. Led aceso               |
| 5. Led alarme ALC                        | 11. Display LED 7 segmentos |
| 6. Led alarme ALF                        | 12. Led ON/OFF              |

### 2.1 Botões e funções display

#### 1. Redução da temperatura / potência de trabalho

O botão no menu SET temperatura permite baixar a temperatura a partir de um valor máximo de 40° C até um valor mínimo de 7° C.

O menu "Set potência" pode-se reduzir a potência de trabalho do fogão desde um máximo de 5 até um mínimo de 1.

#### 2. 1. Aumento da temperatura / potência de trabalho

O botão do menu Set temperatura permite subir a temperatura desde um valor mínimo de 7° C até um valor máximo de 40°C.

O menu "Set potência" permite aumentar a potência de trabalho do fogão desde um mínimo de 1 até um máximo de 5.

#### 3. 1. Botão On/Off

Manter pulsado durante pelo menos 2 segundos para acender ou apagar o fogão.

#### 4. 1. Recetor controlo remoto

Sonda de receção das ordens transmitidas desde o controlo remoto.

#### 1. Led AL C

O Led pisca se houver alguma anomalia de funcionamento ou um alarme.



## 6. Led AL F

O Led pisca se houver alguma anomalia de funcionamento ou um alarme.

## 7. Led Crono termóstato

Indica que a programação automática dos acendimentos e extinções, única ou diária, está ativa. A programação automática só pode ser efetuada através do controlo remoto (controlo remoto opcional).

## 8. Led temperatura OK

Acende-se quando a temperatura programada é alcança. Neste caso, no display aparece também a indicação "Eco", alternada com o valor da temperatura ambiente.

## 9. Led de carga do pellet

O Led pisca cada vez que se carga pellet no interior do fogão.

## 10. Led aceso

Só se ativa durante a fase de acendimento do fogão para indicar que a resistência está a aquecer o ar necessário para acender o pellet.

## 11. Display Led 7 segmentos

No display visualizam-se as diferentes modalidades de funcionamento do fogão e também a temperatura ambiente e a potência de trabalho programada pelo usuário.

No caso de um mal funcionamento do fogão, no display visualizam-se as indicações de falha (ver parágrafo indicação alarmes).

## 12. Led On/Off



O Led indica os diferentes estados do fogão:

- Aceso quando o fogão estiver a trabalhar ou só aceso;
- Apagado quando o fogão estiver em "Off";
- Piscando durante um ciclo de extinção..

## 2.2 Regulação do fogão

### Modificação da temperatura ambiente desejada

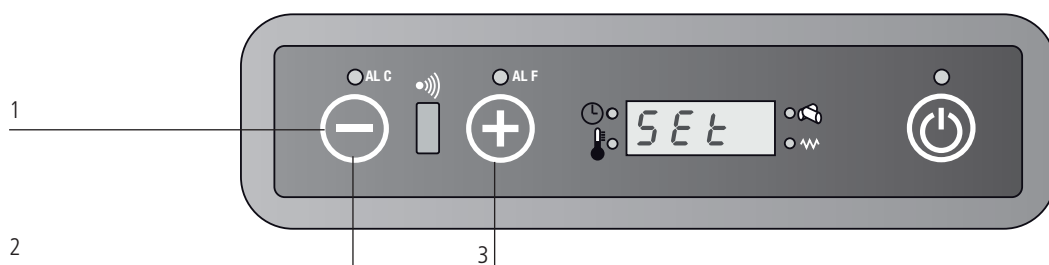

Para mudar a temperatura desejada proceder do modo indicado a seguir:

Pulsar uma vez o botão  (1) para entrar no menu da temperatura. Neste ponto, no display aparece a indicação "Set", alternada com a temperatura desejada. Com os botões  (2) y  (3) baixar ou aumentar o valor desejado. Saindo do menu "Set temperatura", os valores mudam automaticamente após uns segundos de inatividade no próprio menu.



### Modificação da potência de trabalho

Para mudar a potência de trabalho desejada proceder do modo indicado a seguir:

Pulsar uma vez o botão  (1) para entrar no menu de potência de trabalho. Neste ponto, no display aparece a indicação "Pot", alternando com a potência que se pode seleccionar entre as 5 disponíveis. Com os botões  (2) e  (3) baixar ou aumentar o valor desejado. A saída do menu "Set potência" será automática após uns segundos de inatividade no próprio menu.

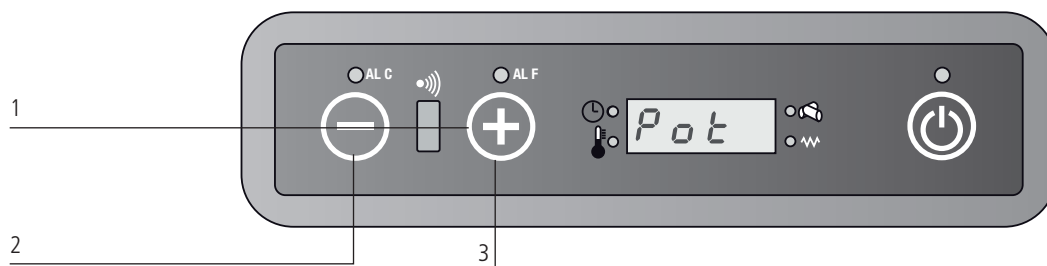

**Devemos recordar que o primeiro acendimento deve ser realizado pelo nosso Centro de Assistência Autorizado habilitado (Lei 371/2008), que controlará a instalação e preencherá a garantia. Durante o primeiro acendimento será necessário ventilar muito bem o ambiente, já que se podem produzir cheiros desagradáveis provenientes da tinta e da gordura da parede de tubos.**

## 2.3 Recomendações

- Não acender o fogão de modo intermitente, já que pode provocar chispas e reduzir o tempo de vida dos componentes elétricos;
- Não tocar o fogão com as mãos molhadas. O fogão leva componentes elétricos que podem provocar descargas se não forem manejados corretamente. Os técnicos autorizados são os únicos que podem resolver quaisquer problemas;
- Não extrair nenhum parafuso da cavidade do fogo se não for bem lubrificado antes;
- Nunca abrir a porta quando o fogão a pellet está funcionando;
- Verificar que o recipiente da fornalha está bem posicionado.
- Devemos recordar que toda a canalização de fumo deve ser inspecionada e se estiver fixada deve-se instalar uma abertura de inspeção para a limpeza.

## 2.4 Carga de pellet no depósito

A carga no depósito realiza-se através da comporta situada na parte superior do fogão. Para realizar a carga de pellet seguir o procedimento seguinte:

- Abrir a comporta da parte superior;
- Deitar no interior do depósito a quantidade de pellet desejada; prestar atenção e deitar uma quantidade suficiente para garantir uma boa autonomia de funcionamento;
- Fechar a comporta superior.

## 3.0 Primeiro Acendimento do fogão

### 3.1 Acendimento do fogão

- Antes de acender o fogão, verificar se a fornalha está sem pellet e limpa, sem resíduos de anteriores combustões. Se não estiver limpa despejar e limpar;
- Encher o depósito até 3/4 com o pellet aconselhado pelo fabricante;
- Ligar o fogão a uma tomada de eletricidade com o fio de série adequado;
- Acender o interruptor situado na parte posterior do fogão;
- No display aparece a indicação "OFF";
- Pulsar o botão  durante 2 segundos; acende-se o extrator de fumos, a resistência de acendimento e aparece a indicação "FAN ACC"; o "Led acendimento" acende-se;
- Após mais ou menos 1 minuto aparece a indicação "LOAD WOOD", o fogão carga o pellet e acende-se a resistência;
- Uma vez alcançada a temperatura adequada aparece no display a indicação "FIRE ON": significando que o fogão passou para a última fase de acendimento, depois da qual estará completamente operativo; o "Led aceso" apaga-se.

- Seguidamente, no display aparece a indicação "ON 1-2-3-4-5" conforme a potência programada, alternando com o valor da temperatura ambiente;
- Se alcançar a temperatura programada, no display aparece a indicação: "ECO", alternando com a temperatura ambiente.
- O Led temperatura acende-se quando se alcançar a temperatura programada.



### **ATENÇÃO!**

**Antes do acendimento um pouco de fumo pode encher a câmara de combustão.**

## 3.2 Extinção do fogão

Para apagar o fogão, pulsar o botão  no painel de controlo até aparecer no display a indicação "OFF". Após a extinção do fogão o extrator de fumos continua em funcionamento durante um tempo estabelecido, para garantir uma rápida saída dos fumos da câmara de combustão.

Para os modelos com controlo remoto de série, basta apagar o controlo remoto mantendo pulsado durante 2 segundos o botão  e depois confirmar a eleição pulsando o botão "SEND".

Durante a fase de extinção aparecerá a indicação "Off" e o Led do botão On/Off a piscar durante o ciclo de arrefecimento. Se se intentar acender outra vez o fogão nesta fase, aparecerá no display a indicação "At:te" (Atenção) para avisar o usuário que um ciclo de extinção está em curso. Esperar o fim do ciclo e que o Led do botão On/Off acabe de piscar para acender outra vez.

## 4.0 Controlo remoto (opcional) Botões e funções principais

O controlo remoto permite controlar o fogão e leva umas funções não disponíveis no teclado, como a programação automática dos acendimentos e das extinções.

### Utilização do controlo remoto:

1. Dirigir o controlo remoto para o painel de controlo do fogão.
2. Verificar que não há objetos entre o controlo remoto e o recetor situado no fogão.
3. Qualquer opção escolhida no controlo remoto deve ser transmitida ao fogão pulsando o botão "SEND". Após o envio das ordens ouve-se um sinal acústico de confirmação.



### **On/Off**

Utiliza-se para acender ou apagar o fogão e o controlo remoto.

Manter pulsado pelo menos dois segundos para acender/apagar o sistema e pulsar o botão "SEND".



Os dois botões permitem programar a temperatura desejada entre um mínimo de 7 °C e um máximo de 40 °C

LCD 1



LCD 2





Seleciona a modalidade de funcionamento conforme a sequência:

- Funcionamento Automático
- Potência 1 (on1)
- Potência 2 (on2)
- Potência (on3)
- Potência 4 (on4)
- Potência 5 (on5)



### SEND

Utiliza-se para enviar à placa as ordens do controlo remoto.



Botão de bloqueio/desbloqueio do teclado do controlo remoto.

Manter o botão pulsado pelo menos 2 segundos para ativar/desativar esta função, (não está disponível em LCD2)



### ECONO

Ativa ou desativa a função ECONO.

Manter o botão pulsado pelo menos durante 2 segundos para a programação, ou não, da função.



### TURBO

Ativa ou desativa a função TURBO.

Manter o botão pulsado pelo menos 2 segundos para a programação, ou não, da função.



### FUNCIÓN RELOJ

Para seleccionar a hora no controlo remoto realizar o seguinte:

- Pulsar
- O símbolo e a hora começam a piscar.
- Com os botões seleccionar a hora e os minutos,
- Pulsar outra vez para confirmar e pulsar "SEND" para enviar os dados à placa.



### SLEEP

Ativa a função SLEEP.

Esta função permite, uma hora depois de ser seleccionada, de baixar automaticamente a temperatura seleccionada 1°C. (Não está disponível em LCD2).



### ON1

Com este botão pode-se seleccionar um horário único de acendimento automático (programa 1).



### OFF1

Com este botão pode-se seleccionar um horário único de extinção automático (programa 1).



### ON2

Com este botão pode-se seleccionar um horário único de acendimento automático (programa 2).



### OFF2

Com este botão pode-se seleccionar um horário único de extinção automático (programa 2).



### AUTO

Este botão permite habilitar a repetição diária dos eventuais acendimentos/extinções automáticos seleccionados com os programas 1 e 2.



Manter o botão pulsado pelo menos 2 segundos para ativar ou desativar esta função,



### CANCEL

O botão CANCEL utiliza-se para apagar horários de acendimento ou de extinção automáticos seleccionados.

### Modificação da temperatura

O valor da temperatura pode-se mudar com os botões  (1) e  (2) desde um mínimo de 7°C até um máximo de 40°C. Pulsar o botão "SEND" (3) para enviar os dados, uma vez estabelecido o valor de temperatura desejado.



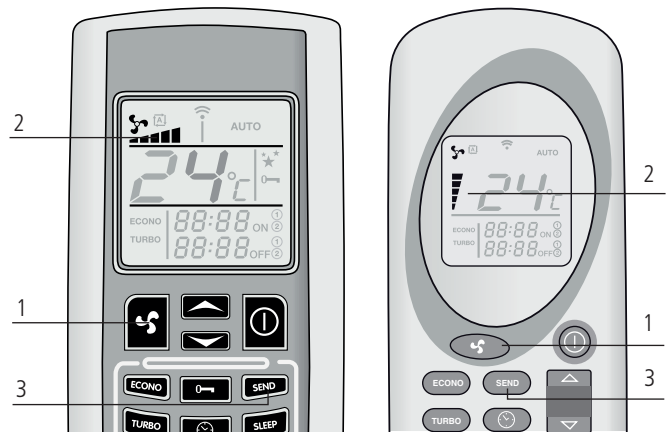

### Modificação da potência

A potência de trabalho do fogão pode ser seleccionada pulsando o botão  (1). As indicações (2) no display do controlo remoto indicam as cinco potências de trabalho disponíveis. Pulsar o botão SEND (3) para confirmar a eleição. No painel de controlo do fogão aparece a indicação on1-on2-on3-on4-on5, conforme a potência seleccionada, alternando com a temperatura ambiente. Pode-se seleccionar o funcionamento automático. Ver o item "Função potência automática" para a descrição do funcionamento do fogão nesta modalidade.



### Funcionamento potência automática

Para aceder a esta modalidade, pulsar o botão  (1), até aparecer no display o símbolo . Pulsar SEND (2) para enviar os dados. No painel de controlo do fogão aparece a indicação "Auto", alternando com a temperatura ambiente.

Nesta modalidade a placa eletrónica selecciona automaticamente a potência de trabalho, conforme os graus de diferença entre a temperatura programada e a temperatura ambiente medida pela sonda situada na parte posterior do fogão.

Pulsar novamente , seleccionar a potência desejada e pulsar o botão "SEND" para voltar ao funcionamento normal.

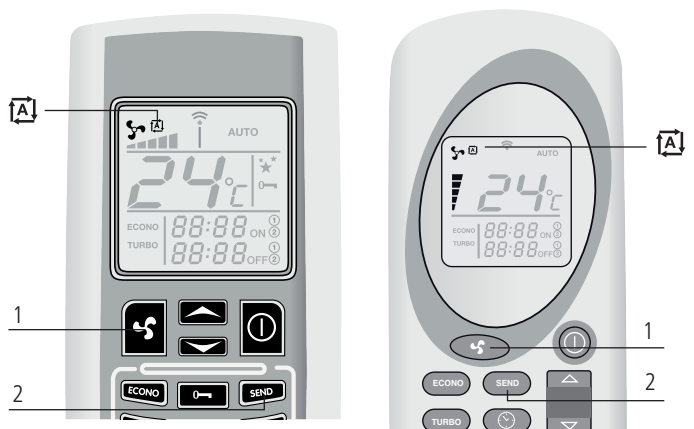

## Função turbo

A função Turbo foi projetada para poder aquecer um local rapidamente, por exemplo quando o fogão leva pouco tempo aceso.

Nesta modalidade o fogão trabalha à máxima potência durante um período máximo de trinta minutos, levando o set temperatura automaticamente até 30°C após os trinta minutos previstos (ou antes, se durante esse tempo recebem-se novas ordens através do controlo remoto), o fogão volta a trabalhar no estado em que estava a trabalhar antes do envio da programação Turbo.

Para ativar esta função é necessário manter pulsado o botão TURBO (1) pelo menos durante 2 segundos. No display do controlo remoto aparece a indicação "TURBO" (2), e a temperatura desejada e a potência de trabalho desaparecem.

Pulsar SEND (3) para enviar as ordens à placa. O painel de controlo situado no fogão mostra a indicação "Turb", alternando com a temperatura ambiente e a potência de trabalho antes da ativação da função TURBO.

Para desativar esta função antes dos trinta minutos previstos, pulsar novamente o botão TURBO (1) pelo menos dois segundos. No display do controlo remoto aparece a indicação TURBO, enquanto não estiverem disponíveis a seleções da potência e da temperatura.

Pulsar o botão SEND (3) para confirmar as modificações.



## Função ECONO

A função ECONO é uma função de poupança, a utilizar quando for preciso estabilizar e manter constante a temperatura ambiente.

Nesta modalidade o fogão opera reduzindo cada 10 minutos a potência de trabalho, até chegar à potência 1. Para ativar esta função deve-se manter pulsado o botão ECONO (1), durante pelo menos 2 segundos. No display do controlo remoto aparece a indicação "ECONO" (2) e a temperatura programada e a potência de trabalho desaparecem.

Pulsar SEND (3) para enviar as ordens à placa.

O painel de controlo do fogão mostra a indicação "Econ", alternando com a temperatura ambiente e a potência de trabalho em que o fogão estava a trabalhar antes da ativação da função ECONO.

Para voltar ao funcionamento normal, pulsar novamente o botão ECONO (1) pelo menos dois segundos. No display do controlo remoto aparece a indicação ECONO, enquanto estiver disponível a seleção da potência e da temperatura. Pulsar o botão SEND (3) para confirmar as modificações.



### Função SLEEP (não está disponível em LCD2)

A modalidade SLEEP é outra função de poupança, já uma hora depois de ser ativada o sistema baixa automaticamente o set temperatura de 1 °C.

Para selecionar a modalidade SLEEP, pulsar o botão SLEEP (1) no controlo remoto. No display aparece o símbolo ★★. Pulsar o botão SEND (2) para transmitir as ordens ao fogão.

O painel de controlo indica a nova situação com a indicação "SLEE" alternando com a potência de trabalho do fogão.

Pode-se desativar a modalidade SLEEP em qualquer momento, pulsando novamente o botão SLEEP e depois o botão SEND de envio do controlo remoto.

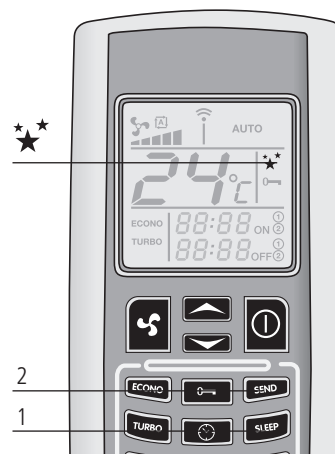

**Nota: com o fogão a trabalhar em potência "Auto", não se pode ativar a modalidade sleep.**

### Função crono termóstato (disponível só com o controlo remoto)

Com a função crono termóstato pode-se programar até um máximo de dois acendimentos e duas extinções automáticos por dia. Para poder repetir cada dia os acendimentos e as extinções automáticos, necessita-se utilizar também a função AUTO (ver ponto "Repetição diária AUTO").

**ATENCIÓN:** Os horários de acendimento e extinção automáticos devem ser programados com o controlo remoto em Off.

**ATENCIÓN:** No caso de corte de eletricidade, embora seja só de uns poucos segundos, provoca a perda dos dados dos horários de acendimento ou extinção automáticos programados. Quando voltar a eletricidade será necessário efetuar novamente a programação através do controlo remoto.

**ATENCIÓN:** A temperatura e a potência de funcionamento do fogão nas faixas horárias com programação automática serão as anteriores à última extinção.

**ATENCIÓN:** Entre uma extinção e um novo acendimento, prever pelo menos um tempo mínimo de 20 minutos, para o fogão poder realizar um ciclo completo de arrefecimento.

Se não se respeitar este tempo mínimo, não será efetuado qualquer acendimento programado.

### Programa 1 (ON1 e OFF1)

#### Acendimento automático ON1

Para programar o horário de acendimento automático do programa 1 realizar o seguinte:





Pulsar o botão (1). A hora e os minutos no display do controlo remoto começam a piscar, assim como o símbolo **ON1**. Os botões (2) e (3) permitem mudar o horário de acendimento desejado a step de 10 minutos. Para mudar mais rapidamente o horário manter pulsados os botões (2) e (3).

Confirmar a seleção pulsando novamente o botão (1). Neste ponto, no display do controlo remoto visualiza-se em modo constante o horário de acendimento selecionado. Pulsar SEND (4) para enviar as ordens à placa de controlo do fogão. No painel de controlo acende-se o LED crono termóstato, para indicar que a programação está ativada (5).





### Extinção automática OFF1

Pulsar o botão  (1). A hora e os minutos no display do controlo remoto começam a piscar, assim como o símbolo OFF1. Os botões  (2) e  (3) permitem mudar o horário de extinção desejado em ciclos de 10 minutos. Para mover mais rapidamente o horário, manter pulsados os botões  (2) e  (3).

Confirmar a seleção pulsando novamente o botão  (1). Neste ponto, no display do controlo remoto visualiza-se em modo constante o horário de extinção elegido.

Pulsar SEND (4) para enviar as ordens à placa de controlo do fogão. No painel de controlo acende-se o LED crono termóstato, para indicar que a programação está ativada. Uma vez terminados os acendimentos e as extinções automáticos o LED crono termóstato apaga-se e no controlo remoto desaparecem os horários estabelecidos antes.



### Programa 2 (ON2 e OFF2)

Como no caso anterior, só com os botões ON2 e OFF2.

### Eliminação dos horários de programação selecionados

Para cancelar os horários de programação selecionados, proceder do modo seguinte: Este exemplo refere-se à extinção automática do programa 1 (Off1), embora o procedimento esteja indicado para todos os horários. Pulsar o botão correspondente ao horário de acendimento ou de extinção que se quer apagar. Como no exemplo, pulsar o botão  (1). A hora e os minutos no display do controlo remoto começam a piscar, assim como o símbolo OFF1. Pulsar o botão "CANCEL" (2) para apagar no display do controlo remoto o horário ou os horários de acendimento ou extinção automáticos. Pulsar o botão "SEND" (3) para confirmar as ordens e enviá-las à placa eletrónica do fogão.



### Repetição diária AUTO

A função AUTO permite repetir diariamente e sem termo os acendimentos e extinções automáticos programados. Para ativá-la manter pulsado o botão AUTO (1) pelo menos 2 segundos. No display do controlo remoto aparece a indicação "AUTO" (2). Pulsar SEND (3) para confirmar as ordens e transmiti-las à placa eletrónica do fogão. No painel de controlo acende-se o LED crono termóstato, para indicar que a programação está ativa. Em qualquer momento pode-se inabilitar a repetição automática, pulsando novamente o botão AUTO, pelo menos dois segundos. No display aparece a indicação "AUTO". Pulsar SEND para confirmar as ordens e enviá-las à placa.

**ATENÇÃO: é preciso limpar a fornalha antes de cada acendimento automático programado, para evitar falhas de acendimento com a conseguinte deterioração do fogão e a contaminação do ambiente.**

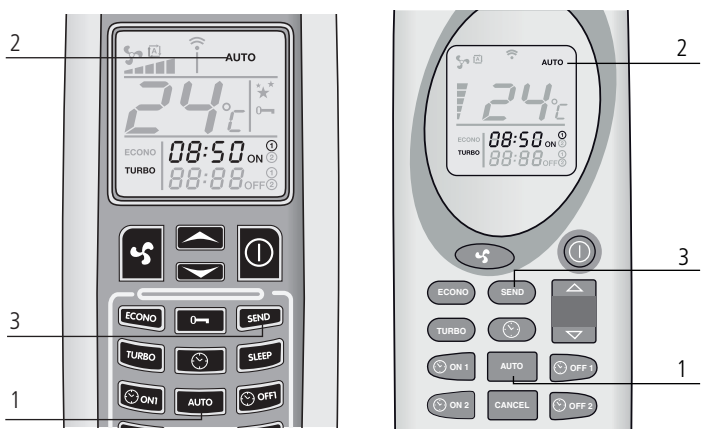

#### 4.1 Substituição das pilhas do controlo remoto

Para mudar as pilhas do controlo remoto, tirar a tampa posterior como se pode ver na figura.

Substituir as pilhas, respeitando as polaridades + -. As pilhas são do tipo AAA de 1,5 V.

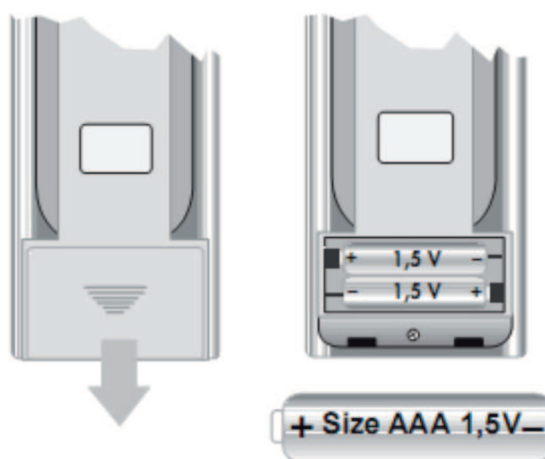

#### 5.0 Informação no display



"OFF"

"OFF" la estufa está apagada o está en la fase de apagado.



"FAN - ACC"

O fogão está na fase de pré-aquecimento resistência, anterior ao acendimento.



"LOAD WOOD"

Indica que o fogão está na fase de carga de pellet. No painel de controlo está aceso o LED de acendimento.



"FIRE ON"

O fogão está na fase de estabilização da chama (chama presente).



"ON 1"

O fogão está na fase de trabalho à potência mínima.



"ECO"

O fogão alcançou a temperatura desejada e está na fase de poupança. Nesta fase não se pode modificar a potência.

**Se a temperatura selecionada for de 41°C o fogão tentará chegar à temperatura selecionada sem passar para a modalidade económica (ECO).**



"STOP FIRE"

O fogão está na fase de auto-limpeza da gaveta; o extrator de fumos volta à máxima velocidade e a carga de pellet está no mínimo.



"ATTE"

Aparece quando se acende o fogão durante um ciclo de arrefecimento. Esperar o fim do ciclo para proceder a um acendimento normal.

## 5.1 Sinalização de alarmes

0000

### COOL FIRE

No caso de falta de corrente, embora sejam só uns poucos segundos, o fogão apaga-se. Quando voltar a corrente elétrica o fogão realiza um ciclo de extinção e no display aparece a indicação "Cool fire". Uma vez finalizado o ciclo de arrefecimento, o fogão reinicia-se automaticamente.

NOTA: Para os modelos dotados de controlo remoto, quando se produzir este alarme, será preciso reprogramar os horários de acendimento e extinção automáticos selecionados. A falta de corrente provoca a perda dos horários antes selecionados.

**Quando voltar a corrente, pulsar o botão SEND no controlo remoto para enviar ao fogão a programação automática estabelecida anteriormente.**

5E8U

### SERV

Quando aparece a indicação "Serv" no display, significa que o fogão alcançou 900 horas de funcionamento. Aconselha-se contactar o centro de assistência técnica autorizado para a manutenção periódica.

A228

### ALARME NO ACC: ACENDIMENTO ANÓMALO

Se o período previsto para o acendimento for de uns 15 minutos, quer dizer que a temperatura do fumo é insuficiente. Pode-se verificar também pouca carga de pellet no acendimento. Pulsar o botão On/Off no painel de controlo para fazer um reset do alarme. Esperar o fim do ciclo de arrefecimento, limpar a fornalha e realizar um novo acendimento.

F88E

### ALARME NO FIRE

Aparece no caso de extinção do fogão durante a fase de trabalho (por exemplo por falta de pellet no depósito). No display aparece a indicação "Alarm NO Fire". Pulsar o botão On/Off no painel de controlo para fazer um reset do alarme. Esperar que se acabe o ciclo de arrefecimento, despejar a fornalha e realizar um novo acendimento.

F888

### ALARME FAN FAIL

Este alarme ativa-se quando o extrator de fumos está danificado ou quando a velocidade do ventilador não é indicada no ventilador de expulsão dos fumos.

Neste caso fazer um reset do alarme pulsando o botão On/Off e contactar o centro de assistência técnica autorizado.

F0M8

### ALARME SOND FUMI

Aparece em caso de avaria ou desconexão da sonda para a leitura da temperatura dos fumos. No display aparece a indicação Alarm Sond Fumi. Neste caso fazer um reset do alarme pulsando o botão On/Off e contactar o centro de assistência técnica autorizado.

0E88

### ALARM DEP SIC FAIL

Este alarme é acompanhado pelos leds ALF e ALC a piscar no painel de controlo.

Indica dois eventos possíveis: um entupimento da chaminé ou um sobreaquecimento do fogão.

Nos dois casos o motor redutor para a carga do sem fim para-se e o fogão apaga-se. Fazer um reset do alarme pulsando o botão On/off. Verificar uma eventual intervenção do termóstato de rearme manual situado na parte traseira do fogão (4).

Desaparafusar a tampa de proteção e pulsar até ao fundo o botão que aparece abaixo.

Se o problema continuar, contactar o centro de assistência técnica autorizado.

1. Botão de acendimento
2. Fio de alimentação
3. Fusível F4AL250V
4. Botão rearme termóstato
5. Sonda ambiente

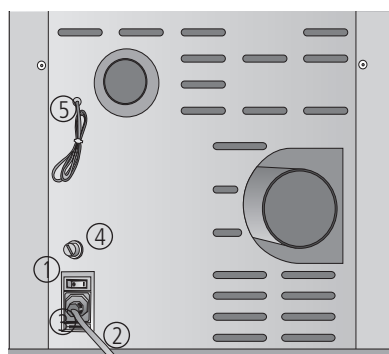

## 6.0 Limpeza e manutenção

Antes de efetuar qualquer operação de manutenção no fogão, tomar as seguintes precauções:

- Verificar que todas as peças do fogão estão frias;
- Verificar que as cinzas estão totalmente apagadas;
- Verificar que o interruptor geral está em OFF;
- Desligar a tomada para evitar contactos acidentais;
- Concluída a fase de manutenção, assegurar-se de que tudo está em ordem como antes da intervenção (fornalha colocado corretamente).



**É favor seguir atentamente estas instruções para a limpeza. Seu incumprimento pode provocar problemas no funcionamento do fogão.**

### 6.1 Limpeza da câmara de combustão (uma vez por mês)

Com o fogão frio e parado realizar o seguinte:

Desmontar o raspador com a porta fechada.

Acionar 5 ou 6 vezes o raspador puxando-o e empurrando-o para o fogão, para assegurar a limpeza dos tubos de permuta de calor.

Quando terminar a operação puxar a palanca para facilitar a posterior desmontagem das paredes interiores da câmara de combustão.

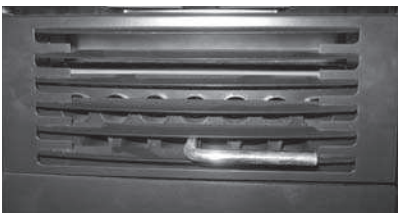

Fig. 1



- Abra a porta do fogão e retire a fornalha e a caixa de cinzas (Fig. 1).
- Remover o corta-fogo superior, seguindo o procedimento descrito no ponto 6.8



Fig. 2



Fig. 3



Fig. 4



Fig. 5

Retire as placas exteriores corta-fogo. É suficiente de puxar sem girar. Se for preciso, pode utilizar uma chave de parafusos ou algo similar para tirar as placas (Fig. 2-3-4). Tirar a placa central da câmara de combustão. (Fig. 5)



Fig. 6



Fig. 6.1



Fig. 6.2

Retire as placas laterais internas com uma chave de parafusos no ponto indicado na figura 6-6.1-6.2.

Retira a parte inferior da câmara de combustão com uma chave de parafusos. Deve começar obrigatoriamente pela secção da direita (Fig.7-8-9).



Fig. 7



Fig. 8



Fig. 9

Com o aspirador de pó, limpar o interior da câmara de combustão removendo a cinza acumulada. (Fig. 10).



Fig. 10



### 6.3 Limpeza das superfícies

Para a limpeza das superfícies utilizar um trapo com água ou água e sabão neutro.



**O uso de detergentes ou diluentes agressivos danificam as superfícies do fogão. Antes de utilizar qualquer detergente aconselha-se experimentá-lo numa zona que não esteja à vista ou contactar o Centro de Assistência Autorizado para solicitar conselhos sobre o particular.**

### 6.4 Limpeza das peças de metal

Para limpar as peças de metal do fogão utilizar um trapo suave humedecido com água.

Nunca limpar as peças de metal com álcool, diluentes, gasolina, acetonas ou outras substâncias desengordurantes. No caso de utilização desses produtos a nossa empresa rejeitará qualquer responsabilidade. Eventuais variações da tonalidade das peças de metal podem ser devidas a um uso não adequado do fogão.



**ATENÇÃO!**  
**É necessário fazer uma limpeza diária da fornalha e limpar periodicamente a caixa de cinzas. A pouca ou nenhuma limpeza, pode provocar, em certos casos falhas na ignição do fogão com o conseguinte deterioro do mesmo e a contaminação do ambiente, (potenciais emissões de fuligem e queimaduras). Não voltar a pôr o pellet não queimada da fornalha.**

### 6.5 Limpeza da fornalha e do suporte

Quando a chama adquire uma cor vermelha ou é fraca e acompanhada de fumo preto, significa que há depósitos de cinzas ou incrustações que não permitem o correto funcionamento do fogão e que devem ser eliminados (Fig. 11). Retirar a fornalha todos os dias, levantando-a do encaixe; limpar a cinza e os depósitos que se possam formar, prestando especial atenção a limpeza dos orifícios obstruídos (utilizar uma ferramenta pontiaguda, não fornecida com o equipamento da máquina). Esta operação é necessária em particular nos primeiros acendimentos, sobre tudo se se utilizarem pellets distintos aos que fornece a nossa empresa. A frequência desta operação estará determinada pela frequência de uso e pela escolha do pellet.

Também se deve controlar o suporte da fornalha aspirando as cinzas que possam estar depositadas no suporte.

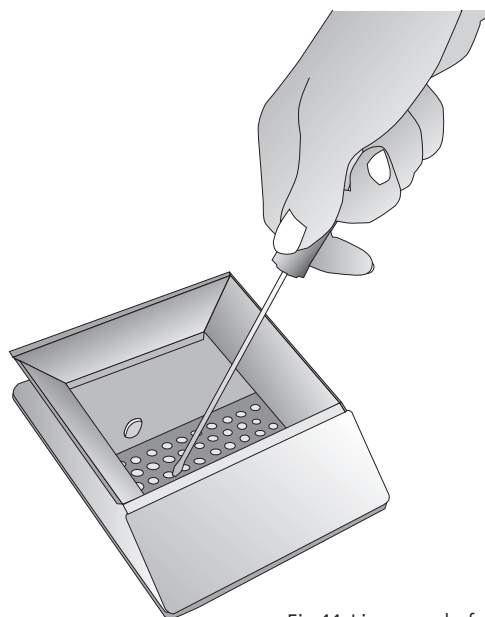

Fig.11:Limpeza da fornalha

### 6.6 Limpeza do revestimento de cerâmica (se o houver)

O revestimento de cerâmica deve-se limpar com um trapo suave e seco. Utilizar só detergentes neutros e suaves. Não molhar nem limpar nunca a cerâmica com água fria enquanto a cerâmica estiver quente: o shock térmico pode parti-la.



**ATENÇÃO! A cerâmica queima!!!**



## 6.7 Limpeza diária com raspador (se o houver)

Com o fogão apagado e frio, acionar 5-6 vezes o raspador da canalização de permuta de calor, puxando e empurrando a maneta situada entre as grelhas dianteiras por onde sai o ar.

- Empurrar o raspador para o fogão com a porta fechada (Fig. 12).
- Puxar o raspador com a porta fechada (Fig. 13).

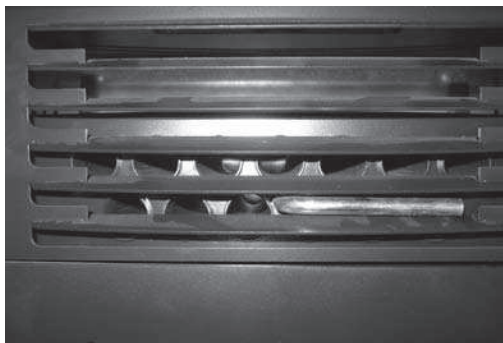

Fig. 12: raspador não acionado

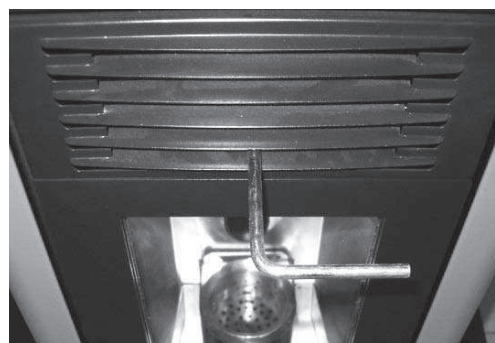

Fig. 13 :raspador acionado

## 6.8 Limpeza da placa corta-fogo

Retire a placa corta-fogo conforme as instruções indicadas nas figuras (14-15-16-17).

Com um aspirador remover toda a cinza depositada na parte superior. Depois, montar a placa corta-fogo e verificar que os três ganchos estão bem situados.



Fig. 14: levantar a placa corta-fogo



Fig. 15: levantar a placa corta-fogo



Fig. 16: rotação da placa corta-fogo



Fig. 17: retirar a placa corta-fogo

## 6.9 Caixa de cinzas

Abriu a porta e tirar a caixa de cinzas. Com um aspirador remover todas as cinzas depositadas no interior. Esta operação pode ser realizada com maior ou menor frequência conforme a qualidade do pellet utilizado (Fig. 18-19).

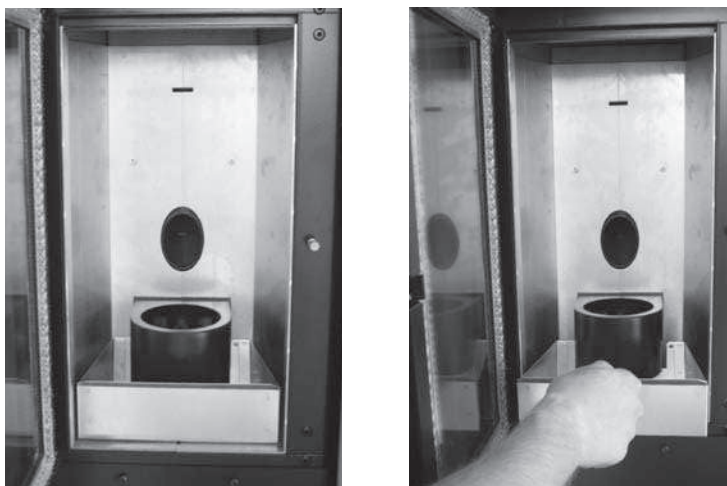

Fig. 18-19: limpeza da caixa de cinzas

## 6.10 Limpeza do vidro

O vidro é do tipo autolimpante, portanto, enquanto o fogão estiver a funcionar, uma camada de ar desloca-se pela superfície do vidro, mantendo afastadas as cinzas e a sujidade. No entanto, após umas horas forma-se uma pátina cinzenta que se deve limpar quando se apagar o fogão. A sujidade do vidro depende também da qualidade e da quantidade de pellet utilizado. A limpeza do vidro deve ser realizada com o fogão frio e com os produtos aconselhados e testados pela nossa empresa. Quando se leva a cabo esta operação, observar sempre se a junta cinzenta à volta do vidro está em perfeito estado; a falta de controlo da eficiência desta junta pode comprometer o funcionamento do fogão. Um pellet de baixa qualidade provoca sujidade no vidro.

***ATENÇÃO! Se o vidro estiver partido, não intentar acender o fogão.***

## 6.11 Limpeza da instalação de descarga

Até adquirir uma certa experiência em relação às condições de funcionamento, aconselhe-se efetuar esta manutenção pelo menos uma vez por mês.

- Desligar o fio de alimentação elétrica;
- Tirar a tampa da união em T e limpar as canalizações;

Se for necessário, pelo menos as primeiras vezes solicitar pessoal qualificado;

- Limpar cuidadosamente a instalação de escape de fumos: Este trabalho deve ser efetuado por um limpa-chaminés profissional;
- Uma vez por ano, limpar o pó, as teias de aranha, etc. na zona situada por trás dos painéis do revestimento interno, especialmente os ventiladores.

## 6.12 Limpeza dos ventiladores

O fogão está dotado de dois ventiladores (ambiente e fumos) situados na parte inferior traseira e inferior do fogão. O pó ou as cinzas depositados nas pás dos ventiladores produzem um desequilíbrio que provoca ruídos durante o funcionamento. Portanto, é necessário limpar os ventiladores, pelo menos uma vez por ano. Para esta operação será preciso desmontar algumas peças do fogão, por conseguinte a limpeza do ventilador só pode ser executada pelo nosso Centro de Assistência Autorizado.

## 6.13 Limpeza de final de temporada

No fim da temporada, quando o fogão já não se for utilizar, aconselha-se realizar uma limpeza geral mais cuidadosa:

- Remover todos os pellet do depósito e do parafuso sem fim de alimentação;
- Limpar cuidadosamente a fornalha, o suporte da fornalha, a câmara de combustão e a caixa de cinzas.

Se os pontos anteriores foram cumpridos, só será necessário controlar o estado do fogão. É necessário limpar muito bem o tubo de descarga ou a canalização de fumos e verificar o estado do recipiente; se for necessário, chamar o Centro de Assistência Autorizado. Lubrificar as dobradiças da porta e do puxador se for preciso. Verificar também o cordão de fibra cerâmica do vidro, na parede interna da porta. Se estiver gasto ou excessivamente seco, pedir outro ao Centro de Assistência Autorizado.





















