



garden technic®

MTBE302T



FR Bineuse électrique

TRADUCTION DES INSTRUCTIONS D'ORIGINE

NL Elektrische bodemfrees

VERTALING VAN DE ORIGINELE INSTRUCTIES

GB Electric Hoe

ORIGINAL INSTRUCTIONS



S43 M10 Y2014

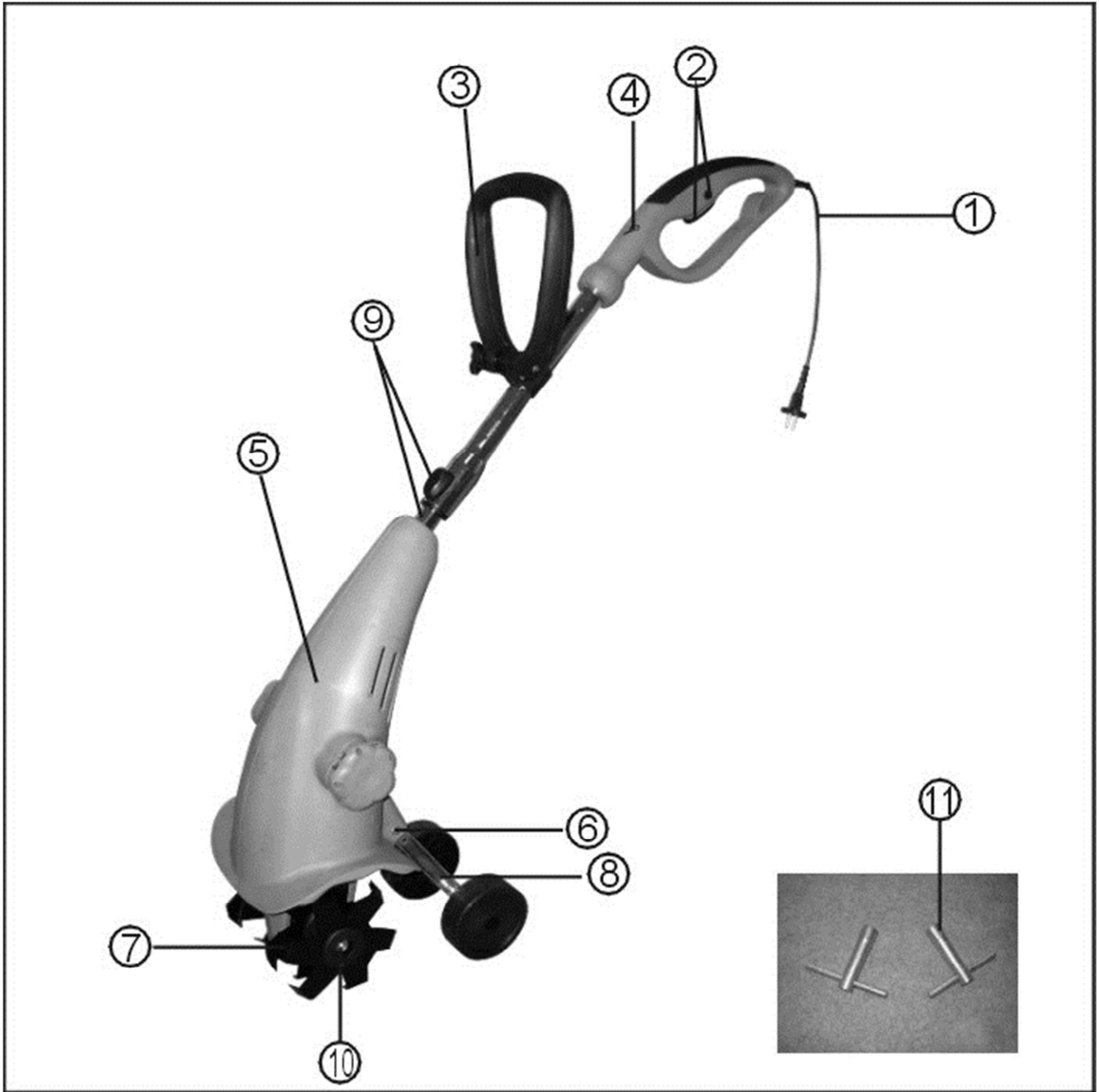

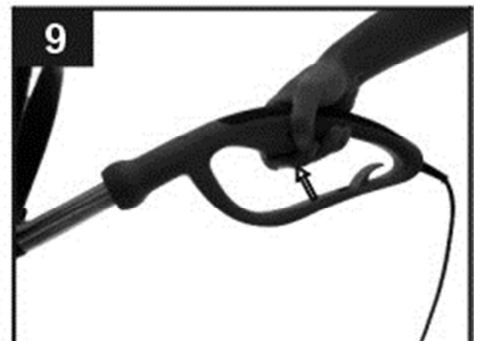
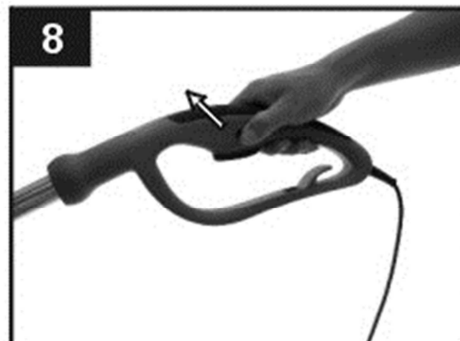
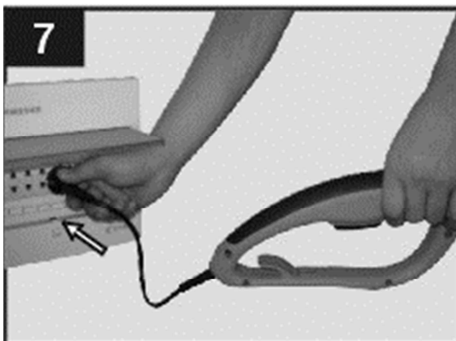
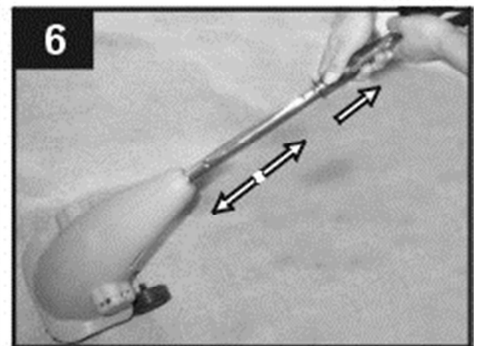
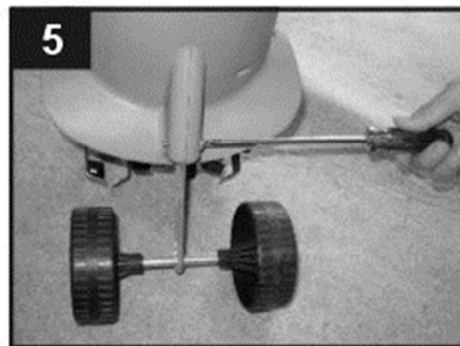
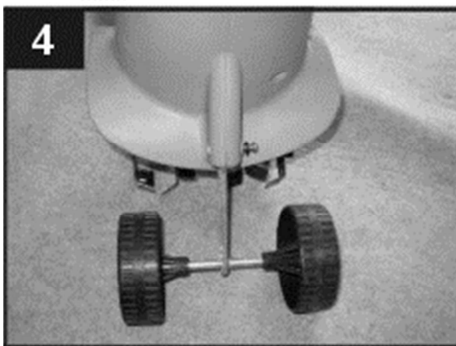
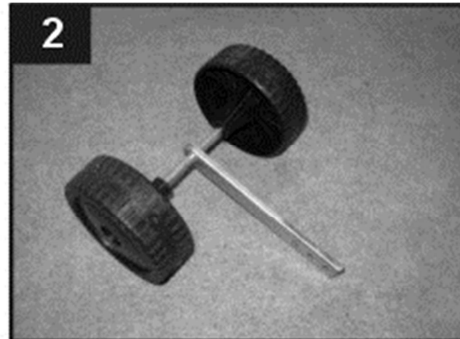
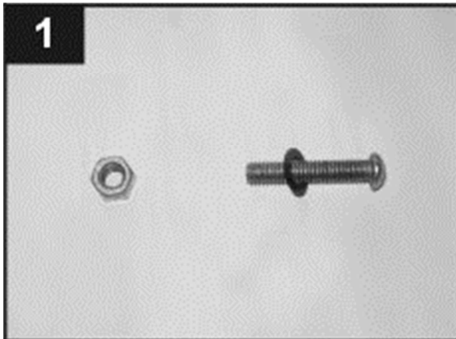

Montage de l'appareil - Monteren van het apparaat - Mounting the appliance

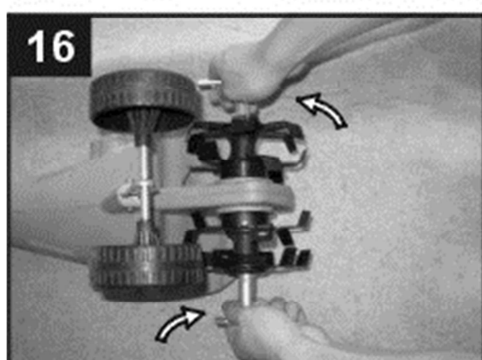
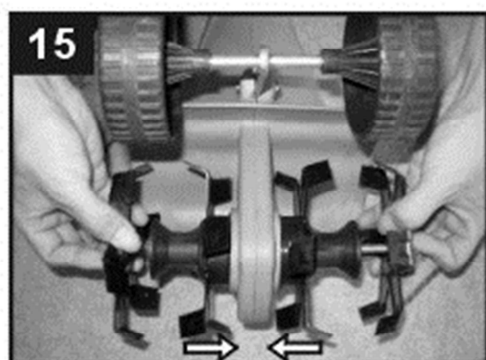
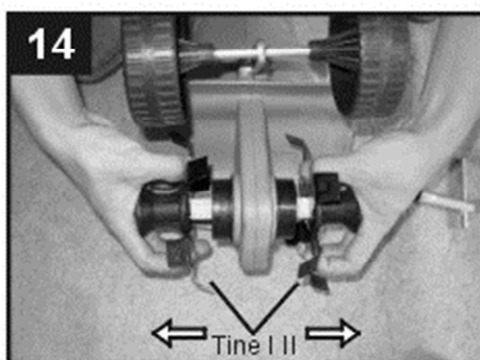
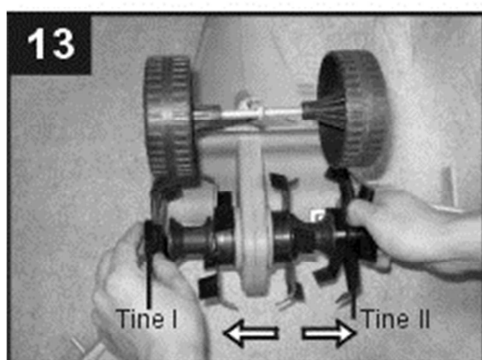
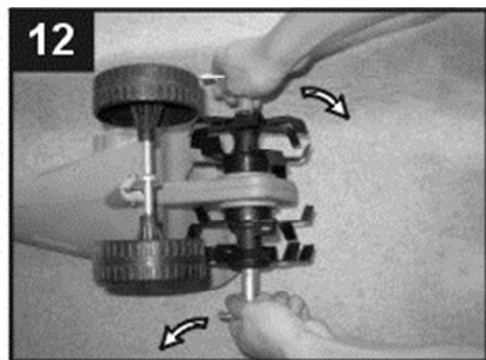
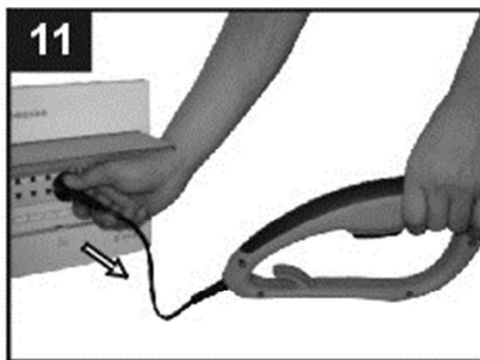
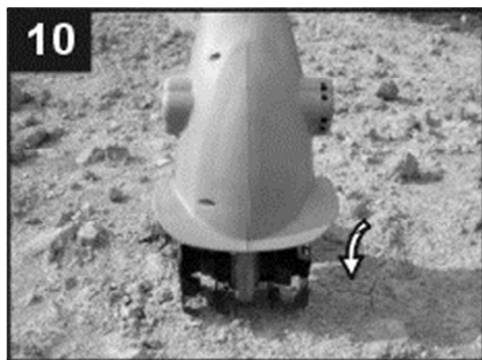



FR Bineuse électrique

	Nous vous remercions de bien vouloir lire attentivement ce mode d'emploi avant d'utiliser votre bineuse électrique. Utilisez ce mode d'emploi pour vous familiariser avec l'appareil, son fonctionnement, sa bonne utilisation et les conseils de sécurité.
---	---

	Pour des raisons de sécurité, l'utilisation de la bineuse est déconseillée aux personnes âgées de moins de 16 ans, et aux personnes n'ayant pas lu et compris les informations données dans ce mode d'emploi.
---	---

v Conservez précieusement ce mode d'emploi.

Utilisation

La bineuse électrique ELEM GARDEN TECHNIC est conçue pour travailler et ameublir la terre des massifs et du potager des jardins privés. Elle est donc destinée à un usage privé et domestique ce qui suppose une utilisation hors domaines publics ou professionnels (parcs, terrains de sport, bas-côtés et bords de routes, domaines agricoles ou forestiers).

L'observation par l'utilisateur des consignes indiquées dans ce mode d'emploi est une condition nécessaire au bon fonctionnement et à un entretien satisfaisant de l'appareil.

	Attention ! Pour éviter tout risque de blessure, n'utilisez jamais la bineuse électrique pour broyer des pierres ou retourner une pelouse.
---	---

Pour votre sécurité

v Respectez les consignes de sécurité de la bineuse électrique.

	Attention ! v Lisez le mode d'emploi avant la première mise en service.
	v Protégez l'appareil de la pluie et de l'humidité !
	v Veillez à ce qu'aucune autre personne ne se trouve à proximité de la zone de travail !
	v Système de travail rotatif. L'appareil continue de tourner encore quelques instants après l'arrêt !
	v Avant de contrôler si le câble électrique est endommagé, ou avant de nettoyer la bineuse, débranchez la bineuse !
	v Tenir les câbles toujours bien éloignés du système de coupe !
	v CE Conformément aux normes Européennes d'application en matière de sécurité
	v Cet appareil est doublement isolé. Par conséquent, aucun câble de mise à la terre n'est nécessaire. Vérifiez si l'alimentation mentionnée sur la plaque signalétique de l'outil correspond bien à la tension présente sur le lieu.

	Puissance moteur
---	------------------

	Vitesse
---	---------

	Nombre de lames
--	-----------------

	Poids
---	-------

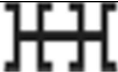
	<p align="center">Largeur de travail</p>	<ul style="list-style-type: none"> v Veillez à travailler dans une position stable et sûre. v Maintenez toujours le câble d'alimentation hors de la zone de coupe.
<p>Contrôles à effectuer avant toute utilisation</p> <p>v Ne supprimez jamais les dispositifs de sécurité. v Vérifiez l'état de la bineuse avant chaque utilisation. v Ne l'utilisez que si tous les dispositifs de sécurité (contacteur de sécurité ; carter de protection) et les couteaux sont en parfait état de fonctionnement. Les couteaux ne doivent être ni tordus, ni voilés ni usés. Pour vous éviter en travail pénible et pour ne pas d'abîmer l'appareil, nous vous conseillons de remplacer une par une, les éventuelles pièces endommagées.</p> <p>Contrôle de la surface cultivable avant de commencer les travaux</p> <p>v Veillez pendant le travail à ce que la bineuse ne risque pas de heurter un obstacle (par exemple pierres, branches, etc.) et écartez-le, le cas échéant. v Si, en cours d'utilisation, l'appareil devait rencontrer un obstacle et si les couteaux venaient à se bloquer, arrêtez et débranchez la bineuse, attendez l'arrêt total des couteaux et écartez l'obstacle. v Vérifiez que l'appareil n'a pas été endommagé et, si tel était le cas, faites-le réparer.</p> <p>Utilisation /Responsabilité</p> <p>L'utilisateur est responsable des accidents survenus avec d'autres personnes ou des dommages causés à leur propriété.</p> <p>V Utilisez la bineuse conformément à son domaine d'utilisation et à son mode d'emploi.</p> <p>Surcharge du moteur. v N'accrochez pas de poids supplémentaire à la bineuse électrique ! v Après chaque utilisation, débranchez l'appareil et vérifiez son état, notamment celui des couteaux. Faites faire les réparations nécessaires si besoin est.</p> <p>Endommagement du carter de transmission ! v Ne traînez pas la bineuse électrique sur une surface dure (par exemple béton, dalles) et dans les escaliers.</p> <p>Vêtement de travail / Zone de travail</p> <p>Vous êtes responsable de la sécurité dans la zone de travail. v Veillez à ce qu'aucune autre personne (en particulier des enfants) ou aucun animal ne se trouve à proximité de l'endroit où vous travaillez. v Munissez-vous de chaussures résistantes et d'un pantalon long pour protéger vos jambes. N'utilisez jamais la bineuse pieds nus ou en chaussures légères. v N'approchez ni vos mains, ni vos pieds des couteaux – en particulier au moment de la mise en service !</p>		<p>Evitez de reculer pendant que l'outil fonctionne : vous risqueriez de trébucher.</p> <p>v Pour biner un terrain en pente, travaillez en travers de la pente et veillez à manoeuvrer dans une position stable et sûre. v Soyez particulièrement vigilant lorsque vous utilisez la bineuse sur un terrain en pente : ne travaillez jamais sur des pentes trop fortes et faites bien attention lors des changements de direction. v Travaillez uniquement dans des conditions de visibilité suffisante.</p> <p>Interruption du travail</p> <p>v Ne laissez jamais la bineuse sans surveillance sur la zone de travail. v Si vous interrompez votre travail, débranchez la bineuse électrique et rangez-la dans un endroit sûr ! v Arrêtez, attendez l'arrêt total des couteaux et débranchez toujours la bineuse quand vous vous déplacez pour vous rendre dans une autre zone de travail.</p> <p>Tenez compte de l'environnement</p> <p>v Familiarisez-vous avec votre environnement de travail et soyez attentif aux dangers éventuels qui pourraient être masqués par le bruit de l'outil. v Ne travaillez jamais sous la pluie ou dans une zone humide. v Ne travaillez jamais à proximité de piscines ou de bassins.</p> <p>Sécurité électrique</p> <p>La bineuse ne doit être utilisée qu'avec un câble d'alimentation (cordon et rallonge) en parfait état. v Ceux-ci doivent être vérifiés régulièrement et remplacés dès qu'ils présentent des signes de détérioration (endommagement, coupure ou vieillissement). v Si le câble d'alimentation (cordon et rallonge) est endommagé ou sectionné, débranchez immédiatement la prise du secteur. La prise de raccordement de la rallonge électrique doit être étanche à d'éventuelles projections d'eau. v Tenez les câbles électriques toujours bien éloignés des couteaux. v Arrêtez et débranchez toujours la bineuse avant de vérifier si son câble d'alimentation n'est pas abîmé. v Utilisez uniquement des câbles-rallonges autorisés et adaptés à l'usage en extérieur. Veuillez consulter votre électricien. Nous vous recommandons de rajouter un disjoncteur différentiel de sensibilité inférieure à 30 mA. En Suisse, l'utilisation d'un disjoncteur différentiel est obligatoire.</p>

Démarrage de la bineuse

	<p>Risque de blessure, au cas où la bineuse ne s'arrête pas automatiquement !</p> <p>∨ Les dispositifs de sécurité prévus par le fabricant sur la bineuse ne doivent en aucun cas être modifiés ou supprimés (par exemple, ne bloquez jamais l'interrupteur/ le levier sur le guidon de sorte que la bineuse fonctionne en continu) !</p>
---	---

	<p>Attention ! La bineuse continue de tourner :</p> <p>∨ Ne soulevez et ne transportez jamais la bineuse électrique, moteur en marche !</p> <p>∨ Avant de mettre la bineuse en marche, et pour des raisons de sécurité, veillez à laisser un espace suffisant entre vos pieds et les couteaux de la machine.</p>
---	--

	<p>Attention ! Position de travail : Vous devez toujours conduire la bineuse électrique à deux mains</p> <p>∨ Guidez toujours la bineuse pas à pas.</p>
---	---

Mise hors service

Rangement

	<p>Risque d'incendie !</p> <p>Rangez la bineuse à l'écart des carburants, huiles, graisses ou gaz.</p>
---	--

Entretien

	<p>Attention !</p> <p>Débranchez l'appareil avant les travaux d'entretien.</p>
---	--

Pour éviter toute blessure ou détérioration !
Ne projetez pas d'eau sur la bineuse (ne la lavez pas avec un jet d'eau et encore moins avec un nettoyeur haute pression).

La transmission peut atteindre des températures élevées pendant et après l'utilisation !
∨ Nous vous recommandons de porter des gants de travail

	<p>Attention ! Il y a risque de blessure lorsque les couteaux ne sont pas conformes à l'appareil !</p>
---	--

	<p>AVERTISSEMENT</p> <p>Les matériaux d'emballage ne sont pas des jouets ! Les enfants ne doivent pas jouer avec des sacs en plastique !</p> <p>Il existe un risque de suffocation!</p>
---	--

SÉCURITÉ ÉLECTRIQUE

	<p>Vérifiez si le voltage mentionné sur la plaque signalétique de la machine correspond bien à la tension de secteur présente sur lieu.</p>
---	---

Sécurité relative au système électrique

Pour des raisons de sécurité, la machine est équipée d'une double isolation et ne nécessite pas de prise de terre. La tension de fonctionnement est de 230 V CA, 50 Hz (pour les pays hors de l'Union européenne 220 V, 240 V suivant la version).
N'utilisez qu'une rallonge électrique homologuée.

Pour plus de sécurité, il est recommandé d'utiliser un disjoncteur différentiel avec un courant de défaut de 30 mA maximum. Avant chaque utilisation de la machine, contrôler ce disjoncteur différentiel.

Cable de raccordement de l'appareil

N'utilisez que des câbles de raccordement pour l'appareil n'étant pas endommagés. Le câble de raccordement de l'appareil ne doit pas être trop long (max. 50 m), car autrement cela réduit la puissance du moteur électrique. La section transversale du câble de raccordement de l'appareil doit s'élever à 3 x 1,5mm². Les câbles de raccordement souffrent souvent d'endommagement de leur isolation.

Les causes en sont entre autres:

- des fissures par vieillissement de l'isolation
- des pliures dues à la fixation ou au guidage non conforme du câble de raccordement

Si de tels câbles de raccordement sont utilisés alors que leur isolation est endommagée, ils représentent un danger de mort. Les câbles, fiches et prises d'accouplement doivent répondre aux conditions de la liste suivante. Les câbles de raccordement des appareils doivent avoir une isolation en caoutchouc.

Les câbles de raccordement doivent au moins être de type H05RN-F et avoir 3 brins. Une impression de la désignation de type sur le câble de raccordement est obligatoire. N'achetez que des câbles de raccordement dument marqués ! Les fiches et prises d'accouplement aux câbles de raccordement doivent être en caoutchouc et être protégés contre les éclaboussures d'eau. Les câbles de raccordement des appareils ne doivent pas être trop longs. Des câbles de raccordement

longs doivent avoir une section de conducteur plus importante.

Les cables de raccordement et conduites de raccordement doivent etre controlees regulierement quant a d'eventuels dommages. Veillez a ce que les cables soient deconnectes pendant le controle. Deroulez completement le cable de raccordement de l'appareil. Controlez aussi les introductions des cables de raccordement, au niveau des fiches et des prises d'accouplement, quant a d'eventuels plis. L'appareil convient a l'utilisation privree dans des jardins domestiques et de loisirs.

Le respect du mode d'emploi joint par le producteur est la condition primordiale prelable a une utilisation conforme de l'appareil. Le mode d'emploi comprend aussi les conditions de service, de maintenance et d'entretien.

Pour des raisons de securite, l'appareil ne doit pas etre utilise comme module d'entrainement pour d'autres outils de travail et outillages de quelque forme que ce soit.

DESCRIPTION

1. câble
2. Bouton anti-blocage et la gâchette
3. Poignée auxiliaire réglable
4. Poignée
5. Carter moteur inférieur
6. Ecrou & rondelle M6
7. Fraises
8. Roues
9. Tube telescopic et bouton de réglage
10. Contre-écrou
11. Clé à douille x2

Montage (fig. 1-17)

Relier la barre

Reliez la barre directionnelle au moyen des écrous et vis livrés dans le colis.

	Ne pas brancher l'appareil sur la prise de courant avant qu'il ne soit monté complètement.
---	---

	Attention ! Portez des gants de travail ! N'utilisez que des pieces detachees d'origine, faute de quoi, le fonctionnement et la securite ne seraient pas garantis.
---	---

V Pour vous assurer que la bineuse est parfaitement en état de fonctionner, vérifiez une fois encore que tous les écrous, boulons et vis sont bien serrés à fond.

Mise en service

- _ Branchez l'appareil à une rallonge adaptée.
- _ Accrochez la rallonge derrière la cosse.
- _ Maintenez l'appareil à deux mains.
- _ Appuyez sur l'interrupteur électrique d'isolation (8) puis enclenchez la manette (9). Le moteur démarrera et les crans commenceront à pivoter.
- _ Pour arrêter la machine, relâchez la manette

	Risque de blessure, au cas où la bineuse ne s'arrête pas automatiquement ! V Les dispositifs de sécurité prévus par le fabricant sur la bineuse ne doivent en aucun cas être modifiés ou supprimés (par exemple, ne bloquez jamais l'interrupteur/ le levier sur le guidon de sorte que la bineuse fonctionne en continu) !
---	--

	Attention ! La bineuse continue de tourner : V Ne soulevez et ne transportez jamais la bineuse électrique, moteur en marche ! V Avant de mettre la bineuse en marche, et pour des raisons de sécurité, veillez à laisser un espace suffisant entre vos pieds et les couteaux de la machine.
---	--

	Attention ! Position de travail : Vous devez toujours conduire la bineuse électrique à deux mains V Guidez toujours la bineuse pas à pas.
---	--

Indications pour une bonne utilisation

Placez l'appareil devant la surface à travailler et maintenez-le fermement par le guidon avant de le mettre en marche.

Passez les couteaux hacheurs au-dessus de la surface à travailler.

Essayez si possible de garder une trajectoire constante afin d'arriver à traiter la surface régulièrement. Les bords de ces pistes doivent alors se chevaucher de quelques centimètres pour qu'aucune bande ne reste sans aération.

Arrêtez le moteur à temps quand vous arrivez à la fin d'une surface à travailler. Quand l'appareil est soulevé (pour un changement de direction, par ex.), il faut éteindre le moteur.

Veillez à toujours garder propre le dessous de l'appareil et à retirer absolument tous les dépôts de terre. Les dépôts de terre rendent le processus de démarrage plus difficile et altèrent le travail en profondeur.

Sur les talus, mettez-vous en position transversale a la pente. Avant tout controle des couteaux, coupez le moteur et debranchez le cable du reseau.

Attention !

Les couteaux continuent à tourner quelques secondes encore apres l'arret du moteur. Ne tentez jamais de les arreter. Au cas ou les couteaux en mouvement buttent contre un objet, mettez l'appareil hors circuit et attendez que les couteaux s'immobilisent completement. Controlez ensuite l'etat des couteaux. Si ceux-ci sont endommages, ils doivent etre changes.

Posez le cable de raccordement de l'appareil en forme de boucle devant la prise utilisee, sur la terre. Travaillez en vous eloignant de la prise et du cable et en veillant a ce que le cable de raccordement se trouve toujours sur le sol laboure afin d'etre certain de ne pas passer par-dessus avec les couteaux.

Entretien

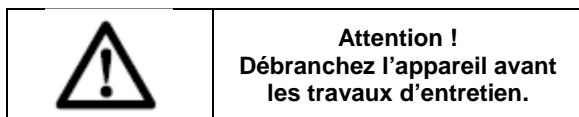

Pour éviter toute blessure ou détérioration !
Ne projetez pas d'eau sur la bineuse (ne la lavez pas avec un jet d'eau et encore moins avec un nettoyeur haute pression).

La transmission peut atteindre des températures élevées pendant et après l'utilisation !
∨ Nous vous recommandons de porter des gants de travail

La bineuse ne demande que très peu d'entretien.

Veillez à ce que les aérations I situées sur le bloc-moteur ne soient jamais encrassées et bouchées.
1. Enlevez les restes de terre ou autres saletés des aérations avec un chiffon sec ou une brosse. N'oubliez pas de nettoyer également le carter de protection .
2. Nettoyez les couteaux et l'arbre d'entraînement L et graissez-les avec une huile biodégradable

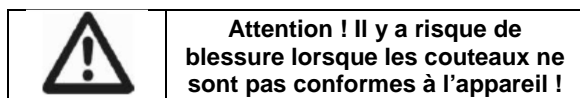

SPÉCIFICATIONS TECHNIQUES

Tension du réseau V	230
Fréquence du réseau Hz	50
Puissance W	300
Vitesse à vide min-1	280
Largeur de travail mm	162
φ de travail mm	150
Nombre de lames	4
Poids kg	4,82

Valeurs des émissions sonores mesurées selon la norme applicable :

Pression acoustique LpA
68,7 dB(A) K = 3 dB(A)
Puissance acoustique LwA
88,7 dB(A) K = 3 dB(A)

Niveau de puissance acoustique garanti
LwA 93 dB(A)

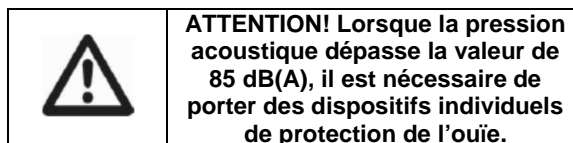

Niveau de vibration main/bras selon la norme applicable : 1,328 m/s² K= 1.5 m/2



La valeur totale de vibrations déclarée a été mesurée conformément à une méthode d'essai normalisée et peut être utilisée pour comparer un outil à un autre; l'indication du fait que la valeur totale de vibrations déclarée peut également être utilisée pour une évaluation préliminaire de l'exposition.



L'émission de vibration au cours de l'utilisation réelle de l'outil électrique peut différer de la valeur totale déclarée, selon les méthodes d'utilisation de l'outil; et signifiant la nécessité d'identifier les mesures de sécurité visant à protéger l'opérateur, qui sont basées sur une estimation de l'exposition dans les conditions d'utilisation réelles (compte tenu de toutes les parties constituantes du cycle de fonctionnement, telles que les temps d'arrêt de l'outil et de fonctionnement au repos, en plus du temps de déclenchement).

SERVICE APRÈS-VENTE

_ Un commutateur endommagé doit être remplacé dans nos ateliers du service après-vente.
_ **Si le remplacement du câble d'alimentation est nécessaire, cela doit être réalisé par le fabricant ou son agent pour éviter un danger.**

Service Après-Vente et Assistance

Notre Service Après-Vente répond à vos questions concernant la réparation et l'entretien de votre produit et les pièces de rechange. Vous trouverez des vues éclatées ainsi que des informations concernant les pièces de rechange également sous : www.eco-repa.com
Les conseillers techniques et assistants ELEM GARDEN TECHNIC sont à votre disposition pour répondre à vos questions concernant nos produits et leurs accessoires : sav@eco-repa.com

ENTREPOSAGE

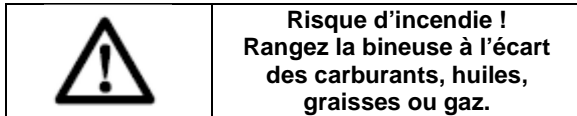

- _ Nettoyez soigneusement toute la machine et ses accessoires.
- _ Entrez-la hors de la portée des enfants, dans une position stable et sûre, dans un lieu sec et tempéré, évitez les températures trop hautes ou trop basses.
- _ Protégez-la du rayonnement direct du soleil. Tenez-la, si possible, dans le noir.
- _ Ne l'enfermez pas dans des sacs en plastique car de l'humidité pourrait s'y former.

A la fin de la saison, effectuez un contrôle général de l'appareil et retirez tous les dépôts accumulés. En tout début de chaque saison, vérifiez impérativement l'état de l'appareil. Pour vos réparations, adressez-vous à notre service après-vente (voir adresse sur le certificat de garantie).

GARANTIE

Pour les clauses de garantie, reportez-vous aux conditions de garantie ci-jointes.

ENVIRONNEMENT

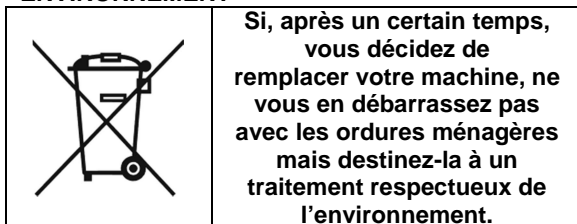

NL Elektrische bodemfrees

	Lees de gebruiksaanwijzing zorgvuldig door en volg de aanwijzingen op. Maak uzelf u aan de hand van deze gebruiksaanwijzing vertrouwd met de elektrische bodemfrees, het juiste gebruik en de veiligheidsaanwijzingen.
---	--

	Uit veiligheidsoverwegingen mogen kinderen beneden de 16 jaar en personen die niet met deze gebruiksaanwijzing vertrouwd zijn deze elektrische bodemfrees niet gebruiken.
---	---

v Bewaar deze gebruiksaanwijzing zorgvuldig

Beoogd gebruik

De ELEM GARDEN TECHNIC elektrische bodemfrees is geschikt voor het bewerken van grofkluitige of verkorstte grond op kleine tot middelgrote oppervlakken in de particuliere huis- en hobbytuin en niet bestemd voor gebruik op openbare terreinen, in parken, sportstadions, op straat of in de land- en bosbouw.





De inhoud van de door de fabrikant bijgevoegde gebruiksaanwijzing is een richtlijn voor het juiste gebruik van deze elektrische bodemfrees.

	Let op! Wegens gevaar voor lichamelijk letsel, mag de elektrische bodemfrees niet gebruikt worden voor het kleinmaken van aardewerk, stenen of voor het ompspitten van gazons.
---	--

Voor uw veiligheid

v Houd u zich aan de veiligheidsvoorschriften op de elektrische bodemfrees.

 	Let op! v Voor ingebruikname de gebruiksaanwijzing lezen!
 	v Stel het apparaat niet bloot aan vocht !
 	v Zorg ervoor dat derden buiten de gevarezone blijven !
 	Roterende apparaten! Apparaat loopt door!
 	v Schakel de bodemfrees uit voordat u het aansluitsnoer op beschadigingen controleert alsmede voor het reinigen en trek de stekker uit het stopcontact!
 	v Houd het aansluitsnoer weg van de gereedschappen!
	CE Conform de Europese toepasselijke standaarden op het gebied van veiligheid.
	De machine is dubbel geïsoleerd overeenkomstig EN50144; een aardedraad is daarom niet nodig.

	Vermogen
	Toerental
	Aantal Blades
	Gewicht
	Werkbreedte

Controles voor elk gebruik

V Stel nooit veiligheidsvoorzieningen buiten gebruik.

v Controleer voor elk gebruik de elektrische bodemfrees.
v Gebruik de elektrische bodemfrees niet als veiligheidsvoorzieningen (inschakelblokkering; veiligheidsafdekking) en/ of de hakmessen beschadigd, verbogen of versleten zijn.
Ter voorkoming van onbalans dienen beschadigde onderdelen en bevestigingsbouten altijd per paar vervangen te worden.

Controleer de te bewerken grond alvorens met het werk te beginnen

v Let tijdens het werk op vreemde voorwerpen (bijv. stenen, takken etc.) en haal deze weg.
v Als u desondanks tijdens het werken op een obstakel stoot resp. als de hakmessen blokkeren, schakel de bodemfrees uit, trek de stekker uit het stopcontact en wacht tot de hakmessen stilstaan. Haal dan het obstakel weg.
v Controleer de elektrische bodemfrees op eventuele beschadigingen en laat hem indien nodig repareren.

Gebruik/Verantwoording

De gebruiker is verantwoordelijk voor de ongevallen met andere personen of schade aan hun eigendom.

V Gebruik de elektrische bodemfrees uitsluitend conform het in deze gebruiksaanwijzing aangegeven doel.

Overbelasting van de motor!
v Geen extra gewichten aan de bodemfrees aanbrengen!
v Na het gebruik de stekker uit het stopcontact trekken en de elektrische bodemfrees – in het bijzonder de hakmessen – regelmatig op beschadigingen controleren en eventueel vakbekwaam repareren.
Beschadiging van het motorhuis!
v Bodemfrees niet over een vaste ondergrond (bijv. beton, platen) c.q. over trappen trekken.

Werkkleding/Werkterrein

U bent voor de veiligheid op uw werkterrein verantwoordelijk.
v Let erop dat er geen andere personen (in het bijzonder kinderen) of dieren in de buurt zijn.
v Draag stevige schoenen en een lange broek ter bescherming van uw benen. Gebruik de bodemfrees nooit blootsvoets of met open sandalen.
v Houdt handen en voeten buiten het bereik van de messen –vooral tijdens het starten.
v Let bij het werken altijd op een veilige en stevige stand.
v Het verlengsnoer dient ook uit de buurt van het werkbereik gehouden te worden.

Pas op bij het achteruitstappen. Struikel niet !

v Bij het werken op hellingen altijd dwars op de helling werken en op een veilige en stevige stand letten.
v Wees bijzonder voorzichtig als u van richting verandert op een helling en werk niet op zeer steile hellingen.
v Werk alleen als u voldoende zicht heeft.

Werkonderbreking

v Laat de elektrische bodemfrees nooit onbeheerd op de werkplek liggen.
v Als u het werk onderbreekt, berg de elektrische bodemfrees dan op een veilige plaats op. De stekker uit het stopcontact trekken!
v Als u het werk onderbreekt om naar een andere werkplek te gaan, schakel de elektrische bodemfrees dan beslist uit, wachten tot de hakmessen stilstaan. Dan de stekker uit het stopcontact trekken.

Let op invloeden uit de omgeving

v Maak u vertrouwd met Uw omgeving en let op mogelijke gevaren die u door het machine- en werklawaai misschien niet kunt horen.
v Gebruik de elektrische bodemfrees nooit in de regen of in een vochtige, natte omgeving.
v Met de elektrische bodemfrees niet in de buurt van zwembaden of tuinvijvers werken.

Elektrische veiligheid

De elektrische bodemfrees mag alleen met een onbeschadigd aansluit- /verlengsnoer gebruikt worden.
v Het aansluit- /verlengsnoer dient regelmatig op beschadigingen en slijtage onderzocht te worden.
v Bij beschadigingen of als het aansluit- /verlengsnoer doorgesneden is direct de stekker uit het stopcontact halen.
De koppelingscontactdoos van een verlengsnoer dient spatwaterdicht te zijn.
v Verlengsnoeren van de hakmessen weg houden.
v Voor U gaat controleren of het verlengsnoer in de knoop zit of beschadigd is, de elektrische bodemfrees uitschakelen en de stekker uit het stopcontact halen.
v Gebruik alleen goedgekeurde verlengsnoeren. Vraag uw elektrovakman hiernaar.
Wij raden aan een aardleksschakelaar te gebruiken met een nominale lekstroom ≤ 30 mA. Voor Zwitserland is het gebruik van een aardlekschakelaar verplicht.

Bodemfrees starten



Verwondingsgevaar indien de bodemfrees niet automatisch uitgeschakeld wordt !

V Veiligheidsinrichtingen op de bodemfrees niet verwijderen of overbruggen (bijv. door de drukschakelaar of de hendel aan de handgreep vast te maken)!

	<p>Opgelet ! Bodemfrees loopt na: Bodemfrees nooit met lopende motor optillen of dragen! V Bij het starten voor voldoende afstand van voeten tot hakmessen letten!</p>
---	---

	<p>Opgelet ! Werkhouding: Bodemfrees altijd met beide handen aan de handgrepen V Apparaat alleen stapvoets bewegen.</p>
---	--

Buitengebruikstelling

Opbergen

	<p>Brandgevaar! Niet opbergen in de buurt van brandstoffen, oliën, vetten of gassen.</p>
---	---

Onderhoud

	<p>Opgelet ! Voor het onderhoud de stekker uit het stopcontact trekken.</p>
---	--

Gevaar voor lichamelijk letsel en materiële schade!

Bodemfrees niet onder stromend water (in het bijzonder onder hogedruk) reinigen.

Tijdens en na het gebruik kan het aandrijfwerk warm zijn!

V Bij onderhoudswerkzaamheden handschoenen dragen.

	<p>Opgelet! Verwondingsgevaar bij verkeerde hakmessen! Alleen de bij het type behorende, originele</p>
---	---

	<p>WAARSCHUWING! Verpakkingsmateriaal is geen speelgoed! Kinderen mogen niet spelen met plastic zakken! Gevaar voor verstikking!</p>
---	---

ELEKTRISCHE VEILIGHEID

	<p>Controleer of de op het typeplaatje van de machine vermelde spanning overeenkomt met de ter plaatse beschikbare netspanning.</p>
---	--

Elektrische veiligheid

Uw machine is voor extra veiligheid geïsoleerd en heeft geen aarding nodig. De bedrijfsspanning bedraagt 230 V AC, 50 Hz (voor niet-EU-landen 220 V of 240 V, afhankelijk van de uitvoering). Gebruik alleen goedgekeurde verlengkabels.

Voor nog meer veiligheid wordt het gebruik van een foutstroomschakelaar (reststroomapparaat) met een afslagstroom van maximaal 30 mA geadviseerd

Aansluitkabel van het gereedschap

Gebruik voor het gereedschap enkel intacte aansluitkabels. De aansluitkabel van het gereedschap mag niet willekeurig lang zijn (max. 50m) omdat anders het vermogen van de elektrische motor vermindert. De aansluitkabel van het gereedschap moet een dwarsdoorsnede van 3 x 1,5mm² hebben. Op aansluitkabels doen zich bijzonder vaak beschadigingen van de isolatie voor. Oorzaken daarvoor zijn o.a.:

- scheuren door veroudering van de isolatie
- knikplaatsen door onoordeelkundig vastmaken of leiden van de aansluitkabel

Dergelijke defecte aansluitkabels worden gebruikt ofschoon ze levensgevaarlijk zijn op grond van de beschadigde isolatie. Kabels, stekkers en stopcontacten moeten voldoen aan de hieronder vermelde voorwaarden. Kabels voor het aansluiten van bodemfreesen moeten voorzien zijn van een rubberisolatie.

De aansluitkabels moeten minstens van het type H05RN-F en drieadrig zijn. De benaming van het type moet op de aansluitkabel van het gereedschap gedrukt staan. Koop enkel gekenmerkte aansluitkabels! Steckers en koppelingen van aansluitkabels moeten van rubber zijn en spatwaterdicht zijn. De aansluitkabels mogen niet willekeurig lang zijn. Voor langere aansluitkabels zijn geleiders met een grotere doorsnede vereist. Aansluit- en verbindingkabels moeten regelmatig op schade worden gecontroleerd. Let er op dat de kabels tijdens de controle stroomloos zijn. Wind de aansluitkabel van het gereedschap helemaal af. Controleer ook de invoeringen van de aansluitkabel,

op stekkers en koppelingen, op knikplaatsen. Het gereedschap is geschikt voor particulier gebruik in de huis- en hobbytuin. Het behoorlijk gebruik van het gereedschap houdt in dat de bijgaande handleiding van de fabrikant in acht wordt genomen. De handleiding bevat ook de bedrijfsomstandigheden en onderhoudsvoorwaarden.

Om veiligheidsredenen mag het gereedschap niet worden gebruikt als aandrijfaggregaat voor andere werkgereedschappen en gereedschapssets van welke aard dan ook.

BESCHRIJVING

1. kabel
2. Anti-lock knop en de trekker
3. Verstelbare extra handgreep
4. behandelen
5. Lagere motorhuis
6. M6 moer & ring
7. aardbeien
8. wielen
9. Tube en telescopische instelknop
10. Tegen moer
11. X2 dopsleutel

Monteren (fig. 1-17)

Sluit de bar
Sluit de directionele bar met moeren en schroeven meegeleverd in het pakket.

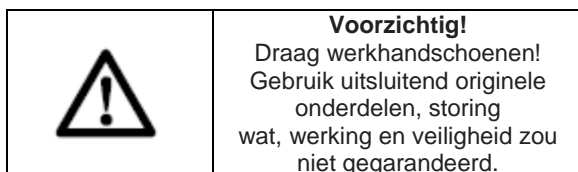

Om ervoor te zorgen dat de cultivator is volledig operationeel, opnieuw controleren of alle moeren, bouten en schroeven worden aangedraaid.

Inbedrijfstelling

- _ Sluit het apparaat aan op een passende uitbreiding.
- _ Bevestig de extensie achter de terminal.
- _ Houd de camera met beide handen.
- _ Druk op de elektrische isolatie-schakelaar (8) en druk de hendel (9). De motor wordt gestart en de tanden beginnen te roteren.
- _ Om de machine te stoppen, laat u de hendel

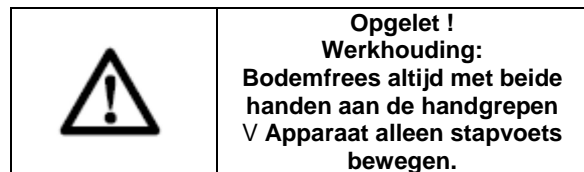
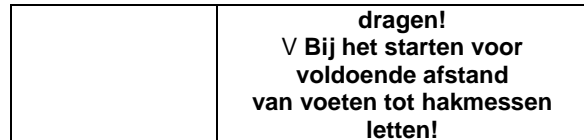
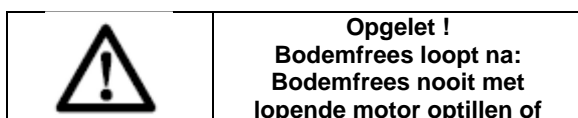
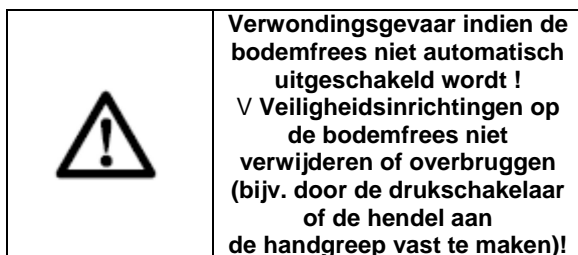

Instructies voor het correct werken

Plaats het gereedschap aan het begin van het te bewerken stuk grond en hou het aan de schuifbeugel goed vast voordat u het gereedschap inschakelt.

Leid de freesmessen over het te bewerken vlak. Om een keurig bewerkte grond te bereiken leidt u het gereedschap in zo recht mogelijke banen. De banen moeten elkaar steeds met enkele centimeters overlappen zodat er geen stroken blijven staan.

Zet de motor op tijd stop als u aan het einde van het te bewerken vlak bent aangekomen. Voordat u het gereedschap opheft (b.v. om van richting te veranderen) dient u de motor stop te zetten.

De onderkant van het gereedschap schoon houden en aangekoekte aarde beslist verwijderen. Aankoevingen bemoeilijken het starten en verminderen de werkdiepte. Op hellingen moet de werkrichting dwars t.o.v. de helling verlopen. Voordat u eender welke controles van de freesmessen verricht dient u zeker de motor stop te zetten en de netstekker uit het stopcontact te verwijderen.

Let op!

De freesmessen blijven na het stopzetten van de motor nog enkele seconden draaien. Probeer deze nooit te stoppen. Indien de draaiende freesmessen een voorwerp raken, het gereedschap uitschakelen en wachten tot de freesmessen helemaal stilstaan. Controleer daarna de toestand van de freesmessen. Indien die beschadigd zijn moeten ze worden vervangen.

Leg de gebruikte aansluitkabel van het gereedschap in bochten voor het gebruikte stopcontact op de grond klaar. Werk al weggaand van het stopcontact of de kabel en let er op dat de aansluitkabel van het gereedschap steeds op de reeds bewerkte grond ligt om te voorkomen dat u met de freesmessen over de kabel rijdt.

Onderhoud

	Opgelet ! Voor het onderhoud de stekker uit het stopcontact trekken.
---	--

Gevaar voor lichamelijk letsel en materiële schade!

✓ **Bodemfrees niet onder stromend water (in het bijzonder onder hogedruk) reinigen.**

Tijdens en na het gebruik kan het aandrijfwerk warm zijn!

✓ **Bij onderhoudswerkzaamheden handschoenen dragen.**

De bodemfrees is zo goed als onderhoudsvrij.

De inlaatopeningen voor koellucht I in het motorgedeelte moeten altijd vrij van vuil gehouden worden.

1. Aarde- en vuilresten met een droge doek of borstel uit de inlaatgaten voor koellucht I en van de veiligheidsafdekking afdalen.
2. Hakmessen en aandrijfassen L reinigen en met biologisch afbreekbare olie besproeien.

	Opgelet! Verwondingsgevaar bij verkeerde hakmessen! Alleen de bij het type behorende, originele
--	--

TECHNISCHE GEGEVENS

Netspanning V	230
Netfrequentie Hz	50
Vermogen W	300
Toerental (onbelast) min-1	280
Werkbreedte mm	162
φ werken mm	150
Aantal Blades	4

Gewicht kg 4,82

Geluidsniveawaarden gemeten volgens de van toepassing zijnde standaard :

L_{pa} (Geluidsdruk niveau)
L_{pa} 68,7 dB(A) K = 3 dB(A)

L_{wa} (Geluidsprestatieniveau)
L_{wa} 88,7 dB(A) K = 3 dB(A)

Gegarandeerd geluidsvermogen L_{wa} 93 dB(A)

	AANDACHT! Draag gehoorbeschermers wanneer het geluidsniveau 85dB(A) overschrijdt.
---	--

Gewogen kwadratische gemiddelde waarde de van toepassing zijnde standaard 1,328 m/s² K= 1.5 m²



De aanduiding van het feit dat de aangegeven totale trillingenwaarde werd gemeten conform een genormaliseerde proefmethode en kan worden gebruikt om een instrument met een ander instrument te vergelijken; de aanduiding van het feit dat de aangegeven totale trillingenwaarde ook kan worden gebruikt voor een voorafgaande evaluatie van de blootstelling.



Een waarschuwing die stipuleert dat de emissie van trilling in de loop van het werkelijke gebruik van het elektrische instrument kan verschillen van de aangegeven totale waarde, volgens de gebruiksmethodes van het instrument; door de noodzaak aan te geven de veiligheidsmaatregelen te identificeren met de bedoeling de operator te beschermen, welke gebaseerd zijn op een raming van de blootstelling in de werkelijke gebruiksomstandigheden (rekening houdend met alle bestanddelen van de werkingscyclus, zoals de stoptijden van het instrument en de werkingstijden in rust, naast de uitschakeltijd)

SERVICEDIENST

_ Beschadigde schakelaars moeten in de werkplaats van onze klantendienst hersteld worden.

_ **Als de vervanging van de voedingskabel noodzakelijk is, moet dit plaatsvinden door de fabrikant of zijn agent om een gevaar te voorkomen.**

Klantenservice en gebruiksadvisen

Onze klantenservice beantwoordt uw vragen over reparatie en onderhoud van uw product en over vervangingsonderdelen. Explosietekeningen en informatie over vervangingsonderdelen vindt u ook op : www.eco-repa.com

Het ELEM GARDEN TECHNIC-team voor gebruiksadvisen helpt u graag bij vragen over onze producten en toebehoren : sav@eco-repa.com

OPSLAG

	Brandgevaar! Niet opbergen in de buurt van brandstoffen, oliën, vetten of gassen.
---	--

- Reinig zorgvuldig de gehele machine en het toebehoren.
- Berg de machine op buiten het bereik van kinderen, in een stabiele en veilige positie en op een droge plaats met een gematigde temperatuur. Vermijd te hoge en te lage temperaturen.
- Bescherm de machine tegen direct invallend licht. Bewaar ze, indien mogelijk, op een donkere plaats.
- Bewaar de machine niet in plastic of Nylon zakken om te vermijden dat er zich vocht ophoopt.

Aan het einde van het seizoen voert u een algemene controle van het gereedschap uit en verwijdert u alle aanvoeringen. Telkens voor begin van het seizoen beslist de toestand van het gereedschap controleren. Wend u bij herstellingen tot onze serviceplaats (zie adres op de garantiekaart).

GARANTIE

Voor de garantiebepalingen wordt verwezen naar de bijgevoegde garantievoorwaarden.

MILIEU

	Als uw machine na verloop van tijd aan vervanging toe is, geef hem dan niet met het huisvuil mee, maar zorg voor een milieuvriendelijke verwerking.
---	--

	Please read these operating instructions carefully and observe the notes given. Use these instructions to familiarise yourself with the Electric Hoe, its correct use and the notes on safety.
--	--

	For safety reasons, children under the age of 16 as well as persons not familiar with these operating instructions should not use this Electric Hoe.
--	--

v Please keep these operating instructions in a safe place.

Intended use

The ELEM GARDEN TECHNIC Electric Hoe is designed for loosening large lumps and hardened soil in small to medium-sized cultivation areas in domestic gardens and allotments. It is not designed for use for public grounds, parks, sports centres, roads, agriculture or forestry.

Compliance with these instructions provided by ELEM GARDEN TECHNIC is a prerequisite for using the Electric Hoe correctly.

	Attention! The Electric Hoe must not be used for breaking up stone or for turning over areas of lawn because of the danger of physical injuries.
--	--

For Your Safety

v Please observe the notes on safety on the Electric Hoe.

	Warning ! v Read instruction handbook!
	v Do not use in rain or wet conditions!
	v Keep bystanders away !
	Rotating tools ! The hoe blades take a while to stop after turning off the engine.
	v Always switch off the Electric Hoe and disconnect the plug from the mains prior to checking the power cable for damage, or before cleaning the hoe.
	v Keep cord away from tools!
	v In accordance with essential applicable safety standards of European directives
	v This appliance is double insulated; therefore no earth wire is required. Always check that the power supply corresponds to the voltage on the rating plate.

	Power
--	--------------

	No load speed
--	----------------------

	Number of Blades
--	-------------------------

	Weight
--	---------------

	Working width
--	----------------------

Check Electric Hoe before each use

✓ Never disable the safety devices.

- ✓ Inspect the Electric Hoe before each use.
 - ✓ Do not use the Electric Hoe if safety devices (starting lock-out; safety cover) and/or the hoe blades are damaged, bent or worn.
- To avoid imbalance, worn or defective parts and bolts must only be replaced in sets.

Check area before beginning to work

- ✓ Look for and remove any foreign bodies (e.g. stones, branches, etc.) while working.
 - ✓ If you should hit an obstacle while you are working or if the hoe blades jam, switch off the Electric Hoe, disconnect the mains plug, and wait until the hoe blades have stopped.
- Then remove the obstacle.
- ✓ Inspect the Electric Hoe for any damage and have this repaired if necessary.

Applications /Responsibilities

The user is responsible for accidents with other persons or damage to their property.

✓ Only use the Electric Hoe for the purposes specified in these operating instructions.

- Do not overload the motor.
- ✓ Do not apply additional weight to the Electric Hoe.
 - ✓ Disconnect the mains plug after use and inspect the Electric Hoe, in particular the hoe blades, regularly for damage and have it repaired if necessary.
- Damage to the gear case.
- ✓ Do not drag the Electric Hoe over hard ground (e.g. concrete, paved paths) or up/down steps.

Working clothes / working area

- You are responsible for the safety of the working area.
- ✓ Make sure that there are no other people (especially children) or animals anywhere near the working area.
 - ✓ Wear sturdy working shoes and long trousers to protect your legs. Never operate the Electric Hoe while barefoot or wearing sandals.
 - ✓ Keep hands and feet out of the range of the hoe blades –especially when starting it !
 - ✓ Ensure that you have a secure foothold when working.
 - ✓ Keep the extension cable out of the cutting range.

Take extra care when walking backwards. You may stumble !

- ✓ When working on slopes, always work at right angles to the slope and maintain a safe and firm stance.
- ✓ Take extra care when changing direction on slopes and do not work on extremely steep slopes.
- ✓ Only work when visibility is good.

Interruptions to work

- ✓ Never leave the Electric Hoe unattended at the working area.

- ✓ If you interrupt your work, always leave the Electric Hoe in a safe place and disconnect the mains plug.
- ✓ When changing to another working area, switch off the Electric Hoe, and wait until the blades have stopped. Disconnect the mains plug.



Pay attention to the working environment

- ✓ Familiarise yourself with the surroundings and pay attention to possible risks which might be not audible due to the noise of the machine.
- ✓ Never use the unit when it is raining or in damp or wet areas.
- ✓ Never work directly next to swimming pools or garden ponds.

Electrical safety

- The Electric Hoe may only be used if the connecting /extension cable is not damaged.
- ✓ The connecting/extension cable must be checked regularly for damage and signs of wear and tear.
 - ✓ Disconnect the mains plug immediately if the connecting/extension cable is damaged or severed. The coupling socket for the extension cable must be waterproof for protection from water splashes.
 - ✓ Keep the connecting/extension cable away from the hoe blades.
 - ✓ Switch off the Electric Hoe and disconnect the mains plug before checking whether the extension cable is entangled or damaged.
 - ✓ Only use approved extension cables. Consult your electrician.
- We recommend the use of a residual-current device with a residual-current rating of 30 mA. Use of a residual-current device is obligatory if you are operating the Electric Hoe in Switzerland.

Starting the Electric Hoe

	<p>Risk of injury if Electric Hoe does not switch off automatically.</p> <p>✓ Do not remove or bridge the safety devices installed on the Electric Hoe (e.g. by fastening down the button/ lever to the handle).</p>
	<p>Warning!</p> <p>Electric Hoe blades will continue to run for a short time after the hoe has been turned off:</p> <p>✓ Never lift or carry the Electric Hoe while the motor is running.</p> <p>✓ When starting the Electric Hoe make sure that your feet are at a safe distance from the hoe blades.</p>

	<p>Warning! Working position: Always guide the Electric Hoe by the handle(s) using both hands (see Fig.). √ Guide the Electric Hoe at walking pace only.</p>
---	---

Storing Your Electric Hoe

Storage

	<p>Risk of fire ! Store your Electric Hoe away from fuels, oils, grease and gases.</p>
---	---

Maintenance

	<p>Warning! Disconnect the mains plug before performing all maintenance work.</p>
---	--

Never clean the Electric Hoe with running water, in particular with water under high pressure. The gearbox may be very hot during and after use.

√ Wear gloves when performing maintenance work.

The Electric Hoe is mainly maintenance-free.

	<p>Warning! Risk of injury if you use the wrong hoe blades.</p>
---	--

	<p>WARNING: Packaging materials are not toys! Children must not play with plastic bags! Danger of suffocation!</p>
---	---

ELECTRICAL SAFETY

	<p>Always check that the power supply corresponds to the voltage on the rating plate.</p>
---	--

Power cable for the device

Please only use power cables that are not damaged.

The total length of the power cable should not exceed 50 meters; going beyond this distance will reduce the power output of the electric motor. The power cable must have a cross-section of 3 x 1.5 mm². The insulating sheath of such machines is frequently damaged. Some of the causes for this are:

- Cracking due to old age of the insulation
- Kinking caused by improper fastening or

guidance of the power cable

Even though power cables with damaged insulation sheaths pose a lethal hazard, some people still use them. Do not make this mistake! Cables, plugs and socket couplers must meet the following requirements listed below. Power cables used to connect machines must have a rubber insulation sheath.

The power cables must, at the very minimum, be of type HO5RN-F and 3-stranded. The cable type must be printed somewhere on the power cable. Only purchase power cables that are marked! Plugs and socket couplers for the power cables must be made from rubber and splash-proof. There is a limit to how long power cables can be. Longer power cables require larger conductor cross-sections. Power cables and connecting lines must be regularly checked for damage. Ensure that the lines are deenergized before checking them. Completely unwind the power cable. Also check power cable entry points, plugs and socket couplers for kinks. The machine is intended for private use i.e. for use in home and gardening environments. The operating instructions as supplied by the manufacturer must be kept and referred to in order to ensure that the machine is properly used and maintained. The instructions contain valuable information on operating, maintenance and servicing conditions.

For safety reasons, the machine may not be used as a drive unit for other work tools or tool sets of any kind.

DESCRIPTION

1. Cable
2. Anti-lock button and trigger switch
3. Adjustable auxiliary handle
4. Handle
5. Lower motor housing
6. Nut M6, Screw M6 and washer
7. Tine
8. Roller assembly
9. Telescopic tube and adjustment knob
10. Locking nut
11. Socket spanner x2

Assembly (fig. 1-17)

Connect the bar

Connect the directional bar with nuts and screws supplied in the package.

	Do not plug the unit into the socket until it is completely assembled.
---	---

	Caution! Wear work gloves! Only use original spare parts, fault what, operation and safety would not guaranteed.
---	---

✓ **Make sure all nuts, bolts and screws are firmly tightened to ensure safe operating conditions.**

Storing Your Electric Hoe

- _ Connect the device to an appropriate extension.
- _ Attach the extension behind the terminal.
- _ Hold the camera with both hands.
- _ Press the electrical isolation switch (8) and snap the lever (9). The engine will start and the teeth begin to rotate.
- _ To stop the machine, release the lever

	Risk of injury if Electric Hoe does not switch off automatically. ✓ Do not remove or bridge the safety devices installed on the Electric Hoe (e.g. by fastening down the button/ lever to the handle).
---	---

	Warning! Electric Hoe blades will continue to run for a short time after the hoe has been turned of: ✓ Never lift or carry the Electric Hoe while the motor is running. ✓ When starting the Electric Hoe make sure that your feet are at a safe distance from the hoe blades.
---	--

	Warning! Working position: Always guide the Electric Hoe by the handle(s) using both hands (see Fig.). ✓ Guide the Electric Hoe at walking pace only.
---	--

Tips for proper working

Place the machine in front of the area you wish to hoe and hold it securely on the push bar before you switch on the machine. Guide the hoe blades over the area.

To achieve cleanly hoed soil always ensure that you guide the machine in straight lines wherever possible. In so doing, the aeration swaths should always overlap each other by a few centimeters in order to avoid bare strips.

Switch off the motor promptly when you arrive at the end of the area you wished to hoe. The motor must be switched off when you raise the machine (for example to change direction).

Keep the underside of the machine clean and remove soil deposits. Deposits make it more difficult to start the machine and decrease the working depth.

Work perpendicular to the slope on inclined areas.

The machine must be switched off and the mains cable disconnected before you make any checks on the hoe blades.

Important!

The hoe blades will continue to rotate for a few seconds after the motor is switched off. Never attempt to manually stop them. In the event that the rotating hoe blade strikes an object, immediately switch off the machine and wait for the hoe blades to come to a complete stop. Then inspect the condition of the hoe blades. Replace any parts that are damaged.

Lay the power cable on the ground in front of the outlet in a figure 8. Work away from the outlet or cable and ensure that the power cable always trails in the hoed soil which will prevent the hoe blades from traveling over the cable.

Maintenance

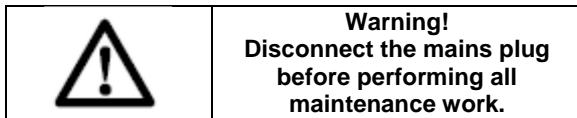

Risk of injury to persons and damage to property.

✓ **Never clean the Electric Hoe with running water, in particular with water under high pressure. The gearbox may be very hot during and after use.**

✓ **Wear gloves when performing maintenance work.**

The Electric Hoe is mainly maintenance-free.

Make sure the vents located on the engine block are never dirty and clogged.

1. Remove any remaining dirt or other debris vents with a dry cloth or brush. Do not forget to clean the guard.
2. Clean the blades and drive shaft L and grease them with a biodegradable oil

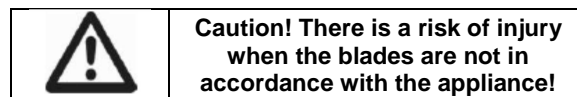

TECHNICAL DATA

Mains voltage V	230
Mains frequency Hz	50
Power input W	300
No load speed min-1	280
Working width mm	162
Working mm	150
Number of Blades	4

Weight kg	4,82
-----------	------

Acoustic pressure level	LpA 68,7 dB(A) K = 3 dB(A)
-------------------------	----------------------------

Acoustic power level	LwA 88,7 dB(A) K = 3 dB(A)
----------------------	----------------------------

Guaranteed sound power LWA	93 dB (A)
----------------------------	-----------

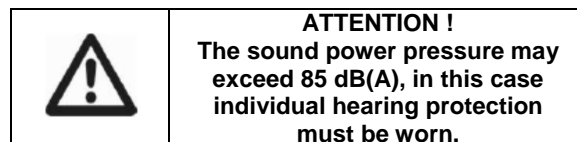

Weighted root mean square acceleration according to relevant standard. : 1,328 m/s² K= 1.5 m²



The declared vibration total value has been measured in accordance with a standard test method and may be used for comparing one tool with another that the declared vibration total value may also be used in a preliminary assessment of exposure.



A warning that the vibration emission during actual use of the power tool can differ from the declared total value depending on the ways in which the tool is used and of the need to identify safety measures to protect the operator that are based on an estimation of exposure in the actual conditions of use (taking account of all parts of the operating cycle such as the times when the tool is switched off and when it is running idle in addition to the trigger time).

SERVICE DEPARTMENT

_ Damaged switches must be replaced by our after-sales service department.

_ **If replacing the power cord is necessary, it should be done by the manufacturer or his agent to avoid a hazard.**

After-sales Service and Application Service

Our after-sales service responds to your questions concerning maintenance and repair of your product as well as spare parts. Exploded views and information on spare parts can also be found under: www.eco-repa.com

ELEM GARDEN TECHNIC application service team will gladly answer questions concerning our products and their accessories : sav@eco-repa.com

STORAGE

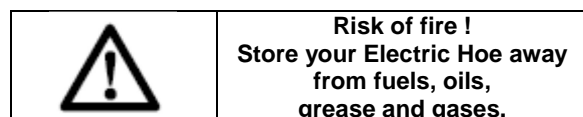

_ Thoroughly clean the whole machine and its accessories.

_ Store it out of the reach of children, in a stable and secure position, in a cool and dry place, avoid too high and too low temperatures.

_ Protect it from exposure to direct sunlight. Keep it in the dark, if possible.

_ Don't keep it in plastic bags to avoid humidity build-up.

At the end of the season, perform a general inspection of the machine and remove any deposits which may have accumulated. At the start of each season, ensure that you check the condition of the machine. If repairs are necessary, please contact one of our customer service centers (see address on warranty certificate).

GUARANTEE

Refer to the enclosed guarantee conditions for the terms and conditions of guarantee.

ENVIRONMENT

	<p>Should your machine need replacement after extended use, do not put it in the domestic waste but dispose of it in an environmentally safe way.</p>
---	--

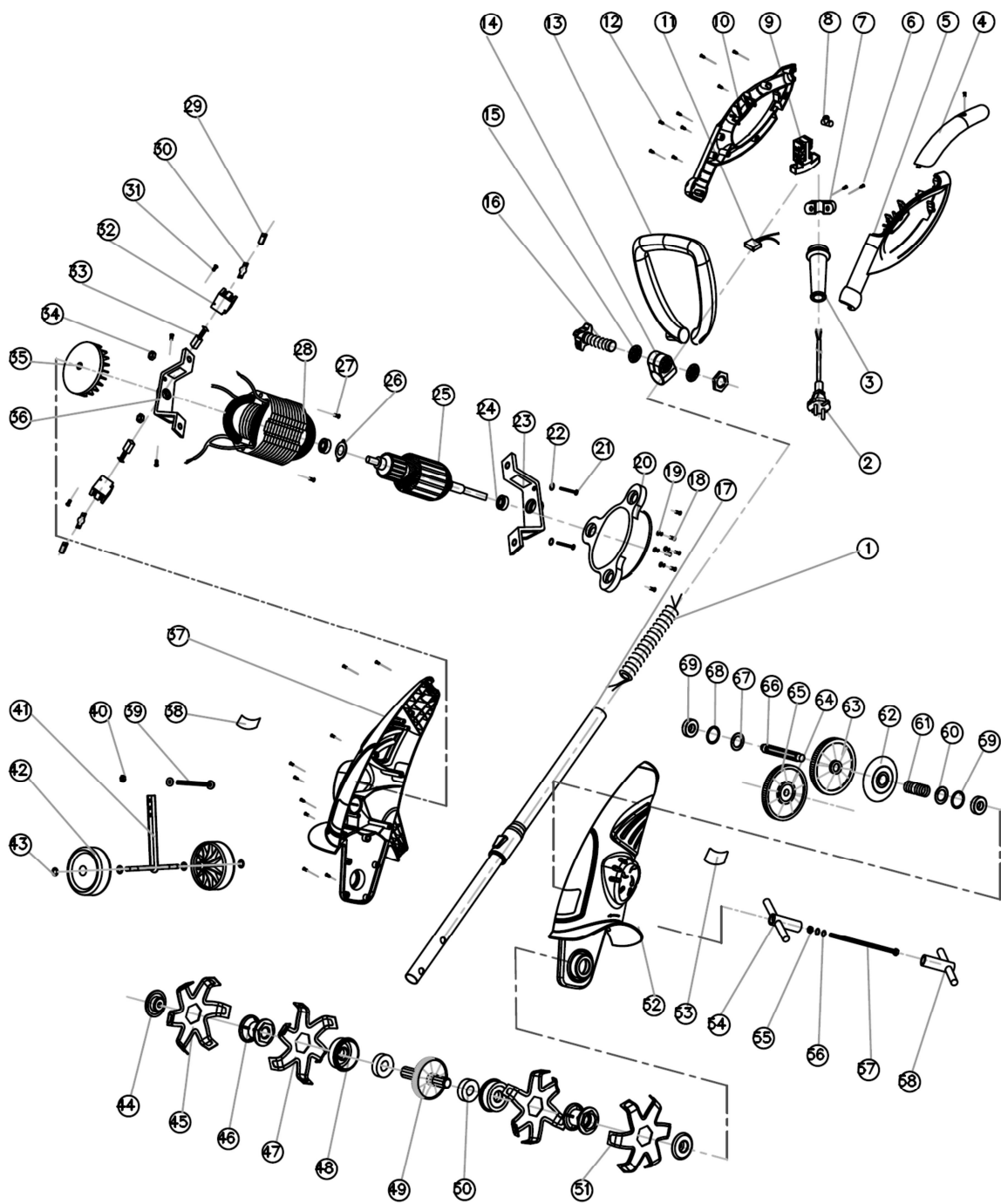



FR

- Ne jamais laisser un enfant ou une autre personne n'ayant pas pris connaissance des instructions d'utilisation se servir de la machine. Il est possible que les réglementations locales fixent une limite d'âge minimum de l'utilisateur. Gardez la machine non utilisée hors de la portée des enfants.
 - Cet appareil n'est pas prévu pour être utilisé par des personnes (y compris les enfants) dont les capacités physiques, sensorielles ou mentales sont réduites, ou des personnes dénuées d'expérience ou de connaissance, sauf si elles ont pu bénéficier, par l'intermédiaire d'une personne responsable de leur sécurité, d'une surveillance ou d'instructions préalables concernant l'utilisation de l'appareil. ».
- Il convient de surveiller les enfants pour s'assurer qu'ils ne jouent pas avec l'appareil.

NL

- Laat kinderen of personen die deze voorschriften niet gelezen hebben de machine nooit gebruiken. In uw land gelden eventueel voorschriften ten aanzien van de leeftijd van de bediener. Bewaar de machine buiten het bereik van kinderen wanneer deze niet wordt gebruikt.
 - Dit gereedschap is er niet voor bestemd om te worden gebruikt door personen (inclusief kinderen) met beperkte fysieke, zintuigelijke of geestelijke vermogens of gebrekkige ervaring en/of gebrekkige kennis, tenzij zij onder toezicht staan van een voor hun veiligheid verantwoordelijke persoon, of zij van deze persoon instructies ontvangen ten aanzien van het gebruik van het gereedschap.
- Het moet toezicht houden op kinderen om ervoor te zorgen dat zij niet met het apparaat spelen.

GB

- Never allow children or people unfamiliar with these instructions to use the machine. Local regulations may restrict the age of the operator. When not in use store the machine out of reach of children.
 - This tool is not intended for use by persons (including children) with reduced physical, sensory or mental capabilities, or lack of experience and knowledge, unless they have been given supervision or instruction concerning use of the appliance by a person responsible for their safety.
- It should supervise children to ensure they do not play with the device.

FR

Déclaration de conformité



Nous « **ELEM GARDEN TECHNIC** » certifions par la présente que la machine spécifiée ci-après répond de par sa conception et son type de construction ainsi que de par la version que nous avons mise sur le marché aux prescriptions fondamentales stipulées en matière de sécurité et d'hygiène par les directives européennes en vigueur. Toute modification apportée à la machine sans notre accord rend cette déclaration invalide.

Produit: Bineuse électrique
Type: MTBE302T

Directives européennes en vigueur :
2006/42/ CEE – 2004/108/ CEE – 2006/95/ CEE –
2011/65/CEE – 2000/14/ CEE Modifié par 2005/88/CEE

Normes harmonisées appliquées :

EN 55014-1:2006+A1+A2
EN 55014-2:1997+A1+A2
EN 61000-3-2:2006+A1+A2
EN 61000-3-3:2013
EN 60335-1:2012
EN 709:1997+A4
EN 62233:2008
EN ISO 3744:1995
ISO 11094:1991

ELEM GARDEN TECHNIC ,
81 rue de Gozée 6110 Montigny-le-Tilleul Belgique

Belgique , Octobre 2014

Mr Joostens Pierre
Président-Directeur Général

ELEM,
Rue de Gozée 81, 6110 Montigny-le-Tilleul, Belgique
Tél : 0032 (0) 71 29 70 70
Fax : 0032 (0) 71 29 70 86
Dossier technique auprès de : info@eco-repa.com

Niveau de puissance acoustique dB(A) LwA
Garanti: 93

Caractéristiques techniques

Produit: Bineuse électrique
Type: MTBE302T

Tension du réseau V 230
Fréquence du réseau Hz 50
Puissance W 300
Vitesse à vide min-1 280
Poids kg 4,82

Niveau de la pression sonore mesuré sur le lieu de travail :

LpA (pression sonore) dB(A) 68,7 K= 3 dB(A)
LWA (puissance sonore) dB(A) 88,7 K= 3 dB(A)

Vibration 1,328 m/s² K= 1.5 dB(A)

SN : 2014.10:001~280
09.10.10772
Aankomstdatum : 12/01/2015
Productiejaar : 2014

NL

EG-verklaring van overeenstemming



Hierbij « **ELEM GARDEN TECHNIC** » verklaren wij dat de hierna vermelde machine door haar ontwerp en bouwwijze en in de door ons in de handel gebrachte uitvoering voldoet aan de betreffende fundamentele veiligheids- en gezondheidseisen, zoals vermeld in de desbetreffende EG-richtlijnen. Deze verklaring verliest haar geldigheid wanneer zonder overleg met ons veranderingen aan de machine worden aangebracht.

Product: Elektrische bodemfrees
Type : MTBE302T

Van toepassing zijnde EG-richtlijnen
2006/42/ EEG – 2004/108/ EEG
2006/95/ EEG – 2011/65/EEG –2005/88/ EEG

Toegepaste geharmoniseerde normen

EN 55014-1:2006+A1+A2
EN 55014-2:1997+A1+A2
EN 61000-3-2:2006+A1+A2
EN 61000-3-3:2013
EN 60335-1:2012
EN 709:1997+A4
EN 62233:2008
EN ISO 3744:1995
ISO 11094:1991

Geluidsvermogensniveau dB(A) LwA
Gegarandeerd: 93

ELEM GARDEN TECHNIC ,
81 rue de Gozée 6110 Montigny-le-Tilleul Belgique

België, oktober 2014

Mr Joostens Pierre
Directeur

ELEM,
rue de Gozée 81, 6110 Montigny-le-Tilleul, Belgique
Tél : 0032 (0) 71 29 70 70
Fax : 0032 (0) 71 29 70 86
Technisch dossier bij: info@eco-repa.com

Technische Daten

Product: Elektrische bodemfrees
Type : MTBE302T

Netspanning V 230
Netfrequentie Hz 50
Vermogen W 300
Toerental (onbelast) min-1 280
Gewicht kg 4,82

Niveau van de geluidsdruk op de werkplek:
LpA (geluidsdruk)dB(A) 68,7 K= 3 dB(A)
LWA (geluidsvermogen) dB(A) 88,7 K= 3 dB(A)

Trilling 1,328 m/s² K= 1.5 dB(A)

SN : 2014.10:001~280
09.10.10772
Arrival date: 12/01/2015
Production year : 2014

GB

Declaration of Conformity



We "ELEM GARDEN TECHNIC" hereby declare that the machine described below complies with the relevant basic safety and health requirements of the EU Directives, both in its basic design and construction as well as in the version put into circulation by us. This declaration shall cease to be valid if the machine is modified without our prior approval.

Product: Electric Hoe
Type: MTBE302T

Relevant EU Directives

2006/42/ EC – 2004/108/EC– 2006/95/ EC
2011/65/EC –2005/88/EC

Applied harmonized standards

EN 55014-1:2006+A1+A2
EN 55014-2:1997+A1+A2
EN 61000-3-2:2006+A1+A2
EN 61000-3-3:2013
EN 60335-1:2012
EN 709:1997+A4
EN 62233:2008
EN ISO 3744:1995
ISO 11094:1991

ELEM GARDEN TECHNIC ,
81 rue de Gozée 6110 Montigny-le-Tilleul Belgique

Belgium, October 2014

Mr Joostens Pierre
Director

ELEM,
rue de Gozée 81, 6110 Montigny-le-Tilleul, Belgique
Tél : 0032 (0) 71 29 70 70
Fax : 0032 (0) 71 29 70 86
Technical file at: info@eco-repa.com

Sound power level dB(A) LwA

Guaranteed: 93

Technical Data

Product: Electric Hoe
Type: MTBE302T

Mains voltage V 230
Mains frequency Hz 50
Power input W 300
No load speed min-1 280
Weight kg 4,82

Level of sound pressure:
LpA (sound pressure) dB(A) 68,7 K= 1.96 dB(A)
LWA (acoustic power) dB(A) 88,7 K= 3 dB(A)

Measured vibration value : 1,328 m/s² K= 1.5 dB(A)

SN : 2014.10:001~280
09.10.10772
Ankunftsdatum : 12/01/2015
Fertigungsjahr : 2014

DE

EG-Konformitätserklärung



Hiermit erklären wir « **ELEM GARDEN TECHNIC** », dass die nachfolgend bezeichnete Maschine aufgrund ihrer Konzipierung und Bauart sowie in der von uns in Verkehr gebrachten Ausführung den einschlägigen grundlegenden Sicherheits- und Gesundheitsanforderungen der EG-Richtlinien entspricht. Bei einer nicht mit uns abgestimmten Änderung der Maschine verliert diese Erklärung ihre Gültigkeit.

Produkt : Elektro-Bodenhacke
Typ : MTBE302T

Einschlägige EG-Richtlinien

2006/42/ EWG – 2004/108/ EWG – 2006/95/ EWG
2011/65/EWG – 2005/88/ EWG

Angewandte harmonisierte Normen :

EN 55014-1:2006+A1+A2
EN 55014-2:1997+A1+A2
EN 61000-3-2:2006+A1+A2
EN 61000-3-3:2013
EN 60335-1:2012
EN 709:1997+A4
EN 62233:2008
EN ISO 3744:1995
ISO 11094:1991

ELEM GARDEN TECHNIC ,
81 rue de Gozée 6110 Montigny-le-Tilleul Belgique

Belgien, Oktober 2014

Mr Joostens Pierre
Direktor

ELEM,
ue de Gozée 81, 6110 Montigny-le-Tilleul, Belgique
Tél : 0032 (0) 71 29 70 70
Fax : 0032 (0) 71 29 70 86
Technische Unterlagen bei: info@eco-repa.com

Schalleistungspegel dB(A) LwA
Garantiert: 93

Technische Daten

Produkt : Elektro-Bodenhacke
Typ : MTBE302T

Netzspannung V 230
Netzfrequenz Hz 50
Leistungsaufnahme W 300
Leerlaufdrehzahl min-1 280
Gewicht kg 4,82

Höhe des Schalldrucks:

LpA (Schalldruck) dB(A) 68,7 K= 3 dB(A)
LWA (Schalleistung) dB(A) 88,7 K= 3 dB(A)

Hand-Arm-Vibration 1,328 m/s² K= 1.5 dB(A)



81, rue de Gozée
6110 Montigny-le-Tilleul
Belgique

Tél : 0032 71 29 70 70 Fax : 0032 71 29 70 86

Made in China

S.A.V
sav@eco-repa.com



Site S.A.V. D.N.V. Website
www.eco-repa.com
Your after sale partner

 **Service Parts separated**

 32 / 71 / 29 . 70 . 83

 32 / 71 / 29 . 70 . 86

Fabriqué en Chine - Vervaardigd in China - Made in China Fabricato in Cina
2014

Sous réserve de modifications / Technische wijzigingen voorbehouden / Subject to technical modifications
Technische Änderungen vorbehalten