



master Pumps

		
<p>MPXI1102 POMPE D'ARROSAGE TUINPOMP GARDEN PUMP POMPA PER GIARDINAGGIO BOMBA JARDÍN</p>	<p>MPXI1102PC POMPE D'ARROSAGE TUINPOMP GARDEN PUMP POMPA PER GIARDINAGGIO BOMBA JARDÍN</p>	<p>MPXI1102ALL SURPRESSEUR HYDROFOORGROEP PRESSURE PUMP POMPA A PRESSIONE BOMBA DE PRESIÓN</p>

TRADUCTION DES INSTRUCTIONS D'ORIGINE
 VERTALING VAN DE ORIGINELE INSTRUCTIES
 ORIGINAL INSTRUCTIONS
 TRADUZIONE DELLE ISTRUZIONI ORIGINALI
 TRADUCCIÓN DE LAS INSTRUCCIONES ORIGINALES

CE S03 M01 Y2019

Sous réserve de modifications / Technische wijzigingen voorbehouden / Subject to technical modifications / Technische
 Änderungen vorbehalten / Con riserva di eventuali modifiche tecniche

MPXI1102



FR	NL	GB	IT	ES
La machine n'est pas appropriée pour un usage continu.	De machine is niet geschikt voor continubedrijf.	The machine is not intended for permanent use.	La macchina non è destinata all'uso continuo.	La máquina no está concebida para un uso permanente.
1. Carter moteur	1. motorbehuizing	1. motor housing	1. Scocca	1. Cáster del motor
2. Entrée d'eau	2. water ingang	2. water inlet	2. Ingresso dell'acqua	2. Entrada de agua
3. Sortie d'eau	3. water uitgang	3. water outlet	3. Uscita dell'acqua	3. Salida de agua
4. Poignée de transport	4. draaghandvat	4. carrying handle	4. Maniglia di trasporto	4. Asa para transporte
5. Filtre intégré	5. geïntegreerd filter	5. integrated filter	5. Filtro integrato	5. Filtro integrado
6. Bouchon de vidange	6. Aftapplug	6. Drain plug	6. Tappo di scarico	6. Tapón de drenaje

MPXI1102PC

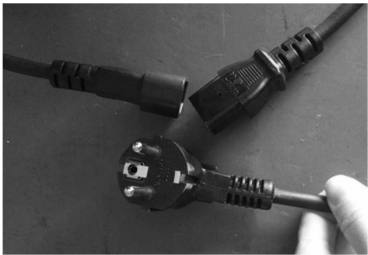

Quick Connection

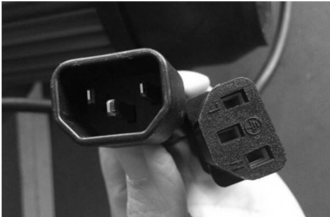

MPXI1102ALL



FR POMPE D'ARROSAGE & SURPRESSEUR

	<p>Lors de l'utilisation d'appareils, il faut respecter certaines mesures de sécurité afin d'éviter des blessures et dommages.</p> <p>Veuillez donc lire attentivement ce mode d'emploi. Conservez-le bien de façon à pouvoir disposer à tout moment de ces informations. Si l'appareil doit être remis à d'autres personnes, remettez-leur aussi ce mode d'emploi.</p> <p>Nous déclinons toute responsabilité pour les accidents et dommages dus au non-respect de ce mode d'emploi et des consignes de sécurité.</p>
---	--

	<p>CE Conformément aux normes Européennes d'application en matière de sécurité.</p>
---	--

	<p>AVERTISSEMENT</p> <p>Les matériaux d'emballage ne sont pas des jouets ! Les enfants ne doivent pas jouer avec des sacs en plastique !</p> <p>Il existe un risque de suffocation!</p>
--	--

CONSIGNES DE SECURITE

	<p>Sur des eaux dormantes, des pièces d'eau de jardin et des piscines et dans leur proximité, il est uniquement autorisé d'utiliser l'appareil avec un disjoncteur à courant de défaut dont le courant nominal déclencheur ne dépasse pas 30 mA.</p>
---	---

L'appareil ne convient pas à l'emploi dans les piscines, les pataugeoires de tous genres et toutes autres pièces d'eaux dans lesquelles des personnes ou des animaux peuvent se trouver pendant son fonctionnement.

Il est interdit de faire fonctionner l'appareil pendant la présence de personnes ou d'animaux dans la zone dangereuse. Consultez votre spécialiste en électricité!

Cet appareil ne convient pas aux personnes (y compris les enfants) qui en raison de leurs capacités physiques, sensorielles ou intellectuelles ou leur manque d'expérience et/ou de connaissances ne peuvent pas l'utiliser de manière sûre, à moins d'être surveillées et de recevoir les instructions relatives à l'utilisation de l'appareil par une personne responsable de leur sécurité.

Surveillez les enfants pour vous assurer qu'ils ne jouent pas avec l'appareil.

Attention!

- _ Effectuez un contrôle à vue de l'appareil avant chaque utilisation de ce dernier.
- N'utilisez pas l'appareil dès lors que des équipements de sécurité ont été endommagés ou sont usés.
- N'annulez jamais l'effet d'un dispositif de sécurité.
- _ Utilisez cet appareil exclusivement dans le respect de l'application conforme indiquée dans ce mode d'emploi.

- _ C'est vous qui êtes responsable de la sécurité dans la zone de travail
- _ Si le câble ou le connecteur est endommagé par une influence extérieure, il ne faut pas réparer le câble ! Le câble doit être remplacé par un nouveau. Ce travail doit uniquement être réalisé par un(e) spécialiste électricien(ne).
- _ La tension de 230 Volts (tension alternative) indiquée sur la plaque signalétique de l'appareil doit correspondre à la tension secteur présente.
- _ Ne tenez, transportez ou fixez jamais l'appareil par le câble.
- _ Assurez-vous que les connecteurs enfichables électriques se trouvent dans un endroit à l'abri des inondations ou de l'humidité.
- _ Avant tout travail sur l'appareil, débranchez la prise secteur.
- _ Evitez d'exposer directement l'appareil à un jet d'eau.
- _ L'exploitant est responsable du bon respect des directives de sécurité et de montage. (Demandez éventuellement à un(e) électricien(ne) spécialisé(e))
- _ L'utilisateur doit exclure tout dommage indirect en raison d'une inondation, en cas de dérangement de l'appareil, en prenant les mesures adéquates (p. ex. installation d'une alarme, pompe de réserve, ou autre.
- _ En cas de panne éventuelle de l'appareil, les travaux de réparation doivent uniquement être réalisés par un(e) électricien(ne) spécialisé(e) ou par le service après-vente MASTER PUMPS.
- _ L'appareil ne doit jamais fonctionner à sec ni alors que la conduite d'aspiration est entièrement fermée. La garantie du producteur est caduque pour tous les dommages de l'appareil ayant pour origine son fonctionnement à sec.
- _ Il est interdit d'utiliser l'appareil pour exploiter des bassins de piscine.
- _ Il ne faut pas monter l'appareil dans un circuit d'eau potable.

	<p>Veillez lire toutes les consignes de sécurité et instructions.</p> <p>Tout non-respect des consignes de sécurité et instructions peut provoquer une décharge électrique, un incendie et/ou des blessures graves.</p> <p>Conservez toutes les consignes de sécurité et instructions pour une consultation ultérieure.</p>
---	---

UTILISATION CONFORME DE LA POMPE

Domaine d'application

- _ Ces pompes de jardin électriques peuvent être utilisées à l'extérieur (par exemple, dans le jardin).
- _ Pour l'irrigation et l'arrosage d'espaces verts, de carrés de légumes et de jardins.
- _ Pour le service d'arroseurs automatiques.
- _ Avec préfiltre, pour la prise d'eau de pièces d'eau, de ruisseaux, de tonneaux pour recueillir les eaux de pluie, de citernes des eaux de pluie et de puits.

Fluides refoulés :

- _ Destiné au refoulement d'eau claire (eau douce), eau de pluie ou légères lessives / eaux usées.
- _ Ne pas dépasser la température maximale du liquide refoulé en fonctionnement continu de +35°C.
- _ Il est interdit de refouler des liquides combustibles, gazeux ou explosifs avec cet appareil.
- _ Le refoulement de liquides agressifs (acides, lessive alcaline, sève d'écoulement de silos, etc.) ainsi que de liquides contenant des substances abrasives (sable) doit également être évité.

La machine doit exclusivement être employée conformément à son affectation.

Chaque utilisation allant au-delà de cette affectation est considérée comme non conforme. Pour les dommages en résultant ou les blessures de tout genre, le producteur décline toute responsabilité et l'opérateur/l'exploitant est responsable.

Veillez au fait que nos appareils, conformément à leur affectation, n'ont pas été construits, pour être utilisés dans un environnement professionnel, industriel ou artisanal.

Nous déclinons toute responsabilité si l'appareil est utilisé professionnellement, artisanalement ou dans des sociétés industrielles, tout comme pour toute activité équivalente.

INSTRUCTIONS DE SÉCURITÉ ADDITIONNELLES

- Cette pompe n'a aucun dispose d'une fonction anti-aspersion et doit être placée dans un environnement sec. Ne placez ni ne faites jamais fonctionner la pompe sous la pluie ou dans un endroit humide.
- Cette pompe à eau ne doit pas être utilisée avec des liquides inflammables ou dangereux.
- Évitez de faire fonctionner la pompe au ralenti.
- Cette pompe est prévue pour fonctionner avec de l'eau claire. Elle peut être utilisée pour l'irrigation dans le jardin, l'adduction d'eau dans la maison et l'arrosage du jardin ou de cultures.
- Cette pompe à eau ne doit pas être exposée longtemps aux impuretés, au sable, aux pierres, aux substances poisseuses, etc., qui pourraient être associés au liquide transporté. Ce dernier pouvant contenir des substances chimiques corrosives, il est nécessaire de veiller à ce qu'elles n'endommagent pas le corps de la pompe. Il est interdit d'utiliser cette pompe pour transporter de l'eau potable.

	<p>L'usage de cet appareil ne convient pas aux enfants et aux personnes dont les capacités physiques ou sensorielles sont diminuées ou aux personnes dépourvues d'expérience ou de connaissances, excepté si ces personnes bénéficient de la surveillance d'une personne responsable de leur sécurité ou si elles reçoivent des signes préalables relatives à l'utilisation de l'appareil.</p>
---	---

MONTAGE

- Déconnectez l'alimentation électrique de la pompe lorsque vous installez celle-ci.
- Il est recommandé de conserver le matériel dans un endroit sec et bien ventilé, à une température inférieure à 40°C, pendant son installation.
- Si, suite à votre intervention ou aux conséquences d'une inondation du site à irriguer, l'eau à pomper est en quantité excessive, vous devez prendre un certain nombre de mesures préventives (p. ex. installer un dispositif permettant l'écoulement de l'excès d'eau, une alarme, une pompe d'appoint, un réservoir d'eau, etc.). Notre société n'est en aucun cas responsable des pertes éventuelles provoquées par cette situation.
- Il est nécessaire d'inspecter la pompe avant de l'utiliser pour s'assurer que le cordon d'alimentation ou la fiche n'est pas endommagée afin de garantir un fonctionnement en toute sécurité.

Connexion électrique

L'électricien chargé de l'installation doit vérifier que les connexions électriques, notamment la borne de terre, sont conformes aux normes.

Il est nécessaire de vérifier l'intensité nominale du contact électrique avec l'interrupteur de protection. Cette valeur doit être de 30 mA.

Terre

La pompe à eau doit être correctement raccordée à la terre. La mise en court-circuit invalide les articles applicables de la garantie. Les pièces de rechange sont à votre charge. S'il la longueur du câble d'origine doit être augmentée, vous devez utiliser un câble de section identique.

UTILISATION

Les pompes ne sont pas des pompes à amorçage automatique. Il faut donc avant tout connecter le tuyau d'aspiration aux éléments suivants :

Le clapet anti-retour avec le filtre (au niveau de la base du tuyau d'aspiration). Cela permet d'éviter que le tuyau et la pompe ne fonctionnent à sec après la déconnexion de la pompe. Cette partie du tuyau bloque l'eau en cours de pompage.

Il est préférable de remplir le tuyau d'eau avant de le fixer à la pompe. Vous pouvez ensuite fixer votre tuyau de refoulement à la sortie de la pompe, qui se trouve sur le dessus de cette dernière.

Vous devez ensuite remplir la pompe complètement d'eau par l'ouverture du filtre intégré (refermer hermétiquement).

Si le boîtier et le tuyau sont remplis d'eau, vous pouvez mettre la pompe en marche en utilisant l'interrupteur de marche/arrêt. La pompe commence immédiatement à pomper l'eau.

Lorsque la pompe est ensuite mise hors tension, l'eau reste à l'intérieur de son boîtier et du tuyau.

Cela permet à la pompe de redémarrer immédiatement à la mise sous tension. Si aucun clapet anti-retour n'est fixé ou si le joint placé entre le clapet et le tuyau ne fonctionne pas correctement (clip de serrage du tuyau), la pompe est encore susceptible de fonctionner à sec et doit donc être remplie pour pouvoir fonctionner correctement.

Tuyau de refoulement

Le tuyau de refoulement sert à transporter l'eau depuis la pompe jusqu'au point de consommation (robinet, etc.). Nous recommandons d'utiliser un tuyau de refoulement d'un diamètre minimal de 20mm (3/4") afin de minimiser la perte de charge provoquée par la pression de l'eau.

Lorsque la pompe de jardin fonctionne, la sortie de l'eau (robinet ou sortie du dispositif d'aspersion)

doit être ouverte pour refouler l'air du tuyau. Si la sortie d'eau est fermée, la pompe peut être endommagée par surchauffe après plus de 5 minutes de fonctionnement.

Placez la pompe à l'abri du gel.

Le sable et les pierres contenus dans l'eau peuvent rapidement provoquer l'usure de la pompe et diminuer son débit utile. Pour cette raison, il est nécessaire d'installer un filtre.

Cette pompe à eau n'est pas adaptée pour un fonctionnement à long terme, par exemple dans une entreprise industrielle ou minière, ou dans un système de recyclage de l'eau.

Précautions d'usage

L'alimentation doit être conforme aux spécifications indiquées sur le produit. Reportez-vous, si nécessaire, aux instructions de votre fournisseur d'électricité local pour connaître les conditions de connexion. Si la pompe ou le câble d'alimentation n'est pas conforme à ces instructions, ne branchez pas la pompe !

Ne transportez jamais la pompe en la tenant par son câble.

Ne retirez jamais la fiche et ne raccourcissez pas le câble, si vous le faites, vous perdrez le bénéfice de la garantie. Maintenez les connexions (fiche et prise) au sec.

N'utilisez pas la pompe dans une piscine, un lac ou tout autre endroit où des personnes pourraient être en contact physique avec l'eau, car elle n'est pas adaptée à cet usage.

Débranchez toujours la pompe de l'alimentation électrique avant de la nettoyer ou d'en assurer l'entretien. Cette pompe est prévue pour pomper de l'eau ayant une température minimale de 4°C et une température maximale de 35°C.

La pompe ne doit pas fonctionner à sec, car elle risque d'être irrémédiablement endommagée.

Débranchez toujours la pompe de l'alimentation électrique avant tout nettoyage ou entretien.

Nettoyez les chambres de temps en les rinçant avec de l'eau propre afin qu'elles ne soient pas obstruées par de la saleté.

NETTOYAGE ET ENTRETIEN



Avant chaque maintenance, mettez l'appareil hors tension « OFF », et retirez la fiche de contact de pompe de la prise de courant.

Nettoyage

Dans des conditions d'utilisation normale, la pompe ne requiert aucun entretien. La pompe ne doit néanmoins jamais être placée en plein air lorsqu'il pleut, dans un endroit humide, sale ou soumis au gel.

- Il convient d'éviter le gel, le fonctionnement au ralenti ou le blocage par des impuretés.
- Débranchez toujours l'alimentation électrique avant tout entretien de la pompe.
- Si le câble d'alimentation est endommagé, il doit être remplacé par un personnel qualifié. Les dommages provoqués par un court-circuit ne sont pas couverts par la garantie.
- Si la pompe ne fonctionne pas correctement, les réparations sous garantie doivent être effectuées par un centre de maintenance agréé.



N'utilisez jamais de solvants comme l'essence, l'alcool, l'ammoniaque, etc. Ces solvants peuvent endommager les pièces en plastique.

Nettoyage du filtre intégré

Votre pompe est équipée d'un filtre à eau intégré. Éliminez régulièrement la saleté qui s'accumule dans les mailles du filtre.

Pour nettoyer le filtre :

- Arrêtez la pompe (débranchez la fiche de l'alimentation électrique).
- Dévissez le couvercle du filtre.
- Retirez la cassette filtre et nettoyez-la sous l'eau courante.
- Remettez la cassette filtre en place et fermez le couvercle du filtre (serrez à la main), branchez la fiche sur l'alimentation et redémarrez la pompe.

Entreposage

- _ Avant une non-utilisation prolongée ou la conservation pendant l'hiver, rincer la pompe soigneusement à l'eau, la vider et la ranger dans un endroit sec.
- _ En cas de risque de gel, videz complètement l'appareil.
- _ Après un temps d'arrêt prolongé, vérifier par une courte mise en et hors circuit que le rotor tourne parfaitement.

DONNEES TECHNIQUES

MPXI1102

Tension de réseau/Fréquence	230V ~ 50Hz
Puissance absorbée	1100Watt
Type de protection/Classe d'isolation	IP X4
Raccord d'aspiration	1"
Raccord de refoulement	1"
Débit maximum	4600 l/h
Hauteur d'élévation maxi	45 m
Hauteur d'aspiration maxi compris pertes de charge	8 m
Câble d'alimentation	1,2 m H07RN-F
Dimension maximum corps solides pompés	3 mm
Pression maxi de service consentie	4.5 bar
Température ambiante minimum	5° C
Température ambiante maxi	40° C
Température maxi du liquide pompé	50° C
Nombre maximum de démarrages par heure, distribués à égale distance	40

MPXI1102PC

Tension de réseau/Fréquence	230V ~ 50Hz
Puissance absorbée	1100 Watt
Vitesse	2900 min ⁻¹
Type de protection/Classe d'isolation	IP X4
Raccord d'aspiration	1"
Raccord de refoulement	1"
Débit maximum	4.600 l/h
Hauteur d'élévation maxi	45 m
Hauteur d'aspiration maxi compris pertes de charge	8 m
Câble d'alimentation	1,2 m H07RN-F
Dimension maximum corps solides pompés	3 mm
Pression maxi de service consentie	4.5 bar
Température ambiante minimum	5° C
Température ambiante maxi	40° C
Température maxi du liquide pompé	50° C
Nombre maximum de démarrages par heure, distribués à égale distance	40

MPXI1102ALL

Tension de réseau/Fréquence	230V ~ 50Hz
Puissance absorbée	1100 Watt
Vitesse	2900 min ⁻¹
Type de protection/Classe d'isolation	IP X4
Raccord d'aspiration	1"
Raccord de refoulement	1"
Débit maximum	4.600 l/h
Hauteur d'élévation maxi	45 m
Hauteur d'aspiration maxi compris pertes de charge	8 m
Câble d'alimentation	1,2 m H07RN-F
Dimension maximum corps solides pompés	3 mm
Pression maxi de service consentie	4.5 bar
Température ambiante minimum	5° C
Température ambiante maxi	40° C
Température maxi du liquide pompé	50° C
Nombre maximum de démarrages par heure, distribués à égale distance	40

	<p>ATTENTION! Lorsque la pression acoustique dépasse la valeur de 85 dB(A), il est nécessaire de porter des dispositifs individuels de protection de l'ouïe.</p>
---	---

Valeur quadratique moyenne pondérée de l'accélération selon la norme applicable : < 2.5 m/s²



La valeur totale de vibrations déclarée a été mesurée conformément à une méthode d'essai normalisée et peut être utilisée pour comparer un outil à un autre; l'indication du fait que la valeur totale de vibrations déclarée peut également être utilisée pour une évaluation préliminaire de l'exposition.



L'émission de vibration au cours de l'utilisation réelle de l'outil électrique peut différer de la valeur totale déclarée, selon les méthodes d'utilisation de l'outil; et signifiant la nécessité d'identifier les mesures de sécurité visant à protéger l'opérateur, qui sont basées sur une estimation de l'exposition dans les conditions d'utilisation réelles (compte tenu de toutes les parties constituantes du cycle de fonctionnement, telles que les temps d'arrêt de l'outil et de fonctionnement au repos, en plus du temps de déclenchement).

SERVICE APRÈS-VENTE

_ Un commutateur endommagé doit être remplacé dans nos ateliers du service après-vente.

_ **Si le remplacement du câble d'alimentation est nécessaire, cela doit être réalisé par le fabricant ou son agent pour éviter un danger.**

SERVICE APRÈS-VENTE ET ASSISTANCE

Notre Service Après-Vente répond à vos questions concernant la réparation et l'entretien de votre produit et les pièces de rechange. Vous trouverez des vues éclatées ainsi que des informations concernant les pièces de rechange également sous : www.eco-repa.com

Les conseillers techniques et assistants MASTER PUMPS sont à votre disposition pour répondre à vos questions concernant nos produits et leurs accessoires : sav@eco-repa.com

GARANTIE

Pour les clauses de garantie, reportez-vous aux conditions de garantie ci-jointes.

ENVIRONNEMENT

	<p>Si, après un certain temps, vous décidez de remplacer votre machine, ne vous en débarrassez pas avec les ordures ménagères mais destinez-la à un traitement respectueux de l'environnement.</p>
---	--

	<p>Pour en savoir plus : www.quefairedemesdechets.fr</p>
--	---

PANNES	CAUSE	SOLUTIONS
Le moteur électrique fonctionne mais la pompe n'aspire pas d'eau.	<p>Après la mise en route, le corps de la pompe ne se remplit pas d'eau.</p> <p>Étanchéité insuffisante du tuyau d'aspiration</p> <p>Le filtre à tamis du clapet anti-retour de rentrée d'aspiration est bloqué.</p> <p>L'air ne peut pas s'échapper du tuyau de pression parce la sortie d'eau est fermée.</p> <p>Le délai d'attente n'est pas conforme aux réglementations.</p> <p>Tête d'aspiration trop grande (> 8 m).</p> <p>Le clapet anti-retour n'aspire pas d'eau.</p>	<p>Remplissez la pompe d'eau</p> <p>Vérifiez les pièces et composants recommandés et utilisés de la pompe, p. ex. le joint du tuyau d'aspiration, le joint du tuyau de pression, la bague de serrage, le tuyau d'aspiration, etc., y compris la bande d'étanchéité de la vis en Teflon ou le cordon en chanvre. La pompe ne peut fonctionner que si elle est étanche</p> <p>Nettoyez le clapet anti-retour et le filtre à tamis de rentrée d'aspiration</p> <p>Lorsque la pompe commence à aspirer, ouvrez la sortie d'eau (p. ex. le robinet, la buse d'aspersion, etc.).</p> <p>Remplissez d'eau le tuyau d'aspiration ou vérifiez-le de nouveau 7 minutes après la mise en route de la pompe.</p> <p>Réduisez la tête d'aspiration.</p> <p>Vérifiez le niveau d'eau du puits ou de la piscine. Si possible, augmentez la longueur du tuyau d'aspiration.</p>
Le moteur électrique ne fonctionne pas.	<p>Pas d'alimentation électrique</p> <p>La hotte du ventilateur gêne la rotation de la pale.</p> <p>Ventilateur bloqué.</p>	<p>Vérifiez l'alimentation électrique.</p> <p>Retirez la fiche d'alimentation, puis la hotte du ventilateur à l'aide d'un tournevis ; ensuite, réinstallez la hotte en faisant tourner légèrement la pale et vendez que celle-ci tourne librement.</p> <p>Retirez la fiche d'alimentation, déplacez l'arbre à l'aide du tournevis via la hotte du ventilateur. Si l'arbre est bloqué, envoyez-le à un centre de réparation pour inspection.</p>
Débit insuffisant	<p>Tête d'aspiration trop grande (> 8 m).</p> <p>Le filtre à tamis du clapet anti-retour est bloqué.</p> <p>Le niveau d'aspiration d'eau est trop bas</p> <p>Les impuretés ont réduit le débit utile de la pompe.</p>	<p>Vérifiez la tête d'aspiration</p> <p>Nettoyez le filtre à tamis.</p> <p>Immergez le clapet anti-retour en eau profonde.</p> <p>Nettoyez le corps de la pompe, le tuyau d'aspiration et le tuyau de pression de refoulement avec de l'eau sous pression.</p>
Interrupteur thermosensible ne permet pas d'arrêter la pompe.	Surcharge du moteur électrique due au frottement causé par les impuretés qui le pénètre.	Nettoyez le corps de la pompe avec de l'eau sous pression.
L'interrupteur de la pompe est toujours sur la position Arrêt (Off) ou Marche (ON).	Aucun clapet anti-retour installé sur le tuyau d'aspiration.	Vérifiez si un clapet anti-retour est installé sur le tuyau d'aspiration.

Si, après avoir effectué ces opérations, le problème persiste, s'adresser au service après-vente : sav@eco-repa.com

2019 – Fabriqué en Chine

NL TUINPOMP / HYDROFOORGROEP

	<p>Bij het gebruik van gereedschappen dienen enkele veiligheidsmaatregelen te worden nageleefd om lichamelijk gevaar en schade te voorkomen. Lees daarom deze handleiding/veiligheidsinstructies zorgvuldig door. Bewaar deze goed zodat u de informatie op elk moment kunt terugvinden. Mocht u dit gereedschap aan andere personen doorgeven, gelieve dan deze handleiding/veiligheidsinstructies mee te geven. Wij zijn niet aansprakelijk voor ongevallen of schade die te wijten zijn aan nietnaleving van deze handleiding en van de veiligheidsinstructies.</p>
---	--

	<p>CE Conform de Europese toepasselijke standaarden op het gebied van veiligheid.</p>
---	---

	<p>WAARSCHUWING! Verpakkingsmateriaal is geen speelgoed! Kinderen mogen niet spelen met plastic zakken! Gevaar voor verstikking!</p>
--	---

VEILIGHEIDSINSTRUCTIES

	<p>Aan stilstaand water, tuin- en zwembassins en in hun omgeving is het gebruik van het apparaat alleen toegestaan met een verliesstroomveiligheidsschakelaar met een nominale afschakelstroom tot 30 mA</p>
---	--

L'appareil ne convient pas à l'emploi dans les piscines, les pataugeoires de tous genres et toutes autres pièces d'eaux dans lesquelles des personnes ou des animaux peuvent se trouver pendant son fonctionnement.

Het apparaat is niet geschikt voor gebruik in zwembassins, kinderbadjes van welke soort dan ook en ander water waarin zich personen of dieren kunnen ophouden tijdens het gebruik. Het is niet toegestaan om het apparaat te gebruiken terwijl er personen of dieren binnen de gevarezone verblijven. Raadpleeg uw elektrorvakman!

Dit gereedschap is niet bedoeld om door personen (inclusief kinderen) met een beperkt fysiek, sensorisch en geestelijk vermogen of door personen, die niet de nodige ervaring en/of kennis hebben, te worden gebruikt, tenzij dit onder toezicht van een persoon gebeurt die verantwoordelijk is voor hun veiligheid of die hen aanwijst, hoe het

gereedschap moet worden gebruikt. Op kinderen moet toezicht worden gehouden om te voorkomen dat ze met het gereedschap spelen.

Let op!

- _ Voer vóór elk bedrijf een zichtcontrole van het apparaat uit. Gebruik het apparaat niet als veiligheidsinrichtingen beschadigd of versleten zijn. Stel nooit veiligheidsinrichtingen buiten werking.
- _ Gebruik het apparaat uitsluitend overeenkomstig het in deze gebruiksaanwijzing aangegeven gebruiksdoel.
- _ U bent verantwoordelijk voor de veiligheid in het werktelein.
- _ Als de kabel of de stekker door inwerkingen van buitenaf beschadigd worden mag de kabel niet gerepareerd worden! De kabel moet door een nieuwe vervangen worden. Dit werk mag alleen worden uitgevoerd door een elektricien.
- _ De op het typeplaatje van het apparaat vermelde spanning van 230 volt wisselspanning moet overeenkomen met de beschikbare netspanning.
- _ Het apparaat nooit optillen, transporteren of bevestigen aan de netkabel.
- _ Controleer of de elektrische steekverbindingen in het bereik liggen dat niet onder water kan lopen, resp. tegen vocht beschermd zijn.
- _ Vóór alle werkzaamheden aan het apparaat de netstekker uittrekken.
- _ Vermijd dat het apparaat wordt blootgesteld aan een directe waterstraal.
- _ Voor de naleving van de lokale veiligheids- en inbouwvoorschriften is de exploitant verantwoordelijk. (Doe eventueel navraag bij een elektricien.)
- _ Indirecte schade door een overstroming van ruimtes bij storingen aan het apparaat moet de gebruiker uitsluiten door adequate maatregelen (b.v. installatie van een alarminstallatie, reservepomp e.d.).
- _ Bij een eventuele uitval van het apparaat mogen reparatiewerkzaamheden alleen worden uitgevoerd door een elektricien of door de MASTER PUMPS klantendienst.
- _ Het apparaat mag nooit droog lopen of werken met volledig gesloten aanzuigleiding. Voor schade aan het apparaat ontstaan door droogloop komt de garantie van de fabrikant te vervallen.
- _ Het apparaat mag niet gebruikt worden voor zwembassins.
- _ Het apparaat mag niet worden ingebouwd in de drinkwaterkringloop.

	<p>Lees alle veiligheidsinstructies en aanwijzingen.</p> <p>Nalatigheden bij de inachtneming van de veiligheidsinstructies en aanwijzingen kunnen elektrische schok, brand en/of zware letsels tot gevolg hebben.</p> <p>Bewaar alle veiligheidsinstructies en aanwijzingen voor de toekomst.</p>
---	---

REGLEMENTAIR GEBRUIK

Toepassingsgebied

- _ Deze elektrische waterpompen kunnen buitenshuis (bv. in de tuin) gebruikt worden.
- _ Voor het irrigeren en gieten van plantsoenen, groentebedden en tuinen
- _ Voor de werking van gazon sproeiers
- _ Met voorfilter voor het ontnemen van water uit vijvers, beken, regentonnen, regenwaterverzamelbekken en putten

Transportmediums

- _ Voor het transport van helder water (zoet water), regenwater of licht wasloog/water voor industrie of landbouw.
- _ De maximale temperatuur van de transportvloeistof mag in het continue bedrijf +35°C niet overschrijden.
- _ Met dit apparaat mogen geen brandbare, gas lekkende of explosieve vloeistoffen getransporteerd worden.
- _ Het transport van agressieve vloeistoffen (zuren, logen, uit silo's sijpelend sap enz.) en van vloeistoffen met abrasieve stoffen (zand) moet eveneens vermeden worden.

De machine mag slechts voor werkzaamheden worden gebruikt waarvoor ze bedoeld is. Elk ander verder gaand gebruik is niet reglementair. Voor daaruit voortvloeiende schade of verwondingen van welke aard dan ook is de gebruiker/bediener, niet de fabrikant, aansprakelijk.

Wij wijzen erop dat onze gereedschappen overeenkomstig hun bestemming niet geconstrueerd zijn voor commercieel, ambachtelijk of industrieel gebruik. Wij geven geen garantie indien het gereedschap in ambachtelijke of industriële bedrijven alsmede bij gelijk te stellen activiteiten wordt gebruikt.

BIJZONDERE VEILIGHEIDSVORSCHRIFTEN

- Deze waterpomp is niet uitgerust met een beschermingsfunctie tegen vochtigheid en mag alleen in een droge omgeving worden geplaatst. Stel de pomp nooit bloot aan regen en plaats hem nooit in een vochtige omgeving.
- Gebruik de pomp nooit voor ontvlambare of schadelijke vloeistoffen.
- Laat de pomp niet langer in bedrijf dan noodzakelijk.
- Deze waterpomp dient voor het pompen van schoon water. De pomp kan worden gebruikt voor irrigatie in de tuin, de toevoer van water naar een woning en de beregening van tuinen of landerijen. De pomp mag niet langdurig worden gebruikt voor het pompen van water dat bijvoorbeeld zand, steen of kleverige substanties bevat. Aangezien verontreinigd water bijtende chemicaliën kan bevatten, moet worden voorkomen dat de behuizing van de pomp hierdoor wordt aangetast. Gebruik deze pomp niet voor het pompen van drinkwater.

	<p>Dit toestel is niet geschikt om gebruikt te worden door kinderen en door personen waarvan de lichamelijke, de zintuiglijke of de psychische capaciteiten verminderd zijn of door personen onthouden van ervaring of kennis, behalve als deze personen genieten door middel van een persoon verantwoordelijk voor hun veiligheid, een toezicht of door voorafgaande voorschriften betreffende het gebruik van het toestel.</p>
---	---

ASSEMBLAGE

- De voeding van de pomp moet tijdens de installatie zijn uitgeschakeld.
- Installeer de apparatuur in een droge, goedgeventileerde omgeving bij een temperatuur van minder dan 40°C.
- Als er door uw handelen sprake is van een overvloed aan water en het irrigatiegebied komt onder water te staan, dan kunt u een aantal maatregelen nemen (zoals de installatie van een apparaat voor de afvoer van het overtollige water, een alarm, een reservepomp, waterreservoir, enzovoort). De producent is echter niet verantwoordelijk voor mogelijke gevolgschade.
- Controleer voor gebruik van de waterpomp of het netsnoer en de stekker onbeschadigd zijn. Gebruik nooit een beschadigde pomp.

Elektrische aansluiting

- De elektricien die de installatie uitvoert, moet controleren of de elektrische aansluiting, inclusief de aardingsklem, voldoet aan de standaard.
- Het is noodzakelijk om de nominale stroom van het elektrische contact te controleren met een beschermende schakelaar - dit moet 30mA zijn.

Aarde

De waterpomp moet goed zijn geaard. Kortsluiting maakt de relevante garantievoorzwaarden ongeldig. Als het noodzakelijk is om de oorspronkelijke kabel te verlengen, moet er een kabel met dezelfde diameter worden gebruikt.

GEBRUIK

De pompen zijn geen zgn. zelfaanzuigende pompen. Dit betekent dat de aanzuigslang eerst voorzien dient te worden van:

Een terugslagklep met filter (onderaan de aanzuigslang); deze zorgt ervoor dat na het uitschakelen van de pomp de slang en de pomp niet leeglopen. Dit gedeelte van de slang hangt in het weg te pompen water.

Alvorens de slang op de pomp te bevestigen kunt u deze het beste eerst met water vullen.

Vervolgens dient u het pomphuis volledig te vullen met water via de ingebouwde filter, en vervolgens weer af te sluiten. Indien nu zowel het pomphuis als de slang gevuld zijn met water kunt u door middel van de aan/uit-schakelaar de pomp inschakelen.

De pomp begint nu onmiddellijk water te pompen. (In geval van pompen met vat : de druktank wordt eerst gevuld en het duurt enkele seconden voordat er water uit de aangesloten slang komt). Als de pomp vervolgens weer uitgeschakeld wordt blijft er water in het pomphuis en de slang staan, waardoor bij een volgend inschakelen de pomp direct water pompt.

Als er geen terugslagklep gemonteerd is of als de afdichting tussen klep en slang onvoldoende is (slangklem!) kan het geheel weer leeglopen en moet weer opnieuw gevuld worden om de pomp naar behoren te laten werken.

Drukslang

De drukslang transporteert het water van de pomp naar het waterconsumptiepunt (bijvoorbeeld een kraan). Om het wrijvingsverlies ten gevolge van de waterdruk te minimaliseren, adviseren wij een drukslang met een minimumdiameter van 20mm (3/4").

- Wanneer de tuinpomp werkt, moet de waterafvoer (bijvoorbeeld een kraan of een sproeier) zijn geopend om de lucht uit de slang te laten ontsnappen. Blijft de wateruitlaat vijf minuten of langer gesloten, dan kan dit leiden tot oververhitting en beschadiging van de pomp.
- De pomp moet worden beschermd tegen bevriezing.
- Zand en stenen in het water dat wordt aangezogen kunnen zorgen voor versnelde slijtage van de pomp en zo de effectieve capaciteit verminderen. Installeer daarom altijd een filter.
- Deze waterpomp is niet geschikt voor langdurig, continu gebruik, bijvoorbeeld in industriële of mijnbouwkundige toepassingen of voor gebruik in een systeem voor waterrecirculatie.

Veiligheidsvereisten

- De voeding moet voldoen aan de vereisten die staan vermeld op de waterpomp. Raadpleeg eventueel de instructies van uw elektriciteitsbedrijf voor veilige aansluitingen. Sluit de pomp niet aan als deze en de voedingskabel niet overeenkomen met de gestelde eisen!
- Til de pomp nooit op aan de kabel.
- Verwijder nooit de stekker en kort de kabel nooit in. Als u dit doet, komt de garantie te vervallen.
- Houd de aansluiting (stekker en stopcontact) droog.
- Gebruik de pomp niet in zwembaden en meren of in andere situaties waarbij personen fysiek in contact kunnen komen met het water.
- Koppel steeds de stroomtoevoer naar de pomp los vóór u ze reinigt of er onderhoud aan uitvoert.
- Deze pomp is geschikt voor het pompen van water met een temperatuur van minimaal 4 en maximaal 35 °C.
- De pomp mag niet droog draaien. Dit kan leiden tot onherstelbare schade.
- Koppel de waterpomp altijd los van de voeding als u de pomp gaat schoonmaken of onderhoudswerkzaamheden gaat uitvoeren.

REINIGING EN ONDERHOUD

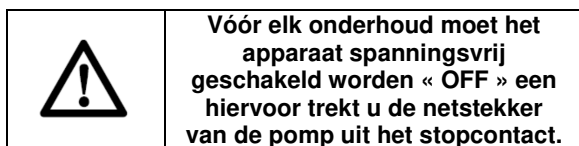

Reiniging

Onder normale omstandigheden behoeft de pomp geen onderhoud. De pomp mag echter niet buiten staan als het regent. Ook mag de pomp niet worden opgesteld in een omgeving die vochtig of vuil is of waar het vriest.

- Voorkom bevriezing, onnodig draaien van de motor en blokkades door verontreinigd water.
- Een beschadigd netsnoer mag alleen worden vervangen door deskundig personeel. Schade die het gevolg is van kortsluiting, valt buiten de garantievoorwaarden.
- In het geval van problemen met de pomp, moeten reparaties die onder de garantie vallen, worden uitgevoerd door een goedgekeurd onderhoudscentrum.

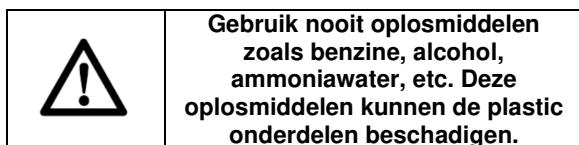

Reiniging van het ingebouwde filter.

Uw pomp is uitgerust met een ingebouwd filter. Verwijder regelmatig het vuil dat zich vastzet op de mazen van het filter.

Om het filter te reinigen :

- Schakel het toestel uit. (netstekker uit stopcontact verwijderen)
- Schroef het filterdeksel open.
- Neem de filtercassette eruit en reinig ze onder stromend water.
- Plaats de filtercassette terug en schroef het filterdeksel opnieuw vast, steek de netstekker opnieuw in en schakel het toestel aan.

Opslag

_ Vóór een langdurig niet-gebruik of vóór het opbergen gedurende de winter moet de pomp grondig met water worden doorgespoeld, volledig geleegd en droog bewaard.

_ Bij kans op vorst moet het apparaat MASTER PUMPS aal leeggemaakt worden.

_ Na een langdurige stilstand controleren of de rotor behoorlijk draait door de pomp kort in en uit te schakelen.

TECHNISCHE GEGEVENS

MPXI1102

Netspanning / Frequentie	230V ~ 50Hz
Opgenomen vermogen	1100 Watt
Snelheid	2900 min ⁻¹
Type bescherming / Classe van isolatie	IP X4
Aanzuigverbindingstuk	1"
Verbindingstuk van uitgaande leiding	1"
Maximale pompcapaciteit	4.600 l/h
Maximale opstuwhoogte	45 m
Maximale aanzuighoogte drukverval meegerekend	8 m
Voedingssnoer	1,2 m H07RN-F

Maximale afmeting gepompte vaste deeltjes 3 mm
Maximale druk, toegestaan tijdens bedrijf 4.5 bar
Minimale omgevingstemperatuur 5° C
Maximale omgevingstemperatuur 40° C
Maximale temperatuur van de gepompte vloeistof 50° C

Maximum aantal keren opstarten per uur, gelijkmatig verdeeld 40

MPXI1102PC

Netspanning / Frequentie	230V ~ 50Hz
Opgenomen vermogen	1100 Watt
Snelheid	2900 min ⁻¹
Type bescherming / Classe van isolatie	IP X4
Aanzuigverbindingstuk	1"
Verbindingstuk van uitgaande leiding	1"
Maximale pompcapaciteit	4.600 l/h
Maximale opstuwhoogte	45 m
Maximale aanzuighoogte drukverval meegerekend	8 m
Voedingssnoer	1,2 m H07RN-F

Maximale afmeting gepompte vaste deeltjes 3 mm
Maximale druk, toegestaan tijdens bedrijf 4.5 bar
Minimale omgevingstemperatuur 5° C
Maximale omgevingstemperatuur 40° C
Maximale temperatuur van de gepompte vloeistof 50° C

Maximum aantal keren opstarten per uur, gelijkmatig verdeeld 40

MPXI1102ALL

Netspanning / Frequentie	230V ~ 50Hz
Opgenomen vermogen	1100 Watt
Snelheid	2900 min ⁻¹
Type bescherming / Classe van isolatie	IP X4
Aanzuigverbindingstuk	1"
Verbindingstuk van uitgaande leiding	1"
Maximale pompcapaciteit	4.600 l/h
Maximale opstuwhoogte	45 m
Maximale aanzuighoogte drukverval meegerekend	8 m
Voedingssnoer	1,2 m H07RN-F

Maximale afmeting gepompte vaste deeltjes 3 mm
Maximale druk, toegestaan tijdens bedrijf 4.5 bar
Minimale omgevingstemperatuur 5° C

Maximale omgevingstemperatuur 40° C
Maximale temperatuur van de gepompte vloeistof 50° C
Maximum aantal keren opstarten per uur, gelijkmatig verdeeld 40



Gewogen kwadratische gemiddelde waarde de van toepassing zijnde standaard :
< 2.5 m/s²



De aanduiding van het feit dat de aangegeven totale trillingenwaarde werd gemeten conform een genormaliseerde proefmethode en kan worden gebruikt om een instrument met een ander instrument te vergelijken; de aanduiding van het feit dat de aangegeven totale trillingenwaarde ook kan worden gebruikt voor een voorafgaande evaluatie van de blootstelling.



Een waarschuwing die stipuleert dat de emissie van trilling in de loop van het werkelijke gebruik van het elektrische instrument kan verschillen van de aangegeven totale waarde, volgens de gebruiksmethodes van het instrument; door de noodzaak aan te geven de veiligheidsmaatregelen te identificeren met de bedoeling de operator te beschermen, welke gebaseerd zijn op een raming van de blootstelling in de werkelijke gebruiksomstandigheden (rekening houdend met alle bestanddelen van de werkingscyclus, zoals de stoptijden van het instrument en de werkingstijden in rust, naast de uitschakeltijd)

SERVICEDIENST

_ Beschadigde schakelaars moeten in de werkplaats van onze klantendienst hersteld worden.
_ **Als de vervanging van de voedingskabel noodzakelijk is, moet dit plaatsvinden door de fabrikant of zijn agent om een gevaar te voorkomen.**

KLANTENSERVICE EN GEBRUIKSADVIEZEN

Onze klantenservice beantwoordt uw vragen over reparatie en onderhoud van uw product en over vervangingsonderdelen. Explosietekeningen en informatie over vervangingsonderdelen vindt u ook op : www.eco-repa.com
Het MASTER PUMPS-team voor gebruikadviezen helpt u graag bij vragen over onze producten en toebehoren : sav@eco-repa.com

GARANTIE

Voor de garantiebepalingen wordt verwezen naar de bijgevoegde garantievoorwaarden.

MILIEU

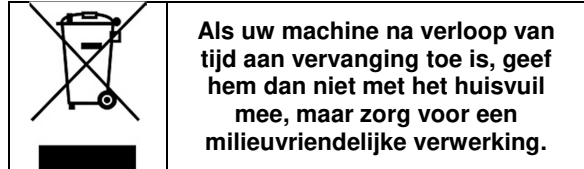

PROBLEEM	MOGELIJKE OORZ	REMEDIE
De elektromotor draait, maar er wordt geen water aangezogen.	<p>Nadat de pomp is gestart, wordt het reservoir in de pomp niet gevuld met water.</p> <p>Aanzuigslang sluit niet goed aan op de pomp.</p> <p>Het filter van de terugslagklep van de aanzuigmond is geblokkeerd.</p> <p>De lucht kan de drukslang niet verlaten omdat de waterafvoer is gesloten.</p> <p>De wachttijd komt niet overeen met de instructies.</p> <p>Overdreven aanzuighoogte (>8m).</p> <p>De terugslagklep zuigt geen water aan.</p>	<p>Vul de pomp met water.</p> <p>Controleer de aanbevolen en de gebruikte onderdelen van de pomp, bijvoorbeeld verbindingstuk van de aanzuigslang, verbindingstuk van de drukslang, klemring, aanzuigslang, enzovoort, inclusief de afdichtstrip van teflon of van hennepkoord. De pomp werkt alleen goed met een goede afdichting</p> <p>Maak de terugslagklep van de aanzuigmond en het filterscherm schoon.</p> <p>Open de waterafvoer (bijvoorbeeld kraan, sproeier) zodra de pomp begint met het aanzuigen van water.</p> <p>Vul de aanzuigslang geheel met water of controleer de aanzuigslang tenminste 7 minuten nadat de pomp is gestart.</p> <p>Verlaag de aanzuighoogte.</p> <p>Controleer het waterniveau van het reservoir. Gebruik, indien nodig, een langere aanzuigslang.</p>
De elektromotor start niet.	<p>Er wordt geen voeding doorgegeven.</p> <p>De ventilator kap hindert het draaien van de bladen.</p> <p>Waaier geblokkeerd.</p>	<p>Controleer de voeding.</p> <p>Haal de stekker los, verwijder de ventilatorkap met een schroevendraaier en breng de kap opnieuw aan. Draai het schoeprad een stukje om te zien of deze vrij kan draaien.</p> <p>Haal de stekker los en schuif de as met behulp van de schroevendraaier door de ventilatorkap. Als de as is geblokkeerd, moet u deze door een servicecentrum laten nakijken.</p>
Onvoldoende waterafvoer.	<p>Overdreven aanzuighoogte (>8m).</p> <p>Het filterscherm van de terugslagklep is geblokkeerd.</p> <p>Het waterpeil in het reservoir is te ver gezakt.</p> <p>De effectieve capaciteit van de pomp is afgenomen doordat het water is verontreinigd.</p>	<p>Controleer de aanzuighoogte.</p> <p>Maak het filterscherm schoon.</p> <p>Steek de onderste klep dieper in het water.</p> <p>Was de behuizing van de pomp, de aanzuigslang en afvoerdrukslang met drukwater.</p>
De hittegevoelige schakelaar kan de pomp niet uitschakelen.	<p>Overbelasting van de elektromotor als gevolg van wrijving die ontstaat doordat verontreiniging in de motor komt.</p>	<p>Was de behuizing van de pomp met drukwater.</p>
De schakelaar op de pomp is altijd AAN of UIT.	<p>Er is geen terugslagklep op de aanzuigslang aangebracht.</p>	<p>Controleer of de aanzuigslang een retourklep bevat.</p>

Indien men dit alles heeft uitgevoerd en de storing is nog niet verholpen, dan moet men zich wenden tot de klantendienst : sav@eco-repa.com

2019 – Vervaardigd in China

GB GARDEN PUMP / PRESSURE PUMP

	<p>When using equipment, a few safety precautions must be observed to avoid injuries and damage.</p> <p>Please read the complete operating manual with due care. Keep this manual in a safe place, so that the information is available at all times. If you give the equipment to any other person, give them these operating instructions as well. We accept no liability for damage or accidents which arise due to non-observance of these instructions and the safety information.</p>
---	---

	<p>In accordance with essential applicable safety standards of European directives</p>
---	---

	<p>WARNING: Packaging materials are not toys! Children must not play with plastic bags! Danger of suffocation!</p>
--	---

SAFETY REGULATIONS

	<p>In stagnant water bodies, garden ponds, swimming ponds and their surrounding areas the unit may only be used with an earth-leakage circuit breaker with an actuating rated current of up to 30 mA</p>
---	---

The equipment is not designed for use in swimming pools and paddling pools of any kind or other bodies of water in which people or animals may be present during operation.

It is prohibited to operate the equipment if a person or animal is in the danger area. Ask your electrician!

This equipment is not designed to be used by people (including children) with limited physical, sensory or mental capacities or those with no experience and/or knowledge unless they are supervised by a person who is responsible for their safety or they have received instructions from such a person in how to use the equipment safely. Children must always be supervised in order to ensure that they do not play with the equipment.

Important!

_ Always inspect the equipment visually before using it. Do not use the equipment if safety

devices are damaged or worn. Never disable safety devices.

_ Use the equipment only for the purposes indicated in these operating instructions.
_ You are responsible for safety in the work area.

_ If the cable or plug is damaged by external influences, the cable may not be repaired. The cable must be replaced by a new one. This work may only be carried out by a trained electrician.

_ The voltage of 230 V alternating voltage specified on the rating plate must be the same as the mains voltage.

_ Never use the power cable to lift, transport or secure the equipment.

_ Ensure that the electrical plug connections are in areas that are not at risk of flooding or protect them from moisture.

_ Pull the mains plug before starting any work on the equipment.

_ Do not expose the equipment to a direct jet of water.

_ The operator is responsible for complying with local safety and installation regulations. (Ask an electrician if you are in any doubt.)

_ Consequential damage caused by flooded rooms in the event of the equipment suffering faults must be prevented by the user by means of suitable measures (for example installing alarm systems or a reserve pump, etc.).

_ In the event of a failure, repair work may only be carried out by an electrician or by MASTER PUMPS after sales service personnel.

_ The equipment must never run dry or be used when the intake line is closed fully. The manufacturer's warranty does not cover damage caused to the equipment as a result of running it dry.

_ The pump must not be used to operate swimming pools.

_ The equipment must not be installed in the drinking water pipe line.

	<p>Read all safety regulations and instructions.</p> <p>Any errors made in following the safety regulations and instructions may result in an electric shock, fire and/or serious injury.</p> <p>Keep all safety regulations and instructions in a safe place for future use.</p>
---	---

PROPER USE

Applications

- _ These electrical garden pumps are suitable to use outdoors (for example in the garden)
- _ Irrigation and watering of green areas, vegetable beds and gardens.
- _ Operation of lawn sprinklers.
- _ Drawing of water (with pre-filter) from ponds, streams, rain barrels, rainwater cisterns and wells.

Transport media:

- _ For the pumping of clear water (fresh water), rainwater or light suds/service water.
- _ The maximum temperature of the fluid must not exceed +35°C if the equipment is operated permanently.
- _ Do not use the equipment to pump inflammable, gassing or explosive fluids.
- _ The pumping of aggressive liquids (acids, alkalis, silo seepage etc.) as well as liquids with abrasive substances (sand) must likewise be avoided.

The equipment is to be used only for its prescribed purpose. Any other use is deemed to be a case of misuse. The user / operator and not the manufacturer will be liable for any damage or injuries of any kind caused as a result of this.

Please note that our equipment has not been designed for use in commercial, trade or industrial applications. Our warranty will be voided if the machine is used in commercial, trade or industrial businesses or for equivalent purposes.

SPECIFIC SAFETY WARNINGS

- This water pump has no water-sprinkling protection feature and should be placed only in a dry environment. Never place the water pump or operate it in the rain or in a humid space.
- This water pump should not be used with flammable or harmful liquids.
- Idle operation of the water pump must be avoided.
- This water pump is for work in clean water. The scope of its application includes irrigation in the garden, water supply to a household, sprinkling in a garden or on farmland.
- This water pump may not be exposed for long periods to impurities, sand, stone, sticky substances, etc., mixed in with the conveyed media. Because the conveyed media may contain chemical corrosive substances, it is necessary to pay special attention to preventing influence by these on the material of the pump body. It is not permitted to use this water pump to convey drinking water.



This appliance cannot be used by children or people who are physically, mentally or developmentally impaired, or people who lack experience or knowledge, except in case these people receive instruction from a person responsible for their safety, a supervisor, or by studying the preceding instructions concerning use of this appliance.

ASSEMBLY

- During the installation of the water pump, the power supply to the water pump must be switched off.
- During installation of the equipment, it is necessary to keep it under dry and well-ventilated conditions, at an ambient temperature below 40°C.
- If the required pumping water is excessive due to your own action, resulting in flooding of the irrigation site, a number of protective measures may be taken (e.g. installation of a device for discharging the excess water, an alarm, standby pump, water container, etc.). However, our company is not responsible for any losses thus caused.
- Before use, the water pump should be inspected for safety to ensure that there is no damage to the power cable or the plug.

Electrical connection

- The electrician responsible for installation must check to ensure that the electrical connection is in accordance with the standard, including the earth terminal.
- It is necessary to check the rated current of the electric contact with protective switch - this must be 30mA.

Earth

The water pump must be well earthed. Short-circuiting will render the relevant articles of the guarantee invalid. If it is necessary to increase the length of the original cable, a cable with the same section as the original cable must be used.

OPERATION

The pumps are not self-priming pumps. This means that the suction hose should first of all be fitted with:

Non-return valve with filter; this ensures that, after disconnecting the pump, the hose and the pump do not run dry. This part of the hose is suspended in the water to be pumped away.

Before fastening the hose to the pump, it is best to fill it with water first.

Then you should fill the pump housing with water through the build-in filter; then re-seal it.

If the pump housing and the hose have both now been filled with water, you can switch on the pump using the on/off switch. The pump now immediately begins to pump water (in the case of the auto version, the pressure tank is first filled and it takes a few seconds before water comes out of the connected hose).

If the pump is subsequently switched off again, water remains in the pump housing and the hose which means that when the pump is next switched on it will pump water immediately.

If no non-return valve is fitted or if the seal between the valve and the hose is not working properly (hose clip!) the whole unit may run dry again and must be re-filled to get the pump to work properly.

Pressure hose

The pressure hose is used for conveying the water from the pump to the water consumption point (e.g. tap, etc.). In order to minimize the friction loss caused by the water pressure, we recommend that you use a pressure hose with a minimum diameter of 20mm (3/4").

□ When the garden pump is working, the water outlet (e.g. tap or water sprinkling outlet) must be open so as to discharge the air from the hose. If the water outlet is closed, the pump may be damaged due to overheating of the pump after working for more than 5 minutes.

□ Freezing of the pump or placing it in a frosty space in the winter must be avoided.

□ Sand and stones in the water taken in can rapidly wear the pump and reduce its effective capacity. It is therefore necessary to install a filter.

□ This water pump is not suitable for long-term operation, e.g. in industrial or mining enterprises or for a water recycling system.

Safety requirements

□ The power supply must comply with the specifications displayed on the product. Refer to the instructions of your local energy supplier if necessary for connecting conditions. If the pump or the power cable do not comply, do not connect the pump!

□ Never carry the pump by the cable.

□ Never remove the plug and never shorten the cable. If you do, you will invalidate your guarantee. Keep the connection (plug and socket) dry.

□ The pump is not suitable for use in swimming pools and lakes or other situations where persons could come into physical contact with the water, and must therefore not be used for this purpose.

□ Always disconnect the pump from the power supply when cleaning it or carrying out maintenance to the pond. This pump is suitable for pumping water with a minimum temperature of 4 °C and a maximum temperature of 35 °C.

□ The pump must not run dry, as this will cause irreparable damage.

□ Always disconnect the pump from the mains supply before cleaning or maintenance.

□ Clean the chambers from time to time, rinsing them with clean water, to ensure they are not clogged with dirt.

CLEANING AND MAINTENANCE

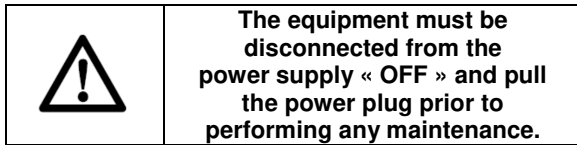

Cleaning

Under normal conditions, the water pump is free of maintenance. However, the pump should not be placed in the open air during rain, in a humid place, or dirty or frozen environment.

- Freezing, idling or blocking by impurities should be avoided.
- Always disconnect the power supply before maintenance of the pump.
- If the power cable is damaged, it must be replaced by professional personnel. Damage caused by short circuiting is not included in scope of the guarantee.
- If trouble with the pump is experienced, guaranteed repairs must be carried out by an authorized maintenance center.

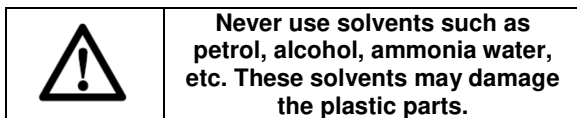

Cleaning of the built-in filter.

Your pump is equipped with a built-in filter. Regularly remove the dirt that fixes on the mazes of the filter.
To clean the filter unit :

- Switch off the pump & pull plug from power supply socket
- Unscrew the filter lid from it's housing
- Take out the filter cassette and clean it under running water.
- reposition the filter cassette and close the lid again, plug in the power plug and switch the pump back on.

Storage

- _ If the pump is not going to be used for a long time or has to be removed for the winter months, rinse it out with water, empty it completely and allow it to dry.
- _ The equipment must be completely drained before it is subjected to frost.
- _ After long stoppages, make sure the rotor turns correctly by briefly switching the pump on and off.

TECHNICAL DATA

MPXI1102

Mains voltage / frequency	230V ~ 50Hz
Absorbed power	1100 Watt
Speed	2900 min ⁻¹
Type of protection / Insulation class	IP X4
Suction fitting	1"
Delivery fitting	1"
Maximum flow rate	4.600 l/h
Maximum head	45 m
Maximum suction height including load losses	8 m
Power cable	1,2 m H07RN-F

Maximum dimension of pumped solid particles	3 mm
Maximum admitted working pressure	4,5 bar
Minimum ambient temperature	5° C
Maximum ambient temperature	40° C
Maximum temperature of the pumped fluid	50° C
Maximum number of starts per hour, uniformly distributed	40

MPXI1102PC

Mains voltage / frequency	230V ~ 50Hz
Absorbed power	1100 Watt
Speed	2900 min ⁻¹
Type of protection / Insulation class	IP X4
Suction fitting	1"
Delivery fitting	1"
Maximum flow rate	4.600 l/h
Maximum head	45 m
Maximum suction height including load losses	8 m
Power cable	1,2 m H07RN-F

Maximum dimension of pumped solid particles	3 mm
Maximum admitted working pressure	4,5 bar
Minimum ambient temperature	5° C
Maximum ambient temperature	40° C
Maximum temperature of the pumped fluid	50° C
Maximum number of starts per hour, uniformly distributed	40

MPXI1102ALL

Mains voltage / frequency	230V ~ 50Hz
Absorbed power	1100 Watt
Speed	2900 min ⁻¹
Type of protection / Insulation class	IP X4
Suction fitting	1"
Delivery fitting	1"
Maximum flow rate	4.600 l/h
Maximum head	45 m
Maximum suction height including load losses	8 m
Power cable	1,2 m H07RN-F

Maximum dimension of pumped solid particles	3 mm
Maximum admitted working pressure	4,5 bar

Minimum ambient temperature 5° C
 Maximum ambient temperature 40° C
 Maximum temperature of the pumped fluid 50° C
 Maximum number of starts per hour, uniformly distributed 40

	ATTENTION ! The sound power pressure may exceed 85 dB(A), in this case individual hearing protection must be worn.
---	---

Weighted root mean square acceleration according to relevant standard. : < 2.5 m/s²



The declared vibration total value has been measured in accordance with a standard test method and may be used for comparing one tool with another that the declared vibration total value may also be used in a preliminary assessment of exposure.



A warning that the vibration emission during actual use of the power tool can differ from the declared total value depending on the ways in which the tool is used and of the need to identify safety measures to protect the operator that are based on an estimation of exposure in the actual conditions of use (taking account of all parts of the operating cycle such as the times when the tool is switched off and when it is running idle in addition to the trigger time).

SERVICE DEPARTMENT

_ Damaged switches must be replaced by our after-sales service department.

_ If replacing the power cord is necessary, it should be done by the manufacturer or his agent to avoid a hazard.

AFTER-SALES SERVICE AND APPLICATION SERVICE

Our after-sales service responds to your questions concerning maintenance and repair of your product as well as spare parts. Exploded views and information on spare parts can also be found under: www.eco-repa.com

MASTER PUMPS application service team will gladly answer questions concerning our products and their accessories : sav@eco-repa.com

GUARANTEE

Refer to the enclosed guarantee conditions for the terms and conditions of guarantee.

ENVIRONMENT



Should your machine need replacement after extended use, do not put it in the domestic waste but dispose of it in an environmentally safe way.

PROBLEM	POSSIBLE CAUSE	REMEDY
The electric motor is running but the pump does not suck water	After the pump starts, the pump body does not fill with water	Fill the pump with water
	Insufficient tightness of the suction hose	Check the recommended and used parts and components of the pump, e.g. joint of the suction nose, joint of the pressure hose, clamping ring, suction hose, etc., including screw sealing strip made from Teflon or hemp cord. The pump can work only when well sealed
	The filter screen of the non-return valve of the sucking inlet is blocked	Clean the non-return of the sucking inlet and the filter screen
	The air can't be released from the pressure hose because the water outlet is closed	When the pump starts sucking, open the water outlet (e.g. the tap, sprinkling nozzle etc.)
	The waiting time does not correspond to the regulations	Fill the whole suction hose with water, or recheck it at least 7 minutes after the pump starts
	Excessive suction head (>8m)	Reduce the suction head
The electromotor cannot run	The non-return fails to suck water	Check the water level of the well or the water pool. If possible, increase the length of the suction hose.
	No power supplied	Check the power supply
	The ventilator hood obscures rotation of the vane	Pull out the power plug, remove the ventilator hood with a screwdriver, then reinstall it again by slightly rotating the vane and check to see if it rotates freely
Insufficient water flow-out	Fan blocked	Pull out the power plug, move the shaft with the screwdriver through the ventilator hood. If the shaft is blocked, send it to a service center for inspection
	Excessive suction head (>8m)	Check the suction head
	The filter screen of the non-return is blocked	Clean the filter screen
	The suction water level lowered too much	Immerse the non-return in deep water
The heat-sensitive switch cannot switch-off the pump	Impurities have reduced the effective capacity of the pump	Wash the shell of the pump, the suction hose and the outlet pressure hose with pressurized water
	Over-load of the electric motor due to friction caused by impurities entering the motor	Wash the shell of the pump with pressured water
The switch of the pump is always OFF or ON	No non-return valve installed on the suction hose	Check to see if a valve is installed on the suction hose

If the problem persists despite the recommended corrective actions, contact the Customer Assistance Service: sav@eco-repa.com

IT POMPA PER GIARDINAGGIO / POMPA A PRESSIONE

	<p>Nell'usare gli apparecchi si devono rispettare diverse avvertenze di sicurezza per evitare lesioni e danni. Quindi leggete attentamente queste istruzioni per l'uso. Conservatele bene per avere a disposizione le informazioni in qualsiasi momento. Se date l'apparecchio ad altre persone consegnate loro queste istruzioni per l'uso insieme all'apparecchio! Non ci assumiamo alcuna responsabilità per incidenti o danni causati dal mancato rispetto di queste istruzioni e delle avvertenze di sicurezza.</p>
---	---

	<p>In conformità con le norme fondamentali sulla sicurezza delle direttive europee.</p>
---	--

	<p>AVVERTENZA: I componenti del materiale di imballaggio non sono giocattoli! I bambini non devono giocare con i sacchetti di plastica! Rischio di soffocamento!</p>
--	---

AVVERTENZE DI SICUREZZA

	<p>Nel caso di stagni, laghetti di giardini o piccole vasche e nelle loro vicinanze l'uso dell'apparecchio è consentito solo con interruttore di sicurezza per correnti di guasto con una corrente nominale di intervento fino a 30 mA</p>
---	---

L'apparecchio non è adatto all'uso in piscine, piscine per bambini di ogni tipo e vasche in cui possano essere presenti persone o animali mentre essa è in funzione.

È vietato l'uso dell'apparecchio in presenza di persone o animali nella zona di pericolo. Rivolgetevi al vostro elettricista specializzato!

Questo apparecchio non è destinato ad essere usato da persone (bambini compresi) con capacità fisiche, sensoriali o mentali limitate o che manchino di esperienza e/o conoscenze, a meno che non vengano sorvegliati da una persona responsabile per la loro sicurezza o abbiano ricevuto da essa istruzioni su come usare l'apparecchio. I bambini devono essere sorvegliati per assicurarsi che non giochino con l'apparecchio.

Attenzione!

- _ Prima di ogni uso effettuate un controllo visivo dell'apparecchio. Non usate l'apparecchio se i dispositivi di sicurezza sono danneggiati o usurati. Non escludete mai i dispositivi di sicurezza.
- _ Utilizzate l'apparecchio esclusivamente per lo scopo indicato in queste istruzioni per l'uso.
- _ Siete responsabili per la sicurezza nella zona di lavoro.
- _ Il cavo non deve venire riparato se esso o la spina fossero danneggiati a causa di effetti esterni, ma deve essere sostituito con uno nuovo. Questa operazione deve venire eseguita soltanto da un elettricista specializzato.
- _ La tensione alternata di 230 V indicata sulla targhetta dell'apparecchio deve corrispondere alla tensione di rete esistente.
- _ Non sollevare, trasportare o fissare mai l'apparecchio tramite il cavo di collegamento alla rete.
- _ Assicuratevi che gli attacchi elettrici si trovino in una zona che non venga sommersa dall'acqua e che siano protetti dall'umidità.
- _ Staccate la spina dalla presa di corrente prima di ogni operazione all'apparecchio.
- _ Evitate di esporre l'apparecchio ad un getto d'acqua diretto.
- _ L'utilizzatore è responsabile del rispetto delle norme locali di montaggio e di sicurezza. (In caso di dubbio rivolgetevi ad un elettricista specializzato)
- _ Tramite misure appropriate l'utilizzatore deve escludere i danni conseguenti causati da inondazioni di ambienti per difetti dell'apparecchio (ad es. installazione di un impianto di allarme, pompa di riserva o simili).
- _ In caso di un eventuale guasto dell'apparecchio i lavori di riparazione devono venire eseguiti soltanto da un elettricista specializzato oppure dal servizio assistenza MASTER PUMPS.
- _ L'apparecchio non deve mai funzionare a secco oppure con il tubo di aspirazione completamente chiuso. La garanzia del produttore non vale per danni all'apparecchio dovuti a un funzionamento a secco.
- _ L'apparecchio non deve essere usato nel caso di vasche di piscine.
- _ L'apparecchio non deve essere montato nel circuito dell'acqua potabile.

	<p>Si prega di leggere tutte le precauzioni di sicurezza e le istruzioni.</p> <p>Qualsiasi inosservanza delle norme di sicurezza e le istruzioni può causare scosse elettriche, incendi e / o lesioni gravi.</p> <p>Conservare tutte le avvertenze e le istruzioni per riferimenti futuri.</p>
---	--

UTILIZZO PROPRIO

Ambito di utilizzo

— Queste pompe elettriche per giardinaggio sono indicate per l'uso all'aperto (per esempio in giardino).

— L'irrigazione e larrosage per gli spazi verdi di orti e giardini

— Per darroseurs automatico Servizio

— Con prefiltro, ha un parti di uscita d'acqua deau, ruscelli, barili per raccogliere piovana, cisterne per l'acqua piovana e pozzi

Fluidi convogliati

— Per convogliare acqua pulita (acqua dolce), acqua piovana oppure leggere soluzioni alcaline/acqua sanitaria.

— La temperatura massima del liquido convogliato non deve superare i +35 °C in esercizio continuo.

— Con questo apparecchio non devono venire convogliati liquidi infiammabili, gassosi o esplosivi.

— È sconsigliato convogliare liquidi aggressivi (acidi, soluzioni alcaline, acque di percolamento silo, etc.) e dei liquidi con sostanze abrasive (sabbia).

L'apparecchio deve venire usato solamente per lo scopo a cui è destinato. Ogni altro tipo di uso che esuli da quello previsto non è un uso conforme. L'utilizzatore/l'operatore, e non il costruttore, è responsabile dei danni e delle lesioni di ogni tipo che ne risultino.

Tenete presente che i nostri apparecchi non sono stati costruiti per l'impiego professionale, artigianale o industriale. Non ci assumiamo alcuna garanzia quando l'apparecchio viene usato in imprese commerciali, artigianali o industriali, o in attività equivalenti.

AVVERTENZE DI SICUREZZA SPECIFICHE

□ Questa pompa idrica presenta una funzione di protezione contro gli spruzzi d'acqua e deve essere installata in un ambiente asciutto. Non collocare o azionare mai la pompa in caso di pioggia o in luoghi umidi.

□ Questa pompa idrica non deve essere utilizzata con liquidi infiammabili o tossici.

□ Evitare il funzionamento a secco della pompa idrica.

□ Questa pompa idrica è ideata per funzionare con acque pulite. Fra le applicazioni previste vi sono l'irrigazione di giardini. L'approvvigionamento idrico per l'uso domestico, l'irrigazione a pioggia di giardini o terreni coltivati.

□ Evitare l'esposizione prolungata della pompa a impurità, sabbia, pietre, sostanze viscosi, ecc.,

mischiate al liquido aspirato. Poiché il liquido aspirato può contenere sostanze chimiche corrosive, è necessario prestare particolare attenzione affinché esse non danneggino il materiale del corpo pompa. Non è autorizzato l'uso di questa pompa per l'aspirazione di acqua potabile.



Questo apparecchio non deve essere utilizzato da bambini, da persone affette da disabilità fisiche, mentali o dello sviluppo, né da persone prive della necessaria esperienza o conoscenza, eccetto nei casi in cui queste ultime ricevano istruzioni da una persona che si assuma la responsabilità della loro sicurezza o da un supervisore, o studino le precedenti istruzioni relative all'uso dell'apparecchio.

ASSEMBLAGGIO

□ Durante l'installazione della pompa, l'alimentazione elettrica deve essere scollegata.

□ Durante l'installazione della pompa, è necessario mantenere il luogo asciutto e ben ventilato, a una temperatura ambiente interiore a 40 °C.

□ In caso di eccesso d'acqua per un errore dell'operatore, con conseguente inondazione del sito da irrigare, è possibile intraprendere alcune misure protettive (per esempio, l'installazione di un dispositivo per lo scarico dell'acqua in eccesso, un allarme, una pompa di riserva, un serbatoio idrico, ecc). L'azienda declina ogni responsabilità per qualsivoglia danno così provocato.

□ Prima dell'uso, verificare la sicurezza della pompa controllando che il cavo di alimentazione e la spina non siano danneggiati.

Apparecchiature elettriche collegate

□ L'elettricista responsabile dell'installazione deve verificare che i collegamenti elettrici siano conformi allo standard, compreso il terminale di terra.

□ È necessario verificare la corrente nominale del contatto elettrico con interruttore di protezione: essa deve essere di 30 mA.

Scarico a terra

La pompa idrica deve essere dotata di scarico a terra. Sottoporre i componenti a corto circuito invalida la garanzia. In caso di necessità di un cavo di alimentazione più lungo, installarne uno con la stessa sezione di quello originale.

FUNZIONAMENTO

Le pompe non sono autoadescanti. Ciò significa che il tubo di aspirazione deve innanzitutto essere dotato di:

Valvola di non ritorno con filtro: garantisce che, dopo lo scollegamento della pompa, il tubo e la pompa stessa non restino a secco. Questa parte del tubo è sospesa nell'acqua da pompare.

Prima di fissare il tubo alla pompa, è consigliabile riempirlo d'acqua.

Riempire con acqua attraverso il filtro integrato e richiudere.

Se il corpo pompa e il tubo sono entrambi pieni d'acqua, è possibile accendere la pompa per mezzo dell'interruttore on/off. La pompa inizia immediatamente a pompare acqua (nel caso della versione automatica, il serbatoio a pressione si riempie e, solo dopo qualche secondo, l'acqua inizia a fuoriuscire dal tubo collegato).

Quando la pompa viene spenta, l'acqua resta nel corpo pompa e nel tubo in modo che, all'accensione successiva, la pompa sarà immediatamente funzionale.

In assenza di valvola di non ritorno o se la guarnizione di tenuta tra la valvola e il tubo non funziona correttamente (dispositivo a clip del tubo!) e probabile che l'apparecchio resti nuovamente a secco e debba quindi essere riempito di nuovo per poter funzionare correttamente.

Tubo a pressione

Il tubo a pressione serve per trasferire l'acqua dalla pompa al sito di consumo (per esempio rubinetto, ecc). Al fine di ridurre al minimo la frizione provocata dalla pressione dell'acqua, si raccomanda di utilizzare un tubo del diametro minimo di 20 mm (3/4").

Quando la pompa del giardino è in funzione, lo scarico dell'acqua (per esempio rubinetto o impianto di irrigazione a pioggia) deve essere aperto in modo da consentire l'eliminazione dell'aria dal tubo. Se l'uscita dell'acqua è chiusa, la pompa può subire danni per surriscaldamento dopo soli 5 minuti di funzionamento.

Nei mesi invernali è necessario evitare il congelamento della pompa o l'installazione della stessa in luogo soggetto a gelate.

La presenza di sabbia e pietre nell'acqua prelevata possono provocare una rapida usura della pompa e ridurre la capacità effettiva. È pertanto necessario installare un filtro.

Questa pompa non è indicata per impieghi prolungati, per esempio in applicazioni industriali, estrattive o per sistemi di riciclo idrico.

Requisiti di sicurezza

L'alimentazione deve essere conforme alle specifiche indicate sulla targa dati del prodotto. Se necessario, rivolgersi all'ente locale di approvvigionamento elettrico per ulteriori informazioni sulle condizioni di collegamento. Non effettuare il collegamento se la pompa o il cavo elettrico non sono conformi ai requisiti richiesti!

Non trasportare mai la pompa afferrandola per il cavo.

Non rimuovere mai la spina e non accorciare il cavo. Diversamente, la garanzia non avrà più effetto. Mantenere la spina e la presa elettrica ben asciutte.

La pompa non è indicata per l'uso in piscine, laghi o altre situazioni in cui i presenti possano venire fisicamente a contatto con l'acqua, e pertanto non deve essere utilizzata per tali applicazioni.

Scollegare sempre la pompa dalla rete di alimentazione durante la pulizia o la manutenzione del bacino. Questa pompa è indicata per il pompaggio di acqua a una temperatura compresa tra 4°C e 35°C.

La pompa non deve essere azionata a secco perché subirebbe danni irreparabili.

Scollegare sempre la pompa dalla rete di alimentazione prima di qualsiasi intervento di pulizia o manutenzione.

Pulire periodicamente le camere sciacquandole con acqua pulita al fine di eliminare eventuali ostruzioni.

PULIZIA E MANUTENZIONE

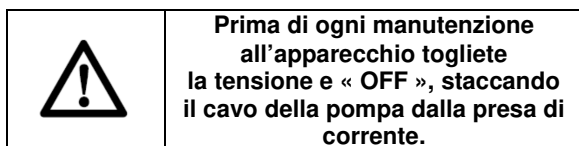

Pulizia

In condizioni normali, la pompa non richiede manutenzione. Tuttavia, è opportuno evitare di esporre la pompa alla pioggia, all'umidità, alla sporcizia e al gelo.

- Evitare il congelamento, l'azionamento a vuoto e le ostruzioni da parte di impurità.
- Scollegare sempre l'alimentazione elettrica prima di qualsiasi intervento di manutenzione.
- Se il cavo dell'alimentazione è danneggiato, esso deve essere sostituito da un elettricista qualificato. Eventuali danni provocati da cortocircuiti non sono coperti dalla garanzia.
- In caso di problemi con la pompa, le riparazioni in garanzia devono essere effettuate presso un centro di manutenzione autorizzato

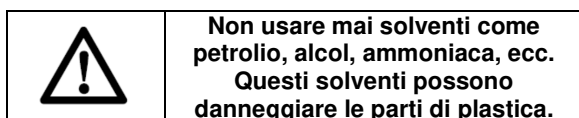

Pulizia del filtro integrato

La pompa è dotata di filtro integrato. Rimuovere regolarmente la sporcizia che si accumula sul reticolo del filtro.

Per pulire il filtro:

- Spegnerne la pompa ed estrarre la spina dalla presa della corrente.
- Svitare il coperchio del filtro dall'alloggiamento.
- Estrarre la cartuccia del filtro e lavarla sotto l'acqua corrente.
- Reintrodurre la cartuccia del filtro e chiudere il coperchio. Collegare la spina alla presa della corrente e accendere la pompa.

Conservazione prolungata

_ Se la pompa non viene usata per un periodo piuttosto lungo e prima dell'inverno, essa deve venire lavata a fondo con acqua, svuotata completamente e tenuta all'asciutto.

_ In caso di pericolo di gelo l'apparecchio deve venire svuotato completamente.

_ Se la pompa è stata ferma a lungo controllate che il rotore ruoti in modo corretto accendendo e spegnendo brevemente la pompa

CARATTERISTICHE TECNICHE

MPXI1102

Tensione di rete / frequenza	230V ~ 50Hz
Potenza assorbita	1100W
Velocità	2900 min ⁻¹
Tipo di protezione / Classe di isolamento	IP X4
Aspirazione	1 "
Scaricare collegamento	1 "
Portata massima	4.600 l / h
Max Altitudine	45 m
Altezza massima di aspirazione comprese le perdite Di	8m
1,5 m di cavo di alimentazione	H07RN-F

Dimensione massima pompato solido	3 millimetri
Pressione max	4,5 bar concesso
Temperatura minima di	5 ° C
Massima temperatura ambiente	40 ° C
Temperatura massima del liquido pompato	50 ° C
Massimo numero di avviamenti orari distribuita uniformemente	40

MPXI1102PC

Tensione di rete / frequenza	230V ~ 50Hz
Potenza assorbita	1100W
Velocità	2900 min ⁻¹
Tipo di protezione / Classe di isolamento	IP X4
Aspirazione	1 "
Scaricare collegamento	1 "
Portata massima	4.600 l / h
Max Altitudine	45 m
Altezza massima di aspirazione comprese le perdite Di	8m
1,5 m di cavo di alimentazione	H07RN-F

Dimensione massima pompato solido	3 millimetri
Pressione max	4,5 bar concesso
Temperatura minima di	5 ° C
Massima temperatura ambiente	40 ° C
Temperatura massima del liquido pompato	50 ° C
Massimo numero di avviamenti orari distribuita uniformemente	40

MPXI1102ALL

Tensione di rete / frequenza	230V ~ 50Hz
Potenza assorbita	1100W
Velocità	2900 min ⁻¹
Tipo di protezione / Classe di isolamento	IP X4
Aspirazione	1 "
Scaricare collegamento	1 "
Portata massima	4.600 l / h
Max Altitudine	45 m
Altezza massima di aspirazione comprese le perdite Di	8m
1,5 m di cavo di alimentazione	H07RN-F

Dimensione massima pompato solido	3 millimetri
Pressione max	4,5 bar concesso
Temperatura minima di	5 ° C
Massima temperatura ambiente	40 ° C
Temperatura massima del liquido pompato	50 ° C

Massimo numero di avviamenti orari
distribuita uniformemente 40

	ATTENZIONE Indossare protezioni acustiche se la pressione sonora supera 85 dB(A).
---	--

Valore quadratico medio ponderato di accelerazione, misurati in conformità allo standard applicabile : < 2.5 m/s²



Indicazione del fatto che il valore totale delle vibrazioni dichiarato è stato misurato conformemente a un metodo di test standardizzato e può essere utilizzato per mettere a confronto diversi strumenti; indicazione del fatto che il valore totale delle vibrazioni dichiarato può altresì essere utilizzato per una valutazione preliminare dell'esposizione.



Avviso che indica che l'emissione di vibrazioni durante l'utilizzo reale dello strumento può differire dal valore totale dichiarato, in funzione dei metodi di utilizzo dello strumento; e che comunica la necessità di identificare i provvedimenti di sicurezza volti a proteggere l'operatore, che sono basati su una valutazione dell'esposizione in condizioni d'uso reali (tenuto conto di tutte le componenti che costituiscono il ciclo di funzionamento, come il tempo di arresto dello strumento e di funzionamento a riposo oltre al tempo di avvio)

UFFICIO ASSISTENZA

_ Gli interruttori guasti devono essere sostituiti dal nostro Servizio Assistenza.

_ **Per la sostituzione del cavo di alimentazione, è necessario l'intervento del costruttore o di un suo rappresentante al fine di evitare qualsiasi pericolo.**

ASSISTENZA CLIENTI E CONSULENZA IMPIEGHI

Il servizio di assistenza risponde alle Vostre domande relative alla riparazione ed alla manutenzione del Vostro prodotto nonché concernenti le parti di ricambio. Disegni in vista esplosa ed informazioni relative alle parti di ricambio sono consultabili anche sul sito:

www.eco-repa.com

Il team MASTER PUMPS che si occupa della consulenza impieghi vi aiuterà in caso di domande relative ai nostri prodotti ed ai loro accessori : sav@eco-repa.com

GARANZIA

Fare riferimento al documento allegato per conoscere i termini e le condizioni della garanzia.

AMBIENTE

	Ove la macchina, in seguito ad uso prolungato, dovesse essere sostituita, non gettarla tra i rifiuti domestici, ma liberarsene in modo rispettoso per l'ambiente.
---	--

RISOLUZIONE DEI PROBLEMI	CAUSA	SOLUZIONI
Il motore elettrico e m funzione ma la pompa non aspira.	<p>Dopo l'avvio della pompa, il corpo pompa non si riempie d'acqua.</p> <p>Il tubo di aspirazione non è sigillato in maniera adeguata.</p> <p>Il filtro della valvola inferiore dell'ingresso di aspirazione è ostruito.</p> <p>L'aria non fuoriesce dal tubo a pressione perché l'uscita è chiusa.</p> <p>Il tempo di attesa non corrisponde a quello indicato.</p> <p>Testa di aspirazione eccessiva (>8 m).</p> <p>La valvola inferiore non riesce ad aspirare l'acqua.</p>	<p>Riempire d acqua la pompa.</p> <p>Controllare le parti e i componenti raccomandati e utilizzati, per esempio il raccordo del tubo di aspirazione, il raccordo del tubo a pressione, l'anello di tenuta, il tubo di aspirazione. ecc, compresa la striscia di tenuta a vite in Teflon o canapa. Per un funzionamento corretto tutti i raccordi della pompa devono essere sigillati con cura.</p> <p>Pulire la valvola inferiore del filtro di aspirazione e il filtro.</p> <p>Quando la pompa inizia ad aspirare, aprire l'uscita dell'acqua (rubinetto. impianto di irrigazione a pioggia ecc.).</p> <p>Riempire il tubo di aspirazione con acqua. quindi controllare di nuovo dopo almeno 7 minuti dall'avvio della pompa..</p> <p>Ridurre la testa di aspirazione.</p> <p>Controllare il livello dell'acqua nel pozzo o bacino. Se possibile, dotare la pompa di un tubo di aspirazione più lungo</p>
Il motore elettrico non funziona.	<p>Non c'è alimentazione.</p> <p>La calotta della ventola impedisce la rotazione delle pale.</p> <p>Ventola bloccato.</p>	<p>Controllare l'alimentazione.</p> <p>Estrarre la spina dalla presa elettrica. rimuovere la calotta servendosi di un cacciavite, quindi reinstallarla di nuovo ruotando leggermente le pala e verificare che possano ruotare liberamente.</p> <p>Estrarre la spina dalla presa elettrica e muovere l'albero con un cacciavite attraverso la calotta della ventola. Se l'involucro è bloccato. rivolgersi a un centro di assistenza.</p>
Flusso idrico insufficiente.	<p>Testa di aspirazione eccessiva (>8 m).</p> <p>Il filtro della valvola inferiore è ostruito.</p> <p>Il livello dell'acqua di aspirazione si è ridotto eccessivamente.</p> <p>La presenza di Impurità all'interno della pompa ne ha ridotto la capacita nominale.</p>	<p>Controllare la testa di aspirazione</p> <p>Pulire Il filtro.</p> <p>Immergere a fondo la valvola inferiore nell'acqua.</p> <p>Lavare l'involucro della pompa, Il tubo di aspirazione e il tubo a pressione dell'uscita con un getto d'acqua pressurizzata.</p>
L'interruttore termosensibile non spegne la pompa.	Sovraccarico del motore elettrico dovuto alla frizione provocata dalla impurità all'interno del motore.	Lavare (l'involucro della pompa con un getto d'acqua pressurizzata.
L'interruttore della pompa è sempre su OFF o su ON.	Nel tubo di aspirazione non è installata alcuna valvola di non ritorno.	Controllare il tubo di aspirazione per verificare la presenza della valvola.

Se, dopo aver eseguito questi passaggi, il problema persiste, contattare il servizio post-vendita: sav@eco-repa.com

Fabbricato in Cina 2019

ESP BOMBA JARDÍN / BOMBA DE PRESIÓN

	<p>Al usar aparatos es preciso tener en cuenta una serie de medidas de seguridad para evitar lesiones o daños. Por este motivo, es preciso leer atentamente estas instrucciones de uso. Guardar esta información cuidadosamente para poder consultarla en cualquier momento. En caso de entregar el aparato a terceras personas, será preciso entregarles, asimismo, el manual de instrucciones. No nos hacemos responsables de accidentes o daños provocados por no tener en cuenta este manual y las instrucciones de seguridad.</p>
---	---

	<p>Conforme a los estándares europeos CE aplicables en materia de seguridad</p>
---	--

	<p style="text-align: center;">CUIDADO</p> <p>Los materiales de embalaje no son juguetes! Los niños no deben jugar con bolsas plásticas! Existe un peligro de asfixia!</p>
--	--

INSTRUCCIONES DE SEGURIDAD

	<p>En el caso de aguas estancadas, lagos de jardín y estanques, así como en su entorno, está permitido el uso del aparato únicamente con interruptor de corriente por defecto con una corriente nominal liberada de hasta 30 mA</p>
---	--

El aparato no está indicado para ser usado en piscinas, piscinas infantiles u otras aguas a las que tengan acceso personas o animales durante su funcionamiento.

No está permitido utilizar el aparato mientras se encuentren personas o animales en las zonas de peligro.

Rogamos consultar con su electricista!

Este aparato no ha sido concebido para ser utilizado por personas (incluyendo niños) cuyas capacidades estén limitadas física, sensorial o psíquicamente, o que no dispongan de la experiencia y/o los conocimientos necesarios. Las personas aptas deberán recibir formación o instrucciones necesarias sobre el funcionamiento del aparato por parte de una persona responsable para su seguridad. Vigilar a los niños para asegurarse de que no jueguen con el aparato.

Atención

- _ Antes de cada uso, realizar un control visual del aparato. No utilizar el aparato si están dañados o gastados los dispositivos de seguridad. No desconectar nunca los dispositivos de seguridad.
- _ Usar el aparato exclusivamente para la finalidad indicada en estas instrucciones de uso.
- _ El usuario es responsable de la seguridad en el área de trabajo
- _ Si el cable o el enchufe resultara dañado por efecto de agentes externos, no está permitido reparar el cable. El cable debe ser sustituido por uno nuevo. Este trabajo será realizado únicamente por un electricista profesional.
- _ La tensión indicada en la placa de identificación del aparato correspondiente a 230 voltios de corriente alterna ha de coincidir con la tensión de red existente.
- _ No elevar, fijar ni transportar jamás el aparato por el cable de conexión.
- _ Es preciso cerciorarse de que los enchufes eléctricos estén ubicados en un lugar protegido contra las inundaciones, así como protegidos de la humedad.
- _ Antes de realizar cualquier trabajo en el aparato, desenchufar.
- _ Evitar que el aparato sea expuesto a un chorro directo de agua.
- _ El propietario es responsable de la observancia de las disposiciones locales en materia de seguridad e instalación. (Si es necesario, consultar a un electricista)
- _ El usuario es responsable de evitar daños derivados de la inundación de cualquier recinto en caso de averías en el aparato, mediante la adopción de medidas apropiadas (p. ej., instalación de sistemas de alarma, bomba auxiliar o similar).
- _ En caso de fallo eventual del aparato, los trabajos de reparación solo podrán ser llevados a cabo por un electricista o por el servicio técnico postventa de MASTER PUMPS.
- _ El aparato no debe funcionar nunca en seco ni con el conducto de aspiración cerrado. La garantía del fabricante no cubre los daños en el aparato provocados por un funcionamiento en seco.
- _ No está permitido el uso del aparato en piscinas.
- _ No montar el aparato en la red de abastecimiento de agua potable.

	<p>Lea todas las instrucciones de seguridad e indicaciones. El incumplimiento de dichas instrucciones e indicaciones puede provocar descargas, incendios y/o daños graves.</p> <p>Guarde todas las instrucciones de seguridad e indicaciones para posibles consultas posteriores.</p>
---	---

USO ADECUADO

Campo de aplicación

- _ Estas bombas eléctricas de jardín están adaptadas para un uso al exterior (por ejemplo en el jardín)
- _ Para el riego de zonas verdes, parterres de verdura y jardines.
- _ Para el funcionamiento de aspersores de césped.
- _ Con un prefiltro, para la toma de agua de estanques, riachuelos, cubas de recogida de agua de lluvia, cisternas de agua de lluvia y fuentes.

Líquidos a bombear:

- _ Agua limpia (agua dulce), agua de lluvia o lejía en baja concentración /agua no potable.
- _ La temperatura máxima del líquido bombeado no debe sobrepasar los +35°C en funcionamiento continuo.
- _ Está prohibido bombear sustancias inflamables, gaseosas o explosivas con este aparato.
- _ Asimismo, está prohibido bombear sustancias agresivas (ácidos, lejías, jugo de filtración de silo, etc.), así como líquidos con sustancias abrasivas (arena).

Utilizar la máquina sólo en los casos que se indican explícitamente como de uso adecuado. Cualquier otro uso no será adecuado. En caso de uso inadecuado, el fabricante no se hace responsable de daños o lesiones de cualquier tipo; el responsable es el usuario u operario de la máquina.

Tener en consideración que nuestro aparato no está indicado para un uso comercial, industrial o en taller.

No asumiremos ningún tipo de garantía cuando se utilice el aparato en zonas industriales, comerciales o talleres, así como actividades similares.

ADVERTENCIAS ESPECÍFICAS DE SEGURIDAD

- Esta bomba de agua no tiene una función de protección contra salpicaduras de agua y se debe colocar sólo en lugares secos. No coloque ni utilice nunca la bomba de agua bajo la lluvia o en espacios húmedos.
- Esta bomba de agua no se debe utilizar con líquidos inflamables ni peligrosos.
- Se debe evitar el funcionamiento en vacío de la bomba de agua.
- Esta bomba de agua debe utilizarse con agua limpia. El ámbito de aplicación incluye el riego de jardines, el suministro de agua en una casa o el riego por aspersión de jardines y cultivos.
- No se puede exponer esta bomba de agua durante largos periodos de tiempo a impurezas, arena, piedras, sustancias pegajosas, etc. mezcladas con los medios transportados. Dado que

los medios transportados pueden contener sustancias químicas corrosivas, se debe prestar una atención especial a impedir que éstas afecten el material del cuerpo de la bomba. No se debe utilizar esta bomba de agua para transportar agua potable.



Este aparato no puede ser utilizado por niños o personas debilitadas física o mentalmente, o afectadas desde el punto de vista de su desarrollo, ni por personas que carezcan de experiencia o conocimientos, excepto en caso de que recibieren una formación de parte de una persona responsable de su seguridad, un supervisor, o que estudiaren las anteriores instrucciones relativas al uso de este aparato.

ENSAMBLAJE

- Durante la instalación de la bomba de agua, la fuente de alimentación debe estar desenchufada.
- Durante la instalación del equipo, es necesario mantenerlo en un lugar seco y bien ventilado, con una temperatura ambiente por debajo de los 40°C.
- Si sus acciones provocan un exceso del agua de bombeo necesaria, resultando en la inundación del sitio de riego; se pueden tomar una serie de medidas de protección (por ejemplo, la instalación de un dispositivo para descargar el exceso de agua, una alarma, una bomba auxiliar, un contenedor de agua, etc.). Nuestra empresa, sin embargo, no se responsabiliza de ninguna pérdida debida a dicha circunstancia.
- Antes de utilizarla, la bomba de agua debe inspeccionarse por motivos de seguridad para asegurarse de que no haya daños en el cable o el enchufe.

Conexión eléctrica

- El electricista responsable de la instalación debe comprobar que la conexión eléctrica se ajuste al estándar, incluido el borne de tierra.
- Es necesario comprobar la corriente nominal del contacto eléctrico con interruptor de protección; ésta debe ser = 30 mA.

Tierra

La bomba de agua debe estar bien conectada a tierra. Los cortocircuitos invalidarán los artículos pertinentes de la garantía. Si es necesario alargar el cable original, se debe utilizar un cable con la misma sección que éste.

UTILIZACIÓN

Las bombas no son autocebantes. Esto significa que, en primer lugar, la manguera de succión debería estar equipada con:

La válvula de cierre con filtro, que garantiza que después de desconectar la bomba, la manguera y la bomba no queden secas. Esta parte de la manguera bloquea el agua que se está bombeando.

Antes de fijar la manguera a la bomba es conveniente llenarla primero de agua.

A continuación, llénelo con agua a través del filtro integrado y vuelva a sellarlo.

Si ya ha llenado de agua el habitáculo de la bomba y la manguera, puede encender la bomba utilizando el interruptor de encendido y apagado.

La bomba empezará a bombear agua inmediatamente (en el caso de la versión automática, el tanque de presión se llena primero, así que transcurrirán unos cuantos segundos antes de que empiece a salir agua por la manguera que está conectada).

Cuando la bomba se apague continuará quedando agua en el habitáculo de la misma y en la manguera, lo que significa que cuando se vuelva a encender, el agua se bombeará inmediatamente. Si no se fija la válvula de cierre o si el sello entre la válvula y la manguera no funciona correctamente (el clip para manguera) puede que la bomba se seque, por lo que se deberá volver a llenar de agua para que funcione correctamente.

Tubo de presión

El tubo de presión se utiliza para llevar el agua de la bomba al punto de consumo (por ejemplo, un grifo, etc.). Para minimizar la pérdida de fricción provocada por la presión del agua, es recomendable que utilice un tubo de presión con un diámetro mínimo de 20mm (3/4").

Cuando la bomba de jardín está en funcionamiento, la salida de agua (por ejemplo, un grifo o salida de riego) debe permanecer abierta para descargar el aire del tubo. Si la salida de agua está cerrada, la bomba se puede dañar debido al sobrecalentamiento después de funcionar durante más de 5 minutos.

Se debe evitar que la bomba se hiele y no se debe colocar en lugares helados en invierno.

La bomba puede deteriorarse rápidamente si succiona arena o piedras que se encuentren en el agua, lo que reduciría su capacidad efectiva. Por lo tanto, es necesario instalar un filtro.

Esta bomba de agua no es adecuada para el funcionamiento continuado, por ejemplo en

empresas industriales o mineras ni para sistemas de reciclaje del agua.

Requisitos de seguridad

La fuente de alimentación debe ajustarse a las especificaciones indicadas en el producto. Consulte las instrucciones de su proveedor de corriente local si es necesario para conocer las condiciones de conexión. Si la bomba o el cable de corriente no se ajustan a dichas condiciones, no conecte la bomba.

No transporte nunca la bomba por el cable.

No desmonte nunca el enchufe ni recorte el cable. Si lo hiciera, la garantía quedaría invalidada. Mantenga la conexión (enchufe y toma) seca.

La bomba no es adecuada para el uso en piscinas y lagos u otras situaciones en las que las personas puedan entrar en contacto físico con el agua y, por lo tanto, no se puede utilizar para tales cometidos.

Esta bomba es adecuada para bombear agua con una temperatura mínima de 4 °C y una temperatura máxima de 35 °C.

La bomba no debe funcionar en seco, puesto que se podrían producir daños irreparables.

Desconecte siempre la bomba de la fuente de alimentación cuando la limpie o lleve a cabo el mantenimiento del estanque.

Limpie las cámaras de vez en cuando, aclarándolas con agua limpia para asegurarse de que no se atascan por la suciedad.

LIMPIEZA Y MANTENIMIENTO



**Cambiar "OFF" y
Desenchufar el aparato antes de
realizar cualquier
trabajo de mantenimiento.**

Limpieza

En condiciones normales, la bomba de agua no necesita mantenimiento. Sin embargo, no debe colocarse al aire libre cuando llueva, en lugares húmedos, ni en ambientes sucios ni helados.

▪ Se debe evitar la congelación, el funcionamiento en vacío o el bloqueo debido a impurezas.

▪ Desconecte siempre la alimentación eléctrica antes de efectuar una intervención de mantenimiento en la bomba.

▪ Si se deteriora el cable eléctrico, éste debe ser cambiado por profesionales. Los daños provocados por cortocircuitos no están cubiertos por la garantía.

- Si se producen averías en la bomba, las reparaciones cubiertas por la garantía debe realizarlas un centro de mantenimiento autorizado.

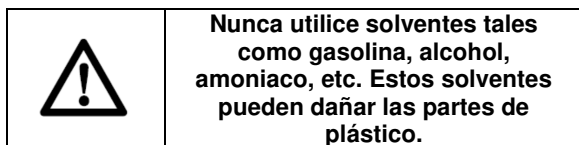

Limpieza del filtro integrado

La bomba está equipada con un filtro integrado. Elimine regularmente la suciedad que se fija en los laberintos del filtro.

Para limpiar el filtro:

- Apague la bomba y desconecte el enchufe de la toma de alimentación.
- Desatornille la tapa del filtro de su cárter.
- Retire el cartucho y límpielo con agua corriente

Almacenamiento

_ Antes de que una prolongada falta de uso o conservación durante el invierno, lave la bomba a fondo con agua, desagüe y en lugar un lugar seco.

- _ En caso de congelación, vaciar El aparato.
- _ Después de un tiempo de inactividad prolongado, asegurar una ajuste a corto y baje el rotor gira perfectamente.

DATOS TECNICOS

MPXI1102

Tensión de red / Frecuencia	230V ~ 50Hz
Potencia absorbida	1100 Watt
Velocidad	2900 min ⁻¹
Tipo de protección / Clase de aislación IP X4	
Enlace de aspiración	1"
Enlace de envío	1"
Capacidad máxima	4.600 l/h
Altura manométrica máxima	45 m
Altura máxima de aspiraciónincluidas pérdidas de carga	8 m
Cable de alimentación	1,2 m H07RN-F

Dimensión máxima cuerpos sólidos bombeados
3 mm

Presión máxima permitida de funcionamiento
4,5 bar

Temperatura mínima ambiente 5° C
Temperatura máxima ambiente 40° C
Temperatura máxima del líquido bombeado 50° C

Número máximo de encendidos horario, distribuidos equitativamente 40

MPXI1102PC

Tensión de red / Frecuencia	230V ~ 50Hz
Potencia absorbida	1100 Watt
Velocidad	2900 min ⁻¹
Tipo de protección / Clase de aislación IP X4	
Enlace de aspiración	1"
Enlace de envío	1"
Capacidad máxima	4.600 l/h
Altura manométrica máxima	45 m
Altura máxima de aspiraciónincluidas pérdidas de carga	8 m
Cable de alimentación	1,2 m H07RN-F

Dimensión máxima cuerpos sólidos bombeados
3 mm

Presión máxima permitida de funcionamiento
4,5 bar

Temperatura mínima ambiente 5° C
Temperatura máxima ambiente 40° C
Temperatura máxima del líquido bombeado 50° C

Número máximo de encendidos horario, distribuidos equitativamente 40

MPXI1102ALL

Tensión de red / Frecuencia	230V ~ 50Hz
Potencia absorbida	1100 Watt
Velocidad	2900 min ⁻¹
Tipo de protección / Clase de aislación IP X4	
Enlace de aspiración	1"
Enlace de envío	1"
Capacidad máxima	4.600 l/h
Altura manométrica máxima	45 m
Altura máxima de aspiraciónincluidas pérdidas de carga	8 m
Cable de alimentación	1,2 m H07RN-F

Dimensión máxima cuerpos sólidos bombeados
3 mm

Presión máxima permitida de funcionamiento
4,5 bar

Temperatura mínima ambiente 5° C
Temperatura máxima ambiente 40° C
Temperatura máxima del líquido bombeado 50° C

Número máximo de encendidos horario, distribuidos equitativamente 40

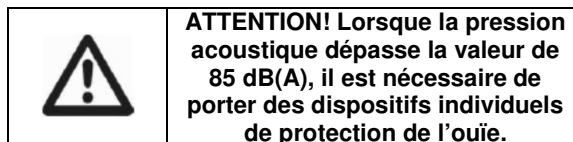

Ponderada del valor medio cuadrático de la aceleración a lo largo de la norma :< 2.5 m/s²



Indicación de que el valor total de emisión de vibraciones declarado se ha medido utilizando un método de ensayo normalizado y que puede utilizarse para comparar un producto con otro; indicación de que el valor total de emisión de vibraciones declarado puede asimismo utilizarse para hacer evaluaciones preliminares de exposición.



Advertencia: la emisión de vibraciones durante el uso real de la herramienta eléctrica puede diferir del valor total declarado, debido al método de uso de la herramienta; por tanto, es preciso identificar las medidas de seguridad de protección del operario, que deben basarse en una estimación de la exposición en las condiciones reales de uso (teniendo en cuenta todas las partes que componen el ciclo de funcionamiento, como los tiempos de parada de la herramienta y de funcionamiento en reposo, o el tiempo de puesta en marcha).

SERVICIO POST-VENTA

_ Un interruptor esté dañada debe ser reemplazada en nuestros talleres de servicio post-venta.

_ **Si es necesario sustituir el cable de alimentación, esta operación debe ser realizada por el fabricante o por su agente, para evitar situaciones de peligro.**

SERVICIO TÉCNICO Y ATENCIÓN AL CLIENTE

El servicio técnico le asesorará en las consultas que pueda Ud. tener sobre la reparación y mantenimiento de su producto, así como sobre piezas de recambio. Los dibujos de despiece e informaciones sobre las piezas de recambio los podrá obtener también en internet bajo:

www.eco-repa.com

Nuestro equipo de asesores técnicos le orientará gustosamente en cuanto a la adquisición, aplicación y ajuste de los productos y accesorios : sav@eco-repa.com

GARANTÍA

Véanse las condiciones de garantía adjuntas para ver plazos y condiciones de garantía.

MEDIOAMBIENTE



En caso de que después de un largo uso se hiciera necesario reemplazar esta máquina, no la ponga entre los residuos domésticos. Deshágase de ella de una forma que resulte segura para el medioambiente.

INCONVENIENTE	POSIBLE CAUSA	SOLUCIÓN
El motor eléctrico funciona, pero la bomba no succiona agua.	<p>Cuando se enciende la bomba, el cuerpo de ésta no se llena de agua.</p> <p>El tubo de aspiración no tiene suficiente tensión.</p> <p>La pantalla de filtro de la válvula inferior de la entrada de aspiración está bloqueada.</p> <p>No se puede liberar el aire del tubo de presión porque la salida de agua está cerrada.</p> <p>El tiempo de espera no corresponde a las regulaciones.</p> <p>Altura de aspiración excesiva (>8m).</p> <p>La válvula inferior no succiona agua.</p>	<p>Llene la bomba con agua.</p> <p>Compruebe las piezas y componentes recomendados y utilizados de la bomba, por ejemplo la junta del tubo de aspiración, la junta del tubo de presión, el anillo de sujeción, etc, incluida la banda de sellado del tornillo hecha de Teflon o de cordón de cáñamo. La bomba sólo puede funcionar cuando está bien sellada.</p> <p>Limpie la válvula interior de la entrada de aspiración y la pantalla de filtro.</p> <p>Cuando la bomba empiece a succionar, abra la salida de agua (por ejemplo, el grifo, la boquilla de aspersión etc.).</p> <p>Llene todo el tubo de aspiración con agua o vuelva a comprobarlo al menos 7 minutos después de que se encienda la bomba.</p> <p>Reduzca la altura de aspiración.</p> <p>Compruebe el nivel de agua del pozo o la piscina. Si es posible, aumente la longitud del tubo de aspiración.</p>
El motor eléctrico no funciona.	<p>No hay corriente.</p> <p>La tapa del ventilador impide la rotación del aspa.</p> <p>ventilador bloqueado.</p>	<p>Compruebe la fuente de alimentación.</p> <p>Desenchufe el cable de alimentación, quite la tapa del ventilador con un destornillador, vuelva a colocarla girando ligeramente el aspa y compruebe que ésta gira sin obstáculos.</p> <p>Desenchufe el cable de corriente y mueva el eje con el destornillador a través de la tapa del ventilador. Si el eje está bloqueado, envíelo a un centro de reparación para que lo examinen.</p>
Flujo de agua insuficiente.	<p>Altura de aspiración excesiva (>8m).</p> <p>La pantalla de filtro de la válvula inferior está bloqueada.</p> <p>El nivel de agua de aspiración ha descendido demasiado.</p> <p>Las impurezas han reducido la capacidad efectiva de la bomba.</p>	<p>Compruebe la altura de aspiración.</p> <p>Limpie la pantalla de filtro.</p> <p>Sumerja la válvula interior hasta el fondo del agua.</p> <p>Limpie el armazón de la bomba, el tubo de aspiración y el tubo de presión de salida con agua a presión.</p>
El interruptor termosensible no puede apagar la bomba.	Sobrecarga del motor eléctrico debido a la fricción provocada por impurezas que entran en el motor.	Limpie el armazón de la bomba con agua a presión.
El interruptor de la bomba está siempre encendido o apagado	No se ha instalado ninguna válvula de cien-e en el tubo de aspiración.	Compruebe si se ha instalado una válvula en el tubo de aspiración.

Si después de haber efectuado estas operaciones el inconveniente no ha sido eliminado, es necesario consultar al servicio de asistencia clients : sav@eco-repa.com

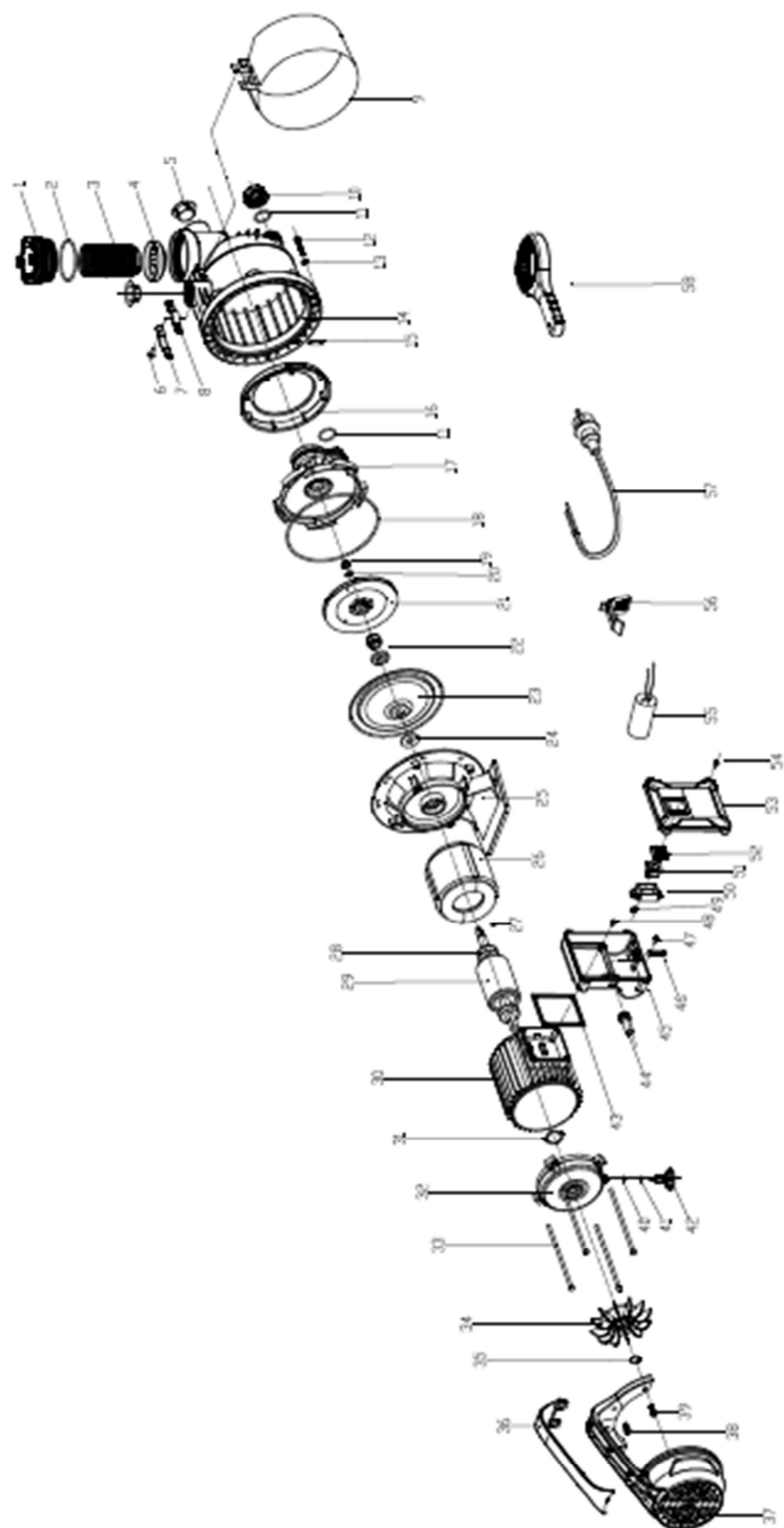

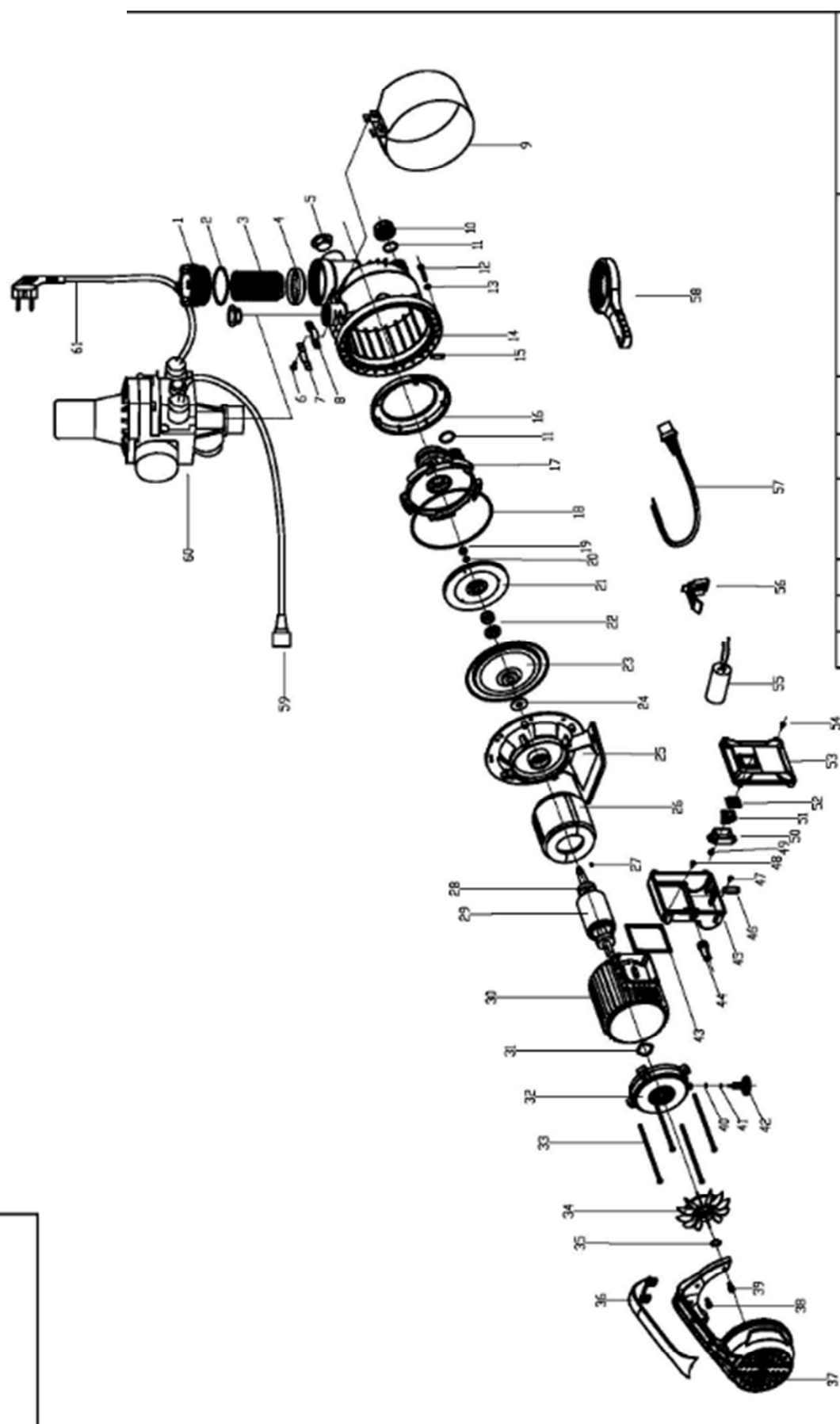

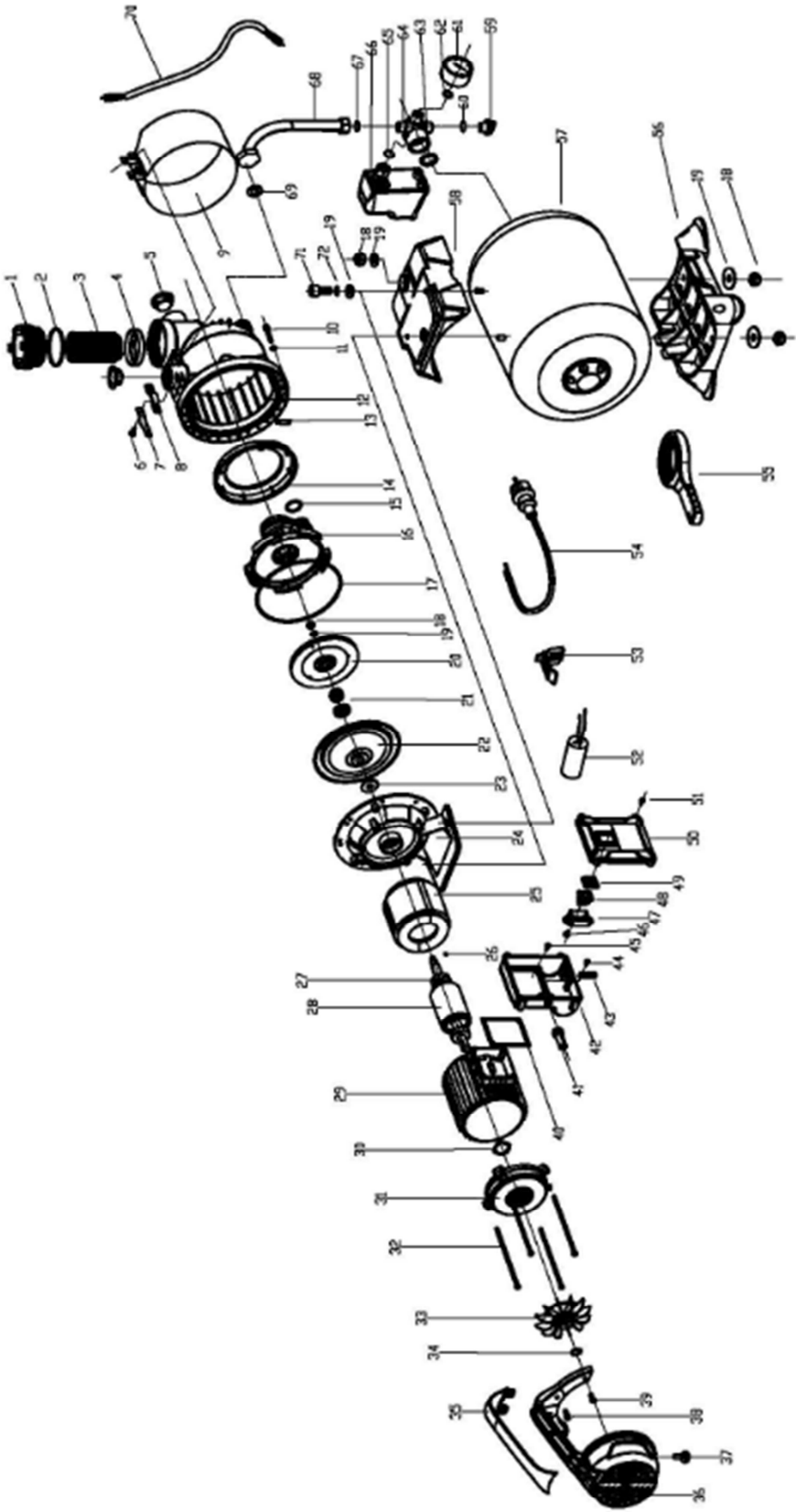



SN : 2019.01 :001-500

12.12.12673

Date d'arrivée - Aankomstdatum - Date of arrival- Ankunftsdatum - Data di arrivo: Fecha de llegada - 01/05/2019

Année de production - Productiejaar - Year of production - Fertigungsjahr - Anno di produzione- Año de fabricación : 2019

Déclaration CE de conformité



MASTER PUMPS certifie que les machines :
**POMPE D'ARROSAGE
MPXI1102PC**

sont en conformité avec les normes suivantes :
EN 60335-1 :2012+A11+A13
EN 60335-2-41 :2003+A1+A2
EN 62233 :2008
AfPS GS 2014 :01 PAR .3.1
EN 55014-1 :2006+A1+A2
EN 55014-2 :2015
EN 61000-3-2 :2014
EN 61000-3-3 :2013

et
satisfont aux directives suivantes :
2014/35/EU(LVD) - 2014/30/EU(EMC)
2011/65/EU(ROHS)
Belgique Janvier 2019

Mr Joostens Pierre
Président-Directeur Général
MASTER PUMPS, rue de Gozée 81,
6110 Montigny-le-Tilleul, Belgique

EG-verklaring van overeenstemming



MASTER PUMPS verklaart dat de machines:
**TUINPOMP
MPXI1102PC**

in overeenstemming zijn met de volgende
EN 60335-1 :2012+A11+A13
EN 60335-2-41 :2003+A1+A2
EN 62233 :2008
AfPS GS 2014 :01 PAR .3.1
EN 55014-1 :2006+A1+A2
EN 55014-2 :2015
EN 61000-3-2 :2014
EN 61000-3-3 :2013

en
voldoen aan de volgende richtlijnen:
2014/35/EU(LVD) - 2014/30/EU(EMC)
2011/65/EU(ROHS)
België in januari 2019

Mr Joostens Pierre
Directeur

MASTER PUMPS, rue de Gozée 81,
6110 Montigny-le-Tilleul, Belgique

EC declaration of conformity



MASTER PUMPS declares that the machines:
**GARDEN PUMP
MPXI1102PC**

have been designed in compliance with the following standards:
EN 60335-1 :2012+A11+A13
EN 60335-2-41 :2003+A1+A2
EN 62233 :2008
AfPS GS 2014 :01 PAR .3.1
EN 55014-1 :2006+A1+A2
EN 55014-2 :2015
EN 61000-3-2 :2014
EN 61000-3-3 :2013

and
in accordance with the following directives:
2014/35/EU(LVD) - 2014/30/EU(EMC)
2011/65/EU(ROHS)
Belgium in January 2019

Mr Joostens Pierre
Director

MASTER PUMPS, rue de Gozée 81,
6110 Montigny-le-Tilleul, Belgique

EG-Konformitätserklärung



MASTER PUMPS erklärt hiermit, daß der
**GARTENPUMPE
MPXI1102PC**

entsprechend den Normen:
EN 60335-1 :2012+A11+A13
EN 60335-2-41 :2003+A1+A2
EN 62233 :2008
AfPS GS 2014 :01 PAR .3.1
EN 55014-1 :2006+A1+A2
EN 55014-2 :2015
EN 61000-3-2 :2014
EN 61000-3-3 :2013

und
entsprechend folgenden Richtlinien
konzipiert wurde:
2014/35/EU(LVD) - 2014/30/EU(EMC)
2011/65/EU(ROHS)
Belgien im Januar 2019

Mr Joostens Pierre
Direktor

MASTER PUMPS, rue de Gozée 81,
6110 Montigny-le-Tilleul, Belgique

Dichiarazione CE di conformità



MASTER PUMPS dichiara che le macchine:

**POMPA PER GIARDINAGGIO
MPXI1102PC**

sono state concepite in conformità con i
seguenti standard:

EN 60335-1 :2012+A11+A13

EN 60335-2-41 :2003+A1+A2

EN 62233 :2008

AfPS GS 2014 :01 PAR .3.1

EN 55014-1 :2006+A1+A2

EN 55014-2 :2015

EN 61000-3-2 :2014

EN 61000-3-3 :2013

e

con le seguenti direttive:

2014/35/EU(LVD) - 2014/30/EU(EMC)

2011/65/EU(ROHS)

Belgio nel gennaio 2019

Mr Joostens Pierre,
Direttore

MASTER PUMPS, rue de Gozée 81,
6110 Montigny-le-Tilleul, Belgique

Declaración CE de conformidad



MASTER PUMPS declara que las máquinas:

**BOMBA DE JARDIN
MPXI1102PC**

han sido diseñadas de acuerdo con las
siguientes normas:

EN 60335-1 :2012+A11+A13

EN 60335-2-41 :2003+A1+A2

EN 62233 :2008

AfPS GS 2014 :01 PAR .3.1

EN 55014-1 :2006+A1+A2

EN 55014-2 :2015

EN 61000-3-2 :2014

EN 61000-3-3 :2013

y

con las siguientes directrices:

2014/35/EU(LVD) - 2014/30/EU(EMC)

2011/65/EU(ROHS)

Bélgica en enero de 2019

Mr Joostens Pierre
Director

MASTER PUMPS, rue de Gozée 81,
6110 Montigny-le-Tilleul, Belgique



SN : 2019.01 :001~350

12.12.12673

Date d'arrivée - Aankomstdatum - Date of arrival- Ankunftsdatum - Data di arrivo: Fecha de llegada - 01/05/2019

Année de production - Productiejaar - Year of production - Fertigungsjahr - Anno di produzione- Año de fabricación : 2019

Déclaration CE de conformité



MASTER PUMPS certifie que les machines :
SURPRESSEUR
MPXI1102ALL

sont en conformité avec les normes suivantes :
EN 60335-1 :2012+A11+A13
EN 60335-2-41 :2003+A1+A2
EN 62233 :2008
AfPS GS 2014 :01 PAR .3.1
EN 55014-1 :2006+A1+A2
EN 55014-2 :2015
EN 61000-3-2 :2014
EN 61000-3-3 :2013

et
satisfont aux directives suivantes :
2014/35/EU(LVD) - 2014/30/EU(EMC)
2011/65/EU(ROHS)
Belgique Janvier 2019

Mr Joostens Pierre
Président-Directeur Général
MASTER PUMPS, rue de Gozée 81, 6110 Montigny-le-Tilleul,
Belgique

EG-verklaring van overeenstemming



MASTER PUMPS verklaart dat de machines:
HYDROFOORGROEP
MPXI1102ALL

in overeenstemming zijn met de volgende
EN 60335-1 :2012+A11+A13
EN 60335-2-41 :2003+A1+A2
EN 62233 :2008
AfPS GS 2014 :01 PAR .3.1
EN 55014-1 :2006+A1+A2
EN 55014-2 :2015
EN 61000-3-2 :2014
EN 61000-3-3 :2013

en
voldoen aan de volgende richtlijnen:
2014/35/EU(LVD) - 2014/30/EU(EMC)
2011/65/EU(ROHS)
België in januari 2019

Mr Joostens Pierre
Directeur
MASTER PUMPS, rue de Gozée 81, 6110 Montigny-le-Tilleul,
Belgique

EC declaration of conformity



MASTER PUMPS declares that the machines:
PRESSURE PUMP
MPXI1102ALL

have been designed in compliance with the following standards:
EN 60335-1 :2012+A11+A13
EN 60335-2-41 :2003+A1+A2
EN 62233 :2008
AfPS GS 2014 :01 PAR .3.1
EN 55014-1 :2006+A1+A2
EN 55014-2 :2015
EN 61000-3-2 :2014
EN 61000-3-3 :2013

and
in accordance with the following directives:
2014/35/EU(LVD) - 2014/30/EU(EMC)
2011/65/EU(ROHS)
Belgium in January 2019

Mr Joostens Pierre
Director
MASTER PUMPS, rue de Gozée 81, 6110 Montigny-le-Tilleul,
Belgique

EG-Konformitätserklärung



MASTER PUMPS erklärt hiermit, daß der
DRUCKPUMPE
MPXI1102ALL

entsprechend den Normen:
EN 60335-1 :2012+A11+A13
EN 60335-2-41 :2003+A1+A2
EN 62233 :2008
AfPS GS 2014 :01 PAR .3.1
EN 55014-1 :2006+A1+A2
EN 55014-2 :2015
EN 61000-3-2 :2014
EN 61000-3-3 :2013

und
entsprechend folgenden Richtlinien
konzipiert wurde:
2014/35/EU(LVD) - 2014/30/EU(EMC)
2011/65/EU(ROHS)
Belgien im Januar 2019

Mr Joostens Pierre
Direktor
MASTER PUMPS, rue de Gozée 81, 6110 Montigny-le-Tilleul,
Belgique

Dichiarazione CE di conformità



MASTER PUMPS dichiara che le macchine:

**POMPA A PRESSIONE
MPXI1102ALL**

sono state concepite in conformità con i
seguenti standard:

EN 60335-1 :2012+A11+A13
EN 60335-2-41 :2003+A1+A2
EN 62233 :2008
AfPS GS 2014 :01 PAR .3.1
EN 55014-1 :2006+A1+A2
EN 55014-2 :2015
EN 61000-3-2 :2014
EN 61000-3-3 :2013

e

con le seguenti direttive:
2014/35/EU(LVD) - 2014/30/EU(EMC)
2011/65/EU(ROHS)
Belgio nel gennaio 2019

Mr Joostens Pierre,
Direttore

MASTER PUMPS, rue de Gozée 81, 6110 Montigny-le-Tilleul,
Belgique

Declaración CE de conformidad



MASTER PUMPS declara que las máquinas:

**BOMBA DE PRESIÓN
MPXI1102ALL**

han sido diseñadas de acuerdo con las
siguientes normas:

EN 60335-1 :2012+A11+A13
EN 60335-2-41 :2003+A1+A2
EN 62233 :2008
AfPS GS 2014 :01 PAR .3.1
EN 55014-1 :2006+A1+A2
EN 55014-2 :2015
EN 61000-3-2 :2014
EN 61000-3-3 :2013

y

con las siguientes directrices:
2014/35/EU(LVD) - 2014/30/EU(EMC)
2011/65/EU(ROHS)
Bélgica en enero de 2019

Mr Joostens Pierre
Director

MASTER PUMPS, rue de Gozée 81, 6110 Montigny-le-Tilleul,
Belgique

master Pumps

**81, rue de Gozée
6110 montigny-le-Tilleul
Belgique**

Tél : 0032 71 29 70 70 Fax : 0032 71 29 70 86

**S.A.V
sav@eco-repa.com**



**Site S.A.V. D.N.V. Website
www.eco-repa.com
Your after sale partner**



Service Parts separated

 **32 / 71 / 29 . 70 . 83**



32 / 71 / 29 . 70 . 86

**Fabriqu  en Chine - Vervaardigd in China - Made in China - Hergestellt in China - Fabbricato in Cina
Import  par - Ge mporteerd door - imported by - Importiert - importato da - importado por : ELEM**

2019