

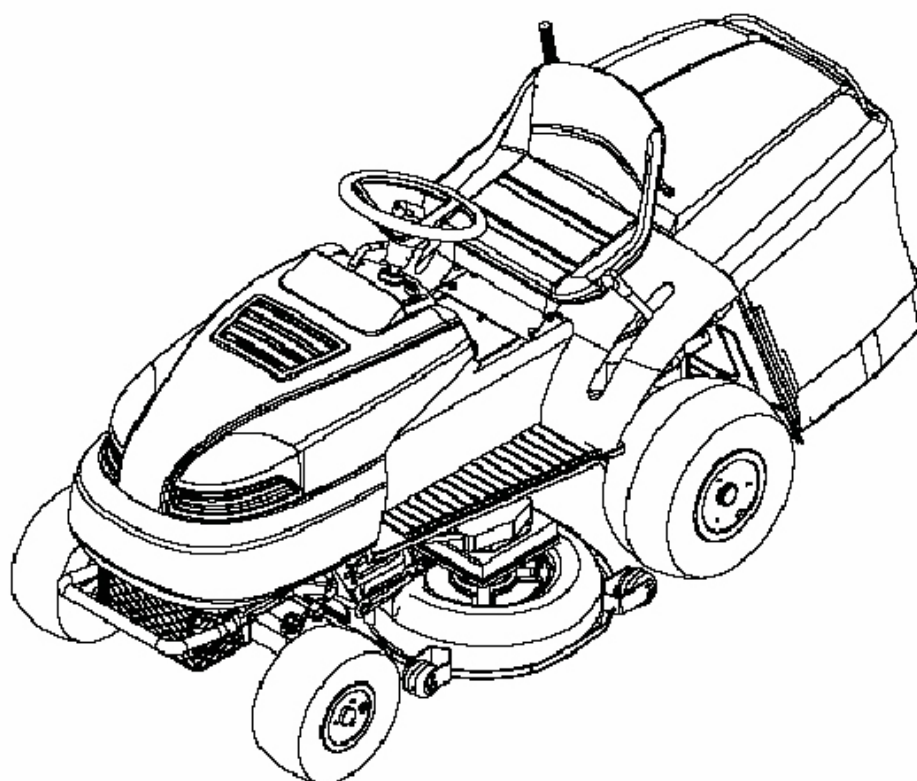

**GRIDERBS155**

**GRIDERBS175**



**FR TRACTEUR A GAZON**

**NL GRASMAAIER**

[www.briggsandstratton.com](http://www.briggsandstratton.com)





**GRIDERBS155**

**GRIDERBS175**

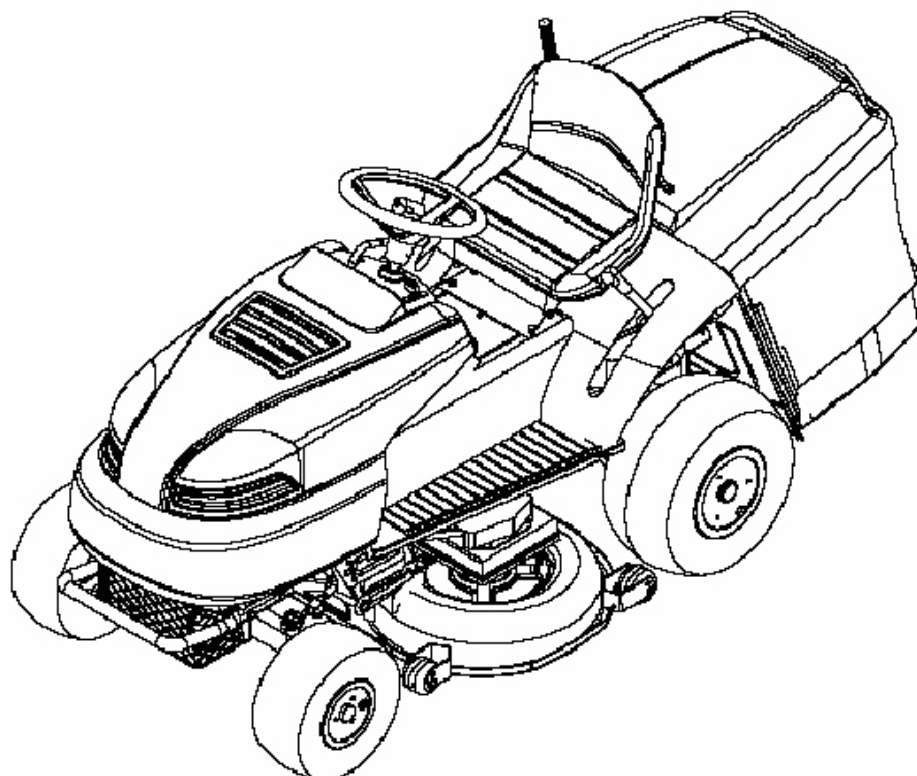

## **FR TRACTEUR A GAZON**

### **ATTENTION**

la batterie de votre tracteur est livrée sans acide.

**Vous devez remplir la batterie d'acide livrée avec votre tracteur avant toute utilisation.**

*(1 cm d'acide au-dessus des éléments interne de la batterie)*

[www.briggsandstratton.com](http://www.briggsandstratton.com)

# TABLE DES MATIERES

Introduction	2
Symboles	2
Spécifications	4
Sécurité	5
Règles de sécurités générales	5
Règles de sécurité spécifiques	7
Familiarisez-vous avec votre produit	10
Instructions concernant l'utilisation en pente	13
Déballage et assemblage	14
Avant de commencer	17
Fonctionnement	19
Maintenance	28
Problèmes et solutions	35
Pièces Plan	37
Remarques	97

## INTRODUCTION

Votre nouveau tracteur à gazon TIYA fera plus que satisfaire à vos attentes. Il a été fabriqué pour répondre aux normes strictes de qualité TIYA afin d'être conforme à des critères de performances supérieures. Vous trouverez votre nouvel outil facile et sûr d'utilisation, et, avec un entretien approprié, il pourra fonctionner de façon fiable durant des années.

**ATTENTION.** Lisez attentivement ce manuel d'instructions avant d'utiliser votre nouveau tracteur à gazon TIYA. Faites particulièrement attention à tenir compte des rubriques Attention et Avertissement.

Votre tracteur à gazon TIYA possède plusieurs fonctions qui rendront votre travail plus rapide et facile. La priorité a été donnée à la sécurité, aux performances et à la fiabilité, lors de l'élaboration de cet outil, afin qu'il soit facile à entretenir et à utiliser.

## ENVIRONNEMENT



Recyclez les matières indésirables au lieu de les jeter aux ordures. Les outils, tuyaux et emballages peuvent

## SYMBOLES

La plaque signalétique de votre tracteur à gazon peut comporter les symboles suivants.

Ils représentent d'importantes informations concernant le produit ou des instructions d'utilisation.



Portez des protections pour les tympans  
Portez des protections pour les yeux  
Portez une protection respiratoire



Lisez attentivement ce mode d'emploi.



Portez des chaussures de sûreté



Portez des gants de sécurité.



Il est interdit de retirer ou de bloquer les dispositifs de protection et de sécurité.



Tenez les spectateurs à distance, car des objets peuvent être projetés de l'appareil pendant le fonctionnement.



N'utilisez jamais l'appareil sans le pare-pierres ou le bac de ramassage en place.



### Renversement de la machine

N'utilisez pas cette machine sur des pentes faisant plus de 10°.



### Mutilation

Assurez-vous que les enfants restent à distance de la machine tout le temps que la machine est en marche.



Débranchez la clé

d'allumage et lisez les instructions avant d'entreprendre des tâches de réparation ou d'entretien.



N'utilisez pas l'appareil sans le pare-pierres ou le bac de ramassage en place.



être triés et apportés dans un centre de recyclage local afin d'être éliminés d'une manière qui ne nuit pas à l'environnement.

## SYMBOLES



La vidange des huiles usagées dans l'environnement est interdite. L'huile doit être éliminée conformément à la législation en vigueur dans le pays où est utilisée la machine.



de coupe.

**Risques de se couper.** Les lames sont en mouvement. Ne mettez pas vos mains ou pieds près ou sous l'ouverture de la plaque

F N R L H

Avant Point mort Arrière Bas Haut



Eclairage Volet de départ Rapide Lent



Allumage Clé Embrayage Lames engagées



Surfaces Frein à main Frein à main Siège du conducteur

brûlantes

bloqué

libre



Batterie en train de charger Réipient manquant Phares allumés

Pédale

Ne pas fumer ou exposer à des flammes nues.

### Responsabilité du propriétaire

Le propriétaire doit observer les instructions ci-dessous:

- Lisez attentivement et observez les règles de fonctionnement sécuritaire.
- Observez les instructions d'assemblage.
- Inspectez l'appareil.
- Assurez-vous que l'utilisateur de l'appareil sait comment utiliser correctement tous les équipements et accessoires standard.
- Utilisez l'appareil uniquement avec ses protections, boucliers, et autres dispositifs de sécurité en place et en bon état de marche.
- Réglez correctement l'appareil.
- Réparez l'appareil uniquement avec des pièces de rechange autorisées ou approuvées.
- Effectuez les tâches d'entretien de l'appareil.

### Conscience de l'environnement

- Ne remplissez pas complètement le réservoir de carburant.
- Videz le carburant pour le rangement hors saison.
- Utilisez uniquement de l'essence sans plomb.
- Nettoyez régulièrement le filtre à air.
- Changez régulièrement l'huile.
- Réglez le moteur régulièrement.
- Conservez votre équipement dans un bon état de marche.
- Éliminez convenablement les huiles de vidange du moteur.

### Dimensions du tracteur à gazon

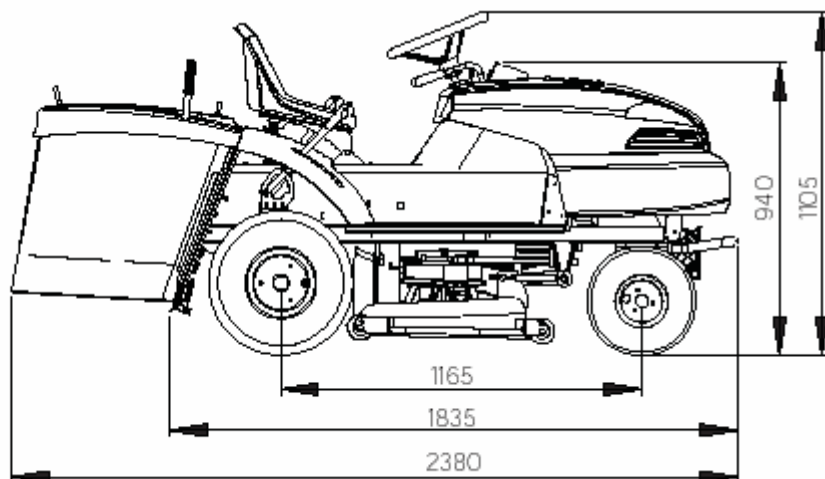
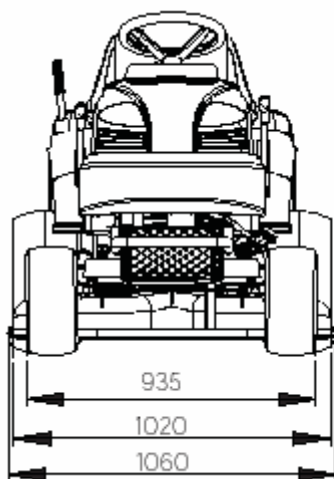

# SPECIFICATIONS

			GRIDERBS155	GRIDERBS175
Numéro de l'article				
Numéro du modèle	T130	T140	T160	T180
Poids brut	254 kg	257 kg	261 kg	263 kg
Poids brut du semi-remorque	150 kg	150 kg	150 kg	150 kg
<b>Moteur</b>				
Fabricant du moteur	Briggs & Stratton	Briggs & Stratton	Briggs & Stratton	Briggs & Stratton
Type du moteur	I/C OHV	Intek AVS OHV	I/C AVS OHV	ELS AVS OHV
Moteur	12.5 HP, 4 temps	13.5 HP, 4 temps	15.5 HP, 4 Brigg	17.5 HP, 4 Brigg
Capacité du réservoir de carburant	Oui	Oui	Oui	Oui
Démarrage électrique	7L	7L	7L	7L
Type de carburant	Régulier sans plomb	Régulier sans plomb	Régulier sans plomb	Régulier sans plomb
Capacité du réservoir d'huile	Appr. 48oz (1.42L)	Appr. 48oz (1.42L)	Appr. 48oz (1.42L)	Appr. 48oz (1.42L)
Type d'huile	SAE30/SAE5W-30	SAE30/SAE5W-30	SAE30/SAE5W-30	SAE30/SAE5W-30
Tension du circuit électrique	12V	12V	12V	12V
Capacité de la batterie	24 Ah	24 Ah	24 Ah	24 Ah
Système de chargement	Régulé CC	Régulé CC	Régulé CC	Régulé CC
Bougie d'allumage	Pièce NO. 5066	Pièce NO. 5066	Pièce NO. 5066	Pièce NO. 5066
Niveau acoustique de fonctionnement	98 dB	98 dB	98 dB	98 dB
<b>Transmission</b>				
Roue motrice arrière	Oui	Oui	Oui	Oui
CVT (Transmission à variation continue)	7+R	7+R	7+R	7+R
Vitesse d'avance (approx) à 3000	2.2 – 9.2 km/h	2.2 – 9.2 km/h	2.2 – 9.2 km/h	2.2 – 9.2 km/h
Vitesse de recul	4.6 km/h	4.6 km/h	4.6 km/h	4.6 km/h
Pneus avant	15 x 6.00 - 6	15 x 6.00 - 6	15 x 6.00 - 6	15 x 6.00 - 6
Pneus arrière	18 x 8.50 - 8	18 x 8.50 - 8	18 x 8.50 - 8	18 x 8.50 - 8
Pression des pneus avant	1.4 Bar	1.4 Bar	1.4 Bar	1.4 Bar
Pression des pneus arrière	1.0 Bar	1.0 Bar	1.0 Bar	1.0 Bar
Rayon de braquage	75 cm	75 cm	75 cm	75 cm
<b>Capacité</b>				
Nombre de lames	2	2	2	2
Largeur de coupe	102 cm	102 cm	102 cm	102 cm
Hauteur de coupe	3 - 9 cm	3 - 9 cm	3 - 9 cm	3 - 9 cm
Nombre de hauteurs de coupe	7	7	7	7
Capacité du sac à herbe	300L	300L	300L	300L

# SÉCURITÉ

Pratiques d'utilisation en toute sécurité des machines à conducteur porté



**DANGER** : CETTE MACHINE DE COUPE EST CAPABLE D'AMPUTER LES MAINS ET LES PIEDS ET DE PROJETER DES OBJETS. LE MANQUEMENT AU RESPECT DES INSTRUCTIONS DE SECURITE SUIVANTES PEUT ENTRAINER DE GRAVES BLESSURES OU LA MORT DE PERSONNES.



**AVERTISSEMENT** : Afin d'éviter les démarrages accidentels lors de l'installation, du réglage, du transport ou des réparations, débranchez toujours le fil de la bougie d'allumage et placez-le là où il ne peut pas être en contact avec la bougie.



**AVERTISSEMENT** : Ne descendez pas une colline au point mort, vous pourriez perdre le contrôle du tracteur.



**AVERTISSEMENT** : Remorquez uniquement les équipements recommandés par et conformes aux **Spécifications du fabricant de votre** tracteur. Utilisez votre bon sens lors du remorquage. Roulez uniquement à la plus basse vitesse possible quand vous descendez une pente. Une trop lourde charge quand le tracteur se trouve sur une pente est dangereuse. Les pneus peuvent perdre leur force de traction au sol et causer une perte de contrôle de votre tracteur.



**AVERTISSEMENT** : Les fumées d'échappement du moteur, certains de ses composants et certains composants du véhicule contiennent ou émettent des substances chimiques qui peuvent causer le cancer et des malformations congénitales ou autres défauts de naissance.



**AVERTISSEMENT** : Les bornes de la batterie, les pôles et les accessoires correspondants contiennent du plomb et des composés de plomb qui peuvent causer le cancer et des malformations congénitales ou autres défauts de naissance. Lavez-vous les mains après manipulation.

Lisez, comprenez et suivez toutes les instructions apposées sur la machine et dans le manuel avant de commencer.

- Ne mettez pas les mains ou les pieds près des pièces rotatives ou sous la machine. Tenez-vous en permanence éloigné des ouvertures d'évacuation.
- Laissez uniquement les adultes responsables, familiers avec les instructions utiliser la machine.
- Débarrassez la zone de travail des objets comme les pierres, les jouets, les fils, etc., qui pourraient être attrapés et projetés par les lames.
- Assurez-vous qu'aucune personne ne se trouve dans la zone de travail lors du fonctionnement. Arrêtez la machine si quiconque pénètre dans cette zone.
- Ne transportez jamais de passagers.
- Ne tondez pas à reculons à moins que ce soit absolument nécessaire. Regardez toujours vers le bas et derrière avant de reculer
- Ne dirigez jamais l'évacuation des matières vers qui que ce soit. Évitez d'évacuer les matières contre un mur ou une surface faisant obstacle. Des matières pourraient rebondir vers l'utilisateur. Arrêtez les lames lorsque vous traversez des surfaces en gravier.

- N'utilisez pas la machine sans le bac de ramassage au complet, la protection d'évacuation, ou les autres dispositifs de sécurité en place en état de marche.
- Ralentissez avant de tourner.
- Ne laissez jamais la machine en marche sans surveillance. Eteignez toujours la rotation des lames, mettez le frein à main, coupez le moteur, et retirez les clés avant de démonter la machine.
- Désengagez les lames lorsque vous ne tondez pas. Coupez le moteur et attendez que toutes les pièces soient complètement arrêtées avant de nettoyer la machine, de retirer le bac de ramassage, ou de déboucher la protection de l'évacuation.
- Utilisez la machine uniquement à la lumière du jour ou sous une bonne lumière artificielle.
- N'utilisez pas la machine lorsque vous êtes sous l'emprise de l'alcool ou de drogues.
- Observez le trafic lorsque vous utilisez la machine à proximité de voies de passage.
- Faites particulièrement attention lorsque vous chargez ou déchargez la machine dans une remorque ou dans un camion.
- Portez toujours des protections pour les yeux quand vous utilisez la machine.
- Les données indiquent qu'une grande partie des blessures relatives aux accidents survenus lors de l'utilisation de machines à conducteur porté se produit chez les utilisateurs de plus de 60 ans. Cette catégorie d'utilisateur doit évaluer son aptitude à utiliser la machine en toute sécurité afin de se protéger ainsi que les autres personnes des blessures graves.
- Suivez les recommandations du fabricant pour la hauteur des roues ou les contrepoids.
- Conservez la machine propre, afin que les herbes, les feuilles ou autres débris ne s'accumulent pas au niveau de l'échappement des pièces du moteur brûlantes et ne prennent feu. Ne laissez pas le plateau labourer des feuilles ou d'autres débris qui pourraient s'accumuler dessus. Nettoyez toutes les sorties d'huile ou de carburant avant d'utiliser ou de ranger la machine. Laissez la machine refroidir avant de la ranger

## Utilisation en pente

- Les pentes sont un des facteurs majeurs des pertes de contrôle et des renversements du véhicule qui peuvent entraîner de graves blessures voire la mort. L'utilisation sur tout type de pente nécessite une attention supplémentaire. Si vous ne savez pas comment travailler en pente ou que vous avez du mal à le faire, ne tondez pas.
- Tondez en montant et en descendant mais jamais transversalement.
- Faites attention aux trous, aux racines, aux bosses, aux pierres et aux autres objets cachés. Les terrains inégaux peuvent provoquer le renversement de la machine. Les hautes herbes peuvent cacher des obstacles.
- Choisissez une vitesse lente de manière à ce que vous n'ayez pas à vous arrêter ou à changer de vitesse quand vous vous trouvez sur la pente.
- Ne tondez pas l'herbe mouillée. Les pneus pourraient perdre leur force de traction. Ayez toujours une vitesse enclenchée lorsque vous descendez une pente. Ne descendez pas une pente au point mort.
- Evitez de démarrer, de vous arrêter ou de tourner quand vous êtes sur une pente. Si les pneus perdent leur force de traction, désengagez les lames et manœuvrez lentement contre la pente.
- Tous les mouvements en pente doivent être lents et progressifs. Ne changez pas soudainement de vitesse ou de direction, cela pourrait provoquer le renversement de la machine.
- Faites particulièrement attention lorsque vous utilisez la machine avec le bac de ramassage ou d'autres équipements, ils peuvent affecter la stabilité de la machine. N'utilisez pas la machine quand la pente est forte.
- N'essayez pas de stabiliser la machine en mettant le pied au sol.
- Ne tondez pas près des décharges, des fossés ou des remblais. La machine pourrait se renverser soudainement si une roue se trouve surélevée ou sous-élevée.



## Les enfants

De tragiques accidents peuvent se produire si l'utilisateur n'est pas alerte en présence d'enfants. Les enfants sont souvent attirés par la machine et par l'activité de la tonte. Ne présumez jamais que les enfants vont rester à l'endroit où vous les avez vu pour la dernière fois.

- Tenez les enfants hors de la zone de tonte sous la surveillance d'un adulte responsable autre que l'utilisateur.
- Soyez alerte, et éteignez la machine si un enfant pénètre dans la zone de travail.
- Avant et pendant le recul, regardez qu'il n'y ait pas d'enfants derrière vous
- Ne transportez jamais d'enfants, même quand les lames sont arrêtées. Ils pourraient chuter et être blessés gravement ou interférer avec l'utilisation sécuritaire de la machine. Les enfants que vous avez transportés précédemment peuvent surgir soudain dans la zone de tonte car ils voudront remonter sur le tracteur, et peuvent être de cette façon écrasés par ce dernier.
- Ne laissez jamais les enfants utiliser la machine.
- Faites particulièrement attention lorsque vous vous approchez de coins aveugles, de buissons, d'arbres ou d'autres objets qui peuvent soustraire les enfants à votre vue.

## Tonte

- Tondez uniquement avec une machine équipée d'un attelage conçu à cet effet. N'attachez pas d'équipement de tonte excepté au point d'attelage.
- Suivez les recommandations du fabricant concernant les limites de poids et la tonte en pente.
- Ne laissez jamais les enfants ou d'autres personnes monter sur l'équipement de tonte.
- Dans les pentes, le poids de l'équipement de tonte peut causer une perte de traction et une perte de contrôle.
- Déplacez-vous lentement et conservez une distance d'arrêt supplémentaire

## Réparations et entretien

### Manipulation de l'essence en toute sécurité

- Pour éviter les blessures physiques ou les dégâts matériels, faites extrêmement attention lorsque vous manipulez de l'essence. L'essence est extrêmement inflammable et ses vapeurs sont explosives.
- Éteignez toutes les cigarettes, cigares, pipes, et autres foyers d'ignition.
- Utilisez uniquement des récipients d'essence approuvés.
- Ne retirez jamais le couvercle du réservoir de carburant ni n'ajoutez de l'essence quand le moteur tourne. Laissez le moteur refroidir avant de faire le plein.
- Ne faite jamais le plein de carburant de la machine à l'intérieur.
- Ne rangez jamais la machine ou le récipient de carburant en présence d'une flamme nue, d'étincelles ou de flamme témoin comme celle du chauffe-eau ou d'autres appareils.
- Ne remplissez jamais les récipients à l'intérieur d'un véhicule ou dans un camion ou dans le lit d'une remorque revêtue de plastique. Placez toujours les récipients sur le sol éloigné de votre véhicule lors du remplissage.
- Retirez les équipements alimentés à l'essence du camion ou de la remorque et remplissez les sur le sol. Si cela est impossible, remplissez alors ces équipements à l'aide d'un récipient portable, plutôt qu'à l'aide d'un distributeur à bec de pompe à essence.
- Gardez toujours le bec en contact avec le bord du réservoir de carburant ou de l'ouverture du récipient jusqu'à avoir fait le plein. N'utilisez pas de bec à dispositif de verrouillage ouvert.
- Si du carburant éclabousse vos vêtements, changez-les immédiatement.
- Ne remplissez jamais le réservoir de carburant avec excès.

## Réparations et entretiens généraux

- N'utilisez jamais la machine dans un lieu fermé.
- Conservez tous les écrous et boulons serrés afin de garantir le bon fonctionnement de votre appareil.
- N'altérez jamais les dispositifs de sécurité. Vérifiez régulièrement leur bon fonctionnement.
- La machine ne doit pas être souillée d'herbe, de feuilles ou d'autres débris. Nettoyez les éclaboussures d'huile ou de carburant et retirez les débris trempés de carburant. Laissez la machine refroidir avant de la ranger.
- Si vous frappez dans un objet étranger, arrêtez-vous et inspectez la machine. Réparez-la si nécessaire avant de redémarrer.
- Ne faites jamais aucun réglage ou aucune réparation quand le moteur tourne.
- Vérifiez régulièrement les composants du bac de ramassage et la protection de l'évacuation et remplacez-les avec les pièces de rechange recommandées par le fabricant si nécessaire.
- Les lames de la machine sont tranchantes. Enveloppez la lame ou portez des gants, et faites preuve de d'avantage de précautions lorsque vous les manipulez.
- Vérifiez fréquemment le fonctionnement des freins. Réglez-les au besoin.
- Entretenez ou remplacez les étiquettes de sécurité et d'instruction, si nécessaire.



- Assurez-vous qu'il n'y a pas de personnes se trouvant dans la zone avant de commencer votre travail. Arrêtez la machine si quiconque entre dans la zone.
- Ne transportez jamais de passagers.
- Ne tondez pas à reculons à moins que ce ne soit absolument nécessaire. Regardez toujours vers le bas et vers l'arrière lorsque vous reculez.
- Ne transportez jamais d'enfants, même quand les lames sont arrêtées. Ils peuvent tomber et être gravement blessés ou interférer avec le fonctionnement en toute sécurité de la machine. Les enfants qui ont été transportés précédemment peuvent apparaître soudain dans la zone de tonte et être renversés par la machine alors qu'ils voudront y remonter dessus.
- Tenez les enfants hors de la zone de tonte et sous la surveillance d'un adulte responsable autre que l'utilisateur.
- Soyez alerte et éteignez la machine si un enfant entre dans la zone de travail.
- Avant et pendant le recul, regardez derrière et vers le bas pour vous assurer qu'il n'y ait pas de petits enfants.
- Tondez les pentes vers le haut et vers le bas (10° Max), mais jamais transversalement.
- Choisissez une vitesse lente de manière à ce que vous n'ayez pas à vous arrêter ou à changer de vitesse lorsque vous vous trouvez sur une pente.
- Évitez de démarrer, de vous arrêter ou de tourner sur une pente. Si les pneus perdent leur force de traction, désengagez les lames et manœuvrez lentement pour descendre la pente.
- Si la machine s'arrête en montée, désengagez les lames, passez en marche arrière et descendez lentement la pente.
- Ne tournez pas quand vous vous trouvez sur une pente à moins que ce ne soit nécessaire ; auquel cas faites-le lentement et progressivement et vers le haut, si possible.



## Étapes à suivre

### Avant de tondre

- Assurez-vous d'être vêtu correctement. Portez des chaussures dures, et non des sandales ou des chaussures de sport.
- Examinez la lame. Une lame courbée, fendue ou endommagée doit être remplacée par une lame de rechange originale.
- Remplissez le réservoir de carburant à l'extérieur. Nettoyez les éclaboussures de carburant.
- Lisez et observez les instructions du Mode d'emploi, les instructions du moteur, et les instructions de chaque accessoire. Les instructions du mode d'emploi servent à garantir votre sécurité et celle des autres.
- Les fumées d'échappement sont dangereuses. Démarrez le moteur à l'extérieur.
- Assurez-vous que tous les dispositifs de sécurité sont en place et fonctionnent correctement.
- La machine doit être utilisée uniquement par des personnes expérimentées.
- L'herbe mouillée peut être dangereuse. Attendez que l'herbe soit sèche.
- Dites aux enfants et aux autres personnes de se tenir à l'écart de la zone de travail.
- Ne tondez jamais l'herbe sans un bon éclairage.
- Ramassez les objets qui jonchent la zone de tonte.

### Pendant la tonte

- Observez les objets fixes afin de les éviter. Ils pourraient endommager la machine ou provoquer des blessures.
- Un moteur, un pot d'échappement, et une transmission brûlants peuvent causer des brûlures. Ne les touchez pas.
- Prenez d'avantage de précautions pour tondre les pentes et les surfaces inclinées. Consultez la page 13 de ce manuel pour plus d'informations sur la tonte dans les pentes.
- Arrêtez de tondre si la lumière du jour ou artificielle est insuffisante.
- Examinez la machine, la lame, et les autres pièces pour vérifier qu'elles ne sont pas endommagées quand vous venez de cogner dans un objet étranger ou si l'appareil vibre excessivement.
- N'effectuez pas de réglages ou de réparations sans arrêter le moteur. Débranchez le fil de la bougie d'allumage.
- Lorsque vous vous trouvez près ou sur des routes, prenez garde au trafic. Ne dirigez pas l'évacuation sur les routes.
- Lors de la tonte, évitez les zones où la traction n'est pas sûre. Regardez vers l'arrière avant de changer de direction.
- Dans les hautes herbes, relevez la hauteur de coupe, et coupez plus lentement. Arrêtez le moteur pour enlever les obstructions d'herbe de la machine.
- Ne retirez jamais aucune pièce relative aux dispositifs de sécurité.
- Ne versez pas d'essence dans le moteur quand il est chaud ou quand il fonctionne.

### Après la tonte

- Laissez toujours la machine refroidir avant de la ranger dans un lieu fermé.
- Les matières étrangères sont dangereuses quand elles s'accumulent sur la machine. Enlevez l'herbe, les feuilles, la graisse et l'huile se trouvant sur la machine avant de la ranger.
- Resserrez tous les écrous, boulons et vis qui ont du jeu avant d'utiliser l'appareil.
- Videz et nettoyez le bac de ramassage et les autres accessoires.
- Retirez la clé ou débranchez le fil de la bougie d'allumage pour éviter les utilisations non autorisées.
- Assurez-vous que la machine n'est pas rangée près d'une source d'ignition. Les vapeurs d'essence peuvent provoquer une explosion.
- Seules les pièces originales ou approuvées par le fabricant peuvent être utilisées pour réparer la machine.
- Lorsque vous rangez la machine pour une longue période, videz le carburant du réservoir.
- Dites aux enfants de ne pas toucher à la machine. Ce n'est pas un jouet.
- Ne laissez jamais d'essence près d'une source d'ignition. Utilisez toujours un récipient approuvé. Conservez l'essence hors de la portée des enfants.

## Règles de sécurité supplémentaires pour la conduite de la tondeuse.

Chaque personne utilisant des appareils électriques doit apprendre à les utiliser de façon correcte et en toute sécurité. Pour vous aider à apprendre, lisez attentivement les pages suivantes. La plupart du temps, l'utilisateur n'est pas instruit correctement ou n'a pas bien lu les instructions de l'appareil ou du mode d'emploi avant l'utilisation. Certains utilisateurs quant à eux, ne sont pas suffisamment expérimentés. Il en résulte une utilisation dangereuse, qui entraîne des risques pour l'utilisateur, les personnes environnantes et le matériel. Un autre résultat peut être un aspect déplorable de la surface tondue.

### Lisez ce manuel.

Lisez les instructions concernant l'appareil. Utilisez la tondeuse conformément au Guide de la tonte en toute sécurité. Observez toutes les règles de sécurité, les attentions ou les avertissements de ce manuel et qui se trouvent sur l'appareil. Assurez-vous que chaque utilisateur de l'appareil lise les instructions et soit instruit de la manière correcte et sûre d'utilisation de la tondeuse. La tondeuse fournira un service satisfaisant et durable, si elle est utilisée dans des conditions normales. Si la tondeuse n'est pas entretenue et réparée correctement ou si elle est utilisée sur un terrain irrégulier, les performances et la sécurité du produit seront réduites.



- **Porter des vêtements corrects est très important pour la sécurité de la tonte.** Des lunettes de sécurité vous protégeront les yeux des objets déchargés par la tondeuse. Des chaussures de sécurité avec des plaques en acier peuvent éviter au pied d'être blessé par la lame. Pour vous protéger des objets déchargés par la tondeuse, portez des habits qui recouvrent les bras et les jambes.
- **Avant de commencer à couper l'herbe, exercez-vous sur une zone plate et large.** Apprenez l'emplacement des commandes sur la tondeuse. Connaissez le but de chaque commande et leur fonctionnement. Il est important en cas d'urgence de savoir combien de temps vous faut-il pour stopper la lame. Apprenez à contrôler en permanence la tondeuse.
- **Pour les moteurs à démarrage électrique, asseyez-vous sur le siège avant de démarrer le moteur.** La batterie peut être dangereuse. Suivez les instructions inscrites sur la batterie, sur le récipient d'acide, et dans ce manuel lorsque vous travaillez sur la batterie. Même les petites batteries possèdent une tension suffisante à provoquer des blessures. Soyez toujours prudent.
- **La tondeuse est conçue pour être utilisée par une seule personne.** Ne laissez jamais une autre personne monter avec vous sur l'appareil ou sur un accessoire. Un passager rendra l'appareil plus difficile à contrôler, gênera la visibilité et distraira l'utilisateur, ce qui est dangereux pour l'utilisateur, le passager et la machine. Sans siège prévu pour lui, le passager peut tomber de la tondeuse ou toucher des pièces dangereuses. Une tondeuse n'est pas un jouet destiné à frimer ou à transporter des gens.
- **Ne tondez jamais une pelouse mouillée.** L'herbe mouillée peut provoquer des accidents, affecter les performances de la tondeuse et causer des problèmes concernant l'apparence future de la surface tondue. L'herbe mouillée est glissante et peut faire dérapier la tondeuse. Quelqu'un peut être blessé en touchant la (les) lame(s). L'herbe mouillée a tendance à obstruer la tondeuse, et à provoquer une mauvaise évacuation. L'herbe mouillée coupée s'accumulera sur le gazon et retardera la pousse de l'herbe. De plus, mouiller la tondeuse, fera rouiller les pièces et réduira la durée de vie de l'appareil.

- **Lorsque vous observez la pelouse, n'oubliez pas de considérer les obstacles fixes, comme les tuyaux, les souches ou les pierres.** Restez à distance de ces obstacles car ils pourraient endommager la tondeuse ou blesser l'utilisateur ou une personne se trouvant près de la tondeuse. Débarrassez la zone des cailloux, jouets, fils ou autres objets. Ces articles peuvent endommager la tondeuse ou peuvent être entraînés dans la lame de la tondeuse.
- **La lame de la tondeuse électrique tourne très vite.** Elle peut projeter des pierres et d'autres objets à une longue distance, ce qui peut-être dangereux. La force de ces objets peut casser des vitres, provoquer des blessures ou même crever un œil. La plupart du temps la personne blessée sera un enfant. Tenez toutes les personnes à une distance de sécurité de la zone à tondre. Assurez-vous que l'herbe n'est évacuée en direction de personne. Faire le plan de votre parcours de tonte présente un double avantage. Cela permet de réduire les possibilités de blessure et cela rend le nettoyage après la tonte plus facile.
- **Vérifiez le terrain de la zone à tondre.** Tondez selon un schéma qui vous maintiendra à distance des zones dangereuses. Vérifiez la distance d'arrêt dont vous avez besoin. Les pentes et les terrains irréguliers doivent être tondu avec prudence et certaines zones ne doivent pas être tondues du tout. Pour les tondeuses à conducteur porté, tondez en vous déplaçant de haut en bas et de bas en haut sur la colline. Lorsque vous devez tondre des terrains irréguliers ou en pente, ne changez jamais de direction ou de vitesse, et arrêtez-vous dans ces zones uniquement en cas d'urgence. Avant de monter ou de descendre une pente, essayez de remonter la pente à reculons. Ne montez ni ne descendez une côte qui est trop abrupte pour être remontée à reculons. Consultez la page 13 de ce manuel pour vérifier l'inclinaison de la pente.
- **Avant de commencer à couper, assurez-vous que la tondeuse a été complètement assemblée conformément aux instructions données dans le Manuel.** Si la tondeuse a été assemblée en magasin, vous devez tout de même vérifier que la tondeuse est conforme aux instructions d'assemblage. Assurez-vous que la tondeuse est correctement montée et que toutes les attaches sont bien fixées. Assurez-vous que le moteur est rempli de la quantité d'essence appropriée. Vérifiez régulièrement ces articles au cours de la durée de vie de la tondeuse.
- **Votre tondeuse est équipée d'un moteur à essence.** L'essence est un carburant dangereux. Conservez l'essence uniquement dans un récipient à essence de sécurité agréé. Ne stockez pas de grandes quantités d'essence. Lorsque vous mettez de l'essence dans le réservoir de carburant, ne fumez pas. Rangez le récipient d'essence et la tondeuse dans un lieu bien aéré. Conservez aussi l'essence à l'abri des flammes comme la flamme témoin d'un fourneau ou de toutes autres source d'ignition. Si la tondeuse doit être rangée pendant plusieurs mois, videz l'essence du réservoir de carburant. Ne mettez pas de l'essence dans le réservoir de carburant quand vous vous trouvez dans un lieu clos. Avant de mettre de l'essence, sortez la tondeuse dehors et versez précautionneusement l'essence. Avant de démarrer le moteur, enlevez l'essence qui pourrait avoir rejailli hors du réservoir de carburant de la tondeuse. L'essence chaude augmente de volume. Laissez un certain espace à l'intérieur du réservoir de carburant pour laisser suffisamment de place à l'expansion de l'essence. Le couvercle du réservoir possède aussi un trou d'aération qui permet aux vapeurs de carburant de s'échapper. Utilisez toujours le couvercle du réservoir approprié. Le manquement au respect des règles de sécurité concernant la manipulation de l'essence peut provoquer des incendies et des explosions, des blessures et des dégâts matériels.
- **Le moteur peut exploser si vous y ajoutez de l'essence pendant qu'il tourne.** Avant de mettre de l'essence, arrêtez le moteur et laissez le refroidir pendant plusieurs minutes. Retirez les herbes sèches et les autres débris de la tondeuse. Une tondeuse propre aura de meilleures performances, cela aidera le moteur et la transmission à tourner sans chauffer d'avantage, allongera la durée de vie des pièces mobiles et réduira les dangers d'inflammation.
- **Les incendies et les explosions ne sont pas les seuls dangers lorsque vous travailler avec une tondeuse.** Le moteur, la transmission, et le pot d'échappement deviendront brûlant quand le moteur sera en marche. Ne touchez pas ces pièces. Arrêtez le moteur. Laissez le moteur et la transmission refroidir avant de procéder à l'entretien ou à la réparation de la tondeuse. N'oubliez pas que les gaz d'échappement sont dangereux. N'utilisez jamais le moteur à l'intérieur d'un édifice.
- **L'acquisition d'une nouvelle tondeuse peut constituer une nouvelle expérience pour votre famille.** Dites à chaque personne à quel point une tondeuse peut être dangereuse. N'oubliez pas qu'une tondeuse n'est pas un jouet. Une tondeuse ne doit pas être utilisée par les enfants ou quiconque n'ayant pas l'âge requis, la force requise ou l'expérience requise.
- **Si la tondeuse n'est pas correctement assemblée, n'est pas correctement utilisée, ou n'est pas régulièrement entretenue, elle peut devenir dangereuse.** La règle la plus importante à suivre est de toujours faire preuve de discernement et de bon sens. Soyez prudent et attentif lorsque vous tondez.
- **Votre tondeuse peut être extrêmement dangereuse lorsque elle fonctionne.** Les doigts, les pieds et autres membres peuvent être sectionnés par la lame. L'utilisateur peut être blessé lorsqu'il est inattentif et touche l'ouverture de l'évacuation. Utilisez toujours la tondeuse comme si la lame tournait. Ne réglez pas ni ne réparez la machine, à l'exception du carburateur, lorsque le moteur tourne.
- **Utilisez uniquement les accessoires approuvés par le fabricant sur votre tondeuse.** Un accessoire inadapté peut réduire la sécurité de la tondeuse et peut même endommager l'appareil. Lisez et suivez les instructions incluses avec l'accessoire et avec la tondeuse.
- **Pour les réparations, utilisez uniquement des équipements ou pièces de rechanges originaux approuvés par le fabricant.** Si vous devez effectuer des réparations, faites appel à un centre de service agréé. Si vous faites le travail vous-même, suivez les instructions du mode d'emploi.
- **Lorsque vous tondez, n'oubliez pas que les enfants sont attirés par la tondeuse.** Soyez toujours très prudent lorsque vous tondez autour d'obstacles comme des arbres ou des buissons ou lorsque vous tondez à reculons. Tondez uniquement en avançant si c'est possible. Votre visibilité est réduite lorsque vous tondez à reculons. D'autre part, les lames sont conçues pour couper quand l'appareil avance. Les performances de tonte seront réduites si vous tondez en reculant.

- **Arrêtez le moteur avant de quitter la tondeuse.** Retirez la clé. Désengagez et rabaissez l'attelage. Mettez le frein à main. Ne montez ni ne descendez jamais du siège quand le moteur tourne. Un accident peut se produire si vous touchez le frein, le levier de vitesses, l'accélérateur, l'embrayage ou la commande de la lame quand le moteur est en marche.
- **Assurez-vous d'être en forme lorsque vous tondez.** Lorsque vous tondez pendant plusieurs heures, vos réflexes seront diminués et votre esprit ne sera plus aussi alerte. Faites une pause, sans ça un accident pourrait survenir. Si la température est élevée, veillez à ne pas vous déshydrater. Si vous êtes fatigué, ou pas complètement alerte, n'utilisez pas la tondeuse. Si vous avez bu de l'alcool, pris des drogues ou des médicaments, n'utilisez pas la tondeuse ni aucun autre appareil électrique.
- **La vitesse du moteur est la clé de la tonte en toute sécurité et de l'obtention d'une pelouse bien tondu.** La vitesse maximum du moteur a été réglée en usine. Ne changez pas le réglage du régulateur du moteur.
- **Sélectionnez la vitesse maximum de rotation du moteur et de déplacement au sol adaptée au terrain et à la hauteur de l'herbe.** La lame coupe mieux quand le moteur fonctionne à la vitesse maximum. Le moteur et la transmission ne chaufferont pas autant quand la vitesse sera au maximum.
- **L'ensacheur d'herbe fonctionnera mieux quand le moteur tournera à la vitesse maximum.** Dans les pentes, Réduisez la vitesse au sol et veillez à ce que la tondeuse fonctionne en toute sécurité.
- **Ne tondez pas s'il fait mauvais temps.** Si les conditions atmosphériques se détériorent, arrêtez de tondre et finissez votre travail plus tard. Il est dangereux de tondre sous la pluie. Protégez la machine en cas de tonnerre. Si le temps est extrêmement sec, protégez-vous la vue avec des lunettes de sécurité de la poussière et des matières évacuées par la tondeuse. Un masque anti-poussière ou anti-pollen peut également être utile.
- **Votre tondeuse est équipée d'un certain nombre de dispositifs de sécurité importants pour la sécurité de l'utilisateur et des autres personnes, qui ne doivent jamais être modifiés ou retirés de la tondeuse.** Si un dispositif de sécurité est perdu, endommagé ou ne fonctionne plus, réparez-le ou remplacez-le avant de réutiliser la tondeuse.
- **Il vaut mieux tondre pendant la journée.** Si vous tondez la nuit, assurez-vous qu'il y a suffisamment de lumière pour pouvoir tondre en toute sécurité.
- **Votre tondeuse nécessite un entretien régulier.** Le plan de maintenance dépend du temps d'utilisation et aussi des conditions de tonte. Consultez le mode d'emploi pour plus d'informations. L'entretien correct de la tondeuse lui permettra de fonctionner en toute sécurité.
- **Ne réglez ni ne réparez la tondeuse (à l'exception du réglage du carburateur) pendant que le moteur est en marche.** Avant de régler ou de réparer l'appareil, même avec le moteur arrêté, débranchez toujours le fil de la bougie d'allumage afin d'éviter que le moteur ne démarre.
- **Si vous butez sur un gros objet en tondant, arrêtez le moteur.** Retirez le fil de la bougie d'allumage. Inspectez attentivement la tondeuse pour vérifier qu'elle n'est pas endommagée avant de redémarrer le moteur, effectuez les réparations nécessaires. Si vous ressentez des vibrations nouvelles ou excessives, arrêtez immédiatement le moteur et cherchez la source du problème. Les vibrations peuvent constituer un signe annonciateur d'un problème. Vérifiez que tous les écrous, boulons et vis soient bien serrés.
- **La lame est la pièce la plus dangereuse de la tondeuse.** Vérifiez régulièrement la lame et les fixations de montage de la lame. Vérifiez que les fixations soient solides. Si la lame cogne dans un objet solide, arrêtez le moteur. Retirez le fil de la bougie d'allumage. Vérifiez que la lame n'est pas courbée, fendue ou endommagée de tout autre façon. Avant de redémarrer le moteur, remplacez la (les) lame(s) endommagées. Pour votre sécurité, remplacez les lames tous les deux ans.
- **Une lame tranchante réduit la charge de travail du moteur et coupe l'herbe de façon plus égale.** Aiguissez régulièrement la lame pour améliorer la qualité de la coupe. Assurez-vous d'utiliser chaque côté du carter de la tondeuse pour tailler l'herbe autour d'un objet fixe.
- **L'ensacheur d'herbe est un accessoire utile pour votre tondeuse.** Pour de meilleures performances et une plus grande sécurité, assurez-vous que l'ensacheur d'herbe est approuvé pour l'utilisation sur votre tondeuse. Observez les instructions de montage et d'utilisation incluses avec l'ensacheur d'herbe.
- **Certains ensacheurs d'herbes nécessitent une lame spéciale.** Avant de monter l'ensacheur, de le vérifier, ou de vider, arrêtez toujours le moteur. Avant chaque utilisation de l'ensacheur d'herbe, vérifiez qu'il n'est pas déchiré, usé ou détérioré. Avant d'utiliser l'ensacheur d'herbe, remplacez les pièces endommagées par des pièces de rechange approuvées par le fabricant.
- **Pour obtenir un gazon vert et esthétique, procédez de la manière suivante.** Ne coupez pas l'herbe trop courte. Si vous coupez l'herbe trop courte, elle pourra jaunir ou brunir. Utilisez une hauteur de coupe plus basse dans les mois de fraîcheur quand l'herbe est plus épaisse. Remontez la hauteur de la coupe dans les périodes chaudes et sèches. Si vous coupez l'herbe avec une lame qui n'est pas tranchante ou à faible vitesse, vous pourriez endommager la pelouse. Mettez l'accélérateur en position FAST (RAPIDE) lorsque vous tondez et que vous utilisez l'ensacheur d'herbe. Déplacez-vous aussi avec une vitesse au sol adaptée lors de l'utilisation du bac de ramassage.
- **Changer la direction ou le plan de coupe légèrement à chaque fois que vous tondez permettra à l'herbe d'être plus résistante et plus épaisse.** Ne mettez pas d'huile ou d'essence dans la tondeuse quand elle se trouve sur la pelouse. Les éclaboussures d'huile ou d'essence peuvent tuer l'herbe. N'essayez pas de couper toute l'herbe d'un coup quand elle est haute et épaisse. Remontez la hauteur de coupe et baissez-la ensuite lors de la coupe suivante. Une autre manière est de couper uniquement une partie de la largeur de la tondeuse et de réduire votre vitesse au sol (pas celle du moteur) pour vous déplacer lentement de façon à ce que la tondeuse puissent évacuer l'herbe tout en avançant.



# FAMILIARISEZ-VOUS AVEC VOTRE PRODUIT

1. Levier de vitesses. Change le mouvement de la direction du tracteur à gazon : Marche avant, Point mort, Marche arrière. Il aide aussi à déterminer l'accélération du tracteur à gazon.
  2. Volant de direction. Contrôle la direction des roues avant.
  3. Levier d'accélération (Commande du volet de départ et levier de commande de l'accélérateur). La commande du volet de départ (position haute) augmente le mélange air-essence et doit donc être utilisé quand le moteur démarre à froid. Le levier d'accélération (position entre lent et rapide) régule le nombre de tours/mn du moteur.
  4. Levier d'engagement de la lame. Pour activer ou désactiver la rotation des lames.
  5. Interrupteur de contact. Cette commande comporte 3 réglages :
    - a. OFF : tout est désactivé
    - b. ON : active toutes les pièces
    - c. START : engage le moteur de démarrage
  6. Affichage du tableau de bord. Quand la clé est sur «ON», tous les témoins s'allument en même temps pendant environ une demi seconde pour indiquer que la machine fonctionne correctement. Ensuite, quand un témoin d'avertissement s'allume, il indique les situations suivantes :
    - a. Lames engagées
    - b. Frein à main engagé
    - c. Siège du conducteur libre
    - d. Récipient manquant
    - e. Phares allumés
    - f. Batterie en train de charger
  7. Pédale de frein et d'embrayage. Cette pédale a une double fonction – pendant la première partie de la manoeuvre elle sert de pédale d'embrayage, en engageant et en désengageant le mécanisme d'entraînement des roues, ensuite elle fait office de pédale de frein pour les roues arrière.
-  **IMPORTANT** : N'appuyez pas sur la pédale à moitié lors de l'engagement ou du désengagement de l'embrayage car cela peut provoquer une surchauffe et endommager la courroie de transmission. Quand le tracteur à gazon se déplace, assurez-vous de ne pas avoir le pied sur la pédale.
8. Commande des phares. Elle vous permet d'allumer (ON) ou d'éteindre (OFF) les phares
  9. Bouton du frein à main. Ce bouton vous permet d'arrêter le tracteur à gazon lorsqu'il vient d'être garé. Il y a deux positions, qui seront indiquées par les lampes témoins de l'affichage du tableau de bord :
    - a. Frein désengagé
    - b. Frein engagé
  10. Levier de soulèvement (Réglage de la hauteur de coupe). Ce levier vous permet de régler la hauteur de la lame dans 7 positions différentes comprises entre 3cm et 9cm.
  11. Plateau de coupe. C'est une protection qui renferme et recouvre les lames rotatives.
  12. Lames de coupe. Ce sont des composants qui coupent l'herbe. Les ailerons spécialement prévus aux extrémités poussent l'herbe coupée vers le conduit du collecteur.
  13. Conduit de collecte. C'est une pièce qui conduit l'herbe coupée et qui relie le plateau de coupe au bac de ramassage.
  14. Bac de ramassage. A part recueillir l'herbe coupée, il sert aussi d'élément de sécurité en empêchant tous les objets entraînés par les lames d'être projetés hors de la machine.
  15. Pare-pierres ou déflecteur. Bac de ramassage (courant non disponible) et empêche les objets entraînés par les lames d'être projetés hors de la machine.
  16. Moteur. Il commande les lames et entraîne les roues.
  17. Batterie. Fournit l'énergie nécessaire au démarrage du moteur.
  18. Siège du conducteur. C'est là où s'assoit l'utilisateur du tracteur à gazon.
  19. Autocollants de règles et de sécurité. Fournissent d'importants rappels concernant les principales conditions au travail en toute sécurité.
  20. Porte d'inspection. Permet l'accès aux divers réglages.
  21. Poignée d'inclinaison du bac de ramassage. Elle fonctionne manuellement en vous permettant d'incliner le bac de ramassage afin de le vider des herbes coupées.
-  **IMPORTANT** : Avant de commencer à utiliser votre tracteur à gazon, vous devez vous familiariser avec l'emplacement et le fonctionnement des commandes. Cela réduira les risques d'accidents et améliorera les performances du tracteur à gazon.

# FAMILIARISEZ-VOUS AVEC VOTRE PRODUIT

Schémas d'illustration

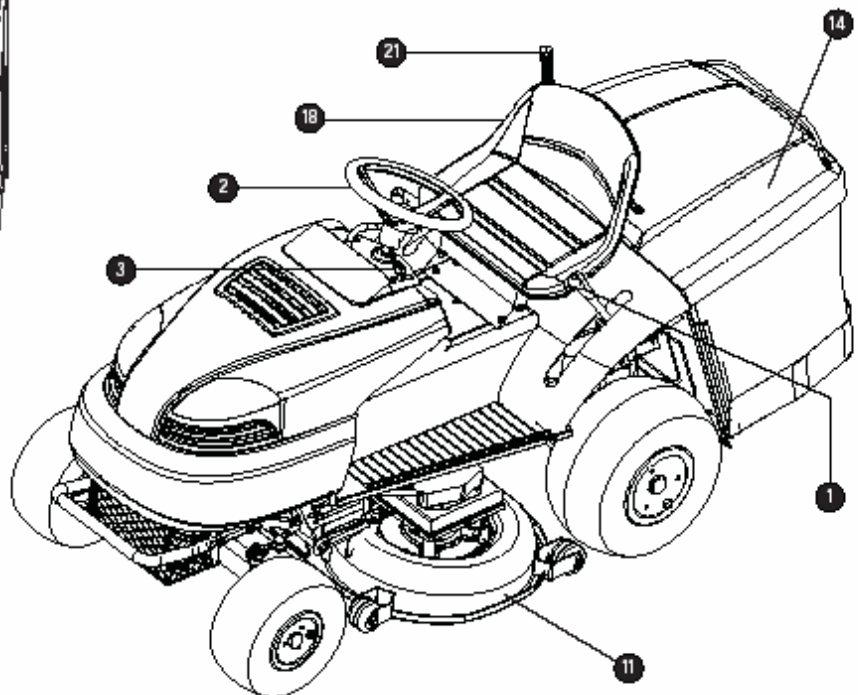
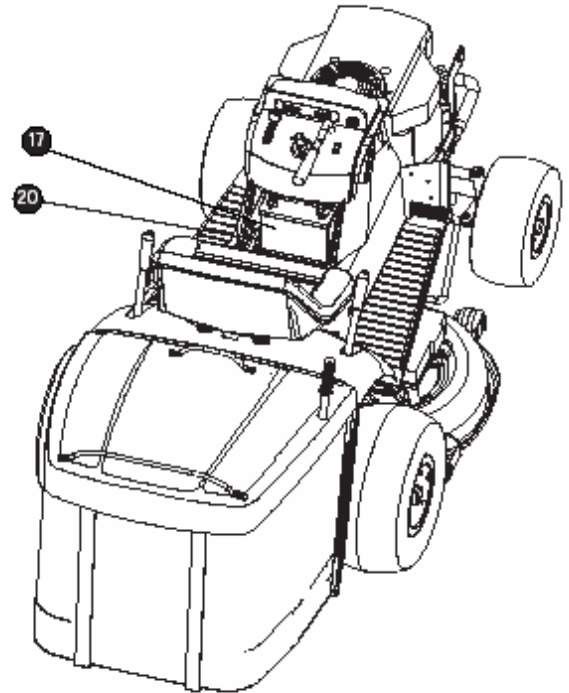
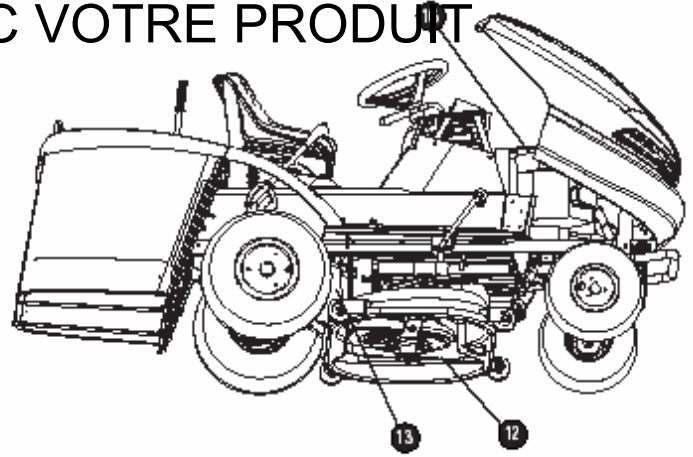
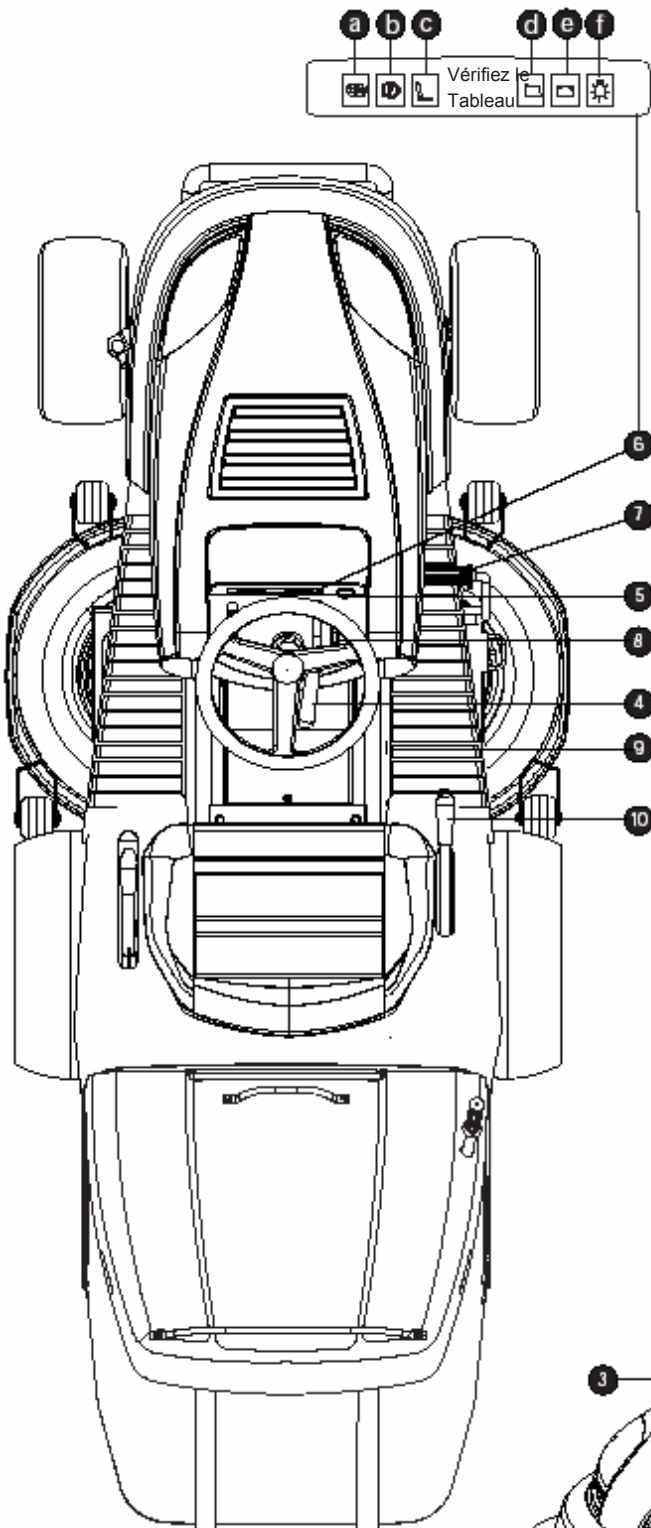

# FAMILIARISEZ-VOUS AVEC VOTRE PRODUIT

Autocollants et étiquettes

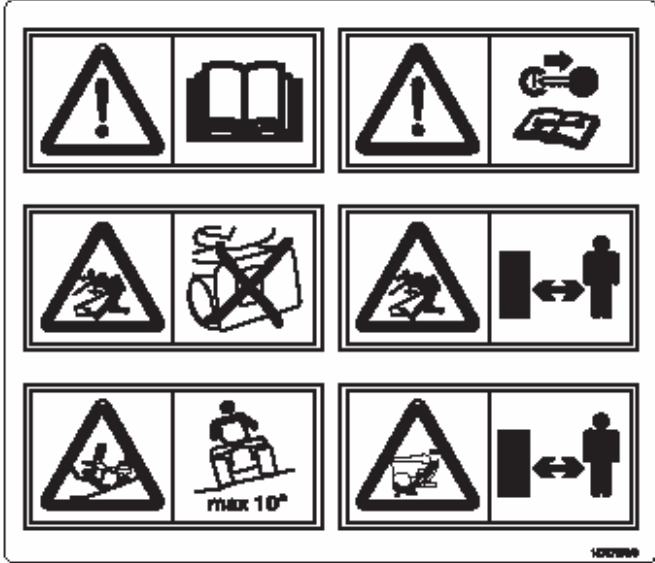
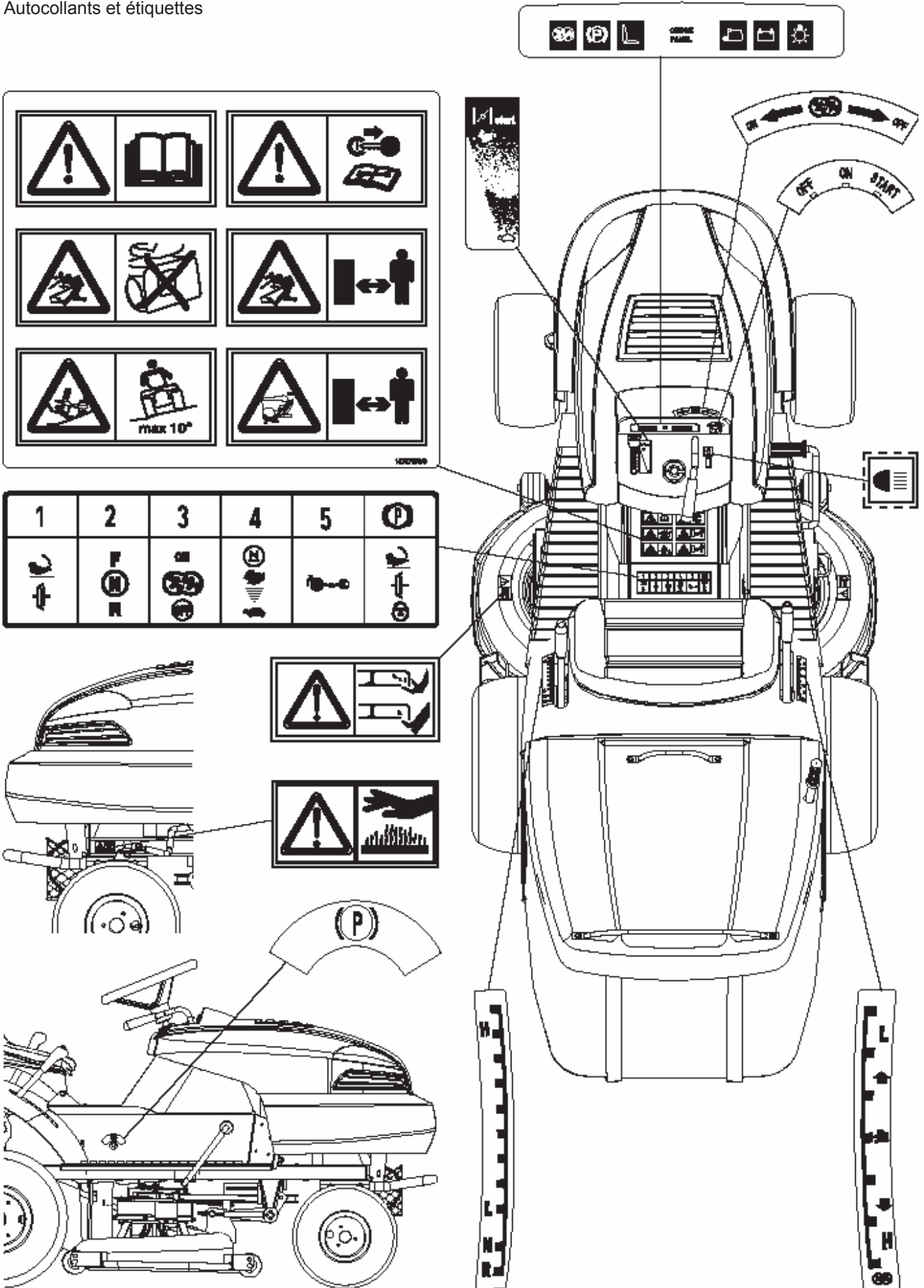

1	2	3	4	5	

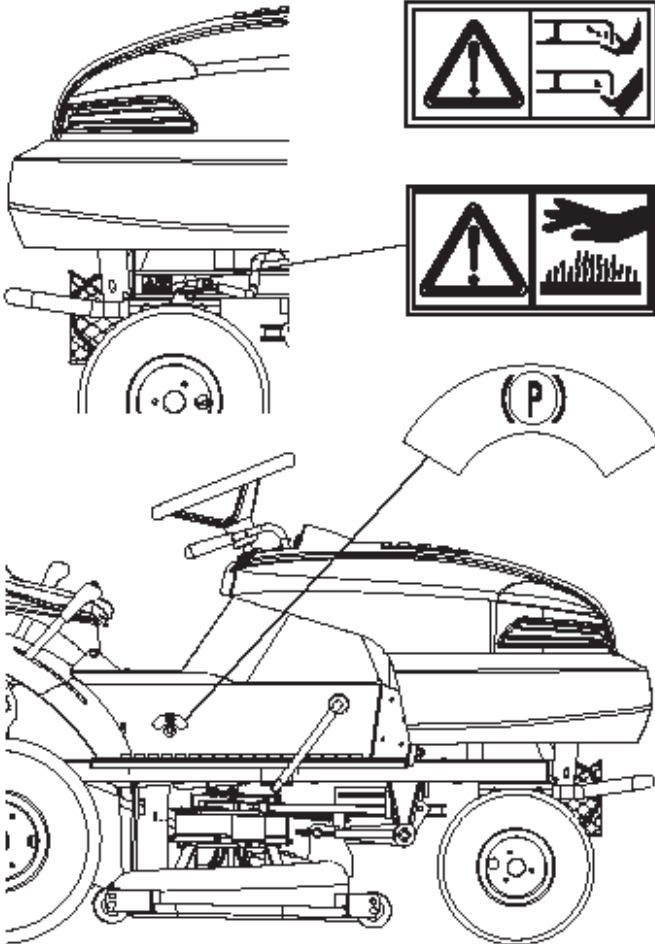



# INSTRUCTIONS CONCERNANT L'UTILISATION EN PENTE

Instructions pour un déplacement en pente en toute sécurité

## INSTRUCTIONS CONCERNANT L'UTILISATION EN PENTE

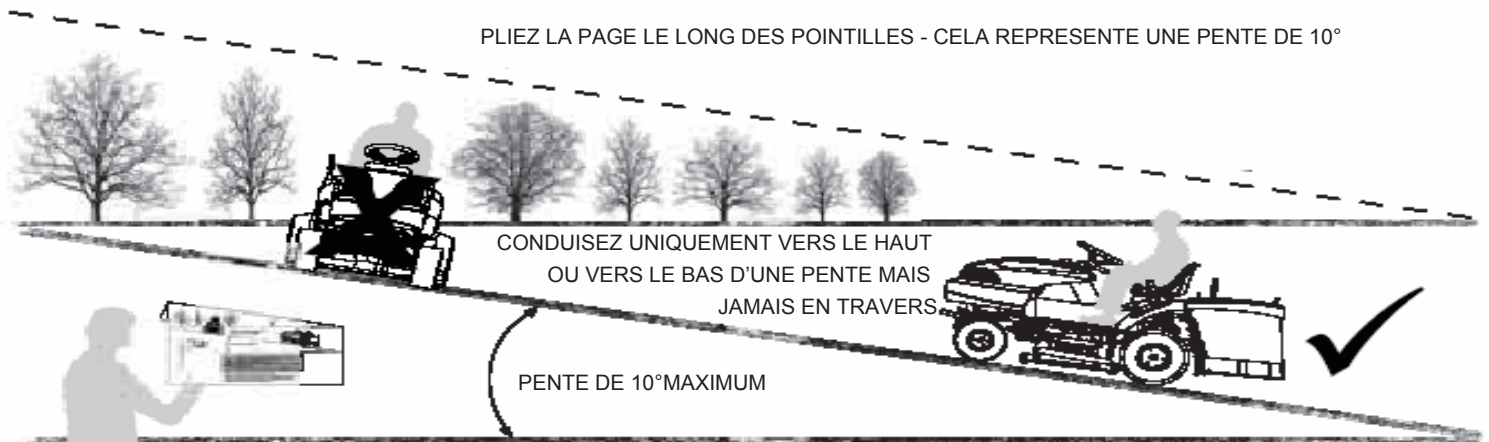

**AVERTISSEMENT** : Afin d'éviter de vous blesser gravement, conduisez votre tracteur à gazon vers le haut ou vers le bas de la pente, **NE LE CONDUISEZ JAMAIS TRANSVERSALEMENT**. NE tondez JAMAIS des pentes supérieures à 10°. Assurez-vous de tourner progressivement pour éviter les risques de renversement ou de perte de contrôle. Soyez extrêmement prudent lorsque vous changez de direction dans une pente.



1. Pliez cette page le long de la ligne en pointillés de la manière indiquée ci-dessus.
2. Pour être sûr que cette page est correctement alignée, alignez les côtés gauche et droite de la page contre un objet vertical (par exemple, un arbre, un pilonne téléphonique, un mur d'un immeuble, une clôture, etc.)
3. Faites ensuite glisser horizontalement la page à travers la pente que vous souhaitez mesurer.
4. Comparez la pente avec l'angle de pliage.

## CONDUISEZ UNIQUEMENT VERS L'AMONT OU VERS L'AVAL, JAMAIS TRANSVERSALEMENT.

Lorsque vous utilisez le tracteur à gazon, il est important de déterminer si la pente du terrain est sûre pour la tonte. Prenez les mesures suivantes pour déterminer si la pente est sûre :

1. Désengagez les lames.
2. Positionnez l'arrière du tracteur à gazon face à l'amont de la pente.
3. Mettez le levier de vitesse en position de marche arrière.
4. Montez lentement la pente à reculons.
5. Si vous parvenez à effectuer cette manoeuvre, c'est en général que la pente est sûre à tondre, cependant, en plus de cela, vous devrez également procéder de la manière suivante :
  - a. Pliez cette page le long de la ligne en pointillés de la manière indiquée ci-dessus.
  - b. Tenez la feuille devant vous et placez l'angle gauche de la feuille contre une parallèle verticale comme le tronc d'un arbre, l'angle d'un bâtiment, un pilonne téléphonique ou une clôture.
  - c. Regardez à travers le pliage en direction de l'amont de la pente que vous souhaitez mesurer.
  - d. Comparez l'angle du pliage avec la pente du terrain.
6. Si l'angle de la pente dépasse les 10 degrés **N'ESSAYEZ PAS DE TONDRE LA SURFACE**.



### AVERTISSEMENT :

1. Soyez toujours extrêmement prudent et évitez les manoeuvres brusques.
2. Pour éviter de vous blesser gravement, manoeuvrez toujours votre tracteur à gazon face à l'amont et à l'aval de la pente.
3. Ne tondez jamais une pente transversalement.
4. Ne tondez pas les pentes supérieures à 10 degrés.
5. Tournez progressivement pour éviter de vous renverser ou de perdre le contrôle du véhicule
6. Soyez extrêmement prudent lorsque vous changez de direction dans les pentes.

### IMPORTANT :

Conservez ce manuel dans un lieu sûr et facile d'accès. Ne jetez pas ce manuel.

# DÉBALLAGE ET ASSEMBLAGE

Pour des raisons de stockage et de transport, certains composants de la machine ne sont pas directement installés en usine, mais doivent être assemblés après avoir été sortis de la caisse. L'assemblage final peut être mené à bien en suivant simplement ces instructions. Utilisez les outils appropriés pour bien serrer les pièces, si nécessaire.



**IMPORTANT** : La machine est fournie sans huile de moteur ou carburant. Avant de démarrer le moteur, remplissez d'huile et de carburant en suivant les instructions données dans le mode d'emploi du moteur.



**AVERTISSEMENT** : Avant de procéder à l'assemblage ou à la maintenance de la tondeuse, retirez le fil de la bougie d'allumage.

Retirez le tracteur à gazon de son carton

Lorsque vous déballez la machine, faites attention de bien réunir toutes les pièces et accessoires individuels et de ne pas endommager le plateau de coupe quand vous sortez la machine de la palette de base.

Contenu de la caisse :

- Tracteur à gazon
- Batterie
- Volant de direction
- Siège
- Composants du bac de ramassage
- Enveloppe contenant:
  - Modes d'emploi et documents
  - Écrous et boulons y compris une cheville de verrouillage du volant de direction
  - 2 x clés de démarrage
  - 1 x fusible de rechange 4 A
  - 2 x témoins de rechange

**REMARQUE** : Pour éviter d'endommager le plateau de coupe lorsque vous sortez la machine de la palette, soulevez-le jusqu'à la hauteur maximum et soyez extrêmement prudent.

Déballage du carton

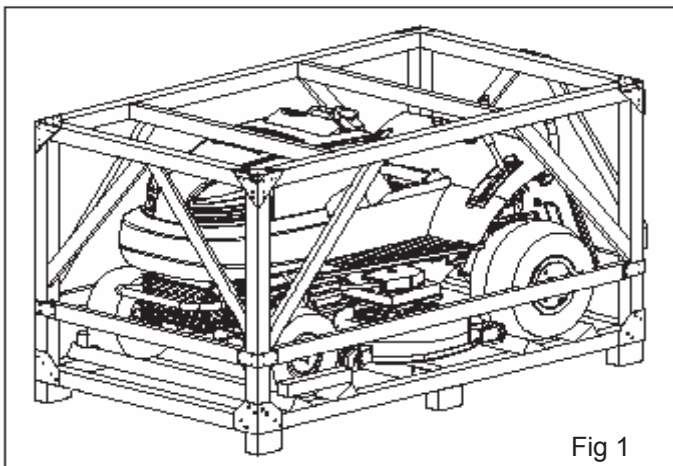

Fig 1

**REMARQUE** : Une fois que vous avez réglé le plateau de coupe à sa hauteur maximum, vous pouvez faire rouler votre tracteur à gazon hors de ses patins.

1. Retirez toutes les pièces détachées accessibles ainsi que les pièces du carton. (Fig 1)
2. Défaites la vis aux 4 coins. (Fig 2)
3. Soulevez les pièces supérieures du carton. (Fig 3)

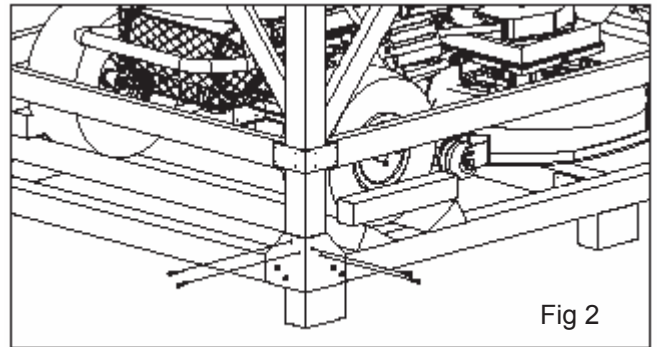

Fig 2



**IMPORTANT** : Vérifiez et retirez les agrafes des patins qui pourraient crever les pneus lorsque vous essayez de sortir le tracteur à gazon.

4. Appuyez sur le poussoir du levier de soulèvement et montez le levier de soulèvement de l'attelage jusque dans la position la plus haute.
5. Libérez le frein à main en relâchant la pédale d'embrayage/frein.
6. Placez la commande du volant sur la position "transmission désengagée" ou placez le levier de vitesses sur "N" (Point mort).
7. Faites avancer le tracteur à gazon hors de ses patins.
8. Sortez la machine et l'emballage.
9. Vérifiez que les pièces détachées supplémentaires et les cartons ont tous été enlevés.

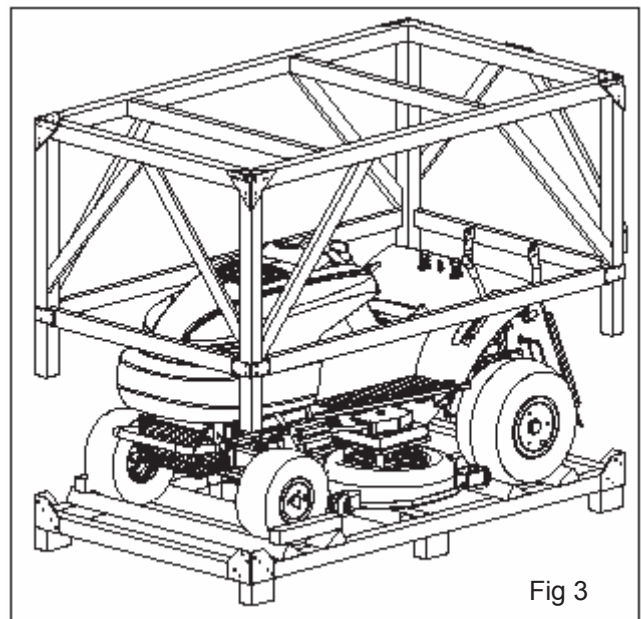

Fig 3

## Assemblage et vérification de la batterie

**AVERTISSEMENT** : Avant d'installer la batterie, retirez tous les bracelets en métal, les montres de poignée, les bagues et les autres objets métalliques de vos mains ou des autres parties de votre corps et qui pourraient entrer en contact avec la batterie. Le contact de ces articles avec la batterie peut provoquer des brûlures.



1. Remplissez les six cellules de batterie avec l'électrolyte. (Fig 4)

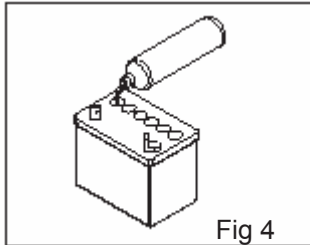

**AVERTISSEMENT** : L'électrolyte de la batterie est une solution dangereuse. Utilisez des gants de travail et suivez les instructions de sécurité données par le fabricant de la batterie.

2. Mettez le couvercle (5) dans l'autre position. (Fig 5)
3. Placez la batterie (2) dans son logement sous le tableau d'instruments.
4. Reliez le câble rouge à la borne (4) positive (+) et le câble noir à la borne (1) négative (-) en utilisant les vis fournies.
5. Graissez les connecteurs et faites attention à l'emplacement correct de leur couvercle de protection et de leur polarité.
6. Fixez la batterie à l'aide de l'aile (3) et du boulon.
7. Installez le couvercle (5) et fixez-le avec le boulon (6).

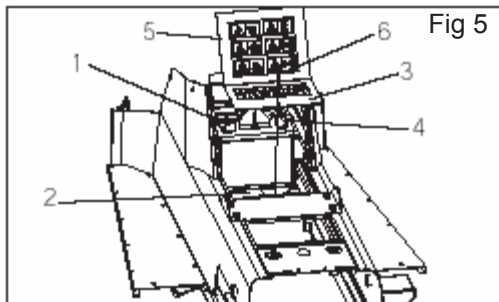

**IMPORTANT** : Chargez toujours complètement la batterie conformément aux instructions du mode d'emploi de la batterie.



**IMPORTANT** : Pour éviter que le dispositif de sécurité de la carte électronique ne défaille, ne démarrez jamais le moteur avant que la batterie ne soit entièrement chargée!



**AVERTISSEMENT** : Suivez les instructions données par le fabricant de la batterie concernant la manipulation en toute sécurité et l'élimination de la batterie.

## Installation du volant de direction

1. Placez le tracteur à sur une surface plate.
2. Positionnez les roues avant du tracteur à gazon de façon à ce qu'elles soient orientées vers l'avant. (Fig 6)

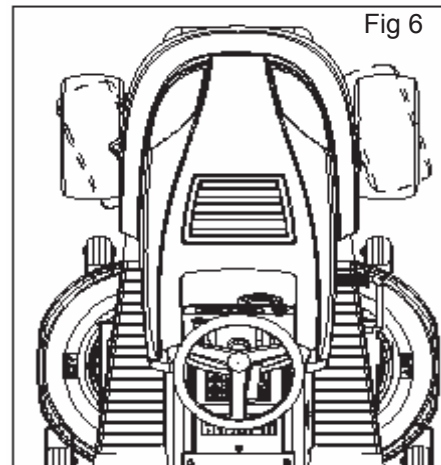

3. Faites glisser le volant de direction (1) sur l'extension de l'arbre de direction. (Fig 7)
4. Positionnez le volant de direction de manière à ce que les barres transversales soient horizontales (de gauche à droite).

**REMARQUE** : Il y a des trous d'ergot sur le moyeu du volant de direction et sur l'extension de l'arbre de direction. Une fois que le volant de direction a été mis en place, assurez-vous que les trous d'ergot correspondent aux trous de l'extension de l'arbre de direction.

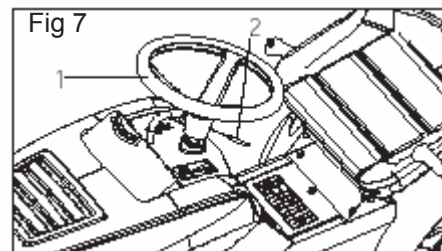

5. Insérez la goupille de position fournie (2) dans le trou et enfoncez-la à l'aide d'un marteau. (Fig 8) Vérifiez que l'extrémité de la goupille passe complètement à travers jusque hors du côté opposé.

**REMARQUE** : Pour éviter d'endommager le moyeu le moyeu nous vous conseillons d'enfoncer la goupille avec un poinçon ou un tournevis de même diamètre que la goupille.

6. Tirez sur le volant de direction pour vous assurer qu'il est bien bloqué en place.

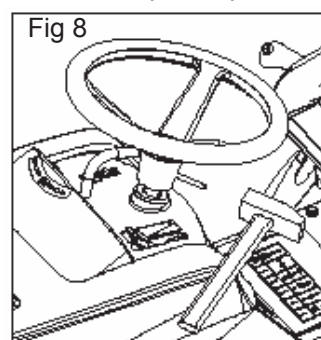

## Installation du siège

1. Soulevez le fond du siège (3) et mettez-le en position verticale. (Fig 9).
3. Le dessous du siège comporte 4 trous filetés. Assurez-vous que ces trous filetés correspondent aux fentes du fond du siège.
4. Une fois que le siège est en place, fixez-le en posant les 4 x boulons (2).
5. Refermez le fond du siège et prenez place sur le siège pour juger s'il a besoin d'être réglé.

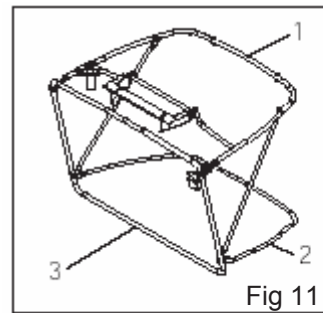
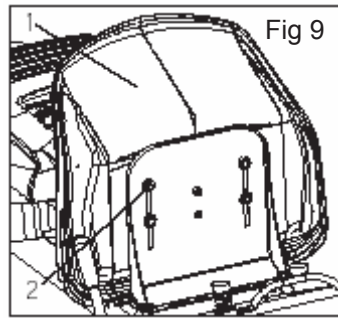

1. Dépliez la partie supérieure (1), la partie avant (3) et la partie inférieure (2) du cadre.

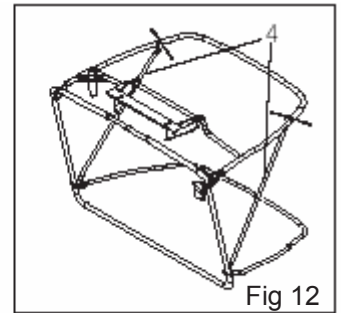

2. Joignez ensuite les trous supérieurs des 2 x parties latérales (4) avec les trous de la partie supérieure (1) à l'aide des deux boulons fournis.

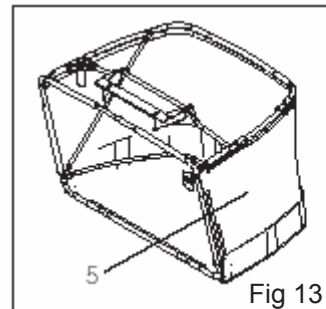

3. Vérifiez et ajustez le cadre dans le couvercle de toile (5) en vous assurant qu'il est correctement positionné sur le périmètre de la base. Accrochez ensuite les 14 x profiles en plastique sur les tubes du cadre à l'aide d'un tournevis (si nécessaire).

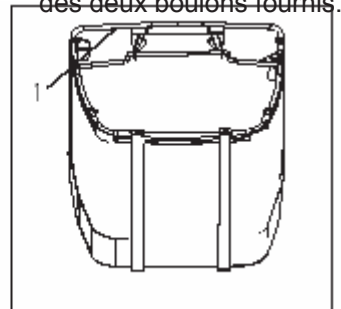

4. Placez les deux sangles de la partie supérieure (1) du cadre. Faites passer les boulons à travers les trous des sangles et de la partie supérieure (1), puis serrez-les à l'aide des écrous fournis.

## Assemblage du bac de ramassage

### Composants

1. Cadre – Partie supérieure
2. Cadre – Partie inférieure
3. Cadre – Partie avant
4. Cadre – Partie latérale x 2
5. Couvercle de toile
6. Couvercle en acier
7. Poignée avant
8. Poignée arrière
9. Levier de vidange

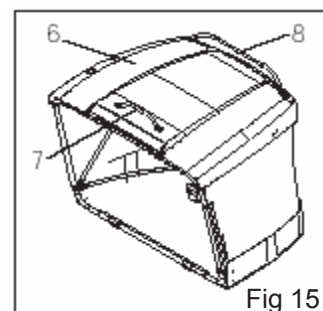
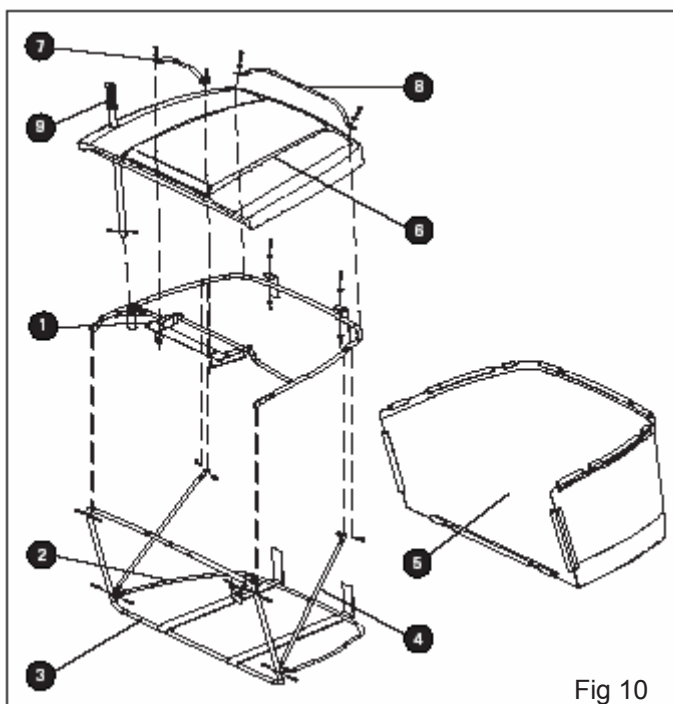

6. Placez le couvercle en acier (6) sur la partie supérieure (1) du cadre. Pour fixer le couvercle en acier (6) sur le cadre, attachez la poignée avant (7) et la poignée arrière (8) avec les fixations fournies.

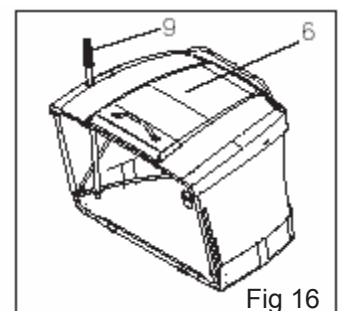

7. Insérez le levier de vidange (9) à travers le trou du couvercle en acier (6) puis fixez-le sur le cadre avec le boulon M6 x 25 et l'écrou fournis.



# AVANT DE COMMENCER

## Vérifications et précautions

1. N'utilisez pas la machine pour effectuer une autre tâche que celle pour laquelle elle a été conçue (tonte et collecte de l'herbe).
2. N'altérez ni ne retirez les dispositifs de sécurité installés sur la machine.



**IMPORTANT** : L'utilisateur est toujours responsable des dégâts et blessures d'autrui.

3. Soyez sûr d'avoir lu les règles de sécurité générale et faites tout particulièrement attention lorsque vous conduisez la machine et que vous tondez en pente;
  - a. Lisez attentivement les instructions d'utilisation et familiarisez-vous avec les diverses commandes, leurs fonctions et la vitesse d'arrêt des lames et du moteur;
  - b. Les pièces rotatives sont extrêmement dangereuses, aussi ne mettez jamais vos mains ni vos pieds à proximité de ces pièces ou sous elle et ayez toujours en tête de les tenir à distance de l'ouverture d'évacuation.
4. Conduire en étant sous l'emprise de médicaments, de l'alcool ou de drogues est **EXTREMEMENT DANGEREUX** car ces substances ont un profond impact sur votre niveau de concentration. L'utilisateur a la responsabilité de mesurer les risques potentiels de la zone dans laquelle il travaille ainsi que de procéder à toutes les étapes nécessaires à la garantie de sa sécurité personnelle et à celle des autres, en particulier quand il travaille sur une pente ou sur des terrains irréguliers, instables ou glissants.
5. Ne laissez **JAMAIS** la machine s'arrêter parmi de hautes herbes avec le moteur en marche. Il y a un risque potentiel d'incendie.
6. Cette machine ne doit pas être utilisée sur des pentes supérieures à 10°.
7. Pour des raisons de stockage et de transport, certains composants de la machine ne sont pas directement installés en usine, mais doivent être assemblés après avoir été sortis de la caisse. L'assemblage final peut être mené à bien en suivant simplement ces instructions. Utilisez les outils appropriés pour bien serrer les pièces, si nécessaire.

**REMARQUE** : Il est nécessaire de mener à bien diverses vérifications avant de commencer le travail pour vous assurer que les meilleurs résultats possibles soient obtenus avec un maximum de sécurité.



**AVERTISSEMENT** : Avant d'assembler ou d'effectuer des travaux de maintenance sur la tondeuse, retirez le fil de la bougie d'allumage.

## Réglage du siège

1. Le siège peut être réglé en soulevant le fond du siège et en ajustant les 4 boulons situés sous le siège.
2. Cela vous permettra de faire glisser le siège d'avant en arrière.

## Pression des pneus

1. Il est important d'avoir la pression de pneus correcte car c'est la principale condition pour que le plateau de coupe soit horizontal et tonde de façon égale.
2. Les pneus de votre tracteur à gazon ont été surgonflés en usine pour des raisons de transport. La pression des pneus correcte est importante pour obtenir de meilleures performances de coupe.
3. Les pneus dont la pression d'air est trop élevée provoqueront un déplacement instable du tracteur.
4. La pression d'air incorrecte empêchera le carter de la tondeuse d'être horizontal.
5. Retirez les enjoliveurs (s'il y en a), dévissez les bouchons de valves et branchez le tuyau d'air comprimé avec jauge sur la valve.
6. Réglez la pression des pneus conformément aux spécifications indiquées ci-dessous.

Les pressions correctes sont :

• **AVANT** :

1.4 bar (pneus 15 x 6.00-6)

• **ARRIERE** :

1.0 bar (pneus 18 x 8.50-8)

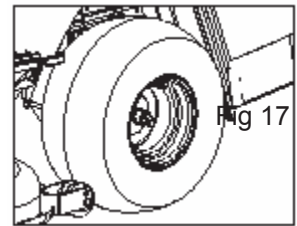

## Remplissage de carburant du moteur



**IMPORTANT** : La machine est fournie sans huile de moteur ni carburant. Avant de démarrer le moteur, remplissez-le d'huile et de carburant en suivant les instructions données dans le mode d'emploi du moteur.

**REMARQUE** : Consultez les instructions du fabricant du moteur pour savoir quel type de carburant et d'huile utiliser. Avant d'utiliser l'appareil, lisez les informations sur la sécurité, le fonctionnement, la maintenance, et le rangement.

## Niveau d'huile

1. Le couvercle du réservoir d'huile avec jauge est accessible quand le capot est relevé vers l'avant. Le niveau d'huile du moteur doit être vérifié avant chaque utilisation.
2. Assurez-vous que le tracteur est horizontal.
3. Avec le moteur arrêté, vérifiez le niveau d'huile. Suivez avec précision les méthodes exposées dans le mode d'emploi du moteur ; il doit se situer entre les marques MIN et MAX de la jauge d'huile. (Fig 18)
4. Dévissez le bâtonnet de la jauge et essuyez-le. (Fig 19)
5. Replacez la jauge et vissez-la fermement. Retirez-la de nouveau et vérifiez le niveau.

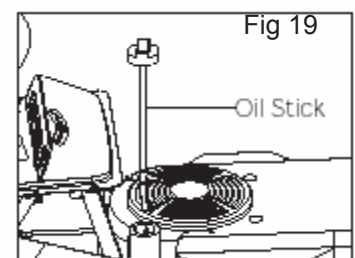

## Niveau de carburant

1. Le moteur doit être rempli de carburant pur (pas d'essence mélangée).
2. Ne remplissez pas en deçà du bord inférieur du trou de remplissage.
3. Ne remplissez pas au-delà du niveau maximum.



**AVERTISSEMENT** : L'essence est hautement inflammable. Ne remplissez pas quand le moteur est chaud.

4. Ne remplissez pas le réservoir avec excès car l'essence peut augmenter de volume et déborder.
5. Assurez-vous que le couvercle du réservoir d'essence est correctement fixé après le remplissage.
6. Conservez l'essence dans un lieu frais et dans un récipient approprié au carburant pour moteur.
7. Vérifiez que le réservoir d'essence et les tuyaux ne fuient pas.
8. Remplissez de carburant en utilisant un entonnoir; ne remplissez pas le réservoir complètement.
9. La capacité du réservoir est d'environ 7 litres.

**DANGER : LE REMPLISSAGE D'ESSENCE DOIT ETRE FAIT DANS UN LIEU OUVERT ET BIEN AERE AVEC LE MOTEUR ARRETE. N'OUBLIEZ JAMAIS QUE LES VAPEURS D'ESSENCE SONT INFLAMMABLES. N'APPROCHEZ PAS DE FLAMME NUE PRES DE L'OUVERTURE DU RESERVOIR AFIN D'OBSERVER LE CONTENU DU RESERVOIR ET NE FUMEZ PAS LORS DU REMPLISSAGE D'ESSENCE.**

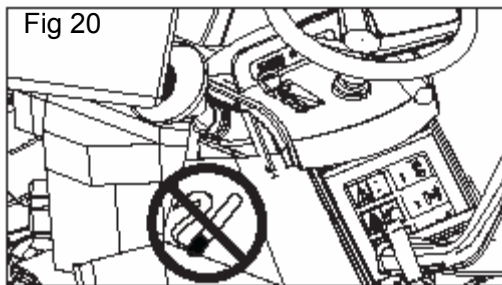

**IMPORTANT** : Ne faites pas tomber d'essence sur le plastique afin d'éviter qu'il ne soit détérioré. En cas d'éclaboussure accidentelle, rincez immédiatement avec de l'eau.

10. Utilisez toujours un récipient de carburant de sécurité.
11. Avant de remplir de carburant, arrêtez le moteur et laissez-le refroidir quelques minutes.
12. **REMARQUE** : Les chevaux-vapeur soutenus courants seront légèrement inférieurs à cause des limitations de fonctionnement et des facteurs environnementaux.



**IMPORTANT** : Cet appareil est équipé d'un moteur à combustion interne et ne doit pas être utilisé sur des terrains couverts de gel, de broussailles ou d'herbes sèches à moins que le système d'échappement du moteur ne soit équipé d'un pare-étincelles conforme aux normes locales ou nationales (s'il en est). Si vous utilisez un pare-étincelles, il doit être maintenu en bon état de marche par l'utilisateur.

## Attacher le bac de ramassage



**AVERTISSEMENT** : N'utilisez jamais la machine sans que le bac de ramassage ne soit installé.



**IMPORTANT** : Le récipient d'herbe est commandé par le micro-interrupteur qui éteint le moteur au cas où le tracteur roule et que l'appareil se déconnecte. Il est dangereux d'endommager cet appareil ou de limiter son fonctionnement.

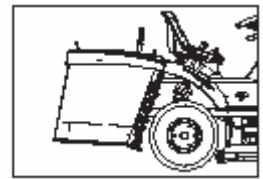
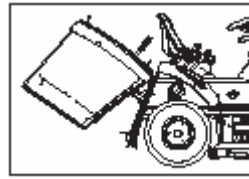

Fig 21

Fig 21

1. Basculez le bac de ramassage et accrochez-le dans les fentes. (Fig 21)
2. Rabaissez le bac de ramassage en position. (Fig 22)

1. Vérifiez que les lames sont tranchantes et fixées à leur moyeu.
2. Les lames mal aiguisées arracheront l'herbe ce qui fera jaunir le gazon.
3. Les lames ayant du jeu provoqueront des vibrations inhabituelles pendant la tonte et peuvent devenir dangereuses.
4. **REMARQUE** : Portez des gants résistants lorsque vous manipulez les lames.

### Liste des vérifications

La liste de vérifications suivante a été élaborée pour vous aider à préparer votre nouveau tracteur à gazon avant l'**utilisation** :

- Toutes les instructions d'assemblage ont été suivies.
- Il ne reste aucune pièce détachée dans le carton.
- La batterie est correctement préparée et chargée. (Minimum 1 heure à 6 ampères).
- Le siège est réglé confortablement et est correctement fixé.
- Tous les pneus sont correctement gonflés (Pour le transport, les pneus ont été surgonflés en usine).
- Assurez-vous que le plateau de la tondeuse est horizontal gauche-droite/avant-arrière pour de meilleures performances de coupe (les pneus doivent aussi être correctement gonflés).
- Vérifiez la tondeuse et les courroies de transmission. Assurez-vous qu'elles sont positionnées correctement autour des poulies et à l'intérieur des protège-courroie.
- Vérifiez le câblage. Vérifiez que toutes les connexions sont encore bien attachées et que les fils tiennent bien en place.
- Assurez-vous que les câbles de la batterie sont bien attachés.
- L'huile du moteur est au bon niveau.
- Le réservoir de carburant est rempli d'une essence fraîche, propre, et normale.
- Familiarisez-vous avec toutes les commandes, leur emplacement et leur fonction. Manipulez-les avant de démarrer le moteur.
- Assurez-vous que le système de freinage est en bon état de marche.



**AVERTISSEMENT** : Avant de procéder à aucun travail d'assemblage ou de maintenance sur la tondeuse, retirez-le fil de la bougie d'allumage.



# FONCTIONNEMENT

## Emplacement des commandes

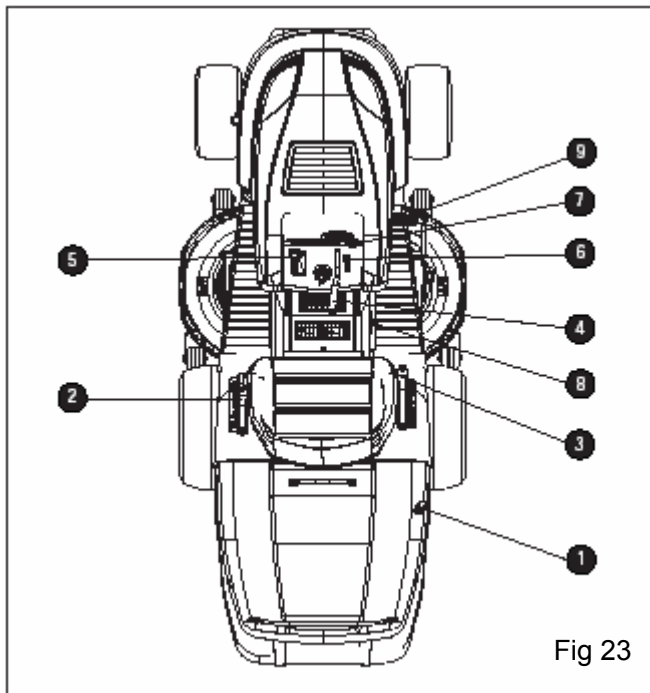

1. Poignée d'inclinaison du bac de ramassage. Elle fonctionne manuellement en vous permettant d'incliner le bac de ramassage afin de le vider des herbes coupées.
2. Levier de vitesses: Utilisez le levier de vitesses pour changer la direction et la vitesse de l'appareil.
3. Levier de soulèvement: Utilisez le levier de soulèvement pour changer la hauteur de coupe. Levier d'engagement de la lame: Utilisez la commande de la rotation de la lame pour démarrer et arrêter la rotation de la lame.
4. Levier de commande des gaz (l'accélérateur et volet de départ) : Utilisez le levier d'accélération pour augmenter ou réduire la vitesse du moteur. En démarrage à froid, utilisez la position d'accélérateur.
5. Commande des phares : Le phare indépendant peut être allumé (ON) ou éteint (OFF) sans que le moteur ne fonctionne.
6. Commande d'allumage: Utilisez la commande d'allumage pour démarrer et arrêter le moteur.
7. Bouton de frein à main : Utilisez le bouton de frein à main pour mettre le frein lorsque vous quittez l'appareil.
8. Pédale d'embrayage/de frein: La pédale a deux fonctions. La première fonction est l'embrayage. La seconde fonction est le freinage.



**IMPORTANT :** Lors de l'utilisation d'un tracteur à gazon, des objets étrangers peuvent être projetés dans les yeux et causer de graves blessures. C'est pourquoi, il est primordial que l'utilisateur porte toujours des lunettes de sécurité ou des protections pour les yeux lorsqu'il utilise le tracteur ou procède à tout réglage ou réparation. Nous recommandons l'utilisation d'un masque de sécurité de large vision à mettre par dessus les lunettes standard ou les lunettes de sécurité.



**IMPORTANT :** Mettez le tracteur à gazon en marche uniquement dans un lieu bien aéré car les exhalaisons du moteur sont toxiques.

## Comprendre les commandes

La section suivante vous aidera à comprendre comment manipuler les commandes.



**IMPORTANT :** Familiarisez-vous avec le fonctionnement des commandes avant de démarrer le tracteur à gazon.

Comment utiliser la commande de l'accélérateur.

Conduisez toujours avec le moteur plein gaz. La commande d'accélérateur sert à augmenter ou réduire la vitesse du moteur.

1. Pour l'utilisation normale et quand un bac de ramassage est installé, mettez la commande d'accélérateur en position FAST (RAPIDE). Pour un chargement maximum de la batterie et pour que le moteur ne chauffe pas d'avantage, utilisez le moteur en position FAST (RAPIDE).
  - a. Utiliser le moteur sans être plein gaz réduit le taux de chargement de la batterie.
  - b. L'utilisation plein gaz procure les meilleures performances de tonte et d'ensachement.
2. Pour le transport et le remorquage, mettez la commande d'accélérateur en position SLOW (LENT).
3. Le régulateur du moteur est réglé en usine afin de produire des performances maximums. Ne réglez pas le régulateur pour augmenter la vitesse du moteur.

Comment utiliser la commande du volet de départ

Vous pouvez démarrer le moteur en position de volet de départ quand celui-ci est froid.

Comment utiliser le levier d'engagement de la lame

Le levier d'engagement de la lame est à côté du volant de direction. Utilisez le levier d'engagement pour engager la (les) lame(s).

1. Avant de démarrer le moteur, assurez-vous que le levier d'engagement de la lame est en position DESENGAGE.
2. Mettez le levier d'engagement de la lame sur la position ENGAGE pour faire tourner la (les) lame(s).

**REMARQUE :** Si le moteur s'arrête lorsque vous engagez la (les) lame(s), c'est que la commande du siège n'est pas activée. Assurez-vous d'être assis au milieu du siège. Assurez-vous également que le fil est relié à la commande du siège.

3. Mettez le levier d'engagement de la lame en position DESENGAGE pour arrêter la (les) lame(s). Avant de quitter la place du conducteur, assurez-vous que la (les) lame(s) ont cessé de tourner.
4. Avant de faire passer l'appareil sur un trottoir ou une route, mettez le levier d'engagement de la lame en position DESENGAGE.



**AVERTISSEMENT :** Ayez toujours vos mains et vos pieds éloignés de la lame, de l'ouverture du déflecteur, et du carter de la tondeuse quand le moteur tourne.

## Comment utiliser le levier de vitesses

Pour changer la marche ou la direction de l'appareil, procédez aux étapes suivantes.



**AVERTISSEMENT** : Avant de déplacer le levier de vitesses, enfoncez à fond la pédale d'embrayage/frein pour arrêter l'appareil. Si l'appareil ne s'arrête pas, c'est sans doute que la boîte de vitesses est endommagée.

1. Enfoncez à fond la pédale d'embrayage/de frein pour arrêter l'appareil. Gardez votre pied sur la pédale.
2. Mettez le levier de commande de l'accélérateur en position SLOW (LENT).
3. Pour avancer, mettez le levier de vitesses sur la position de marche avant. Pour reculer, mettez le levier de vitesses sur marche arrière.
4. Relâchez lentement la pédale d'embrayage/de frein. Ne gardez pas votre pied sur la pédale si ce n'est pas nécessaire.
5. Mettez la commande d'accélérateur en position FAST (RAPIDE).

FONCTION	LEVIER DE VITESSE 7VITESSES
Emondage et chasse-neige	1 ou 2
Ensachement de l'herbe	1 à 6
Hachement de l'herbe	1 à 3
Tonte normale	2 à 6
Tonte facile et déneigeur	3 à 6
Transport	7
Remorquage	1 à 3

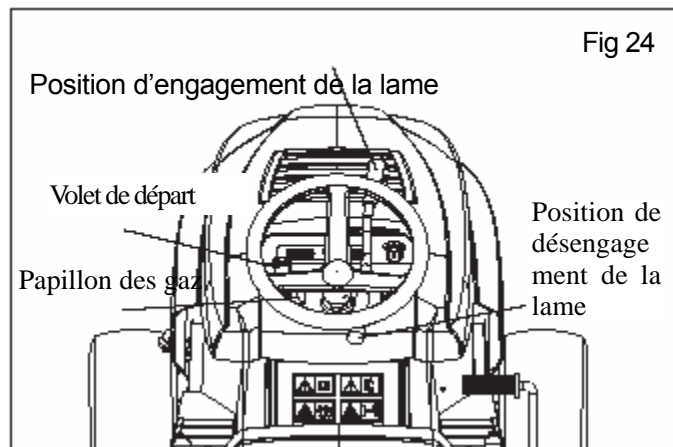

### Comment changer la hauteur de coupe

- La position du levier de soulèvement du remorquage détermine la hauteur de coupe. La gamme de la hauteur de coupe est d'approximativement 3 cm à 9 cm.
- Les hauteurs sont mesurées en partant du sol jusqu'à la pointe de la lame avec le moteur à l'arrêt. Ces hauteurs sont approximatives et peuvent varier en fonction des conditions du terrain, de la hauteur de l'herbe et du type de l'herbe à tondre.
- Les pelouses normales doivent en général être coupées à environ 3.6 cm pendant la saison froide et jusqu'à 9 cm pendant les mois de chaleur. Pour obtenir une pelouse plus saine et belle, tondez souvent après une pousse modérée.
- Pour obtenir de meilleures performances de coupe, l'herbe de plus de 15 cm de hauteur doit être tondu à deux reprises. Faites la première coupe à une hauteur relativement élevée; la seconde à la hauteur désirée.

Pour changer la hauteur de coupe, montez ou baissez le levier de soulèvement de la manière suivante:

1. Appuyez sur le bouton situé en haut du levier de soulèvement pour libérer le levier.
2. Poussez le levier de soulèvement vers l'avant pour descendre le carter de la tondeuse, et vers l'arrière pour le remonter.
3. Lorsque vous passez sur un trottoir ou une route, mettez le levier de soulèvement sur la position la plus haute et mettez la commande de rotation de la lame en position DESENGAGE.

### Comment mettre le frein à main

1. Enfoncez à fond la pédale d'embrayage/de frein.
2. Appuyez sur le bouton du frein à main.
3. Retirez votre pied de la pédale d'embrayage/de frein puis libérez le bouton du frein à main. Assurez-vous que le frein à main retiendra l'appareil.
4. Pour libérer le frein à main, enfoncez à fond la pédale d'embrayage/de frein. Le frein à main se libérera automatiquement.



**AVERTISSEMENT** : Avant de quitter la place du conducteur, mettez le levier de vitesses sur la position (N) (Point mort). Passez le frein à main. Mettez la commande de la rotation de la lame sur la position DESENGAGE. Arrêtez le moteur et retirez la clé d'allumage.

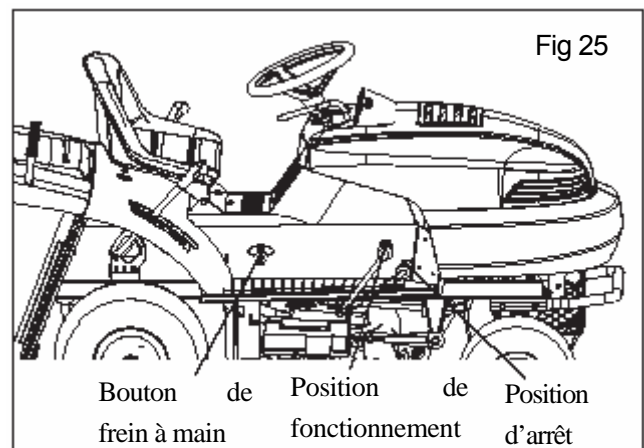

### Comment transporter l'appareil.

Pour transporter l'appareil, procédez aux étapes suivantes.

1. Mettez la commande de rotation de la lame en position DESENGAGE.
2. Mettez le levier de soulèvement sur la position la plus élevée.
3. Mettez la commande d'accélérateur sur une position entre SLOW (LENT) et FAST (RAPIDE).
4. Pour aller plus vite, mettez le levier de vitesses sur une vitesse plus rapide.

## Comment arrêter l'appareil

Votre tracteur est équipé avec une commande de capteur de présence de l'utilisateur. Lorsque le moteur tourne, toute tentative de l'utilisateur de quitter le siège sans mettre au préalable le frein à main fera éteindre le moteur.

1. Commencez par réduire la vitesse de la machine en réduisant la vitesse de rotation du moteur.
2. Enfoncez ensuite à fond la pédale d'embrayage/de frein pour arrêter l'appareil. Gardez votre pied sur la pédale.
3. Mettez la commande de rotation de la lame en position DESENGAGE.
4. Mettez le levier de vitesse sur N (Point mort).
5. Appuyez sur le bouton du frein à main et relâchez la pédale d'embrayage/de frein.
6. Mettez la commande d'accélérateur en position SLOW (LENT).
7. Pour arrêter le moteur, tournez la clé d'allumage jusque sur OFF. Retirez la clé.



**IMPORTANT** : Laissez la commande d'allumage dans toute autre position que "OFF" provoquera le déchargement de la batterie (jusqu'à épuisement)



**IMPORTANT** : Pour éviter d'endommager la courroie du dispositif de conversion de l'entraînement, et pour éviter l'usure et la rupture du système de freinage il est important de mettre le levier d'accélération sur la position "MIN" pendant le freinage.



**AVERTISSEMENT** : Arrêtez toujours le tracteur complètement, de la manière indiquée ci-dessus, avant de quitter la place du conducteur; pour vider le bac de ramassage ou procéder aux vérifications et aux réglages.

**REMARQUE** : Sous certaines conditions quand le tracteur à gazon est à l'arrêt avec le moteur allumé, les fumées d'échappement brûlantes du moteur peuvent faire "brunir" le gazon. Pour éliminer ce risque, stoppez toujours le moteur lorsque vous arrêtez le tracteur sur le gazon.

**REMARQUE** : Enfoncez à fond la pédale d'embrayage/de frein pour freiner.

**REMARQUE** : Si vous ne mettez pas la commande d'accélérateur entre la position intermédiaire et rapide (fast), avant l'arrêt, il peut se produire un retour de flamme au niveau du moteur. C'est pourquoi il est important de :

- Mettre la clé d'allumage sur "OFF" puis de retirer la clé. Toujours retirer la clé lorsque l'on quitte le tracteur pour éviter les utilisations non autorisées.
- N'utilisez jamais le volet de départ pour arrêter moteur.

### Comment utiliser le carter de la tondeuse.



**AVERTISSEMENT** : Le déflecteur est un dispositif de sécurité. Ne retirez pas le déflecteur. Le déflecteur force les matières évacuées vers le sol. Conservez toujours le déflecteur orienté vers le bas. Si le déflecteur est endommagé, remplacez-le avec une pièce de rechange originale achetée dans un centre de réparation agréé.

## 1. Démarrer le moteur.

## 2. Mettez le levier de soulèvement sur une position de hauteur de coupe.



**IMPORTANT** : Dans les herbes hautes ou épaisses, réglez tout d'abord sur la hauteur de coupe la plus élevée puis baissez la hauteur de coupe de la tondeuse.

3. Mettez la commande d'accélérateur en position SLOW (LENT).
4. Mettez la commande de rotation de la lame en position ENGAGE.
5. Enfoncez à fond la pédale d'embrayage/de frein.
6. Mettez le levier de vitesses sur une vitesse.

**REMARQUE** : Lorsque vous tondez des herbes lourdes ou que vous tondez avec un ensacheur, mettez le levier de vitesses sur la vitesse la plus lente.

7. Relâchez lentement la pédale d'embrayage/de frein.
8. Mettez la commande d'accélérateur en position FAST (RAPIDE). Si vous devez accélérer ou ralentir, vous n'avez pas besoin d'arrêter l'appareil, vous pouvez mettre le levier de vitesses sur une autre vitesse.
9. Assurez-vous que le niveau de la coupe reste correct. Après avoir tondu une courte distance, observez la zone qui vient d'être coupée. Si le carter de tondeuse ne coupe pas horizontalement, consultez les instructions de la rubrique "Comment mettre le carter de la tondeuse horizontal" dans la section Maintenance.



**AVERTISSEMENT** : Pour un meilleur contrôle de l'appareil, sélectionnez toujours une vitesse sûre.

## Comment utiliser l'appareil sur des collines



**AVERTISSEMENT** : Ne conduisez pas sur des pentes trop abruptes pour pouvoir être remontées à reculons.

1. Avant de passer sur une pente, mettez le levier de vitesses sur la vitesse la plus lente.
2. Ne vous arrêtez pas ni ne changez de vitesse quand vous vous trouvez sur la pente. Si vous devez vous arrêter, appuyez rapidement sur la pédale d'embrayage/de frein et passez le frein à main.
3. Pour redémarrer, assurez-vous que le levier de vitesses est dans la vitesse la plus lente. Mettez la commande d'accélérateur sur la position SLOW (LENT). Relâchez lentement la pédale.
4. Si vous devez vous arrêter ou démarrer sur une pente, ayez toujours suffisamment de place pour que l'appareil puisse avancer quand vous relâchez le frein et engagez l'embrayage.
5. Soyez extrêmement prudent lorsque vous changez de directions sur les pentes. Lorsque vous tournez sur une pente, mettez la commande d'accélérateur sur SLOW (LENT) pour éviter les accidents.

## Avant de démarrer le moteur Vérifiez le niveau d'huile!

**REMARQUE :** Le moteur a été transporté depuis l'usine SANS huile. Vérifiez le niveau d'huile. Ajoutez de l'huile si nécessaire

1. Assurez-vous que l'appareil est horizontal.
2. **REMARQUE :** Ne vérifiez pas le niveau d'huile quand le moteur tourne.
3. Nettoyez la zone autour de la jauge d'huile. Retirez la jauge d'huile. Essayez l'huile de la jauge d'huile.
4. Insérez la jauge d'huile dans le tuyau de remplissage de l'huile. Faites tourner la jauge d'huile dans le sens des aiguilles d'une montre jusqu'à ce qu'elle soit bien serrée. Retirez la jauge d'huile. Vérifiez le niveau d'huile sur la jauge d'huile. Le niveau d'huile doit atteindre la marque FULL (PLEIN) sur la jauge d'huile.
5. Si nécessaire, ajoutez de l'huile jusqu'à atteindre la marque FULL (PLEIN) sur la jauge d'huile. La quantité d'huile nécessaire de ADD (AJOUTER) à FULL (PLEIN) est indiquée sur la jauge d'huile. N'ajoutez pas trop d'huile.

## Ajouter du carburant



**AVERTISSEMENT :** Utilisez toujours un récipient de carburant de sécurité.

- Ne fumez pas quand vous ajoutez du carburant dans le réservoir.
- N'ajoutez pas de carburant lorsque vous êtes à l'intérieur dans un lieu clos.
- Avant d'ajouter du carburant, arrêtez le moteur et laissez le moteur refroidir plusieurs minutes.
- Assurez-vous que le carburant est frais et propre. Le carburant avec plomb, augmentera les dépôts et raccourcira la durée de vie des valves.
- Lorsque vous remplissez le réservoir de carburant, assurez-vous de remplir jusqu'au niveau indiqué (Fig 26).

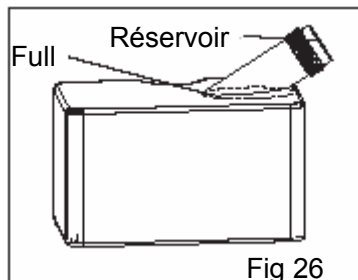

Fig 26



**AVERTISSEMENT :** Le mélange d'alcool (éthane ou méthane) et d'essence (appelé gasohol) attire l'humidité et crée des dépôts d'acide pendant le stockage. Lorsque l'appareil est entreposé, les acides du carburant peuvent endommager le circuit d'alimentation.

Pour éviter les problèmes de moteur avec le circuit d'alimentation, videz le circuit d'alimentation avant une période de rangement de 30 jours ou plus de la manière suivante.

1. Videz le réservoir de carburant.
2. Démarrez le moteur. Laissez le moteur tourner jusqu'à ce que les conduits de carburant et le carburateur soient vides.
3. Après une période de rangement, assurez-vous d'utiliser du carburant frais.
4. N'utilisez jamais de nettoyant pour moteur ou pour carburateur pour nettoyer le réservoir de carburant, cela pourrait l'endommager de manière définitive.

## Carburateur

**REMARQUE:** Le carburateur est calibré par le fabricant du moteur et n'est pas réglable.

Si le moteur est utilisé à une altitude supérieure à 1829 m (6,000 pieds), certains carburateurs peuvent nécessiter l'utilisation d'un gicleur principal d'altitude. Consultez votre centre de service agréé.

Les réglages d'usine du carburateur sont destinés à obtenir les meilleures performances. Pour régler le carburateur, consultez les instructions du fabricant du moteur.

1. Le moteur a une perte de puissance ou ne tourne pas uniformément.
2. Changement d'utilisation d'hiver à été.
3. Un changement de température de 40 °C dans la température de fonctionnement. Le carburateur a été réglé sur 80°C en usine.
4. Le moteur fonctionne sous 12 km (4,000 pieds)

## Comment démarrer le moteur

**AVERTISSEMENT :** Le système électrique possède un capteur de présence de l'utilisateur intégré au siège. Ces composants avertissent le système électrique si l'utilisateur est assis sur le siège. Ce système arrêtera le moteur quand l'utilisateur quitte le siège. Pour votre protection, assurez-vous toujours que ce système fonctionne correctement.



**REMARQUE :** Le moteur ne démarrera pas à moins que vous ne relâchiez la pédale d'embrayage/de frein, et que vous mettiez le levier de vitesses sur (N), puis la commande de rotation de la lame en position DÉSENGAGE.

1. Ouvrez le robinet de carburant.
2. Asseyez-vous au milieu du siège. Enfoncez à fond la pédale d'embrayage/de frein. Gardez le pied sur la pédale. (Fig 27)
3. Assurez-vous que le frein à main est activé et relâchez lentement la pédale d'embrayage/pédale.
4. Faites passer le levier de vitesses de marche arrière (R) position sur (N) position. (Fig 28). La broche de segment doit s'insérer dans le trou central du ressort de blocage après le relâchement du levier de vitesses.

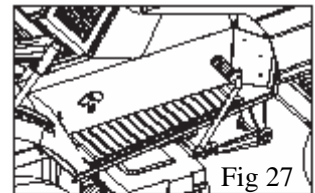

Fig 27

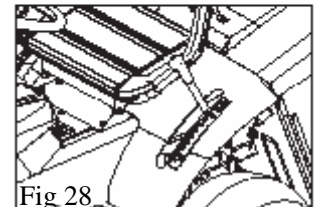

Fig 28

5. Assurez-vous que la commande de rotation de la lame est en position DESENGAGE.
6. Poussez la commande d'accélérateur complètement sur CHOKE (VOLET DE DEPART) ou FAST (RAPIDE). Tirez à fond le bouton du volet de départ jusque de la position CHOKE (VOLET DE DEPART) (si installé), jusque sur START (DEMARRER). Relâchez la clé quand le moteur démarre.
7. **REMARQUE :** Si le moteur ne démarre pas au bout de quatre ou cinq essais, mettez la commande d'accélérateur sur FAST (RAPIDE). Réessayez de démarrer le moteur. Si le moteur ne démarre pas, consultez le TABLEAU DES PROBLÈMES ET SOLUTIONS.
8. Mettez lentement la commande d'accélérateur sur la position SLOW (LENT). Si votre modèle possède un bouton de volet de départ séparé, enfoncez le bouton du volet de départ.
9. Laissez le moteur froid tourner plusieurs minutes. Commencez à travailler une fois que le moteur est chaud. Pour démarrer un moteur chaud, mettez la commande d'accélérateur sur une position située entre FAST (RAPIDE) et SLOW (LENT).



## Démarrage à froid

1. Mettez le levier d'accélération sur "START" (DEMARRER) (Fig 29).
2. Mettez l'interrupteur du boîtier de commande sur la position "ON". Cela enclenchera le circuit électrique et, en conjonction avec la position "START" (DEMARRER), fera démarrer le moteur.

REMARQUE : Lorsque vous tentez de démarrer un moteur chaud, ne mettez pas le levier de commande des gaz sur la position "START" (DEMARRER).

3. NE MAINTENEZ PAS la clé en position "START" (DEMARRER) plus longtemps que dix secondes à la fois. Vous pourriez endommager le démarreur électrique de votre moteur.
4. Si vous n'arrivez pas à démarrer le moteur, remettez la clé d'allumage sur la position "ON", patientez quelques secondes, puis répétez la procédure en entier. Si le moteur ne démarre pas, consultez le TABLEAU DES PROBLÈMES ET SOLUTIONS.
5. Assurez-vous toujours que les précautions de sécurité suivantes ont été prises avant de démarrer le moteur:
  - a. Le frein est sur ON.
  - b. L'entraînement de la lame est sur OFF.

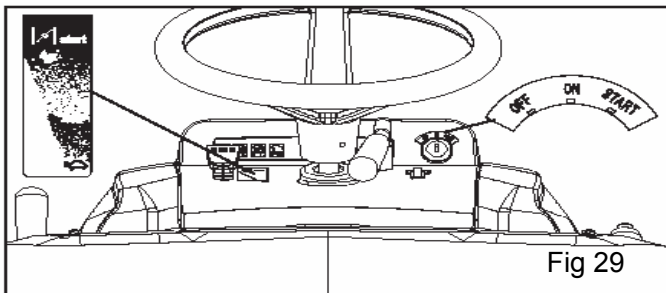

## Changement de vitesse



**IMPORTANT** : Quand vous roulez hors de la pelouse, le mécanisme de tonte doit être relevé dans la position la plus haute - position # 7.



**AVERTISSEMENT** : Cette machine n'a pas été approuvée pour l'utilisation sur les routes publiques. Elle doit être utilisée dans les zones privées fermées à la circulation.

## Marche avant

1. Mettez le levier d'accélération sur "MIN".
2. Enfoncez la pédale de frein et d'embrayage puis relâchez le frein à main.
3. Faites passer le levier de vitesses de "N" à "L". si vous ne réussissez pas à faire passer le levier de vitesses de la position "N", relâchez une nouvelle fois la pédale de frein et d'embrayage et répétez la procédure.
4. Procédez ainsi en mettant le levier de vitesses en position de 1<sup>ère</sup> vitesse.

REMARQUE : Assurez-vous que la broche de segment soit insérée dans un trou externe du ressort de blocage.

5. Relâchez lentement la pédale qui passera ainsi de "frein" à "embrayage", puis actionnera les roues arrière.



**AVERTISSEMENT** : La pédale doit être relâchée progressivement car un engagement brusque peut provoquer le renversement et la perte de contrôle du véhicule.

7. Atteignez progressivement la vitesse de fonctionnement désirée en utilisant l'accélérateur et le levier de vitesses. Pour changer de rapport, l'embrayage ne doit pas être actionné.



**IMPORTANT**: La pédale d'embrayage et de frein possède deux fonctions distinctes :

- a. Comme embrayage. Elle active ou désactive le système d'entraînement en relâchant la courroie du dispositif d'entraînement.
- b. Comme frein. Quand vous enfoncez à fond la pédale.

8. Faites bien attention à changer de vitesse progressivement pour éviter d'endommager la courroie du dispositif de conversion. Vous pouvez ralentir en relâchant lentement la pédale; autrement, ne touchez pas à la pédale pendant que vous conduisez
9. Ne changez pas le levier de vitesses sans appuyer sur la pédale d'embrayage/de frein lorsque le tracteur ne se déplace pas.

## Marche arrière

1. Engagez la marche arrière UNIQUEMENT quand le tracteur à gazon est arrêté - la pédale de frein et d'embrayage est enfoncée à fond.
2. Mettez le levier de vitesses sur "N" puis faites-le passer sur la position "R" (marche arrière).
3. Relâchez doucement la pédale de frein et d'embrayage.

## Comment démarrer avec une batterie faible

Si la batterie est trop faible pour démarrer le moteur, elle devra être rechargée. Si vous utilisez les "câbles de démarrage" pour démarrer le moteur dans un cas d'urgence, procédez de la manière suivante.

REMARQUE: L'appareil est équipé d'un système de mise à la terre négatif de 12 volts. Aussi, l'autre véhicule doit posséder un système de mise à la terre négatif de 12 volts.



**AVERTISSEMENT** : Ne fumez pas. Les vapeurs qu'émane l'acide de la batterie peuvent provoquer une explosion. Tenez la batterie éloignée des flammes ou des étincelles. Pour protéger des étincelles, attachez le "Câble de démarrage" rouge à la borne positive (+) avant de relier le "câble de démarrage" noir.

REMARQUE : Si le siège est relevé au moment du démarrage du moteur, mettez la commande de rotation de la lame en position DESENGAGE et engagez le frein à main.

1. Connectez chaque extrémité du câble de démarrage ROUGE avec la borne positive (+) de chaque batterie. Assurez-vous que les câbles ne touchent pas le châssis.
2. Connectez une extrémité du "câble de démarrage" NOIR à la borne négative (-) de la batterie chargée.
3. Connectez l'autre extrémité du "câble de démarrage" NOIR au bloc du moteur de la tondeuse.
4. Démarrez le moteur qui a une batterie faible et laissez tourner le moteur
5. Pour déconnecter les "Câbles de démarrage", procédez aux étapes ci-dessus dans l'ordre inverse.

#### Conseils d'utilisation

- Vérifiez que la commande de rotation de la lame est correctement réglée. Pour désengager correctement la (les) lame(s), le réglage doit être correct.
- Avant d'utiliser l'appareil, vérifiez l'huile du moteur et ajoutez-en si nécessaire.
- Si le moteur ne démarre pas, assurez-vous tout d'abord que le fil est attaché à la bougie d'allumage.
- Assurez-vous que les courroies sont à l'intérieur des guides de courroie. Consultez les instructions concernant le retrait et l'installation du mécanisme d'entraînement et des courroies de transmission de la tondeuse.
- Avant de procéder à l'inspection, au réglage (à l'exception du carburateur) ou à une réparation, assurez-vous que le fil de la bougie d'allumage est déconnecté.
- Assurez-vous que le fil de la commande du siège est connecté. Si ce fil n'est pas connecté, le moteur ne démarrera pas.
- Pour allonger la durée de vie de la batterie, chargez la batterie au moins une fois tous les trois mois.
- Utilisez le levier de vitesses pour changer la vitesse au sol, et non la commande d'accélérateur.
- La courroie peut produire du bruit quand la lame ou l'embrayage est engagé. Ce bruit est normal et n'affecte pas le fonctionnement de l'appareil.

#### Tonte et ensachement

##### Attacher les roues de support

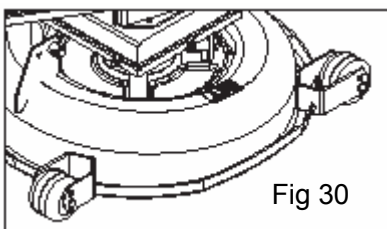

Fig 30

1. Une fois que vous avez atteint la zone à tondre, assurez-vous que le bac de ramassage ou le pare-pierres est correctement installé et que les roues du plateau de coupe sont positionnées à la hauteur requise.
2. Les roues de support dans la plus basse position du mécanisme de tonte garantissent un espace entre le sol et le bord du mécanisme de tonte. Elles empêchent également d'endommager la pelouse.
3. Si une autre position de roues est requise, défaites le ressort à l'aide d'un tournevis et réglez-les. Cette opération élémentaire est à effectuer sur les 4 roues.



**AVERTISSEMENT :** Ce travail est à faire sur les 4 roues, AVEC LE MOTEUR ARRETE ET LES LAMES DESENGAGES.

#### Pour démarrer la coupe

1. Mettez l'accélérateur sur la position "FAST" (RAPIDE).
2. Elevez le plateau de coupe jusqu'à sa position la plus haute.
3. Engagez les lames.
4. Commencez à avancer dans la zone à tondre très progressivement et en étant particulièrement prudent comme décrit précédemment.
5. Ajustez la vitesse d'avance et la hauteur de coupe en fonction des conditions de la pelouse (hauteur, densité et humidité de l'herbe).

Selon les conditions de coupe de la pelouse (hauteur, densité, humidité, mouillée/sèche, etc.), la sortie de courant appropriée sera requise pour mener à bien une tonte uniforme. Le tableau suivant est un guide général qui vous aidera lors de cette étape :

Herbe	Vitesse	Vitesse
Herbe haute et dense	2.5 km/h	1ère -2de
Pelouse mouillée/humide		
Conditions moyennes	4 -6 km/h	3ème -4ème
Herbe basse - pelouse sèche	6-8 km/h	5ème -6ème
Passer d'un endroit à un autre	plus de 8 km/h	7ème



**IMPORTANT :** Afin de prévenir l'usure excessive des courroies de transmission nous vous conseillons d'activer le système d'entraînement de la lame pendant que le levier d'accélération est en position centrale.



**IMPORTANT :** Si vous devez traverser un obstacle, assurez-vous que les lames sont désactivées et que le mécanisme de tonte est relevé.



#### AVERTISSEMENT :

Avant de tondre, retirez toutes les pierres, branches et autres objets de la pelouse. Portez des vêtements de travail et chaussures adaptés. Empêchez les enfants et les animaux de

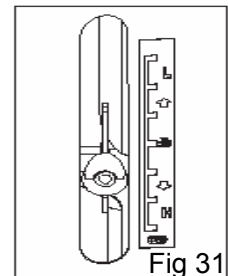

Fig 31

s'approcher du mécanisme de tonte. Faites attention, lorsque vous êtes à proximité des courroies de transmission ou de l'évacuation de herbe. N'oubliez pas que l'utilisateur est responsable de tous les dégâts et accidents affectant les autres personnes.

Comment régler la hauteur de coupe. Pour régler la hauteur de coupe, utilisez le levier de soulèvement dans 7 positions, différentes allant de 3 mm à 9 mm. Pour changer la hauteur de coupe, levez ou baissez le levier de soulèvement de la manière suivante (Fig 31):

1. Pour relâcher le levier de soulèvement, appuyez sur le bouton du dessus du levier de soulèvement.
2. Poussez le levier de soulèvement vers l'avant pour rabaisser le carter de la tondeuse et vers l'arrière pour le relever.
3. Lorsque vous passez sur un trottoir ou une route, mettez le levier de soulèvement sur la position la plus haute et mettez la commande de rotation de la lame sur la position DESENGAGE.



## Comment obtenir une bonne coupe

1. Si l'herbe est très haute, elle devra être coupée deux fois dans une période de 24 heures. La première fois avec les lames à la hauteur maximum, en réduisant si possible la largeur de coupe, et la seconde fois avec la hauteur voulue.
2. Pour que votre pelouse reste verte, belle et douce d'aspect, tondez-la régulièrement sans endommager l'herbe.
3. Il vaut toujours mieux couper l'herbe quand elle est sèche.
4. Durant les périodes chaudes et sèches, l'herbe doit être coupée un peu plus haute pour empêcher le sol de sécher.
5. L'état de la lame est primordial pour éviter le jaunissement de l'herbe. La lame a besoin d'être en bon état et bien aiguisée de façon à pouvoir couper l'herbe droite sans la déchirer.
6. Soyez très prudent lorsque vous tondez à proximité de buissons ou de bordures car il peuvent entraîner la distorsion de la position horizontale du plateau de coupe, et endommager ses bords ainsi que les lames.
7. Le moteur doit tourner à pleine vitesse, pour bien couper l'herbe et pour obtenir la force nécessaire à pousser les herbes coupées dans le conduit de collecte.
8. La pelouse aura meilleure apparence si vous alterner

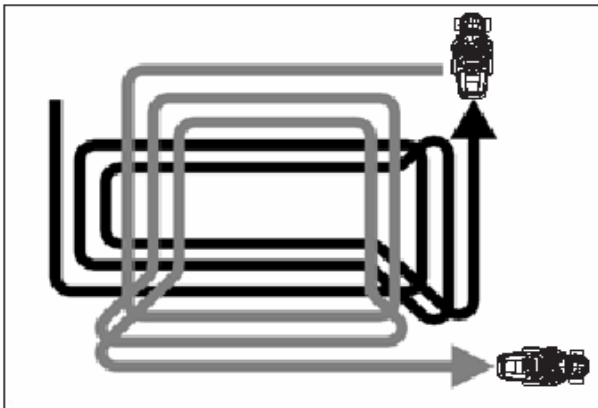

la coupe dans les deux sens.

9. La fréquence de la tonte doit être relative à la rapidité à laquelle l'herbe repousse. Ne laissez pas l'herbe repousser trop d'une coupe à l'autre.
10. Si le système de collecte a tendance à être obstrué par l'herbe, réduisez la vitesse d'avance, car elle peut être trop élevée pour l'état de l'herbe. Si le problème persiste, la cause probable est soit que les lames sont mal aiguisées, soit que les ailes sont déformées.
11. Une coupe longitudinale combinée à une coupe transversale contribue à une meilleure apparence de la pelouse. (Fig 32)
12. Si le récipient d'herbe s'obstrue, nous vous conseillons de réduire la vitesse au sol, car elle est peut-être trop élevée. Si le problème ne peut pas être résolu, c'est que les lames sont mal aiguisées ou que le profilé des lames est déformé.

## Conseils pour la tonte et l'ensachement

- Pour que la pelouse ait une meilleure apparence, vérifiez le niveau de coupe du carter de la tondeuse.
- Pour régler le niveau de coupe du carter de la tondeuse, assurez-vous que les pneus ont la bonne pression d'air (PSI).
- Chaque fois que vous utilisez l'appareil, vérifiez les lames. Si les lames sont courbées ou abîmées, changez-les immédiatement. Assurez-vous que l'écrou de fixation qui maintient la lame est bien serré.

Ayez (les) lame(s) toujours bien aiguisées. Les lames usées entraîneront le jaunissement de l'herbe.

Ne coupez ni n'ensachez l'herbe mouillée. L'herbe ne s'évacue pas correctement. Laissez l'herbe sécher avant de la couper.

Utilisez les deux côtés du carter de la tondeuse pour tondre près d'un objet.

Déchargez l'herbe coupée sur une zone tondue. Il en résultera une coupe du gazon plus uniforme.

Lorsque vous tondez de larges zones avec la tondeuse évacuant de côté, commencez en tournant à droite de façon à ce que l'herbe soit évacuée loin des souches, des barrières, des routes, etc. Après un ou deux tours, tondez dans la direction opposée en tournant à gauche jusqu'à ce que ce soit fini.

Si l'herbe est très haute, coupez-la deux fois afin de réduire la charge sur le moteur. Coupez en premier avec le carter de la tondeuse dans la position la plus haute, puis rabaissez le carter de la tondeuse pour la seconde coupe.

Pour de meilleures performances du moteur et une évacuation égale de l'herbe, tondez toujours avec l'accélérateur en position FAST (RAPIDE).

Lorsque vous utilisez un ensacheur, travaillez avec l'accélérateur en position FAST (RAPIDE) et le levier de vitesses en première ou seconde vitesse.

Pour de meilleures performances et une meilleure qualité de coupe, tondez avec le levier de vitesses dans l'une des vitesses les plus lentes. Après chaque utilisation, nettoyez le bas et le dessus du carter de la tondeuse afin d'obtenir de meilleures performances. Nettoyer le carter de la tondeuse permettra également de prévenir les incendies.

## Comment tondre dans les pentes

Les facteurs majeurs des pertes de contrôle et du renversement du tracteur sont les pentes et les terrains irréguliers. Il peut en résulter de graves blessures voire la mort. TOUTES les pentes requièrent un supplément de prudence supplémentaire.

REMARQUE : Si vous ne pouvez pas monter la pente à reculons ou que vous ne soyez pas à l'aise dans la pente, NE TONDEZ PAS!

## Obstacles

Tondez uniquement sur des pentes inférieures à 10° -17%. Il faut tondre en pente en montant et en descendant la pente, et en aucun cas transversalement à la pente. Faites extrêmement attention lors du changement de direction que les roues les plus élevées ne touchent aucun obstacle (comme des pierres, des branches, des racines, etc.) car ça pourrait faire glisser la machine, la faire se renverser ou autrement provoquer une perte de contrôle.

Faites attention aux obstacles se trouvant sur la pente (pierres, branches, racine, etc.) qui peuvent provoquer une perte de contrôle de la machine ou son renversement.

Faites attention aux trous, aux fossés et aux bosses. Les terrains inégaux peuvent renverser la machine. Les herbes hautes peuvent cacher des obstacles.

## Mouvements sur la pente

1. Soyez extrêmement prudent lorsque vous changez de direction dans une pente. Lorsque vous êtes sur une pente et que vous tournez, mettez la commande d'accélérateur sur SLOW (LENT) pour éviter les accidents.

1. Avant de monter ou descendre une colline, mettez le levier de vitesses sur la vitesse la plus lente.

1. Tous les mouvements effectués sur les pentes doivent rester lents et progressifs. Ne changez pas brusquement de vitesse ou de direction.

1. Utilisez au maximum la 6ème quand vous travaillez sur une pente.



**DANGER : NE DESCENDEZ JAMAIS UNE PENTE AVEC LE LEVIER DE VITESSE SUR "N" (POINT MORT) - AYEZ TOUJOURS UNE VITESSE ENCLENCHEE.**



**DANGER : RALENTISSEZ AVANT DE CHANGER DE DIRECTION SUR UNE PENTE.**



**DANGER : N'UTILISEZ JAMAIS LA MARCHE ARRIERE POUR RALENTIR QUAND VOUS DESCENDEZ UNE PENTE.**



**DANGER : VOUS POUVEZ PERDRE LE CONTROLE DE LA MACHINE, EN PARTICULIER SUR DES SURFACES GLISSANTES.**



**AVERTISSEMENT : Faites attention lorsque vous commencez à avancer sur les terrains en pente afin d'éviter que la machine ne se renverse. Réduisez la vitesse d'avance avant d'aborder une pente, en particulier si c'est pour la descendre.**

5. Soyez extrêmement prudent avec l'ensacheur d'herbes ou les autres accessoires, ils peuvent modifier la stabilité de la machine.

### Arrêt en pente

1. Evitez de démarrer ou de vous arrêter sur une pente. Si les pneus perdent leur force de traction, désactivez les lames et procédez lentement pour redescendre la pente tour droit.
2. si vous devez vous arrêter ou démarrer dans une pente, ayez toujours assez d'espace pour que l'appareil puisse avancer quand vous relâchez le frein et engagez l'embrayage.
3. Pour redémarrer, assurez-vous que le levier de vitesses est sur la vitesse la plus basse. Mettez la commande d'accélérateur sur SLOW (LENT). Relâchez lentement la pédale.
4. Ne vous arrêtez pas ni ne changez de vitesse en pente. Si vous avez à vous arrêter, enfoncez rapidement et à fond la pédale d'embrayage/de frein et passez le frein à main.
5. Engagez toujours un bas rapport avant de laisser la machine arrêtée ou sans surveillance.
6. Après avoir éteint le moteur ou avant de laisser le tracteur à gazon sans surveillance, passez TOUJOURS le frein à main à main.

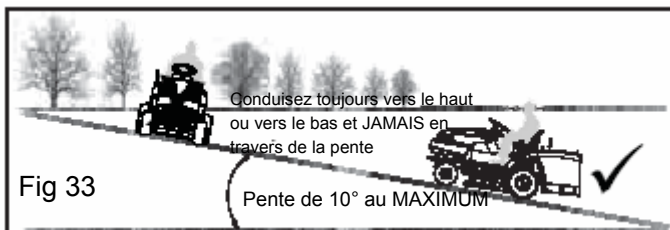

Fig 33

### Vider le récipient du bac de ramassage



**AVERTISSEMENT :** Ne laissez jamais le bac de ramassage se remplir excessivement, car il peut alors bloquer le conduit de collecte.

1. Désengagez les lames.
2. Réduisez la vitesse du moteur.
3. Mettez sur "N" et arrêtez le tracteur à gazon.
4. Si vous vous trouvez sur une pente, engagez le frein à main.
5. Faites basculer le récipient à l'aide de la poignée (Fig 34).

**REMARQUE :** Le vidage du récipient du bac de ramassage peut être effectué uniquement une fois que les lames sont désengagées, autrement le moteur s'arrêtera.

6. Tirez le levier vers vous pour faire basculer et vider le bac de ramassage.
7. Refermez le récipient du bac de ramassage en vous assurant qu'il s'est bloqué en position.

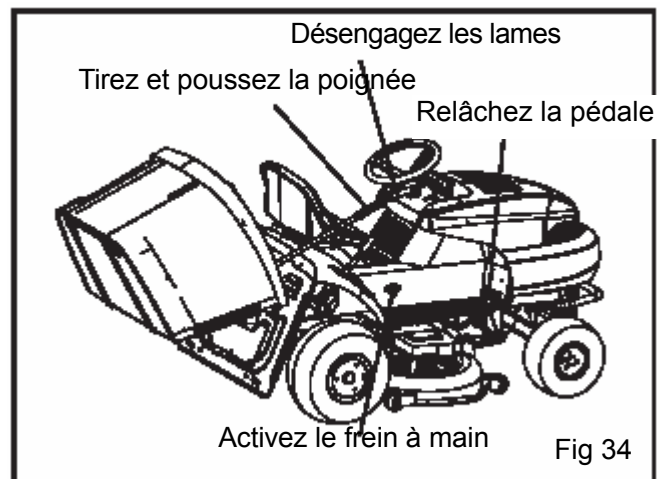

### Comment débloquent le conduit de collecte

Les raisons majeures pour lesquelles se bloque le conduit de collecte sont :

1. L'herbe est très haute
2. L'herbe est humide
3. La vitesse de déplacement est trop élevée

Si le conduit de collecte se bloque, il est nécessaire de :

1. Arrêter immédiatement d'avancer.
2. Désengager les lames.
3. Arrêter le moteur.
4. Retirer le bac de ramassage ou le pare-pierres.
5. Retirer les herbes coupées accumulées qui causent le blocage, en les atteignant par la sortie du conduit de collecte.



**AVERTISSEMENT :** Cette tâche doit être effectuée uniquement quand le moteur est éteint.

## Lorsque la tonte est terminée

Une fois que vous avez terminé de tondre, il est important de :

1. Désengager les lames.
2. Réduire la vitesse du moteur.
3. Conduire le tracteur à gazon avec le plateau de coupe dans la position la plus haute.
4. Arrêter le tracteur à gazon et mettre le levier de l'accélérateur sur "SLOW" (LENT).
5. Couper le moteur en mettant la clé sur "OFF".
6. Quand le moteur est arrêté, refermer le robinet de carburant. (Fig 35)

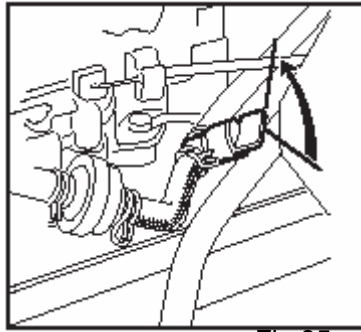

Fig 35



**AVERTISSEMENT :** Pour éviter les retours de flamme, mettez l'accélérateur sur "SLOW" pendant environ 20 secondes avant d'arrêter complètement le moteur.



**AVERTISSEMENT :** Retirez toujours la clé d'allumage si vous laissez le tracteur à gazon sans surveillance!



**IMPORTANT :** Pour vous assurer que la batterie reste chargée, ne laissez pas la clé sur "ON" quand le moteur ne fonctionne pas, car cela videra la batterie jusqu'à épuisement.

## Nettoyage

1. Après chaque utilisation du tracteur à gazon, nettoyez l'extérieur de la machine, videz le bac de ramassage et secouez-le pour faire sortir les saletés et les résidus d'herbe.
2. Assurez-vous toujours d'avoir vidé le bac de ramassage et de ne pas laisser le récipient rempli d'herbe coupée à l'intérieur d'une pièce.
3. Nettoyez les pièces en plastique de la carrosserie avec une éponge humide en utilisant de l'eau et un détergent, et en faisant attention de ne pas mouiller le moteur, les pièces électriques ou la carte électronique située sous le tableau de bord.
4. Lavez les pièces intérieures du mécanisme de tonte et le tuyau de sortie, plusieurs minutes après avoir désactivé la lame. (Fig 36)

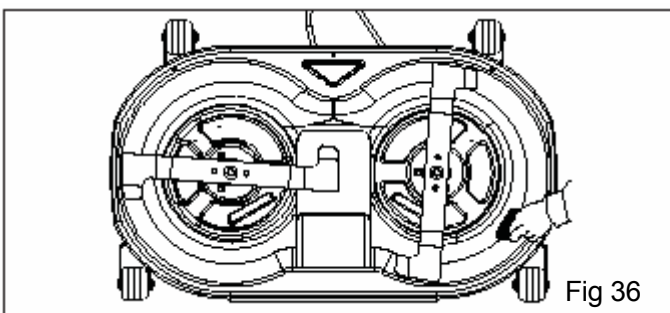

Fig 36

5. Retirez le bac de ramassage et l'herbe coupée.
6. Rincez le bac de ramassage.
7. Mettez ensuite le bac de ramassage dans une position dans laquelle il pourra sécher rapidement.
8. Rangez le tracteur à gazon à l'abri du mauvais temps et de l'humidité, dans un lieu sec, et, si possible, recouvert d'une couverture.



**IMPORTANT :** N'utilisez jamais un nettoyeur à air comprimé!



**IMPORTANT :** N'utilisez jamais de détergents agressifs pour nettoyer la carrosserie et le moteur!

## Rangement et inactivité pendant de longues périodes

1. Choisissez un refuge approprié où le tracteur à gazon sera protégé de l'humidité, dans l'idéal un lieu sec à l'abri des intempéries, et, si possible, recouvrez-le d'une couverture.
2. Si le tracteur doit être rangé pendant une période de plus d'un mois, vous devrez déconnecter le câble rouge de la batterie et suivre les instructions concernant le moteur.
3. Lubrifiez tous les joints de la manière indiquée dans le mode d'emploi.
4. Videz le réservoir de carburant. Débranchez le tube de l'entrée du filtre de carburant (Fig 37) puis suivez les instructions données dans la brochure du moteur.

Fig 37

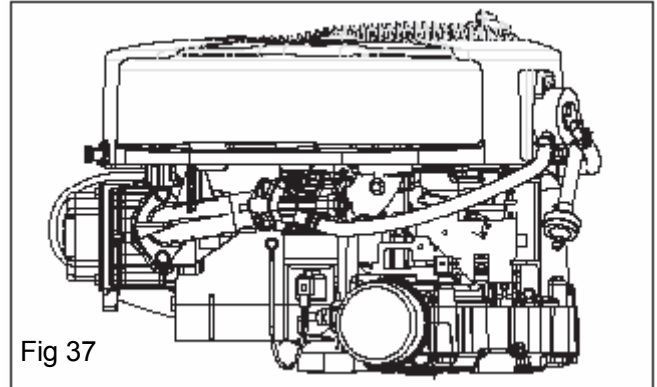

Fig 37



**IMPORTANT:** Retirez les herbes sèches coupées qui ont pu s'accumuler autour du moteur afin d'éviter qu'elles ne prennent feu lors de la prochaine utilisation! Assurez-vous que la batterie soit rangée dans un lieu frais et sec.

**REMARQUE :** Avant de ranger le tracteur à gazon pour plus d'un mois, rechargez toujours la batterie, puis rechargez-la de nouveau avant l'utilisation suivante. Vérifiez la tension de la batterie régulièrement. Chargez-la si elle fait moins de 12 V. La prochaine fois que vous utilisez la machine, vérifiez qu'il n'y a pas de fuite de carburant au niveau des tuyaux, du robinet d'arrêt du carburant ou du carburateur.

# MAINTENANCE

## Sécurité



**AVERTISSEMENT :** Avant de commencer avec le nettoyage, la maintenance ou les réparations, retirez la clé d'allumage et lisez les instructions relatives.

Assurez-vous de porter des vêtements appropriés et des gants de travail résistants lorsque vous démontez ou que vous installez les lames ou dans toutes les autres situations dangereuses où vos mains risqueraient d'être blessées.



**AVERTISSEMENT :** N'utilisez jamais le tracteur à gazon si des pièces sont usées ou endommagées. Il est primordial que les pièces usées ou défectueuses soient toujours remplacées et non réparées. Utilisez uniquement des pièces de rechange originales : les tuyaux qui ne sont pas de qualité équivalente peuvent endommager la machine ou mettre en danger votre sécurité et celle des autres.



**IMPORTANT :** N'éliminez jamais les huiles usagées, le carburant ou les autres substances polluantes dans des endroits interdits! Vérifiez auprès de votre municipalité pour prendre connaissance des lois ou directives relatives.

## Maintenance périodique

Les schémas suivants vous indiqueront les points que vous devez vérifier, lubrifier et entretenir. Ils vous indiquent aussi le type de lubrifiant à utiliser et la fréquence requise.

## Instructions de lubrification

La plaque signalétique de votre outil peut comporter des symboles qui représentent des informations importantes sur le produit ou des instructions d'utilisation.

Fréquence	Composants
Une fois par mois (25 heures)	Graisse d'usage général pour les pivots d'attelages de l'essieu avant, Pignon et segment de direction Broche du segment du levier de vitesses
	Huile avec composants de molybdène, pour : Joints de direction Broche centrale de l'essieu avant Fixation de segment Pièces et arrêts rotatifs du mécanisme de coupe et du levier de vitesse
Une fois par mois (25 heures)	Pièces rotatives de la poulie centrale du système de conversion Fixation du système de conversion Fixation de la pédale de frein Câble d'entraînement des lames et de fonctionnement du papillon des gaz Joints de suspension du mécanisme de tonte Glissière du siège (si installé) et chaîne d'entraînement de la boîte de vitesses.
	La boîte de vitesses Roulement antifriction de l'essieu avant et arrière et des lames
Graissé de façon permanente	Roulement à aiguilles de la poulie du système de conversion Roulement à aiguilles de la chaîne de transmission

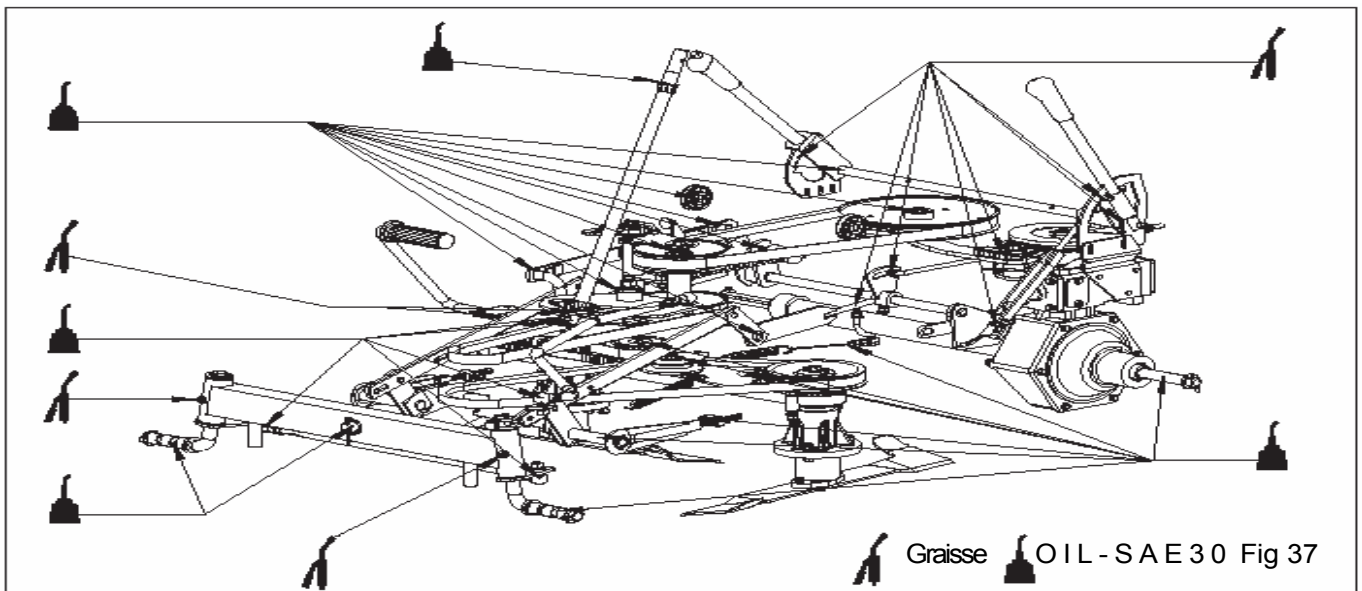



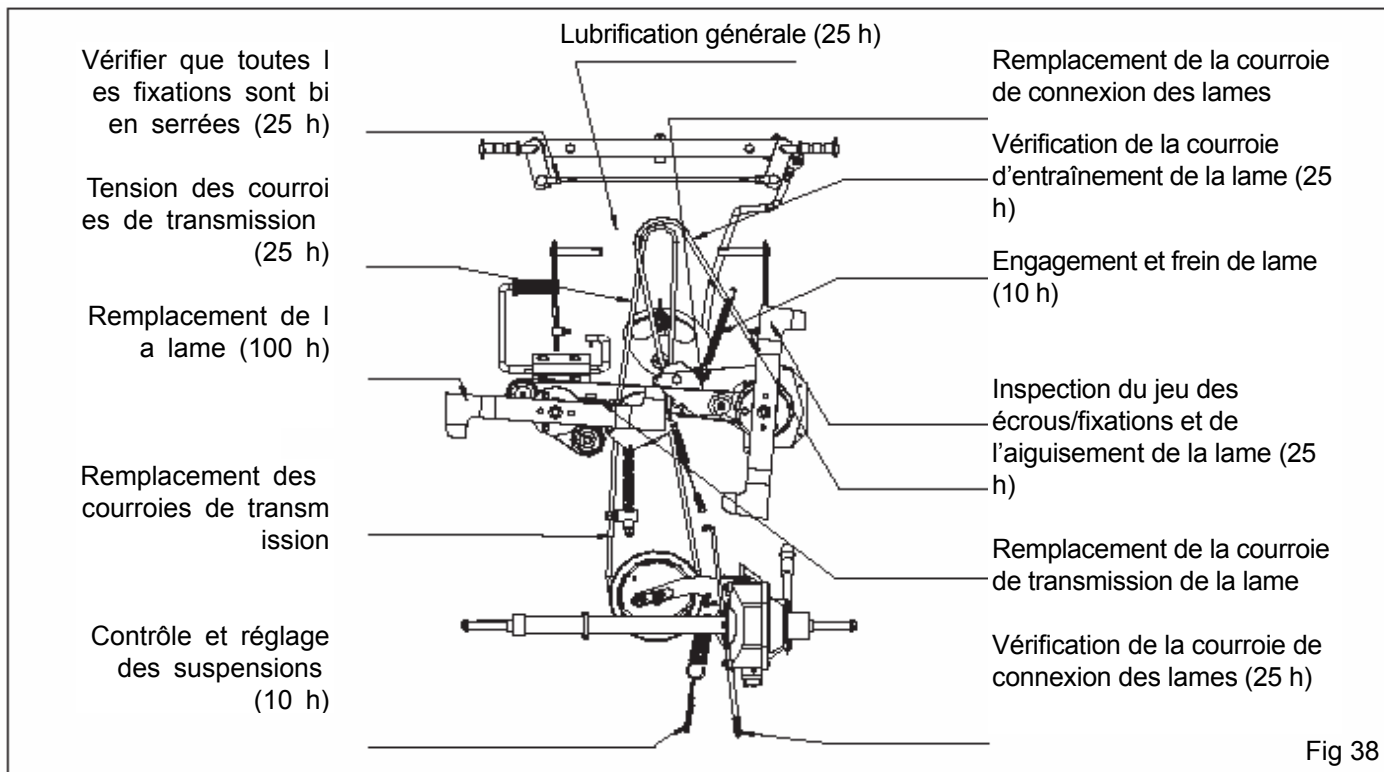

Fig 38

TRAVAIL	HEURES	DATE OU NOMBRE D'HEURES D'UTILISATION									
Machine											
Inspection du jeu des écrous/fixations et de l'aiguisement de la lame	25										
Remplacement des lames	100										
Tension des courroies de transmission	25										
Remplacement des courroies de transmission	-										
Vérification de la courroie d'entraînement de la lame	25										
Remplacement de la courroie de transmission de la lame	-										
Vérification de la courroie de connexion des lames	25										
Remplacement de la courroie de connexion des lames	-										
Vérification et réglage du frein	10										
Contrôle et réglage des suspensions	10										
Engagement et frein de lame	10										
Vérifier que toutes les fixations sont bien serrées	25										
Lubrification générale	25										
<b>MOTEUR**</b>											
Changer l'huile de moteur											
Vérification et nettoyage du filtre d'air											
Remplacement du filtre d'air											
Vérification du filtre de carburant											
Remplacement du filtre de carburant											
Vérification et nettoyage de la bougie d'allumage											
Remplacement de la bougie d'allumage											

\*Consultez le manuel du moteur pour connaître la liste complète ainsi que la fréquence des tâches. Assurez-vous de remplacer le moteur aux premiers signes d'usure en faisant appel à un centre de service agréé.

**Guide général de la maintenance**

Le tableau ci-dessus vous a été fourni pour vous aider à entretenir votre tracteur à gazon pour des raisons de sécurité et de performances. Il est séparé en 2 sections:

- 1. Machine
- 2. Moteur

Cette liste de vérifications met en relief les principales tâches de maintenance et de lubrification, tout en donnant la fréquence avec laquelle elles doivent être effectuées. Un espace a également été fourni pour vous permettre d'écrire

la date ou après combien d'heures de fonctionnement il faut effectuer le travail.



**IMPORTANT :** La lubrification générale doit aussi être effectuée chaque fois que la machine a été laissée inutilisée pendant une longue période.

## Tracteur à gazon en position perpendiculaire

Le tracteur à gazon peut être soulevé en position perpendiculaire pour donner accès à la partie inférieure de la machine.

Placez le tracteur à gazon sur un sol solide, ferme et plat.



**IMPORTANT :** Il est recommandé qu'un minimum de deux personnes compétentes effectuent cette opération afin de garantir la sécurité nécessaire.

1. Retirez la batterie afin d'éviter les fuites d'électrolyte.
2. Vérifiez le réservoir pour déterminer s'il ne contient pas plus d'un litre de carburant. Si c'est le cas, videz le réservoir de carburant.
3. Assurez-vous que le tracteur à gazon est bien soutenu et équilibré au niveau des poignées du récipient qui sont situées sur la partie inférieure du plateau.

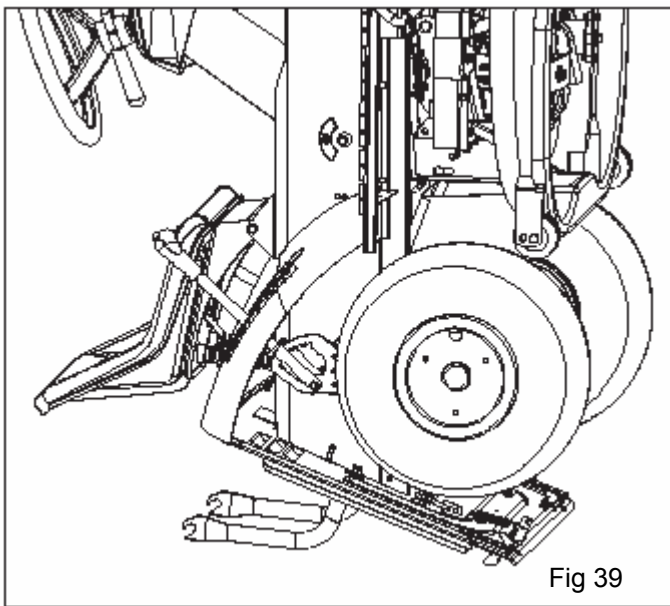

Fig 39



**DANGER :** IL EST PRIMORDIAL QUE LE TRACTEUR À GAZON SOIT EQUILIBRE ET OFFRE UNE BONNE STABILITE AVANT DE COMMENCER TOUT TRAVAIL SUR LA MACHINE. EVITER LES OPERATIONS QUI PEUVENT CAUSER LE RENVERSEMENT ACCIDENTEL DE LA MACHINE.

## Moteur

Suivez les instructions données dans le manuel pour le fonctionnement et la maintenance du moteur (filtre d'air et filtre de carburant, changement de l'huile, nettoyage des bougies d'allumage, etc.). Pour vider l'huile du moteur, dévissez l'arrêt du trou de vidange de l'huile (Fig 40) et laissez l'huile se vider dans un récipient que vous aurez préparé.

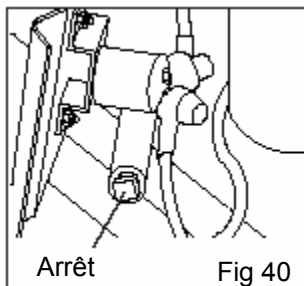

**REMARQUE :** Assurez-vous que le joint est correctement positionné lorsque vous remettez le bouchon en place.

## Batterie

Afin de rallonger au maximum la durée de vie de la batterie, il est essentiel de la conserver soigneusement en bon état en la rechargeant dans les situations suivantes :

1. Avant d'utiliser le tracteur à gazon pour la première fois après l'achat.
2. Avant de laisser la machine inutilisée pendant une longue période.
3. Avant de démarrer le tracteur à gazon après une longue période d'inutilisation.
4. Une batterie épuisée doit être rechargée dès que possible.



**IMPORTANT :** Le chargement de la batterie doit être effectué à l'aide d'un chargeur de batterie à une tension constante. Les autres systèmes de chargement peuvent endommager irrémédiablement la batterie.

## Vérifications et réglages

Résumé des principales situations nécessitant un travail :

Problème	Recommandation
Les lames commencent à vibrer	Vérifiez les boulons ou équilibrez les lames
Les lames déchirent l'herbe et la pelouse jaunit	Les lames ont besoin d'être aiguisées
La coupe est inégale	Le plateau de coupe a besoin d'être ajusté et aligné
L'engagement des lames semble anormal	Réglez le dispositif de réglage de l'engagement de la lame
La machine ne freine pas	Réglez le ressort du frein
Le bac de ramassage saute et à tendance à s'ouvrir.	Réglez le ressort

## Remplacements des phares (12V, 10/15 W)

Dévissez les phares dans le sens inverse des aiguilles d'une montre et retirez-les du porte-phare.

## Remplacement du fusible

Les circuits électriques et électroniques sont protégés par un fusible (4A) qui protège le réseau électrique du tableau électronique. Si ce fusible grille, le tracteur à gazon s'arrêtera et le tableau de bord s'éteindra.



**IMPORTANT :** Un fusible grillé doit toujours être remplacé immédiatement par un fusible du même type et taux d'ampère. Ne le remplacez jamais par un fusible différent. La capacité du fusible est indiquée sur le fusible.

Consultez un centre de réparation agréé si vous n'arrivez pas à déterminer si un fusible a grillé.



## Remplacement des roues

Eteignez le tracteur à gazon et soulevez le cadre en plaçant une pièce de support sur le châssis dont la roue a besoin d'être changée.

Les roues avant et arrière sont tenues ensemble par des goupilles fendues. Pour retirer les roues, pressez l'extrémité des goupilles fendues à l'aide de pinces et sortez les goupilles fendues à travers le trou de l'essieu. (Fig 41)

REMARQUE : si vous avez besoin de remplacer une ou les deux roues arrière, assurez-vous qu'elles font la même taille (diamètre). Vérifiez également que le plateau de coupe est horizontal afin d'éviter les coupes inégales.



**IMPORTANT :** Appliquez de l'huile étanche sur l'essieu avant de réinstaller la roue et de réinsérer la goupille fendue à travers l'essieu. Une fois insérée, faites prendre du volume à l'extrémité des goupilles fendues pour sécuriser la roue.

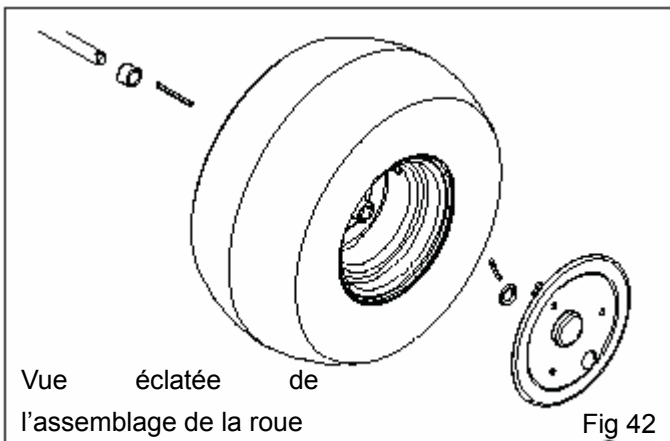
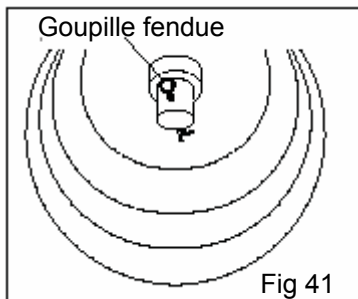

## Réparation des pneus

Si le tracteur à gazon est équipé de pneu sans ou avec chambre incorporée, les réparations de toutes les crevaisons doivent être effectuées par votre centre de réparation agréé.

## Fixation de la direction

Vérifiez et serrez les écrous de la direction une fois par mois.

## Réglage de la hauteur de coupe de la tondeuse



**IMPORTANT :** Il est important de régler le niveau du mécanisme de tonte pour obtenir une pelouse uniforme.

Procédez aux réglages du tracteur à gazon uniquement quand il est garé sur un sol ou une route plats. Assurez-vous que les pneus sont correctement gonflés.

REMARQUE : Si les pneus sont sur ou sous gonflés, vous ne pourrez pas régler correctement votre tracteur à gazon tondeuse.

1. Vérifiez la pression des pneus.
2. Elevez la tondeuse jusqu'à sa position la plus élevée.

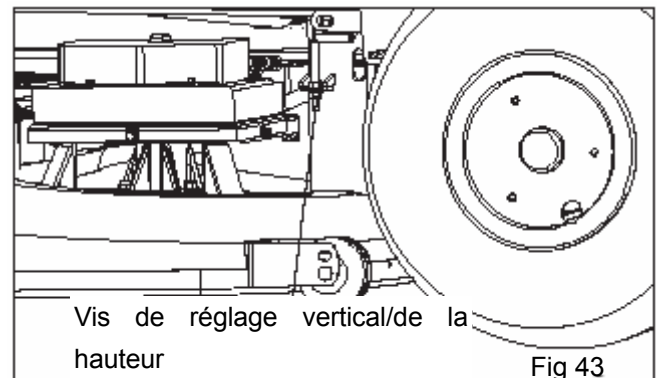

3. Réglez les vis de réglage des deux côtés de façon à ce que le bout des lames atteigne la même distance au dessus du sol des deux côtés. (Fig 43)
4. Mesurez la distance allant du devant de l'extrémité de la lame jusqu'au sol et de l'arrière de l'extrémité de la lame jusqu'au sol.
5. Pour obtenir une coupe régulière, la partie avant doit toujours être de 5 à 10 mm plus bas que l'arrière. Pour obtenir cette distance, vissez et dévissez les deux boulons de chaque côté et ajustez-les.
  6. Ajustez la hauteur en vissant et dévissant les deux boulons de chaque côté. (Fig 44).

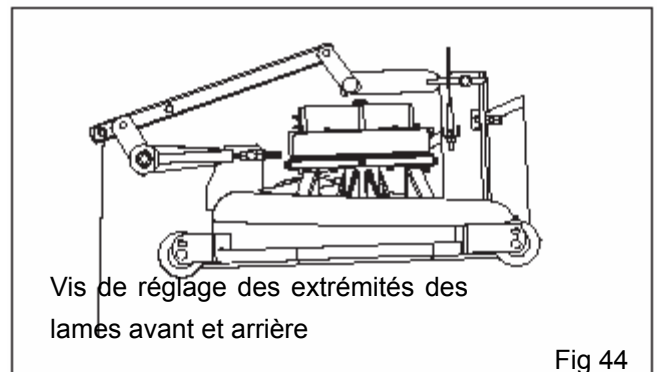

7. Revérifiez la hauteur avec deux ou trois réglages différents.

8. Si vous n'arrivez pas à l'ajuster, faites appel à votre centre de service agréé.

## Réglage de l'entraînement de la lame

Le levier qui actionne l'engagement et le désengagement des lames actionne également l'arrêt du fonctionnement des lames en 5 secondes.

Pour compenser temporairement cela, vous pouvez faire tourner l'écrou de réglage jusqu'à obtenir la longueur de ressort correcte. La tension de ressort correcte peut être déterminée en mesurant la longueur du ressort externe, elle doit faire entre 122mm et 124mm quand la lame est engagée. (Fig 45)

Ecrous de réglage

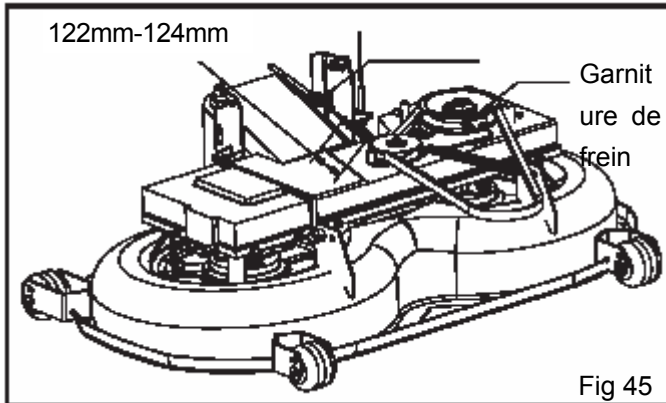

## Réglage du frein

Si vous trouvez que la distance de freinage augmente avec le temps, réglez le ressort du frein. Le réglage doit être fait avec le frein à main engagé. (Fig 46)

Pour mener à bien ce réglage, il vous faudra enlever le récipient du plateau arrière. Le ressort doit faire 27mm de long quand le tracteur à gazon freine.



**IMPORTANT :** Ne réglez pas la longueur du ressort en dessous de 27mm, autrement vous risqueriez de surcharger le dispositif de freinage.



**AVERTISSEMENT :** Si le frein ne fonctionne toujours pas correctement même après ce réglage, contactez immédiatement le centre de service agréé. **N'ESSAYEZ PAS DE REGLER LES FREINS AUTREMENT QUE DE LA MANIERE DECRITE ICI.**

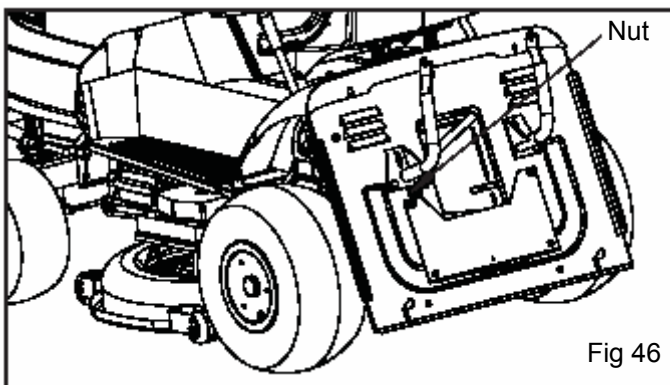

## Remplacement des courroies de transmission

La sortie de puissance du moteur vers les lames du mécanisme de tonte est transmise par la courroie de transmission en U et la courroie d'engrenage. La sortie de puissance du moteur vers la boîte de vitesses de l'essieu arrière est transmise par deux courroies de conversion et la transmission de la chaîne.

REMARQUE : Le remplacement des courroies est un processus complexe qui nécessite le démontage de composants et des réglages subséquents. C'est pourquoi, ce processus doit être mené à bien uniquement par un centre de réparation agréé



**IMPORTANT :** Remplacez les courroies dès qu'elles présentent des signes apparents d'usure et utilisez uniquement des pièces de rechange originales.

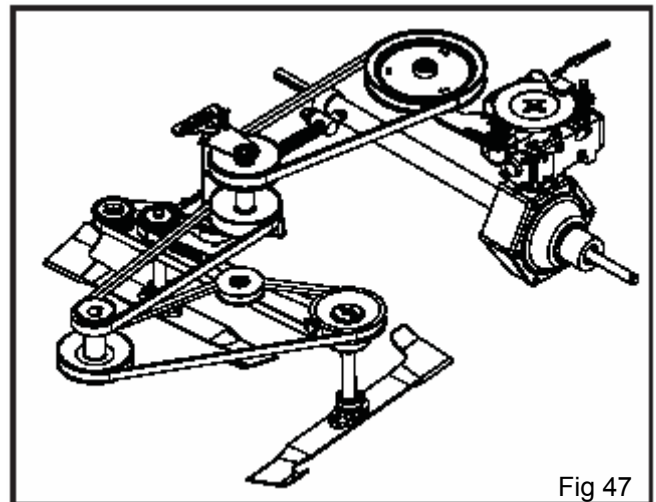

## Réglage des courroies de transmission - mécanisme de tonte

Si la courroie de transmission ne fournit pas la puissance requise ou n'arrête pas l'entraînement de la lame, il se peut qu'elle soit endommagée. Il est alors nécessaire de régler les écrous des tiges de fixation du mécanisme de tonte de manière égale vers l'avant et vers l'arrière. (Fig 48)

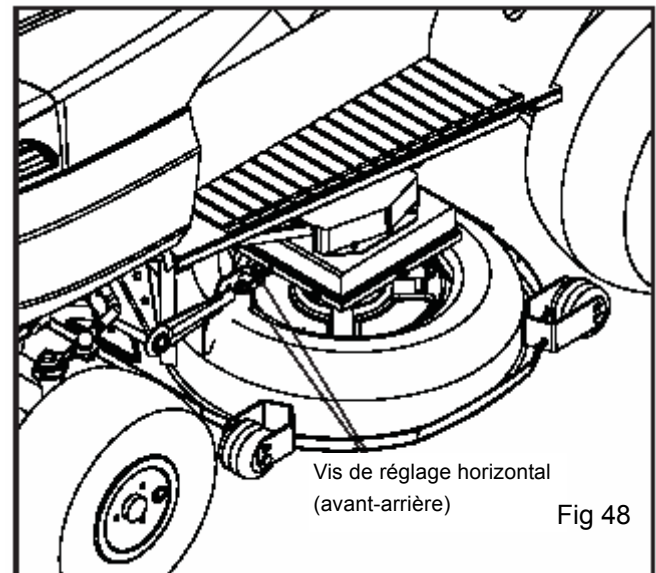

## Réglage de courroie de transmission de l'entraînement des lames

La tension de la courroie peut être ajustée grâce à l'écrou de réglage de la manière indiquée sur la (Fig 49), en procédant aux étapes suivantes :

Défaites l'écrou sous la poulie en la faisant tourner dans le sens inverse des aiguilles d'une montre.

Réglez la tension des courroies selon le besoin. Serrez convenablement l'écrou sous la poulie.

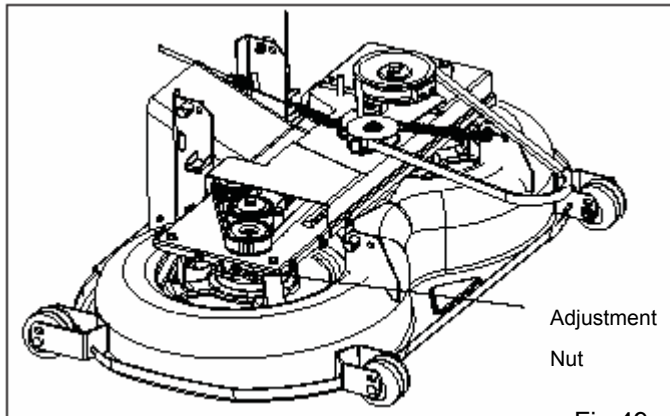

Fig 49

## Réglage de la courroie du dispositif de conversion de l'entraînement

Le fonctionnement du dispositif de conversion de l'entraînement est assuré par une courroie située entre le moteur et la poulie centrale du dispositif de conversion. Réglez la bonne position et tension de la courroie si la courroie glisse ou si sa tension est inappropriée quand vous enfoncez la pédale de frein.

Après avoir réglé convenablement la courroie (sur le premier engrenage), elle doit se trouver 3mm au-dessous de la périphérie externe de la poulie centrale de conversion.

Le changement sur le premier engrenage doit être fait pendant que le moteur tourne à une vitesse minimale.

Faites passer le levier de vitesses sur de 'N' sur la position de la première vitesse.

Vérifiez et réglez les courroies quand le moteur est éteint.

Réglez-les avec l'écrou (Fig 50). Desserrez l'écrou si la distance entre la courroie est inférieure à 3 mm de la périphérie externe de la poulie centrale.

Si vous faites tourner de deux tours la poulie centrale,



**IMPORTANT** : Il est recommandé de faire faire ces réglages de courroies par votre centre de service agréé.

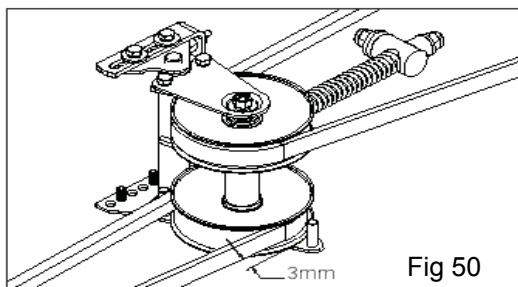

la courroie doit se déplacer de 2mm. Après ce réglage, revérifiez la position de la courroie.

## Réglage de la chaîne

1. Vérifiez la tension de la chaîne après avoir mis le dispositif de conversion de l'entraînement sur la plus haute vitesse.
2. Réglez le dispositif de conversion de l'entraînement pendant que le moteur fonctionne avec une vitesse de rotation minimum alors que le levier de vitesses est sur la position "N".
3. Après avoir coupé le moteur, vérifiez la tension de la chaîne et dévissez l'écrou si nécessaire (2 - Fig 51)
4. Réglez la tension de la chaîne à l'aide des vis de réglage.
5. Une fois le réglage terminé, resserrez l'écrou convenablement.
6. Procédez à ce réglage avec l'étranglement du plateau arrière désassemblé.

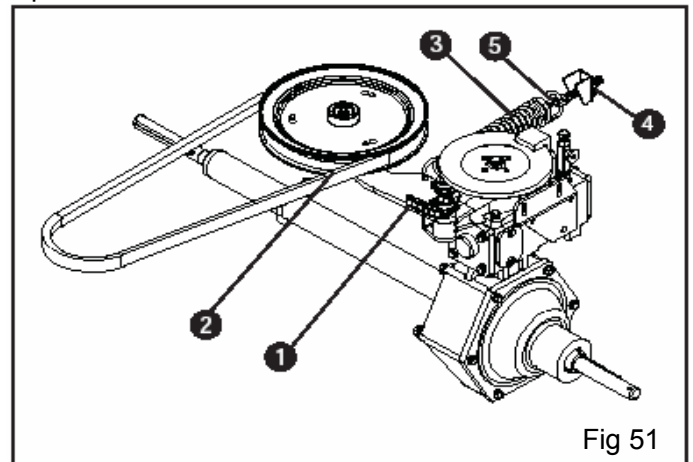

## Réglage du ressort du dispositif de conversion de l'entraînement.

1. La tension initiale du ressort (3 - Fig 51) peut être réduite en allongeant les courroies.
2. Réglez la tension initiale avec l'écrou (4 - Fig 51) que vous trouverez après avoir retiré le récipient du plateau arrière.
3. Réglez le ressort de façon à ce que la chaîne de limitation (5 - Fig 51) soit serrée complètement pendant que le moteur fonctionne.
4. Vérifiez la tension de la chaîne une fois encore après le réglage du ressort.

## Aiguisage et équilibrage des lames de coupe

Vérifiez que les lames sont bien aiguisées et fixées fermement à leurs moyeux.

Les lames mal aiguisées tireront l'herbe, ce qui fera jaunir le gazon et réduira la capacité du récipient.

Les lames qui ont du jeu produiront des vibrations inhabituelles pendant le fonctionnement et pourront se révéler dangereuses.



**AVERTISSEMENT** : Portez des gants résistant lorsque vous manipulez les lames.



**AVERTISSEMENT** : toutes les opérations effectuées sur les lames (démontage, aiguisage, équilibrage, remontage et/ou remplacement) requièrent une certaine familiarité et des outils spéciaux. Pour des raisons de sécurité, rendez-vous dans un centre spécialisé si vous ne possédez pas les bons outils ou l'expérience nécessaire.



**AVERTISSEMENT** : Si les lames sont endommagées ou courbées, elles doivent être remplacées. N'essayez pas de les réparer!



**IMPORTANT** : Utilisez toujours les pièces de rechange originales du fabricant.

Il est nécessaire de toujours aiguiser les deux lames des deux côtés coupants.

Lors du démontage des lames, soyez sûr de porter des chaussures de travail et des gants résistants.

Tenez la lame fermement avec une main puis retirez la vis de fixation du boulon central (Fig 52).

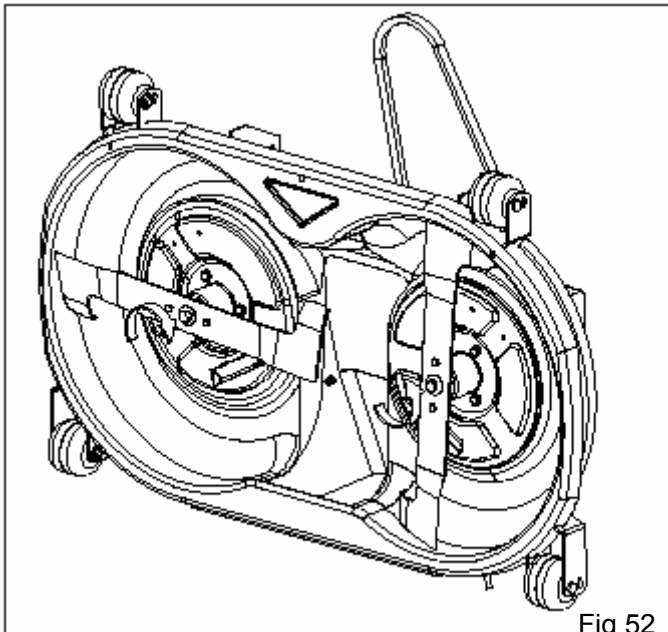

Fig 52

Aiguisiez les deux bords tranchants de la lame en utilisant une roue de meulage moyenne puis vérifiez son équilibre en insérant une tige en fer ronde dans le trou central. (Fig 53)

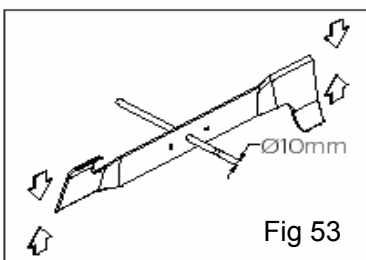

Fig 53



**AVERTISSEMENT** : Les lames font face l'une à l'autre avec un angle droit, et tournent dans la direction opposée. Lors de l'assemblage, conservez la position correcte (Fig 54)

5. Gardez la lame orientée vers le haut et vers l'intérieur du mécanisme de tonte. (Fig 54)

6. Serrez les boulons de fixation.

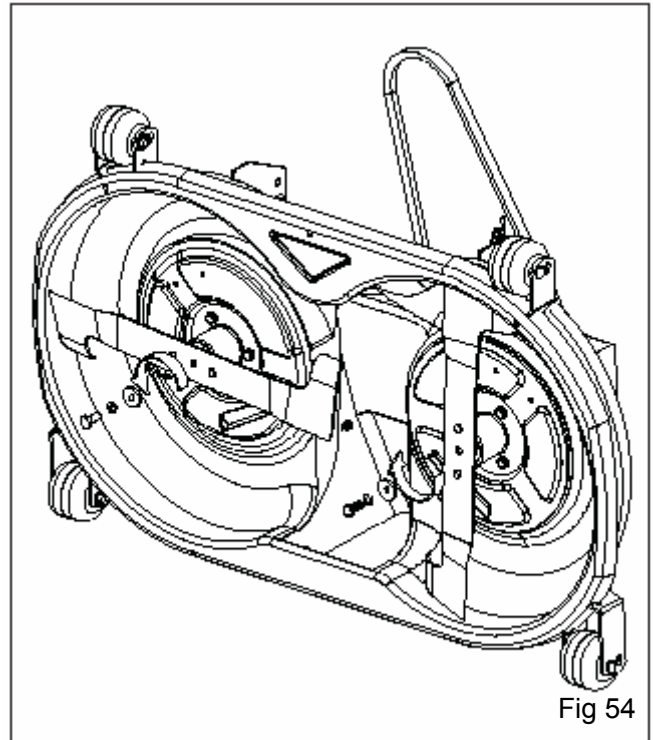

Fig 54



# PROBLEMES ET SOLUTIONS

PROBLEME	CAUSE	CORRECTION
Le tracteur ne démarre pas	<ol style="list-style-type: none"> <li>1. Panne de carburant.</li> <li>2. Le moteur n'est pas correctement "étranglé".</li> <li>3. Il y a trop de carburant.</li> <li>4. La bougie d'allumage est défectueuse</li> <li>5. La batterie est faible ou à plat</li> <li>6. Le filtre d'air est sale.</li> <li>7. Le filtre de carburant est sale</li> <li>8. Il y a de l'eau dans le carburant.</li> <li>9. Le câblage a du jeu ou est endommagé.</li> <li>10. Le carburateur est mal réglé.</li> <li>11. Les valves du moteur sont mal réglées.</li> </ol>	<ol style="list-style-type: none"> <li>1. Remplissez votre réservoir de carburant.</li> <li>2. Consultez la section "DEMARRER LE MOTEUR".</li> <li>3. Attendez quelques minutes avant d'essayer de démarrer.</li> <li>4. Remplacez la bougie d'allumage.</li> <li>5. Rechargez ou remplacez la batterie.</li> <li>6. Nettoyez/remplacez le filtre d'air.</li> <li>7. Remplacez le filtre de carburant.</li> <li>8. Videz le réservoir de carburant et le carburateur, remplissez le réservoir avec de l'essence fraîche et remplacez le filtre de carburant.</li> <li>9. Vérifiez tout le câblage.</li> <li>10. Réglez votre carburateur.</li> <li>11. Contactez un centre de service agréé.</li> </ol>
Le moteur est difficile à démarrer	<ol style="list-style-type: none"> <li>1. Le filtre d'air est sale.</li> <li>2. La bougie d'allumage est défectueuse</li> <li>3. La batterie est faible ou à plat</li> <li>4. Le filtre de carburant est sale</li> <li>5. Le carburant est éventé ou sale.</li> <li>6. Le câblage a du jeu ou est endommagé</li> <li>7. Le carburateur est mal réglé.</li> <li>8. Les valves du moteur sont mal réglées.</li> </ol>	<ol style="list-style-type: none"> <li>1. Nettoyez/remplacez le filtre d'air.</li> <li>2. Remplacez la bougie d'allumage.</li> <li>3. Rechargez ou remplacez la batterie.</li> <li>4. Remplacez le filtre de carburant.</li> <li>5. Videz le réservoir de carburant et le carburateur, remplissez le réservoir avec de l'essence fraîche et propre.</li> <li>6. Vérifiez tout le câblage.</li> <li>7. Réglez votre carburateur.</li> <li>8. Contactez un centre de service agréé.</li> </ol>
Le moteur ne tourne pas	<ol style="list-style-type: none"> <li>1. La pédale de frein n'est pas relâchée</li> <li>2. L'embrayage de l'attelage est engagé.</li> <li>3. La batterie est faible ou à plat.</li> <li>4. Le fusible a grillé.</li> <li>5. Les bornes de la batterie sont rouillées.</li> <li>6. Le câblage a du jeu ou est endommagé.</li> <li>7. La commande d'allumage est défectueuse</li> <li>8. Le solénoïde ou le démarreur est défectueux.</li> <li>9. Le capteur de présence est défectueux</li> </ol>	<ol style="list-style-type: none"> <li>1. Relâchez la pédale de frein.</li> <li>2. Désengagez l'embrayage de l'attelage.</li> <li>3. Rechargez ou remplacez la batterie.</li> <li>4. Remplacez le fusible.</li> <li>5. Nettoyez les bornes de la batterie.</li> <li>6. Vérifiez tout le câblage.</li> <li>7. Vérifiez/remplacez la commande d'allumage.</li> <li>8. Vérifiez/remplacez le solénoïde ou le démarreur.</li> <li>9. Contactez un centre de service agréé.</li> </ol>
Le moteur essaie de tourner (par exemple clique) mais ne démarre pas	<ol style="list-style-type: none"> <li>1. La batterie est faible ou à plat.</li> <li>2. Les bornes de la batterie sont rouillées.</li> <li>3. Le câblage a du jeu ou est endommagé.</li> <li>4. Le solénoïde ou le démarreur est défectueux.</li> </ol>	<ol style="list-style-type: none"> <li>1. Rechargez ou remplacez la batterie.</li> <li>2. Nettoyez les bornes de la batterie.</li> <li>3. Vérifiez tout le câblage.</li> <li>4. Vérifiez/remplacez le solénoïde ou le démarreur.</li> </ol>
Le moteur a un "retour de flammes" quand il est coupé.	<ol style="list-style-type: none"> <li>1. La commande d'accélérateur ne se met pas entre la position de vitesse intermédiaire et basse avant d'arrêter le moteur.</li> </ol>	<ol style="list-style-type: none"> <li>1. Mettez la commande de l'accélérateur entre la position de vitesse intermédiaire et basse avant d'arrêter le moteur.</li> </ol>
Le moteur continue à tourner même quand l'utilisateur a quitté le siège avec l'embrayage de l'attelage engagé	<ol style="list-style-type: none"> <li>1. Le système du capteur de présence de l'utilisateur est défectueux.</li> </ol>	<ol style="list-style-type: none"> <li>1. Vérifiez les câbles, les commandes et les connexions. Si le système n'est pas connecté faites appel à un centre de réparation agréé.</li> </ol>
Perte d'entraînement	<ol style="list-style-type: none"> <li>1. La commande du Volant est en position "désengagée" (pour les modèles hydrostatiques uniquement).</li> <li>2. La courroie de transmission est usée, endommagée ou cassée.</li> <li>3. De l'air a été pris au piège dans la transmission pendant le transport ou les réparations (pour les modèles hydrostatiques uniquement).</li> </ol>	<ol style="list-style-type: none"> <li>1. Placez la commande du volant en position "engagée".</li> <li>2. Remplacez la courroie de transmission.</li> <li>3. Purgez la transmission.</li> </ol>

# PROBLEMES ET SOLUTIONS

PROBLEME	CAUSE	CORRECTION
Le tracteur perd de la puissance pendant le fonctionnement	<ol style="list-style-type: none"> <li>1. Vous essayez de couper trop d'herbe à la fois ou trop rapidement.</li> <li>2. L'accélérateur est en position "CHOKE" (Volet de départ).</li> <li>3. Accumulation d'herbe, de feuilles, de saleté et d'autres débris sous la tondeuse.</li> <li>4. Le filtre d'air est sale.</li> <li>5. Le niveau d'huile est bas ou l'huile est sale.</li> <li>6. La bougie d'allumage est défectueuse.</li> <li>7. Le filtre de carburant est sale.</li> <li>8. Les carburant est épuisé ou sale.</li> <li>9. Il y a de l'eau dans le carburant.</li> <li>10. Le fil de la bougie d'allumage est défectueux.</li> <li>11. L'écran/les ouvertures du moteur sont</li> </ol>	<ol style="list-style-type: none"> <li>1. Elevez la hauteur de coupe/réduisez la vitesse.</li> <li>2. Réglez la commande de l'accélérateur.</li> <li>3. Nettoyez sous le carter de la tondeuse.</li> <li>4. Nettoyez/remplacez le filtre d'air.</li> <li>5. Vérifiez le niveau d'huile/changez l'huile.</li> <li>6. Nettoyez et remettez le protecteur de la bougie en place ou remplacez-la.</li> <li>7. Remplacez le filtre de carburant.</li> <li>8. Videz le réservoir de carburant et remplissez le réservoir avec de l'essence propre et fraîche.</li> <li>9. Videz le réservoir de carburant et le carburateur, remplissez le réservoir avec de l'essence fraîche et remplacez le filtre de carburant.</li> <li>10. Connectez et serrez le fil de la bougie</li> </ol>
La coupe de l'herbe est mauvaise et inégale	<ol style="list-style-type: none"> <li>1. Les lames sont usées, courbées ou lâches.</li> <li>2. Le plateau de la tondeuse n'est pas horizontal.</li> <li>3. Accumulation d'herbe, de feuilles, de saleté et d'autres débris sous la tondeuse.</li> <li>4. Le mandrin de la lame est courbé.</li> <li>5. Les ouvertures d'aération du plateau</li> </ol>	<ol style="list-style-type: none"> <li>1. Remplacez les lames. Serrez les boulons de la lame.</li> <li>2. Mettez le plateau de la tondeuse horizontal.</li> <li>3. Nettoyez sous le carter de la tondeuse.</li> <li>4. Remplacez le mandrin de lame.</li> <li>5. Nettoyez autour des mandrins pour ouvrir les ouvertures d'aération.</li> </ol>
L'évacuation de l'herbe est inefficace	<ol style="list-style-type: none"> <li>1. La vitesse du moteur est trop lente.</li> <li>2. La vitesse de déplacement est trop rapide.</li> <li>3. L'herbe est mouillée ou humide.</li> <li>4. Le plateau de la tondeuse n'est pas horizontal.</li> <li>5. La pression d'air des pneus est basse ou inégale.</li> <li>6. La lame est lâche; usée ou courbée.</li> <li>7. Accumulation d'herbe, de feuilles, de saleté et d'autres débris sous la tondeuse.</li> <li>8. La courroie de transmission de la tondeuse est usée.</li> <li>9. Les lames ne sont pas correctement installées.</li> </ol>	<ol style="list-style-type: none"> <li>1. Mettez la commande de l'accélérateur sur "FAST" (RAPIDE).</li> <li>2. Passez à une vitesse plus lente.</li> <li>3. Laissez l'herbe sécher avant de tondre.</li> <li>4. Mettez le plateau de la tondeuse horizontal.</li> <li>5. Vérifiez la pression d'air des pneus.</li> <li>6. Remplacez la lame. Serrez le boulon de la lame.</li> <li>7. Nettoyez sous le carter de la tondeuse.</li> <li>8. Remplacez la courroie de transmission de la tondeuse.</li> <li>9. Réinstallez le bord tranchant des lames vers le bas. Remplacez par les lames listées dans ce manuel.</li> <li>10. Nettoyez autour des mandrins pour ouvrir les ouvertures d'aération.</li> <li>11. Nettoyez autour des mandrins pour ouvrir les ouvertures d'aération.</li> </ol>
Il y a une vibration excessive	<ol style="list-style-type: none"> <li>1. Les lames sont usées, courbées ou ont du jeu.</li> <li>2. Le mandrin de lame est courbé.</li> <li>3. Pièce(s) ayant du jeu/usée(s).</li> </ol>	<ol style="list-style-type: none"> <li>1. Remplacez les lames. Serrez les boulons de lame.</li> <li>2. Remplacez le mandrin de lame.</li> <li>3. Resserrez les pièces ayant du jeu.</li> </ol>
Les lames de la tondeuse ne tournent pas	<ol style="list-style-type: none"> <li>1. Obstruction dans le mécanisme d'embrayage.</li> <li>2. Courroie de transmission usée/abîmée.</li> <li>3. Le galet de courroie est gelé.</li> <li>4. Le galet de courroie est gelé.</li> </ol>	<ol style="list-style-type: none"> <li>1. Retirez les obstructions.</li> <li>2. Remplacez la courroie de transmission.</li> <li>3. Remplacez le galet de courroie.</li> <li>4. Remplacez le mandrin de lame.</li> </ol>
La batterie ne charge pas	<ol style="list-style-type: none"> <li>1. Cellule(s) de batterie défectueuse(s)</li> <li>2. Mauvaises connexions de câble connections.</li> <li>3. Le régulateur est défectueux.</li> <li>4. L'alternateur est défectueux</li> </ol>	<ol style="list-style-type: none"> <li>1. Remplacez la batterie.</li> <li>2. Vérifiez/nettoyez toutes les connexions.</li> <li>3. Remplacez le régulateur.</li> <li>4. Remplacez l'alternateur.</li> </ol>

# PARTS SCHEDULE

## Tracteur à gazon à décharge arrière

T130

T140

T160

T180

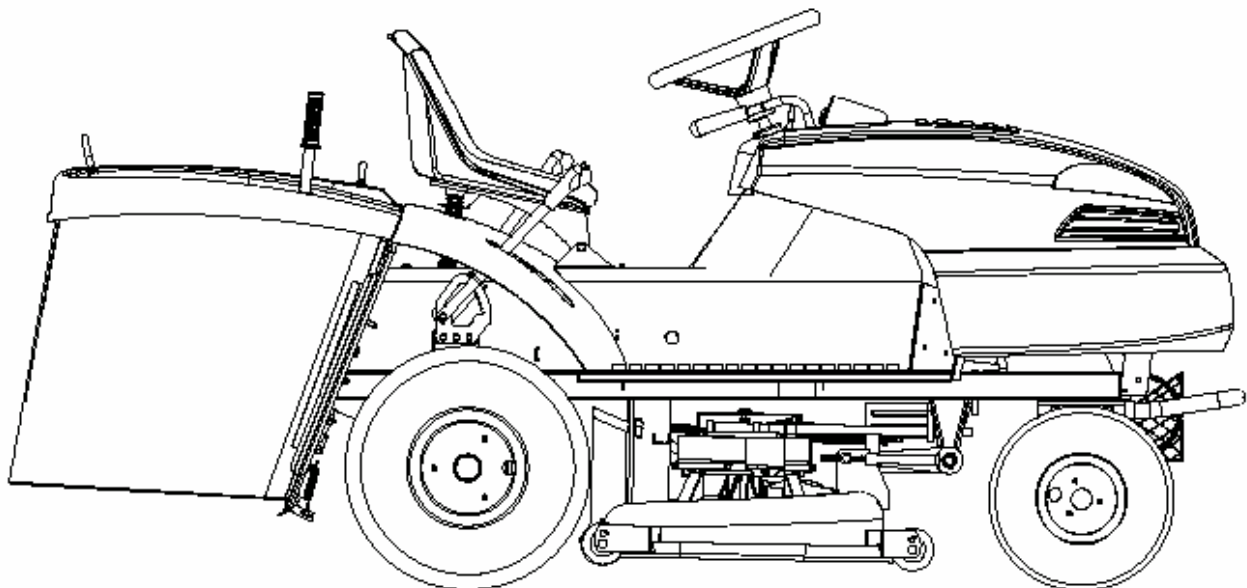
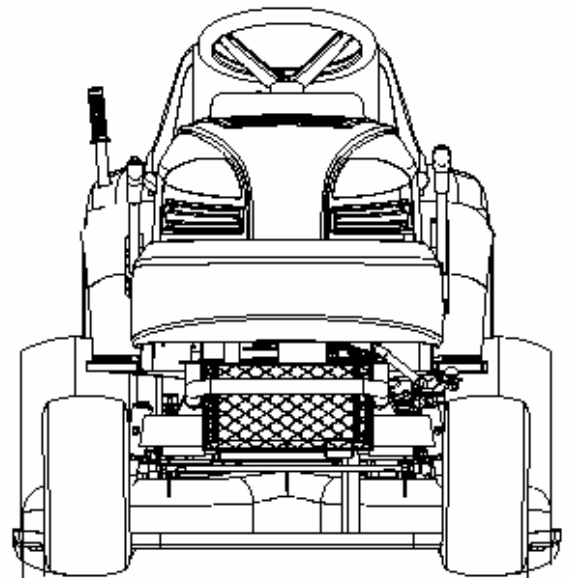
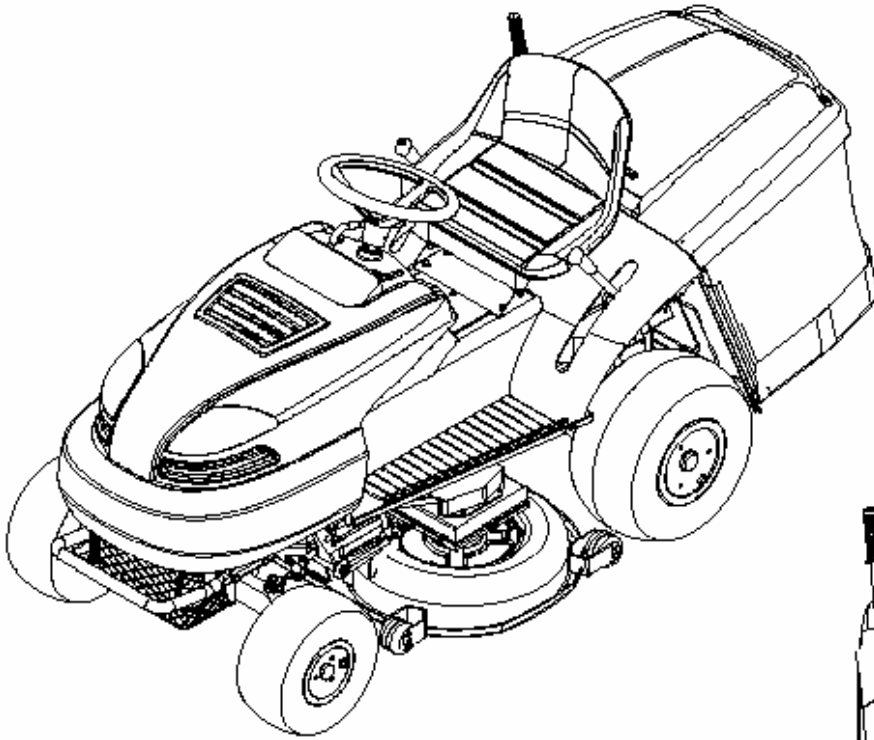

# PARTS SCHEDULE

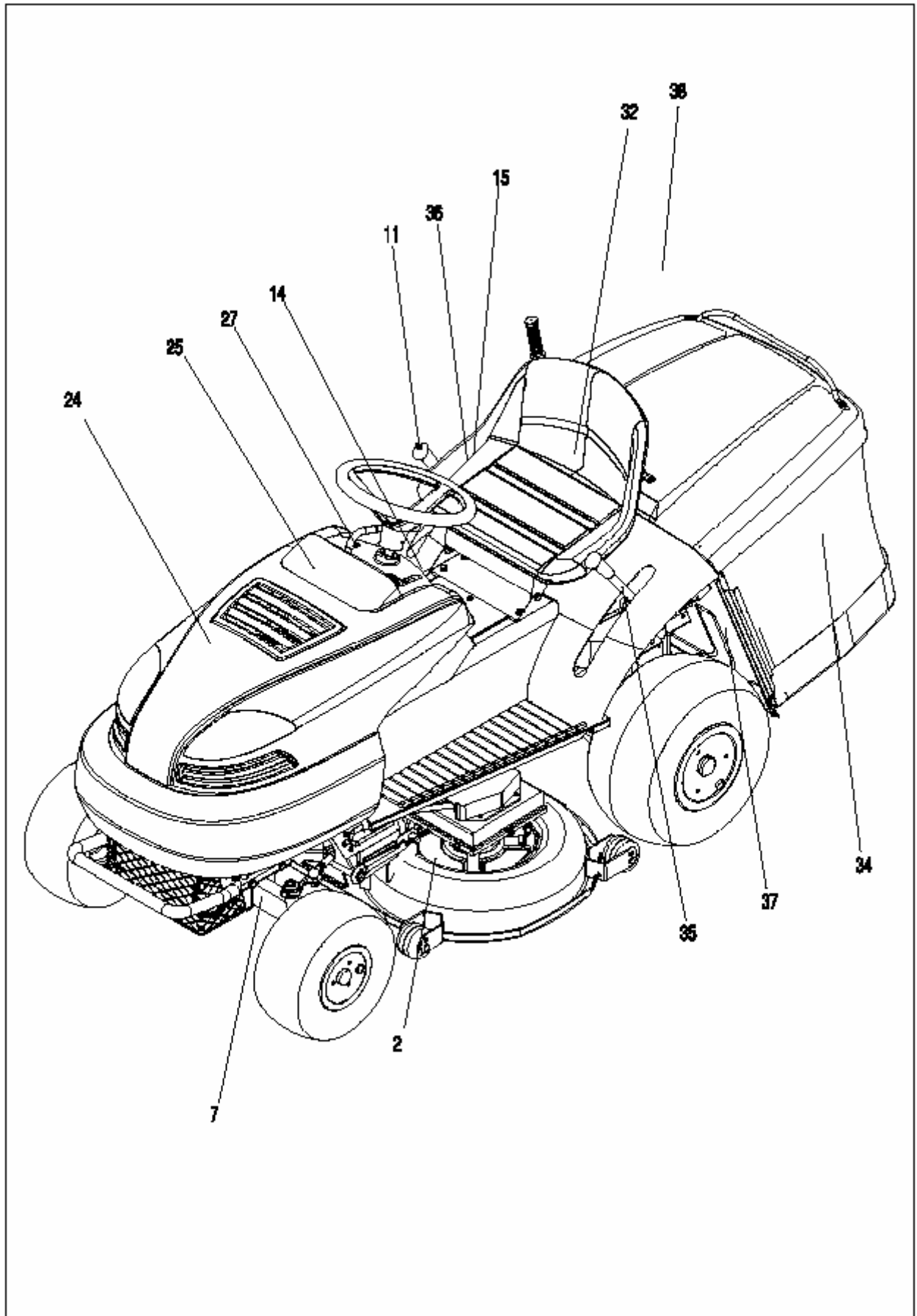



# PARTS SCHEDULE

CONTENU							
1	Tracteur à gazon						
2	Plateau de coupe						
7	Essieu avant						
11	Lever de soulèvement						
14	Moyeu						
15	Boîte						
24	Capot						
25	Panneau						
27	Système électrique						
32	Siège						
34	Collecteur						
35	Changement de vitesses						
36	Segment de soulèvement						
37	Plateau						
38	Autocollants						
DIFFERENCES DES T130 ,T140 ,T160 ,T180							
	Moteur	Barre	Segment	Broche (R)	Broche (L)	Pot d'échappement	Tuyau
T130	009 919	P00 93-01A	P010 0-0 0	P3836-00	P3838-00	PC3228-0 0	92 797
T140	009 916	PA0093-01A	PA0100-00A	PC3228-00	PA3838-00	PC3228-0 0	92 797
T160	009 917	POO93-0 1A	P010 0-0 0	P3836-00	P3838-00	PB3228-00	92 797A
T180	009 918	PA0093-01A	PA0100-00A	PA3228-00	PA3838-00	PA3228-00	92 797A

# PARTS SCHEDULE

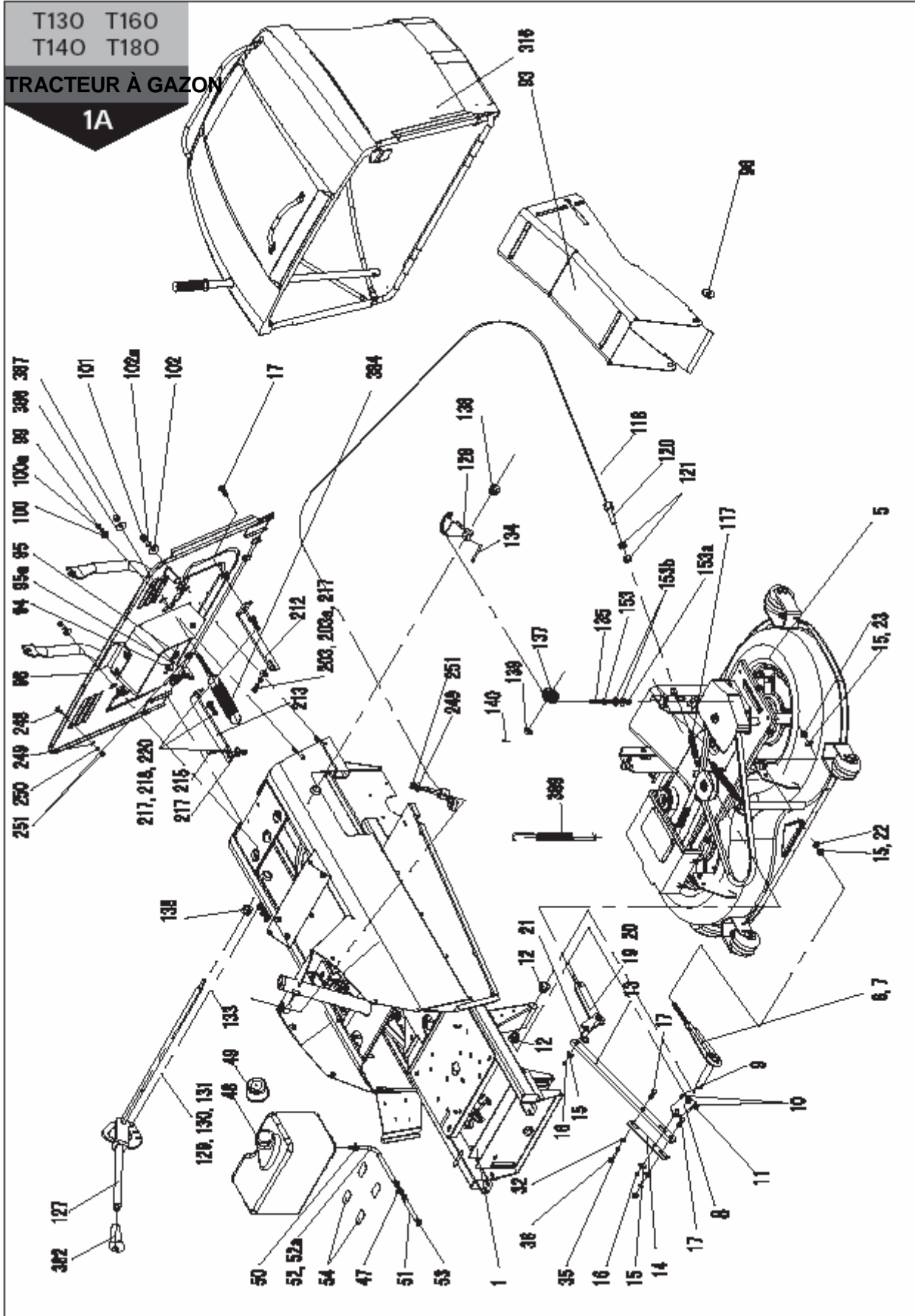

# PARTS SCHEDULE

TRACTEUR A GAZON				1A
1	2	3	4	Qté
1	Cadre	GC102-00-00		1
5	Plateau de coupe	P3580-00		1
6	Levier	P0031-00		1
7	Levier	P0032-00		1
8	Pied	P3186		2
9	Vis M8 x 55	150B0855	ISO4017 (DIN933)	2
10	Rondelle 8.4	40208	ISO7093 (DIN9021)	4
11	Ecrou M8	32808	ISO7040 (DIN982)	2
12	Douille Ø20	011565		4
13	Levier	P3185		2
14	Cale	P3481		2
15	Rondelle 11401	40110	ISO7089 (DIN125-A)	8
16	Bague 7	43607	DIN6799	4
17	Vis M8 x 25	150B0825	ISO4017 (DIN933)	4
19	Levier	P3182-0 0		1
20	Levier	P3181-00		1
21	Anneau élastique 20	43120	DIN471	2
22	Ecrou M10	340 B10	ISO4032 (DIN934)	2
23	Ecrou M10	32810	ISO7040 (DIN982)	2
32	Rondelle 9	SO708	ISO7089 (DIN125-A)	4
35	Rondelle 8	40308	DIN 127-B	4
36	Ecrou M8	32808	ISO7040 (DIN982)	4
47	Robinet	008 681		1
48	Réservoir	P0 778		1
49	Bouchon du réservoir	008 513		1
50	Serre 10-16	676B16		1
51	Tuyau(L=85)	92 796		1
52	Tuyau(L=250)	92 797	12.5HP/13.5HP	1
52a	Tuyau(L=450)	92 797A	17.5HP/15.5HP	1

# PARTS SCHEDULE

TRACTEUR À GAZON				1A
1	2	3	4	Qté
53	Serre 12	673B135		3
54	Rondelle	Y0121		4
93	Tube	P0253-00		1
94	Bague	P0302		2
95	Vis M8x18	150B0818	ISO4017 (DIN933)	2
95a	Rondelle 8	40308	DIN127-B	2
96	Bague	P0306		2
98	Plateau	P0324		1
99	Ecrou M8	32808	ISO7040 (DIN982)	2
100	Rondelle 8.4	40208	ISO7093 (DIN9021)	2
100a	Rondelle 8	40308	DIN127-B	2
101	Ecrou M10	32810	ISO7040 (DIN982)	2
102	Rondelle 11.4	40110	ISO7089 (DIN125-A)	2
102a	Rondelle 10	40310	DIN127-B	2
117	Ressort	008 051		1
118	Câble	P0260A-00		1
120	Vis	P0260-01		1
121	Ecrou M8	350B08	ISO4035 (DIN439)	2
127	Levier	P0861		1
128	Segment	P0 774		1
129	Rondelle 9	SO708	ISO7089 (DIN125-A)	6
130	Vis M8x20	150B0820	ISO4017 (DIN933)	3
131	Rondelle 8	40308	DIN127-B	3
133	Ecrou M8	32808	ISO7040 (DIN982)	3
134	Broche 6x25	5280 625	ISO8752 (DIN 1481)	2
135	Câble	P0 775A-00		2
137	Rouleau	010 304		2
138	Douille Ø16	0 11572		2
139	Rondelle 13.5	40112	ISO7089 (DIN125-A)	3



# PARTS SCHEDULE

<b>TRACTEUR À GAZON</b>				1A
<b>1</b>	<b>2</b>	<b>3</b>	<b>4</b>	<b>Quantité</b>
140	Broche d'éclisse 3.2x25	5003225	ISO1234 (DIN94)	2
153	Ecrou M8	340B08	ISO4032 (DIN934)	2
153a	Ecrou M8	32808	ISO7040 (DIN982)	2
153b	Rondelle 9	4010 8	ISO7089 (DIN125-A)	4
20 3	Vis M8x20	150 B0 820	ISO4017 (DIN933)	1
203a	Rondelle 8	40308	DIN127-B	1
212	Strunt	P0119		1
213	Porte-injecteur	P0186		1
215	Vis M8x20	150 B0 820	ISO4017 (DIN933)	1
216	Vis M8x20	150 B0 820	ISO4017 (DIN933)	2
217	Rondelle 8.4	40208	ISO7093 (DIN9021)	4
218	Rondelle 8	40308	DIN127-B	3
220	Ecrou M8	32808	ISO7040 (DIN982)	3
248	Vis (M6x16)	2850 616	(ISO8677(DIN603))	2
249	Rondelle 6.6	4010 6	ISO7089 (DIN125-A)	3
250	Rondelle 6	40306	DIN127-B	2
251	Ecrou M6	32806	ISO7040 (DIN982)	5
316	Collecteur	P3101		1
382	Poignée	008 702		1
384	Ressort	008 191		1
386	Rondelle 10.5	40210	ISO7093 (DIN9021)	1
387	Ecrou M10	340 B10	ISO4032 (DIN934)	1
389	Ressort	N02-01		2

# PARTS SCHEDULE

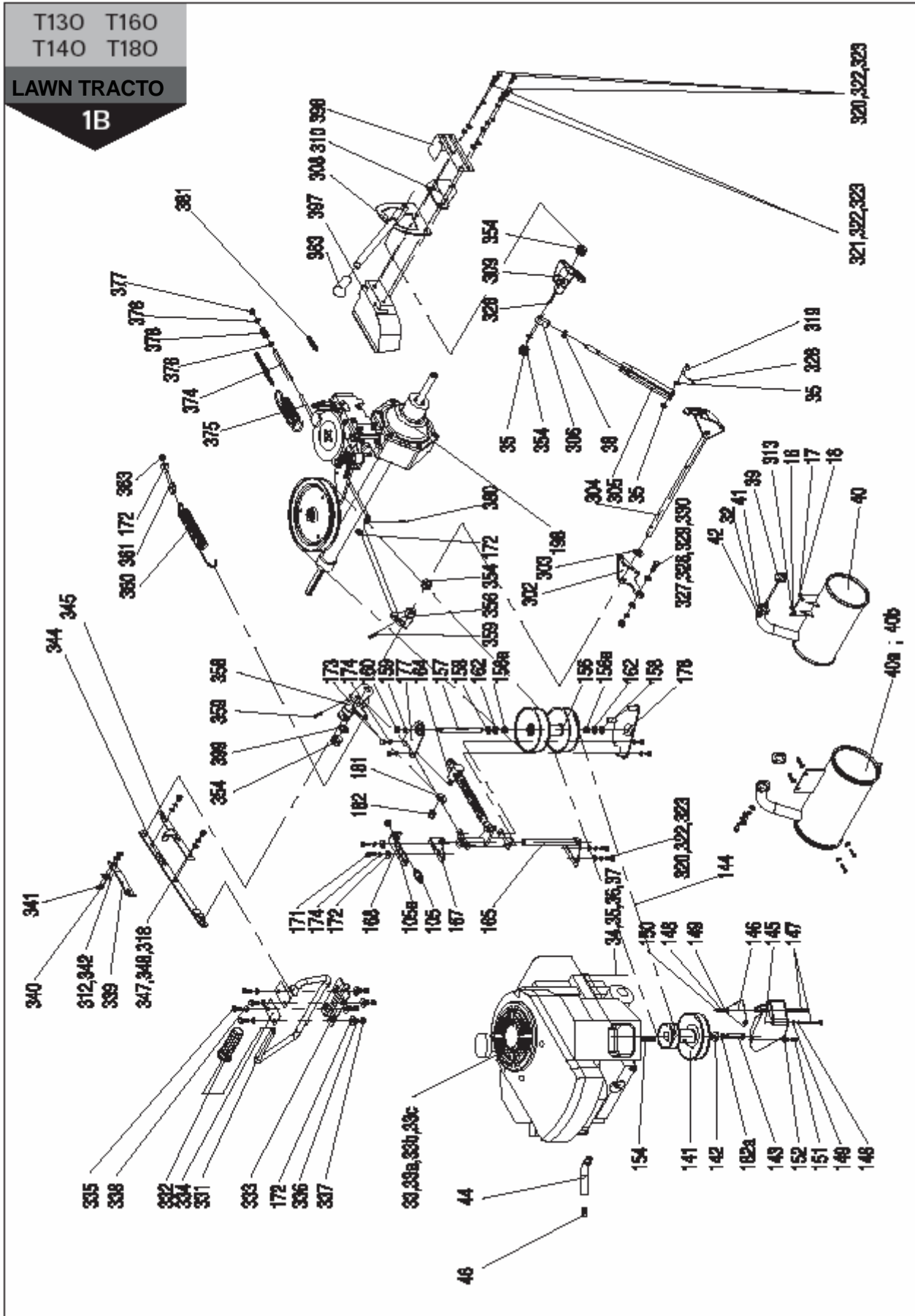

# PARTS SCHEDULE

<b>TRACTEUR À GAZON</b>				1B
<b>1</b>	<b>2</b>	<b>3</b>	<b>4</b>	<b>Quantité</b>
16	Vis M525150B0525	150B0525	ISO4017 (DIN933)	2
17	Rondelle 5.3	40205	ISO7093 (DIN9021)	4
18	Ecrou M5	32805	ISO7040 (DIN982)	2
32	Rondelle 9	40108	ISO7089 (DIN125-A)	2
33	Moteur	009 919	12.5HP	1
33a	Moteur	009 916	13.5HP	1
33b	Moteur	009 917	15.5HP	1
33c	Moteur	009 918	17.5HP	1
34	Vis M840150B0840	150B0840	ISO4017 (DIN933)	4
35	Rondelle 9	40108	ISO7089 (DIN125-A)	11
36	Ecrou M8	32808	ISO7040 (DIN982)	4
37	Rondelle 8	40308	DIN127-B	4
38	Ecrou M10	340 B10	ISO4032 (DIN934)	1
39	Joint	P3228C		1
40	Pot d'échappement	PC3228-00	12.5-13.5	1
40a	Pot d'échappement	PA3228-00	17.5	1
40b	Pot d'échappement	PB3228-00	15.5	1
41	Vis	P3228D		2
42	Rondelle 8	40308	DIN127-B	2
44	Tube	P3640		1
46	Ecrou M 161.5	074 87		1
105	Commande	019 546-00		1
105a	Ecrou de la commande	019 546-03		1
141	Poulie	P0697		1
142	Rondelle	P0147		1
143	Vis	012 063		1
144	Courroie 1150	008 142		2
145	Couvercle	P0142-00		1
146	Couvercle	P0146		1
147	Vis M670150B0670	150 B0 670	ISO4017 (DIN933)	2
148	Rondelle 6	40306	DIN127-B	3

# PARTS SCHEDULE

<b>TRACTEUR À GAZON</b>				1B
<b>1</b>	<b>2</b>	<b>3</b>	<b>4</b>	<b>Quantité</b>
149	Rondelle 6.6	4010 6	ISO7089 (DIN125-A)	2
150	Ecrou M6	32806	ISO7040 (DIN982)	1
151	Vis M616150B06	150 B0 616	ISO4017(DIN933)	1
152	Rondelle 6.4	40206	ISO7093 (DIN9021)	1
154	Clé	012070		1
156	Poulie	P0767-00		1
156a	Douille 121610	007 266	12*16*10	2
157	Arbre	P0227		1
158	Rondelle	019 364		2
159	Rondelle 10	40310	DIN 127-B	1
160	Ecrou M101341	341B10	ISO8673 (DIN934)	1
162	Rondelle	019 371		2
164	Moyeu	P0354		1
165	Broche	P0585-00		1
167	Pied	P0 345		1
168	Porte-injecteur	P0666		1
171	Vis M8×25	150 B0 825	ISO4017 (DIN933)	2
172	Rondelle 8.4	40208	ISO7093 (DIN9021)	10
173	Vis M8×12	150 B0 812	ISO4017 (DIN933)	4
174	Rondelle 8	40308	DIN 127-B	8
177	Pied	P0 346		1
178	Plateau	P0 341-0 0		1
181	Rondelle	P0211		1
182	Ecrou M12	32812	ISO7040 (DIN982)	1
182a	Rondelle 12	40312	DIN 127-B	1
198	Boîte	P3536		1
302	Verrouillage	P0 838		1
303	Rondelle	P0852		1
304	Arbre	P0845-00		1
305	Tige de commande	P0 827		1
306	Ecrou de réglage	P0837		1

# PARTS SCHEDULE

<b>TRACTEUR À GAZON</b>				1B
<b>1</b>	<b>2</b>	<b>3</b>	<b>4</b>	<b>Quantité</b>
308	Changement de vitesses	P0864		1
309	Mandrin de pose et de dépose+Douille	P0839-00		1
310	Porte-injecteur	P0862		1
312	Rondelle 5.5	40105	ISO7089 (DIN125-A)	2
313	Rondelle 5	40305	DIN127-B	2
318	Rondelle 8	40308	DIN127-B	2
319	Broche B8325100832	5100832	ISO2341(DIN EN22 341)	1
320	Vis M8×20	150 B0 820	ISO4017 (DIN933)	5
321	Vis M825150B0825	150 B0 825	ISO4017 (DIN933)	2
322	Rondelle 9	40108	ISO7089 (DIN125-A)	9
323	Rondelle 8	40308	DIN127-B	7
326	Broche d'éclisse 3.2×18	5003218	ISO1234 (DIN94)	2
327	Vis M 10×30	150B1030	ISO4017 (DIN933)	1
328	Rondelle 11401	40110	ISO7089 (DIN125-A)	2
329	Rondelle 10	40310	DIN127-B	1
330	Ecrou M10	32810	ISO7040 (DIN982)	1
331	Pédale	P0 564-00		1
332	Pédale	008 135		1
333	Roulement	P0555		1
334	Raccord	P0 743		2
335	Vis M8×22	150 B0 822	ISO4017 (DIN933)	4
336	Rondelle 8	40308	DIN 127-B	4
337	Ecrou M8	32808	ISO7040 (DIN982)	4
338	Rondelle 9	40108	ISO7089 (DIN125-A)	4
339	Arrêteur	P0 560-00		1
340	Rondelle	P0551		1
341	Vis M5×12	150 B0 512	ISO4017 (DIN933)	2
342	Ecrou M5	328B05	ISO10511 (DIN985)	2
344	Tige de commande	P0 750-00		1
345	Cale	P3230-00		1
347	Vis M8×12	150 B0 812	ISO4017 (DIN933)	2



# PARTS SCHEDULE

<b>TRACTEUR À GAZON</b>				1B
<b>1</b>	<b>2</b>	<b>3</b>	<b>4</b>	<b>Quantité</b>
348	Rondelle 9	40108	ISO7089 (DIN125-A)	2
354	Douille 16	011572		4
356	Levier	P0382-00		1
358	Levier	P3221-0 0		1
359	Broche 6325280632	5280 632	ISO8752 (DIN1481)	2
360	Ressort	008 205		1
361	Tige de commande	P0645-00		1
363	Ecrou M8	32808	ISO7040 (DIN982)	1
374	Entretoise	P0437		1
375	Tige de commande	P0404-00		1
376	Rondelle 9	40108	ISO7089 (DIN125-A)	2
377	Ecrou M8	32808	ISO7040 (DIN982)	1
378	Ressort	008 212		1
380	Broche d'éclisse 2.5×25	5002525	ISO1234 (DIN94)	1
381	Ressort	008 226		1
383	Poignée	008 695		1
397	Protecteur gauche	F0003-00		1
398	Protecteur droite	F0004		1
399	Rondelle 17	40116	ISO7089 (DIN125-A)	1

# PARTS SCHEDULE

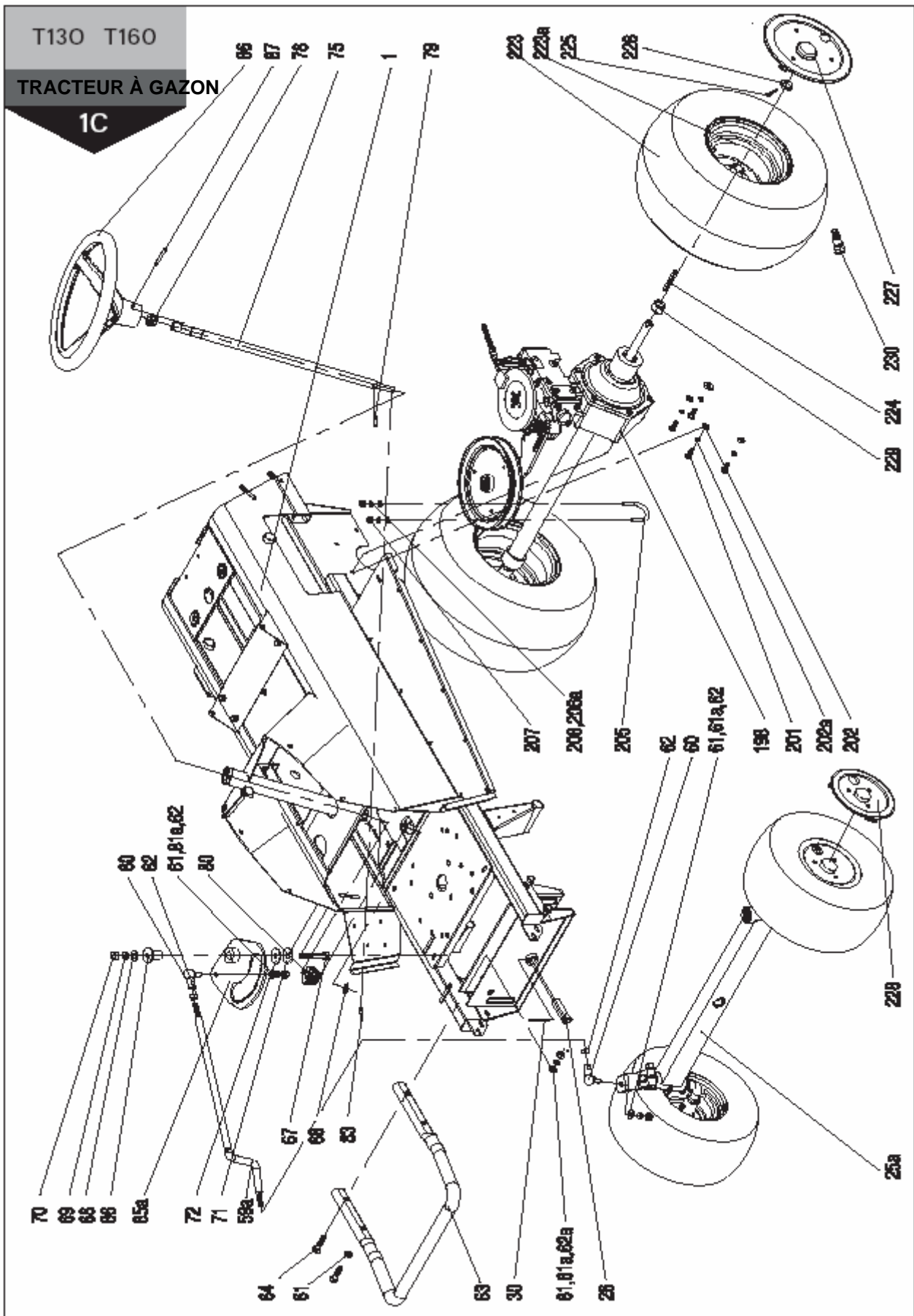

# PARTS SCHEDULE

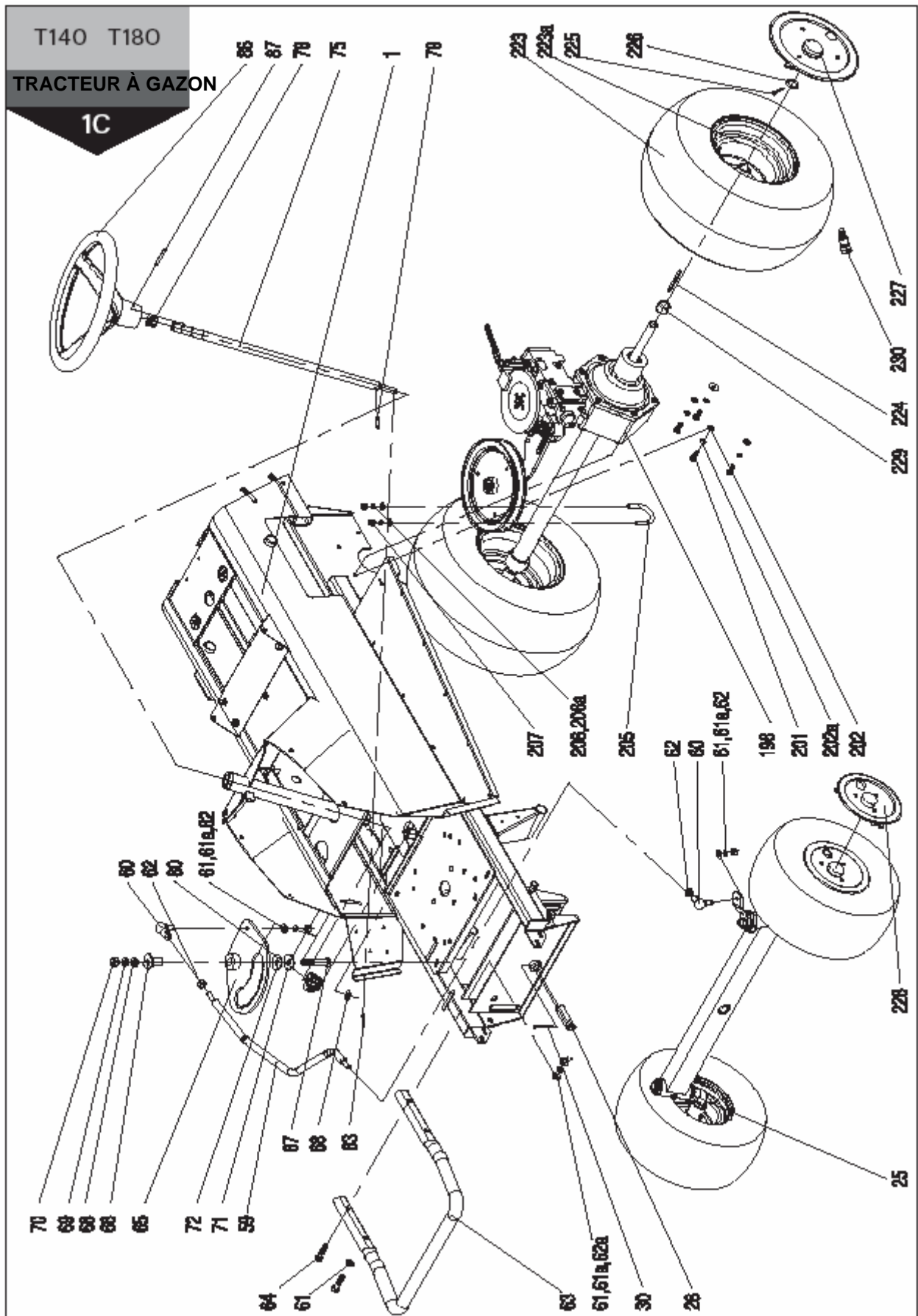

# PARTS SCHEDULE

<b>TRACTEUR À GAZON</b>				1C
<b>1</b>	<b>2</b>	<b>3</b>	<b>4</b>	<b>Quantité</b>
1	Cadre	GC102-00-00		1
25	Essieu avant	P3820-0 0		1
25a	Essieu avant	PA3820-00		1
26	Broche	P3161		1
30	Broche d'éclisse 4x45	5000445	ISO1234 (DIN94)	1
59	Barre	P0093-01A		1
59a	Barre	PA0093-01A		1
60	Broche	P00 93-10-00		2
61	Rondelle 11401	40110	ISO7089 (DIN125-A)	6
61a	Rondelle 10	40310	DIN127-B	4
62	Ecrou M10*1	341B10	ISO8673 (DIN934)	4
62a	Ecrou M10* 1.25	341C10	ISO8673(DIN934)	2
63	Butée	P3791		1
64	Vis M 10x1.25x40	151C10 40	ISO8765 (DIN960)	4
65	Segment	P0 100-00		1
65a	Segment	PA0100-00A		1
66	Douille	P0876		1
67	Vis M 12x1.25x70	151B1270	ISO8765 (DIN960)	1
68	Rondelle 13.5	40112	ISO7089 (DIN125-A)	1
69	Rondelle 12	40312	DIN127-B	1
70	Ecrou M 12x1.25	341B12	ISO8673 (DIN934)	1
71	Rondelle 13	40212	ISO7093 (DIN9021)	1
72	Rondelle	P0101		1
75	Arbre	GC102-A-02		1
78	Douille	011565		1
79	Broche 6x35	5280635	ISO8752(DIN1481)	1
80	Pignon	P0287		1
68	Rondelle 13.5	40112	ISO7089 (DIN125-A)	1

# PARTS SCHEDULE

<b>TRACTEUR À GAZON</b>				1C
<b>1</b>	<b>2</b>	<b>3</b>	<b>4</b>	<b>Quantité</b>
83	Broche d'éclisse	5000530	ISO1234 (DIN94)	1
86	Roue d'entraînement	E0041		1
87	Broche 6x55	5280655	ISO8752 (DIN 1481)	1
198	Boîte	P0885		1
201	Vis M8x20	150 B0 820	ISO4017 (DIN933)	3
202	Rondelle 9	40108	ISO7089 (DIN125-A)	3
202a	Rondelle 8	40308	DIN127-B	3
205	Fourche	P0120		1
206	Rondelle 8	40308	DIN127-B	2
206a	Rondelle 9	40108	ISO7089 (DIN125-A)	2
207	Ecrou M8	32808	ISO7040 (DIN982)	2
223	Pneu de roue	027 692	18*8.50-8NHS	2
223a	Moyeu de roue	027 692A		2
224	Clé B5x65	5510565	ISO773/2491(DIN6885)	2
225	Broche d'éclisse	5000530	ISO1234 (DIN94)	2
226	Rondelle 5=3.0	P3541A	ISO7089 (DIN125-A)	2
227	Couvercle	P3487		2
228	Couvercle	P3486		2
229	Entretoise	P3633		2
230	Valve	900 001		2



# PARTS SCHEDULE

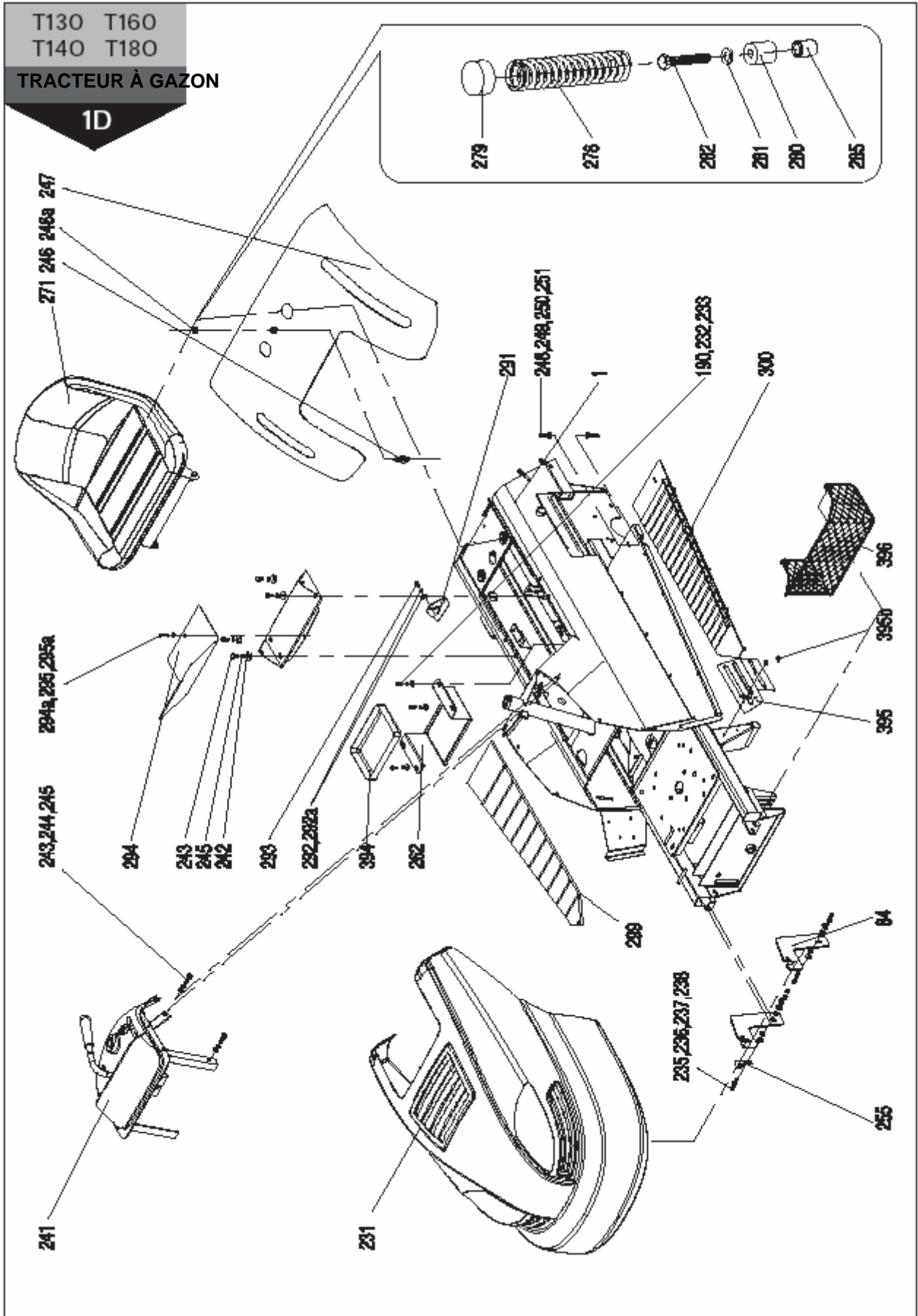

# PARTS SCHEDULE

<b>TRACTEUR À GAZON</b>				1D
<b>1</b>	<b>2</b>	<b>3</b>	<b>4</b>	<b>Quantité</b>
1	Cadre	GC102-00-00		1
84	Porte-injecteur	P3567A		2
190	Vis M6x16	150 B0 616	ISO4017 (DIN933)	4
231	Capot	P3561-0 0A		1
232	Rondelle 6.4	40206	ISO7093 (DIN9021)	4
233	Rondelle 6	40306	DIN127-B	4
235	Vis M6x18	150 B0 618	ISO4017 (DIN933)	4
236	Rondelle 6.4	40206	ISO7093 (DIN9021)	8
237	Rondelle 6	40306	DIN127-B	4
238	Ecrou M6	328B06	ISO10511 (DIN985)	4
241	Panneau	P3288		1
242	Rondelle 8.4	40208	ISO7093 (DIN9021)	4
243	Vis M8x16	150 B0 816	ISO4017 (DIN933)	8
244	Rondelle 9	SO70 8	ISO7089 (DIN125-A)	4
245	Rondelle 8	40308	DIN127-B	8
246	Commande du siège	019 546		1
246a	Ecrou de la commande	019 546-03		1
247	Garde-boue	P3562-00		1
248	Vis M6x20	150 B0 620	ISO4017 (DIN933)	2
249	Rondelle 6.4	40206	ISO7093 (DIN9021)	4
250	Rondelle 6	40306	DIN127-B	2
251	Ecrou M6	32806	ISO7040 (DIN982)	2
255	Attache	SM1021		1
262	Boîte	P3346A		1
271	Siège	P0 975		1
278	Ressort	008 184		2
279	Bouchon	008 170		2
280	Rouleau	008 156		2

# PARTS SCHEDULE

<b>TRACTEUR À GAZON</b>				1D
<b>1</b>	<b>2</b>	<b>3</b>	<b>4</b>	<b>Quantité</b>
281	Rondelle 9	SO70 8	ISO7089 (DIN125-A)	2
282	Vis M8x55	150 B0 855	ISO4017 (DIN933)	2
285	Raccord	92 813		2
291	Pied	P320 6		1
292	Rondelle 6.4	40206	ISO7093 (DIN9021)	1
292a	Rondelle 6	40306	DIN127-B	1
293	Vis M6x16	150 B0 616	ISO4017 (DIN933)	1
294	Couvercle	P3349-02		1
294a	Vis M5x14	150 B0 514	ISO4017 (DIN933)	1
295	Rondelle 5	40305	DIN127-B	1
295a	Rondelle 5.5	40205	ISO7093 (DIN9021)	1
299	Plancher ( R)	007903		1
300	Plancher (L)	007896		1
394	Dépositaire d'accumulateur	F0002		1
395	Protecteur de courroie	F0005		1
395b	Vis ST6.3x13 (C)	2716313	ISO7049 (DIN7981)	2
396	Filet du pot d'échappement	F0006-00		1

# PARTS SCHEDULE

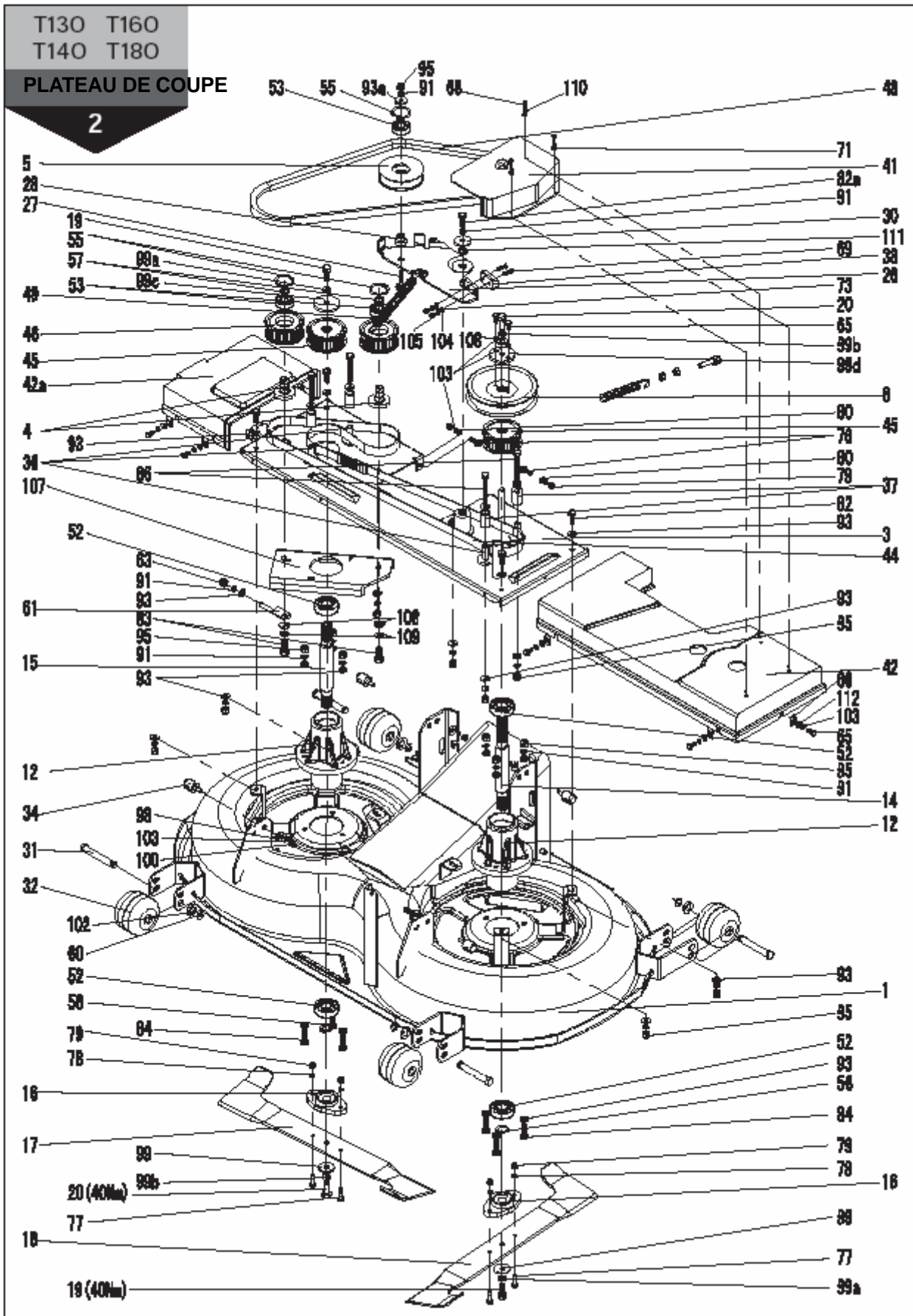

# PARTS SCHEDULE

<b>PLATEAU DE COUPE</b>				2
<b>1</b>	<b>2</b>	<b>3</b>	<b>4</b>	<b>Quantité</b>
	Plateau de coupe	P3580-00		1
1	Couvercle	P3589-00		1
3	Plate	P3168-00		1
4	Fusée	P3587B		2
5	Rouleau	P0035-01		1
6	Poulie	P3236		1
12	Moyeu	P0046		2
14	Arbre	P3189		1
15	Arbre	P3188		1
16	Mandrin de pose et de dépose	P00 87		2
17	Lame	P0 226 (D0226)		1
18	Lame	P0 225 (D0225)		1
19	Vis M 10x1x25	151B10 25	ISO8676 (DIN961)	2
20	Vis	P3220		2
26	Tendeur	P0081		1
27	Vis M8*35	1920835	ISO8677(DIN603)	1
28	Moyeu	P00 38		1
30	Rondelle	P0151		1
31	Broche	P0048		4
32	Roue	012 441		8
34	Broche	P00 39		4
36	Douille	P0049		4
37	Douille	011600		4
38	Plateau de la boîte-angle	P00 37		1
41	Couvercle	026 963		1
42a	Couvercle	P3600A		1
42	Couvercle	P3600		1
44	Courroie	007441		1
45	Rouleau	P3149-00		2
46	Rouleau	P0481-00		2
48	Courroie B1372	012 434		1



# PARTS SCHEDULE

<b>PLATEAU DE COUPE</b>				2
<b>1</b>	<b>2</b>	<b>3</b>	<b>4</b>	<b>Quantité</b>
49	Ressort	015 286		1
52	Roulement 6204-2RS	096 473	DIN625-T1	4
53	Roulement 6202-2RS	684 010	DIN625-T1	3
55	Anneau élastique 35	43035	DIN472	3
56	Anneau élastique 20	43120	DIN471	2
57	Anneau élastique 15	43115	DIN471	2
60	Bague 9	43609	DIN6799	4
61	Vis	P3585-00		1
63	Ecrou M8	32808	ISO7040 (DIN982)	1
65	Vis M6x14	150 B0 614	ISO4017 (DIN933)	12
66	Rondelle	E0 672		10
68	Vis M4x12	150 B0 412	ISO4017 (DIN933)	3
69	Vis M5x18	214A0518	ISO1207 (DIN84)	2
71	Rondelle 4.5	40104	ISO7089 (DIN125-A)	3
73	Ecrou M5	32805	ISO7040 (DIN982)	2
76	Vis M6x20	1840 620	ISO4162 (DIN6921)	2
77	Vis M6x25	277 415		4
78	Rondelle 6	40306	DIN127-B	4
79	Ecrou M6	32806	ISO7040 (DIN982)	2
80	Rondelle 6.4	40206	ISO7093 (DIN9021)	2
82	Vis M8x22	150 B0 822	ISO4017 (DIN933)	6
82a	Vis M8x25	150 B0 825	ISO4017 (DIN933)	1
83	Vis M 10x25	150 B10 25	ISO4017 (DIN933)	2
84	Vis M8x30	150 B0 830	ISO4017 (DIN933)	6
86	Vis M8x60	150 B0 860	ISO4017 (DIN933)	4
91	Rondelle 8	40308	DIN127-B	19
93	Rondelle 9	40108	ISO7089 (DIN125-A)	33
93a	Rondelle 8.4	40208	ISO7093 (DIN9021)	1
95	Ecrou M8	32808	ISO7040 (DIN982)	17
98	Rondelle 6.4	40206	ISO7093 (DIN9021)	4
99	Rondelle 10.5	40210	ISO7093 (DIN9021)	2

# PARTS SCHEDULE

<b>PLATEAU DE COUPE</b>				2
<b>1</b>	<b>2</b>	<b>3</b>	<b>4</b>	<b>Quantité</b>
99a	Rondelle 10	40310	DIN127-B	2
99b	Rondelle 10 (Left)	403B10	DIN128-A	2
99c	Rondelle	P0881		1
99d	Rondelle	P3236A		1
100	Ecrou M6	32806	ISO7040 (DIN982)	4
102	Rondelle 13.5	40112	ISO7089 (DIN125-A)	4
103	Rondelle 6	40306	DIN127-B	18
104	Rondelle 5.5	4010 5	ISO7089 (DIN125-A)	2
105	Rondelle 5	40305	DIN127-B	2
107	Porte-injecteur	P3587A		1
108	Rondelle 11401	40110	ISO7089 (DIN125-A)	3
109	Rondelle 10	40 310	DIN127-B	2
110	Rondelle 4	40304	DIN127-B	3
111	Douille	N0081		1
112	Rondelle 6.6	4010 6	ISO7089 (DIN125-A)	10

# PARTS SCHEDULE

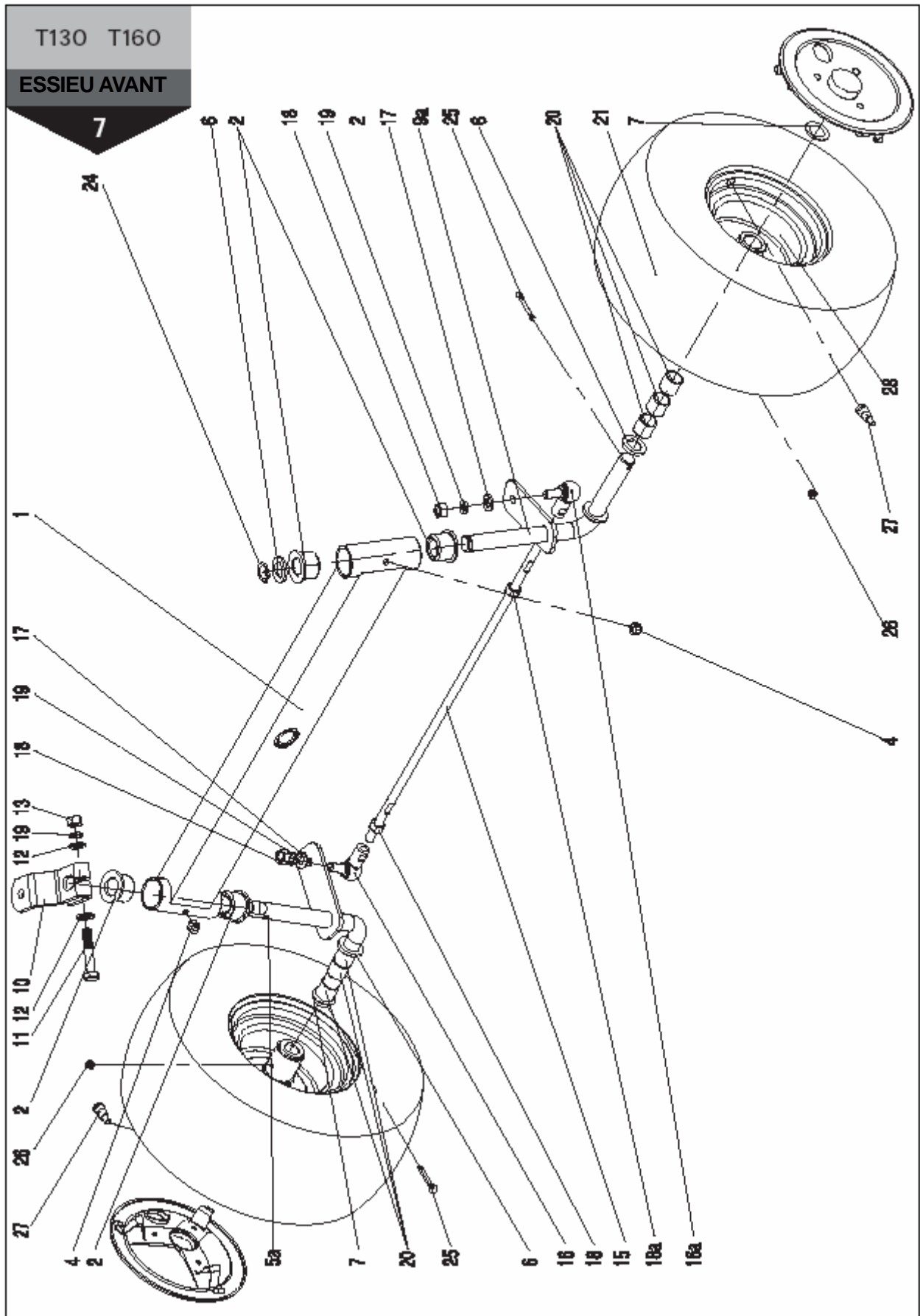

# PARTS SCHEDULE

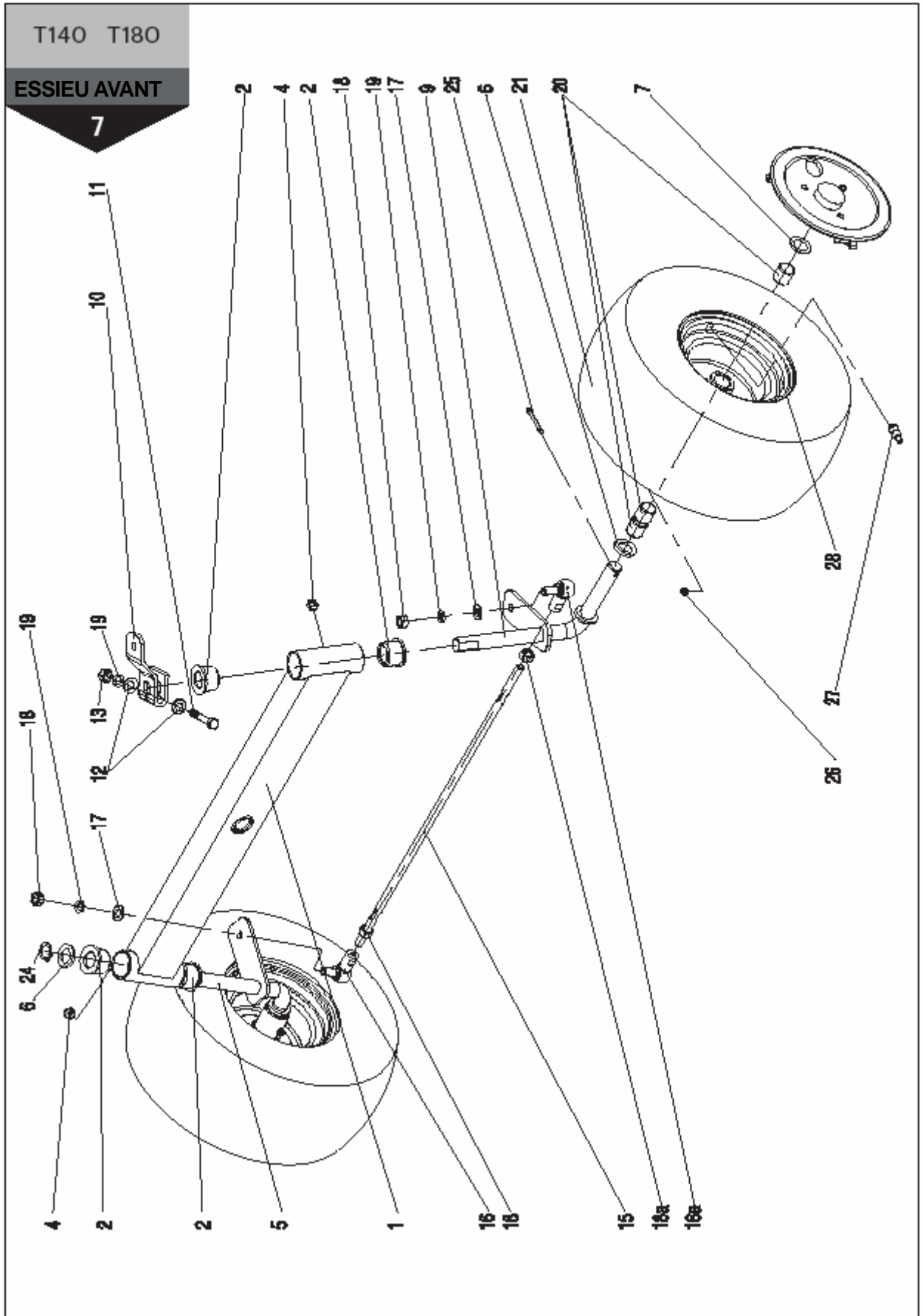

# PARTS SCHEDULE

<b>ESSIEU AVANT</b>				7
<b>1</b>	<b>2</b>	<b>3</b>	<b>4</b>	<b>Quantité</b>
	Essieu avant	P3820-00		1
	Essieu avant	PA3820-00		1
1	Essieu	P3157-00		1
2	Douille	022 143		4
4	Tête M10x1	280 145	Q700B10	2
5	Broche (R)	P3836-00		1
5a	Broche (R)	PA3836-00		1
6	Rondelle 5=3.0	P3541A		3
7	Rondelle 5=0.8	P3541		2
9	Broche (L)	P3838-00		1
9a	Broche (L)	PA3838-00		1
10	Pied	P0905		1
11	Vis M10* 1.25x55	151C10 55	ISO8765 (DIN960)	1
12	Rondelle 11401	40110	ISO7089 (DIN125-A)	2
13	Ecrou M 10*1.25	341C10	ISO8673 (DIN934)	1
15	Barre	P0 79 7-01		1
16	Broche	P0093-10-00		1
16 a	Broche (L)	P0093-20-00		1
17	Rondelle 11401	40110	ISO7089 (DIN125-A)	2
18	Ecrou M10*1	341B10	ISO8673 (DIN934)	3
18 a	Ecrou M10*1(L)	B0001	ISO8673 (DIN934)	1
19	Rondelle 10	40310	DIN127-B	3
20	Roulement	027 685A-03		6
21	Pneu de roue	027 685	15*6.00-6NHS	2
24	Anneau élastique 19	43119	DIN471	1
25	Broche d'éclisse 5x30	5000530	ISO1234 (DIN94)	2
26	Tête M6	280 146	Q700B06	2
27	Valve	900 001		2
28	Moyeu de roue	027 685A		2



# PARTS SCHEDULE

T130 T160  
T140 T180

LEVIER DE SOULEVEMENT

11

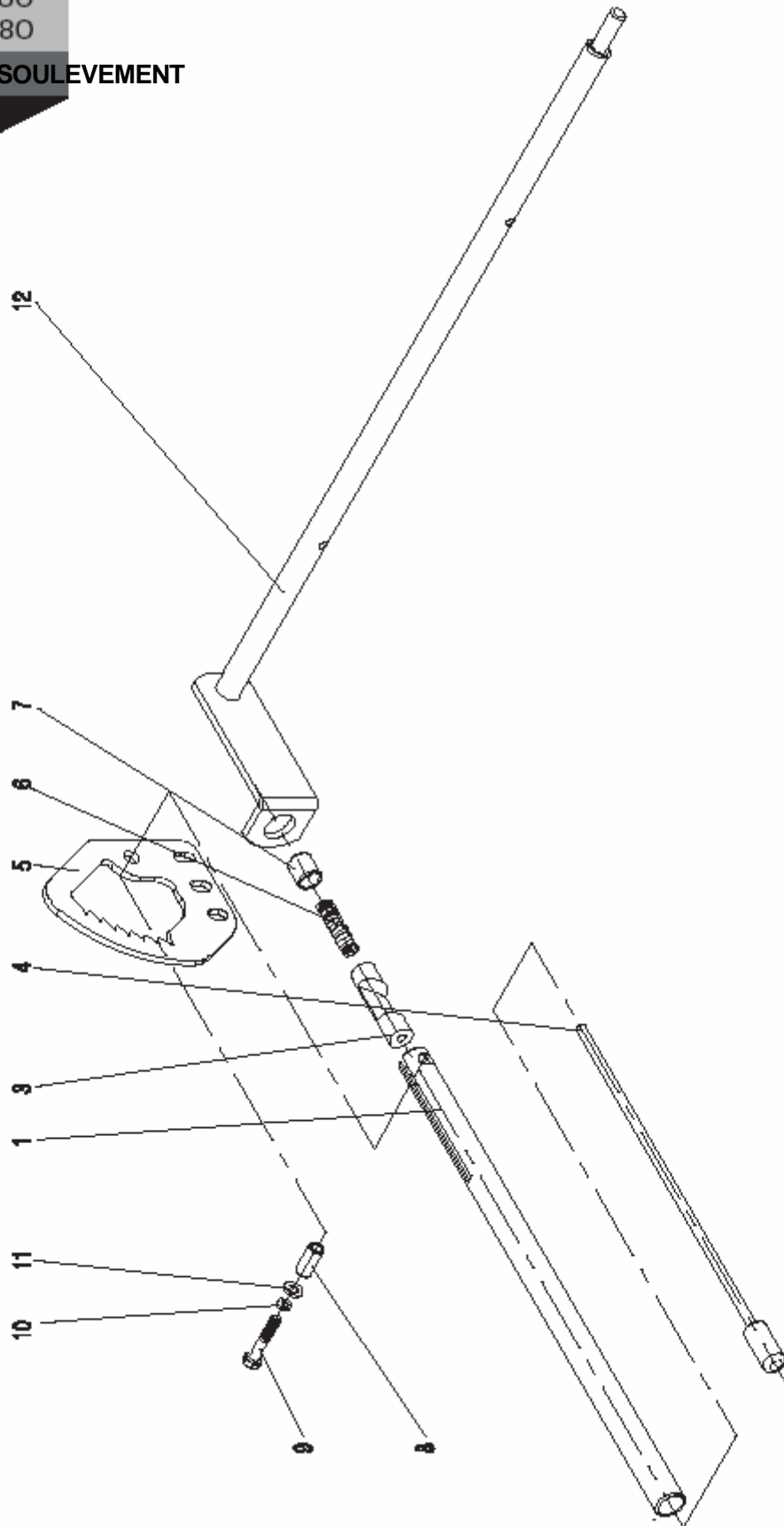

# PARTS SCHEDULE

<b>LEVIER DE SOULEVEMENT</b>				<b>11</b>
<b>1</b>	<b>2</b>	<b>3</b>	<b>4</b>	<b>Quantité</b>
	Levier de soulèvement	P0861		1
1	Tube	P0549		1
3	Arrêteoir	P0166		1
4	Tige de commande	P0 237-00		1
5	Cliquet	P0961		1
6	Ressort	081474		1
7	Douille	P0523		1
8	Entretoise	P0525		1
9	Vis M6x35	150B0635	ISO4017 (DIN933)	1
10	Rondelle 6	40306	DIN127-B	1
11	Rondelle 6.4	40106	ISO7093 (DIN9021)	1
12	Levier	P0848-00		1

# PARTS SCHEDULE

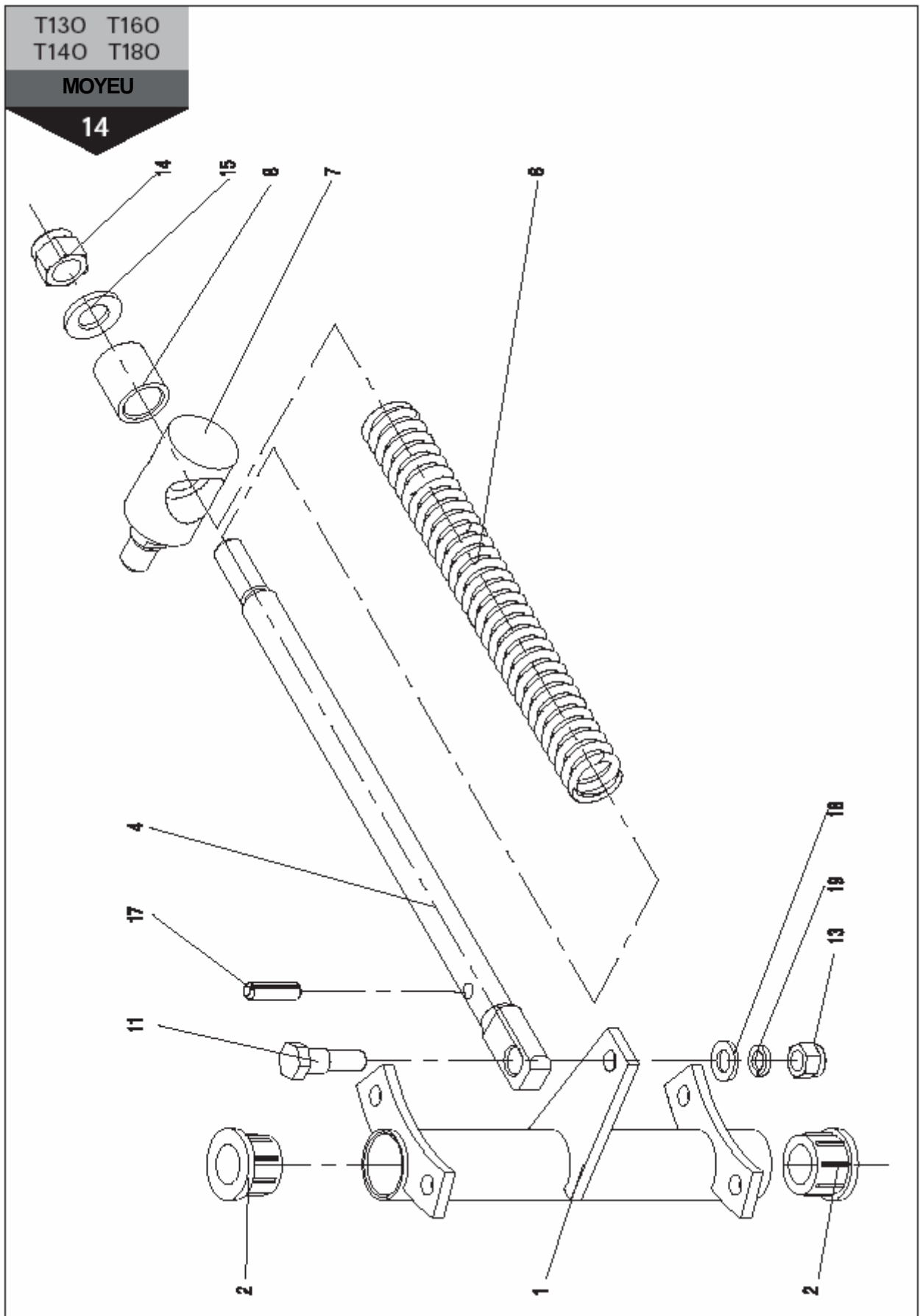

# PARTS SCHEDULE

<b>MOYEU</b>				<b>14</b>
<b>1</b>	<b>2</b>	<b>3</b>	<b>4</b>	<b>Quantité</b>
	Moyeu	P0354		1
1	Moyeu	P0337-00		1
2	Douille 16	011572		2
4	Tige de commande	P0587		1
6	Ressort	008 044		1
7	Suspension	P0588		1
8	Entretoise	P0590		1
11	Vis	067 312		1
13	Ecrou M8	32808	ISO7040 (DIN982)	1
14	Ecrou M12	32812	ISO7040 (DIN982)	1
15	Rondelle 13.5	40112	ISO7089 (DIN125-A)	1
17	Broche 6x25	5280625	ISO8752 (DIN 1481)	1
18	Rondelle 9	40108	ISO7089 (DIN125-A)	1
19	Rondelle 8	40308	DIN127-B	1

# PARTS SCHEDULE

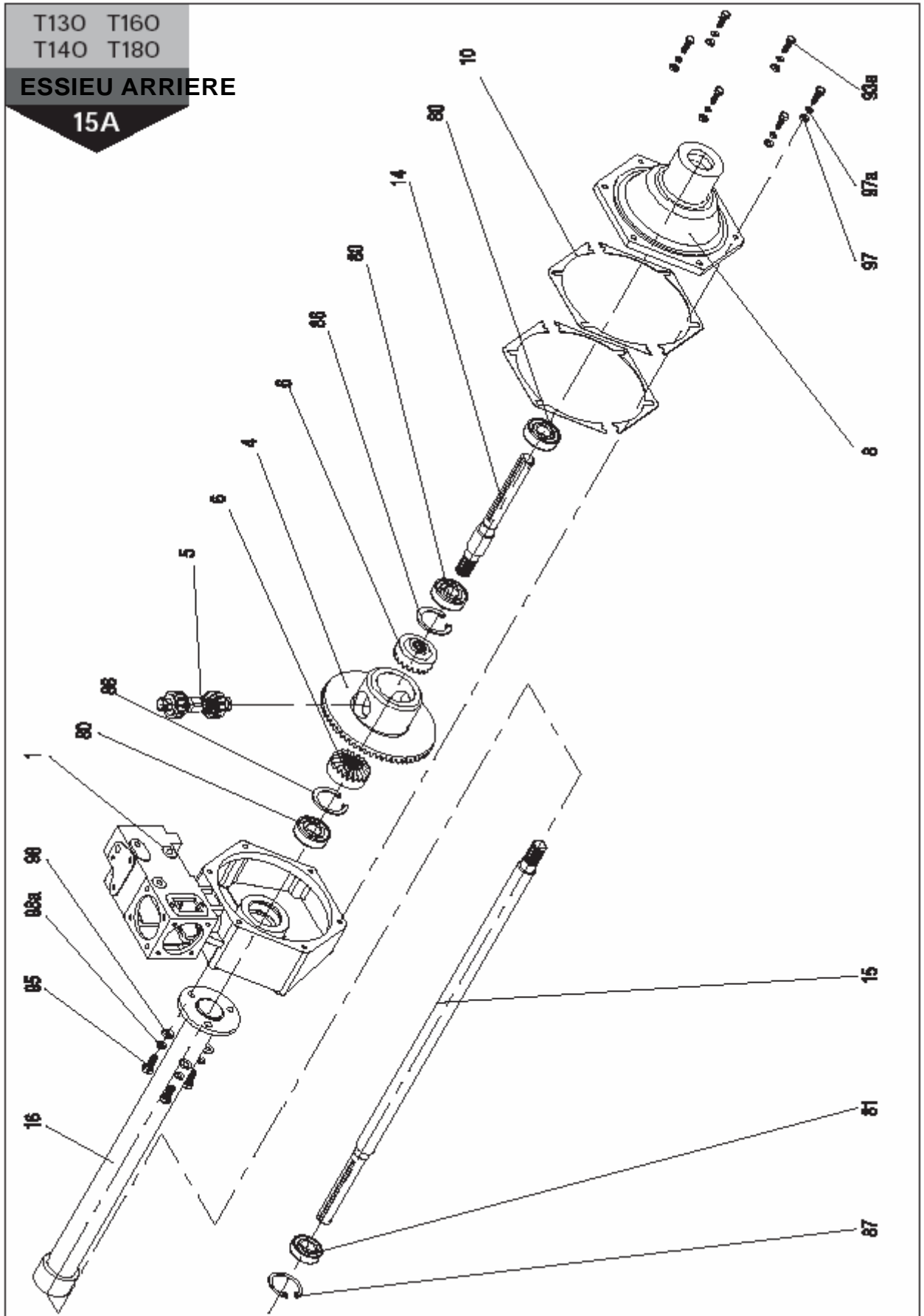

# PARTS SCHEDULE

<b>ESSIEU ARRIERE</b>				15A
<b>1</b>	<b>2</b>	<b>3</b>	<b>4</b>	<b>Quantité</b>
	Essieu arrière	P0885		1
1	Boîte	P0895		1
4	Roue	P0125		1
5	Satellites	P0128-0 0		1
6	Roue	P0126		2
8	Couvercle	P0112		1
10	Rondelle	P0266		4
14	Arbre	P0 278		1
15	Arbre	P0 279		1
16	Essieu	P0 178-0 0		1
80	Roulement 6204-2RS	096 472		3
81	Roulement 6004-2RS	477 942		1
86	Anneau élastique 47	43047	DIN472	2
87	Anneau élastique 42	43042	DIN472	1
93a	Vis M6x20	150 B0 620	ISO4017(DIN933)	6
95	Vis M8x20	150 B0 820	ISO4017 (DIN933)	3
97	Rondelle 6.6	4010 6	ISO7089 (DIN125-A)	6
97a	Rondelle 6	40306	DIN127-B	6
98	Rondelle 9	SO70 8	ISO7089 (DIN125-A)	3
98a	Rondelle 8	40308	DIN127-B	3



# PARTS SCHEDULE

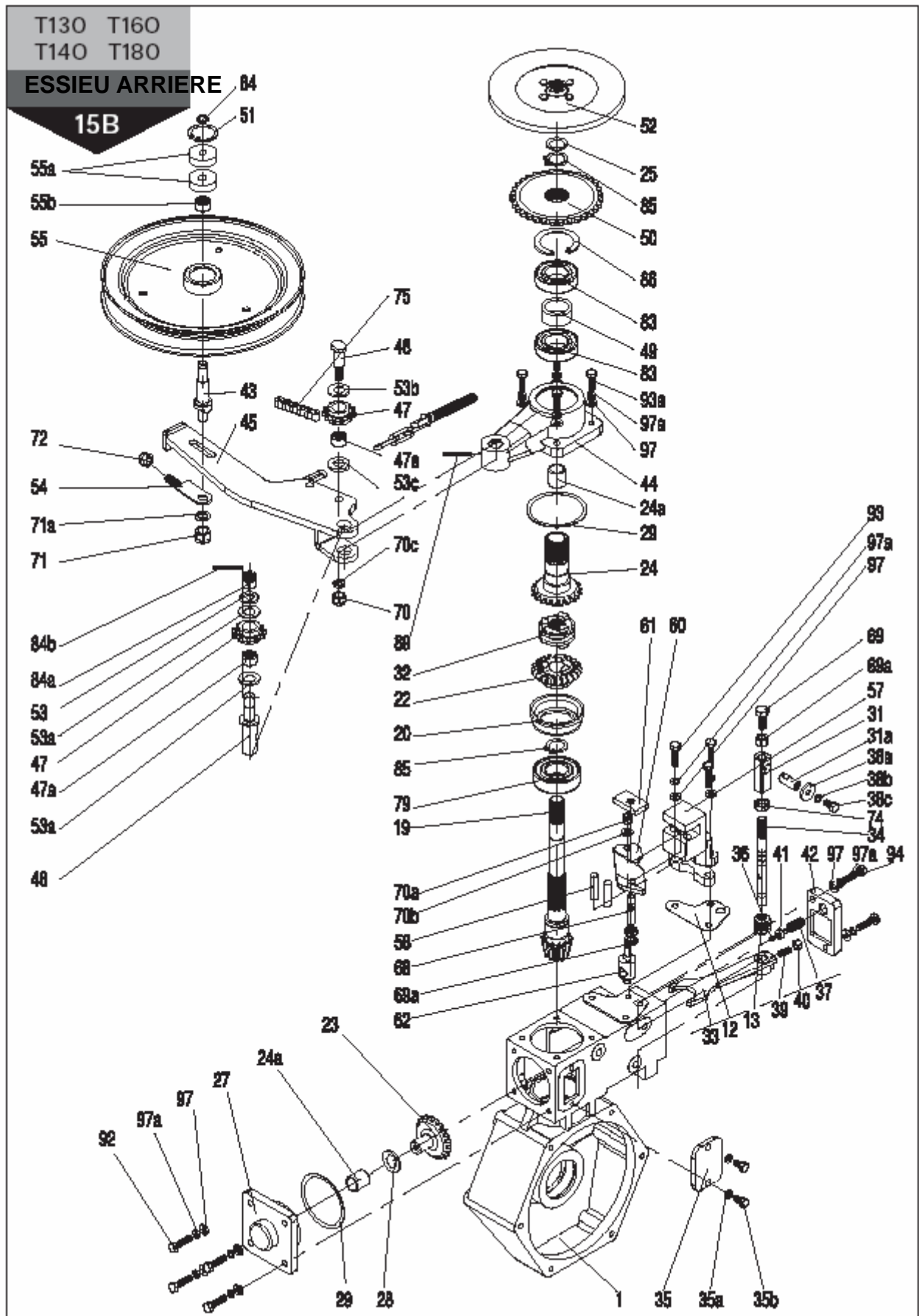

# PARTS SCHEDULE

<b>ESSIEU ARRIERE</b>				15B
<b>1</b>	<b>2</b>	<b>3</b>	<b>4</b>	<b>Quantité</b>
	Essieu arrière	P0885		1
1	Boîte	P0895		1
12	Rondelle	P0887		1
13	Collier	10 8 766		1
19	Pignon	P0124		1
20	Entretoise	P0 779		1
22	Roue	P0 891		1
23	Roue	P0121		1
24	Roue	P0889		1
24a	Douille	006 453		2
25	Bague	016 833		1
27	Bouchon	P0 453		1
28	Bague	016 876		1
29	Rondelle	P0267		2/2
31	Plateau de boîte-angle	P0844		1
31a	Broche	N0701		1
32	Raccord	P0893		1
33	Fourchette	P0187		1
34	Barre	P0882		1
35	Couvercle	N0702		1
35a	Rondelle6	40306	DIN127-B	2
35b	Vis M6*12	150 B0 612	ISO4017 (DIN933)	2
36	Bille	098 351	ISO3290 (DIN5401)	1
37	Ressort	011992		1
38a	Rondelle6.5	402B06	DIN6916	1
38b	Rondelle6	40306	DIN127-B	1
38c	Vis M6*12	150 B0 612	ISO4017 (DIN933)	1
39	Vis M6x16	283A0616	ISO7435 (DIN417)	1
40	Ecrou M6	340B06	ISO4032 (DIN934)	1
41	Broche	P0884		1
42	Couvercle	P0 220		1

# PARTS SCHEDULE

<b>ESSIEU ARRIERE</b>				15B
<b>1</b>	<b>2</b>	<b>3</b>	<b>4</b>	<b>Quantité</b>
43	Broche	P0 216		1
44	Moyeu	P0 413		1
45	Bras	P3201		1
46	Broche	P0 411		1
47	Pignon de chaîne	P0 240		2
47a	Douille (12*17*12)	006 586	12*17*12	2
48	Broche	P0243		1
49	Entretoise	P0 221		1
50	Pignon de chaîne	P0153		1
51	Anneau élastique 32	43032	DIN472	1
52	Lamelle	P0160		1
53	Rondelle 11401	40110	ISO7089 (DIN125-A)	1
53a	Rondelle	019 364B		2
53b	Rondelle	019 364C		1
53c	Rondelle	0 19 371B		1
54	Serre	P0646-00		1
55	Poulie	P0 356		1
55a	Roulement 6002-2RS	Q0001	10*30*9	2
55b	Douille 12*17*12	Q0002	12*17*12	2
57	Porte-injecteur	P0115		1
58	Rouleau A8x32	5210832	ISO2338 (DIN7)	2
60	Levier	P0 353		1
61	Plateau	P0325		1
62	Broche	P0397		1
68	Vis M8x25	1200 825	DIN939	1
69	Vis M8x20	150B0820	ISO4017(DIN933)	1
69a	Ecrou M8	340B08	ISO4032 (DIN934)	3
70	Ecrou M8	33208	ISO7042 (DIN6925)	1
70 a	Ecrou M6	32806	ISO7040 (DIN982)	1
70 b	Rondelle 6.6	40106	ISO7089 (DIN125-A)	1
70 c	Rondelle 8	40308	DIN127-B	1

# PARTS SCHEDULE

<b>ESSIEU ARRIERE</b>				15B
<b>1</b>	<b>2</b>	<b>3</b>	<b>4</b>	<b>Quantité</b>
71	Ecrou M10	33210	ISO7042 (DIN6925)	1
71a	Rondelle 10	40 310	DIN127-B	1
72	Ecrou M8	33208	ISO7042 (DIN6925)	1
74	Ecrou M 12x1.25	351B12	ISO8675 (DIN439)	1
75	Chaîne	92 834	06B--1*84	1
79	Roulement 6205-2RS	089 931	25*52*15	1
83	Roulement 6005-2RS	620 012	25*47*12	2
84	Anneau élastique 10	43110	DIN471	1
84a	Ecrou M10	38010	ISO7035 (DIN935)	1
84b	Goupille fendue 2.5x25	5002525	ISO1234 (DIN94)	1
85	Anneau élastique 25	43125	DIN471	2
86	Anneau élastique 47	43047	DIN472	1
89	Broche 4x30	5280430	ISO8752 (DIN 1481)	1
92	Vis M6x25	150 B0 625	ISO4017 (DIN933)	4
93	Vis M6x25	150 B0 625	ISO4017 (DIN933)	3
93a	Vis M6x20	150 B0 620	ISO4017 (DIN933)	4
94	Vis M6x25	150 B0 625	ISO4017 (DIN933)	2
97	Rondelle 6.6	4010 6	ISO7089 (DIN125-A)	13
97a	Rondelle 6	40306	DIN127-B	13

# PARTS SCHEDULE

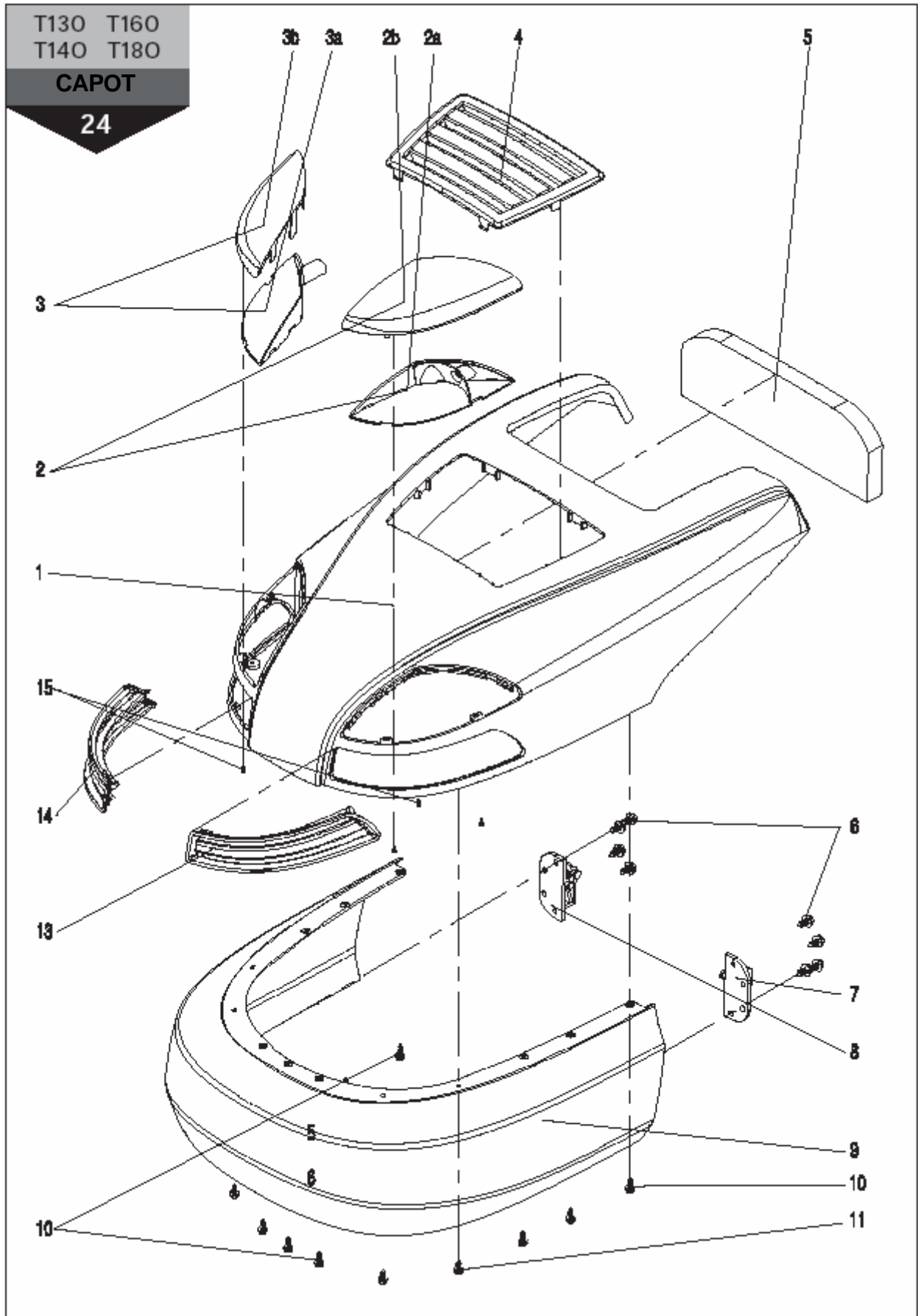

# PARTS SCHEDULE

<b>CAPOT</b>				24
<b>1</b>	<b>2</b>	<b>3</b>	<b>4</b>	<b>Quantité</b>
	Capot	P3561-00A		1
1	Capot	P3561A		1
2	Phare avant (L)	021806B		1
2a	Assise du phare avant (L)	647 081B		1
2b	Couvercle du phare avant (L)	013 373B		1
3	Phare avant (R)	021806C		1
3a	Assise du phare avant (R)	647 081C		1
3b	Couvercle du phare avant (R)	013 373C		1
4	Ouverture vers le haut	P3562A-02		1
5	Eponge	N2003		1
6	Vis ST8*19	2710 819	ISO7049 (DIN7981)	8
7	Maillon(L)	P3565A-06		1
8	Maillon(R)	P3565A-07		1
9	Pare-chocs	P3565A-05		1
10	Vis ST6.3*22	2716322	ISO7049 (DIN7981)	9
11	Vis ST6.3*19	2716319	ISO7049 (DIN7981)	4
13	Ouverture avant (L)	P3563A-03		1
14	Ouverture avant (R)	P3564A-04		1
15	Vis ST2.9*9.5	2712995	ISO7049 (DIN7981)	6



# PARTS SCHEDULE

T130 T160  
T140 T180

25

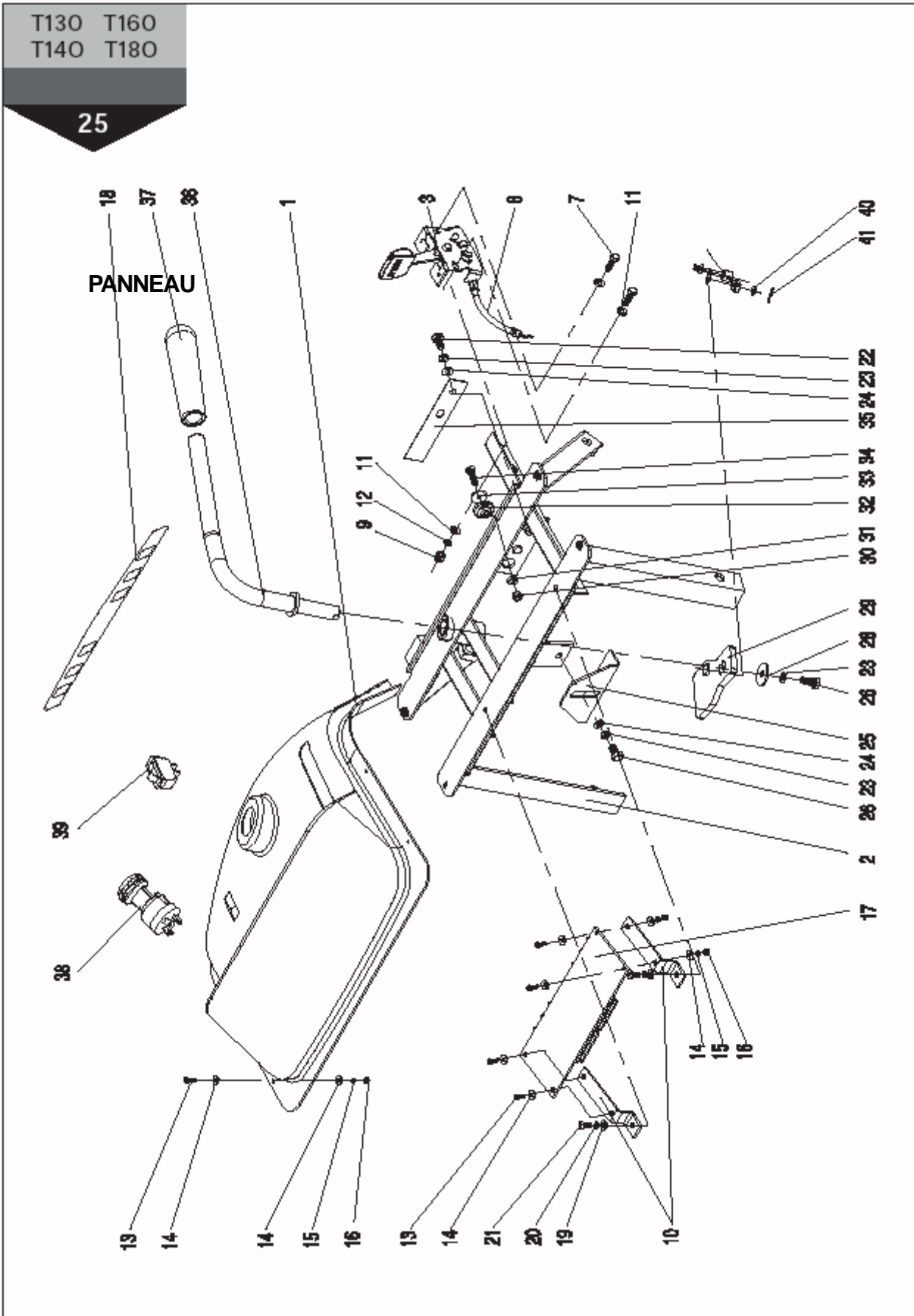

# PARTS SCHEDULE

<b>PANNEAU</b>				25
1	2	3	4	Quantité
	Panneau	P3288		1
1	Panneau	GC102-A-09-01B		1
2	Renforcement	P3356A-00		1
3	Élément de manoeuvre	P0593-00		1
7	Vis M5x16	150B0516	ISO4017 (DIN933)	2
8	Maroquin	P0907-00		1
9	Ecrou M5	32805	ISO7040 (DIN982)	2
10	Tableau des connexions	P3356H		2
11	Rondelle 5.5	40105	ISO7089 (DIN125-A)	4
12	Rondelle 5	40305	DIN127-B	2
13	Vis M3x10	2140310	ISO7045 (DIN7985)	8
14	Rondelle 3.2	40103	ISO7089 (DIN125-A)	16
15	Rondelle 3	40303	DIN127-B	8
16	Ecrou M3	340B03	ISO4032 (DIN934)	8
17	Tableau des connexions	007 770		1
18	Autocollant, tableau de bord	P3349-01K		1
19	Rondelle 4.3	40104	ISO7089 (DIN125-A)	2
20	Rondelle 4	40304	DIN127-B	2
21	Vis M4*10	2140410	ISO7045 (DIN7985)	2
22	Vis M6*14	150 B0 614	ISO4017(DIN933)	1
23	Rondelle 6	40306	DIN127-B	3
24	Rondelle 6.6	4010 6	ISO7089 (DIN125-A)	2
25	Pied	P320 6		1
26	Vis M6*14	150 B0 614	ISO4017(DIN933)	2
28	Rondelle 6.5	402B06	DIN6916	1
29	Levier	P3142A-0 0		1
30	Ecrou M5	32805	ISO7040 (DIN982)	1
31	Rondelle 5.5	40105	ISO7089 (DIN125-A)	1
32	Rondelle en caoutchouc	T0301		1
33	Rondelle 5.3	40205	ISO7093 (DIN9021)	1
34	Vis M5x18	2140518	ISO7045 (DIN7985)	1
35	Tranche de ressort	P3152A		1
36	Levier	P3141C-0 0		1
37	Poignée	T0 20 2		1
38	Commande	007385		1
39	Commande	007840		1

# PARTS SCHEDULE

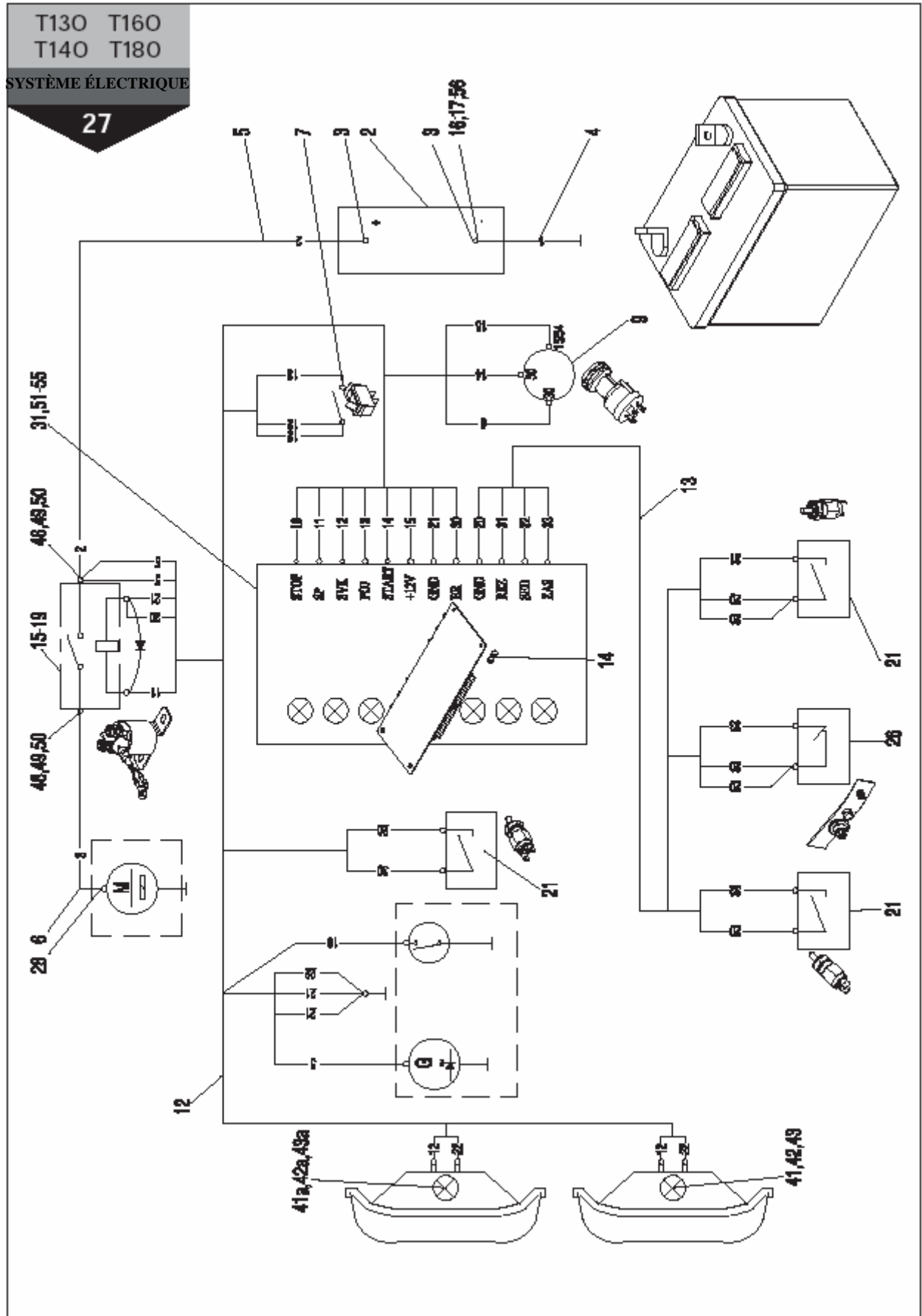

# PARTS SCHEDULE

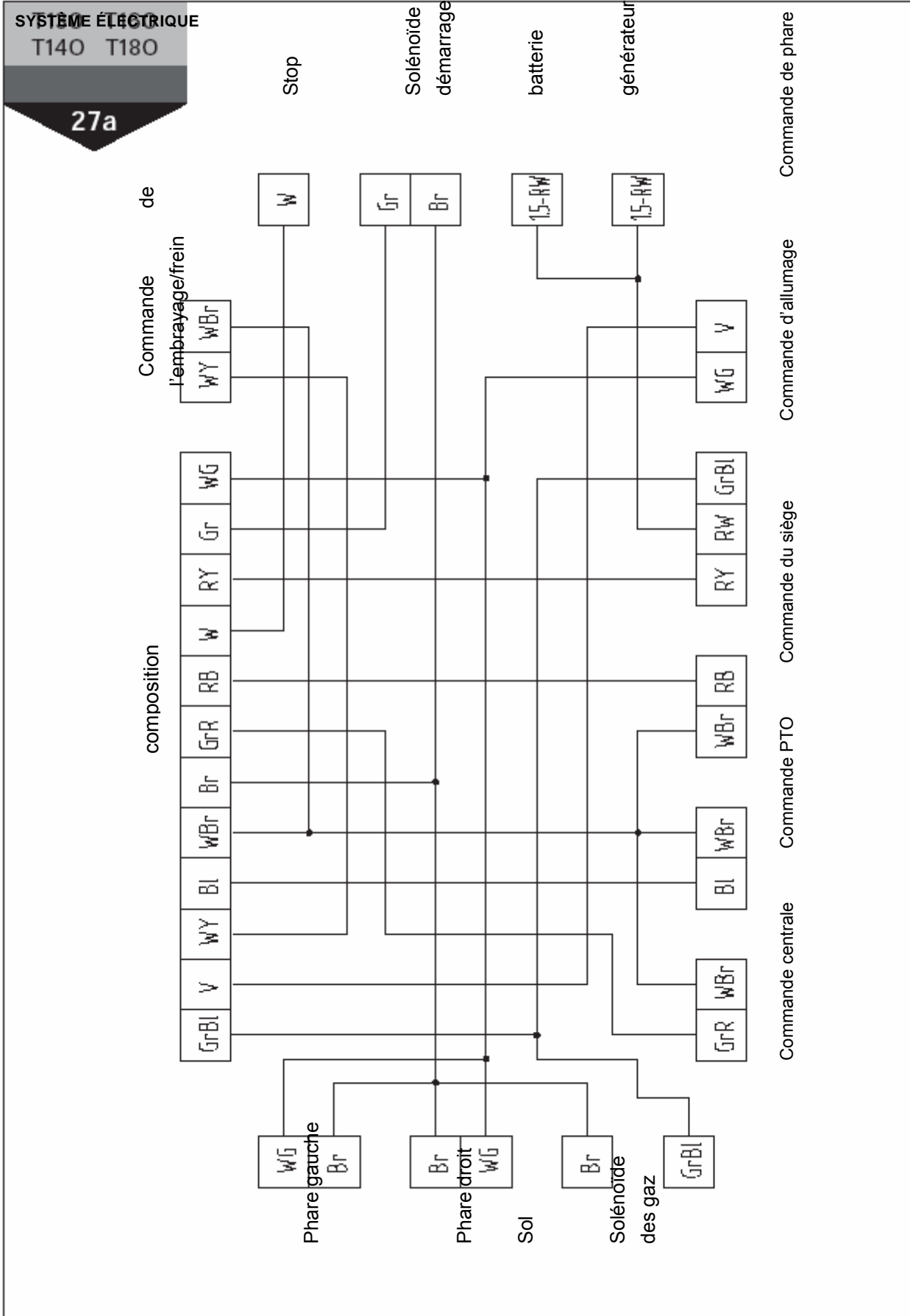

# PARTS SCHEDULE

<b>SYSTEME ELECTRIQUE</b>				27
<b>1</b>	<b>2</b>	<b>3</b>	<b>4</b>	<b>Quantité</b>
	Système électrique	P0486		1
2	Accumulateur	007343		1
3	Entrée en caoutchouc	N2005		2
4	Conducteur électrique	P0167		1
5	Conducteur électrique	P0487		1
6	Conducteur électrique	P0488		1
7	Commande	007840		1
9	Commande	007385		1
12	Faisceau	13/102.48.10 0		1
13	Bande	67405100		2
14	Fusible	007 771		1
15	Relais	007 630		1
16	Vis M6x16	150 B0 616	ISO4017 (DIN933)	4
17	Rondelle 6.6	40106	ISO7089 (DIN125-A)	6
18	Rondelle 6	40306	DIN 127-B	2
19	Ecrou M6	32806	ISO7040 (DIN982)	2
21	Commande	019 546		3
26	Commande du siège	019 546		1
28	Entrée en caoutchouc	0 52 593		3
31	Composition	007 770		1
41	Couvercle du phare avant (L)	013 373B		1
41a	Couvercle du phare avant (R)	0 13 373C		1
42	Assise du phare avant (L)	647 081B		1
42a	Assise du phare avant (R)	647 081C		1
43	Phare	310 181A		2
43a	Douille du phare	310 182		2
48	Ecrou M8	340B08	ISO4032 (DIN934)	4
49	Rondelle 9	40108	ISO7089 (DIN125-A)	4
50	Rondelle 8	40308	DIN127-B	2
51	Porte-injecteur	P3356H		2
52	Vis M3x10	2140310	ISO7045 (DIN7985)	4
53	Rondelle 3.2	40203	ISO7093 (DIN9021)	8
54	Rondelle 3	40303	DIN 127-B	4
55	Ecrou M3	340B03	ISO4032 (DIN934)	4
56	Ecrou M6	340B06	ISO4032 (DIN934)	2

# PARTS SCHEDULE

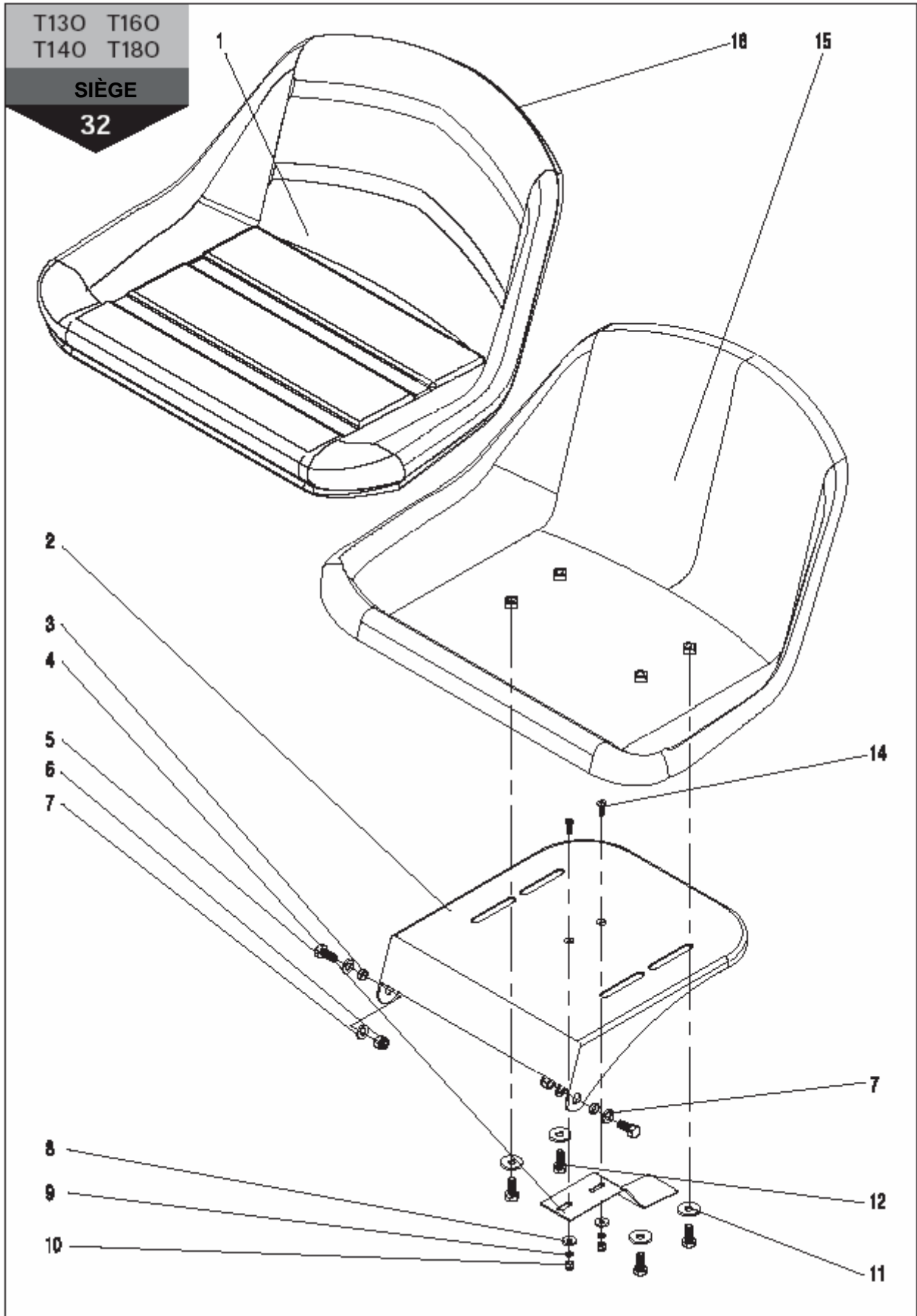



# PARTS SCHEDULE

<b>SIÈGE</b>				32
<b>1</b>	<b>2</b>	<b>3</b>	<b>4</b>	<b>Quantité</b>
	Siège	P0 975		1
1	Siège (doux)	0 19 532A		1
2	Plateau	E0021		1
3	Entretoise	Y0 414		2
4	Tranche de ressort	N1273		1
5	Vis M8x20	150 B0 820	ISO4017(DIN933)	2
6	Ecrou M8	32808	ISO7040 (DIN982)	2
7	Rondelle 9	SO70 8	ISO7089 (DIN125-A)	4
8	Rondelle 5.3	40205	ISO7093 (DIN9021)	2
9	Rondelle 5	40305	DIN 127-B	2
10	Ecrou M5	32805	ISO7040 (DIN982)	2
11	Rondelle 8.4	40208	ISO7093 (DIN9021)	4
12	Vis M8x20	150 B0 820	ISO4017 (DIN933)	4
14	Vis M5x16	2540516	ISO7046 (DIN965)	2
15	Support du siège	0 19 532		1
16	Bande	019 532B		1

# PARTS SCHEDULE

T130 T160  
T140 T180

## COLLECTEUR

34

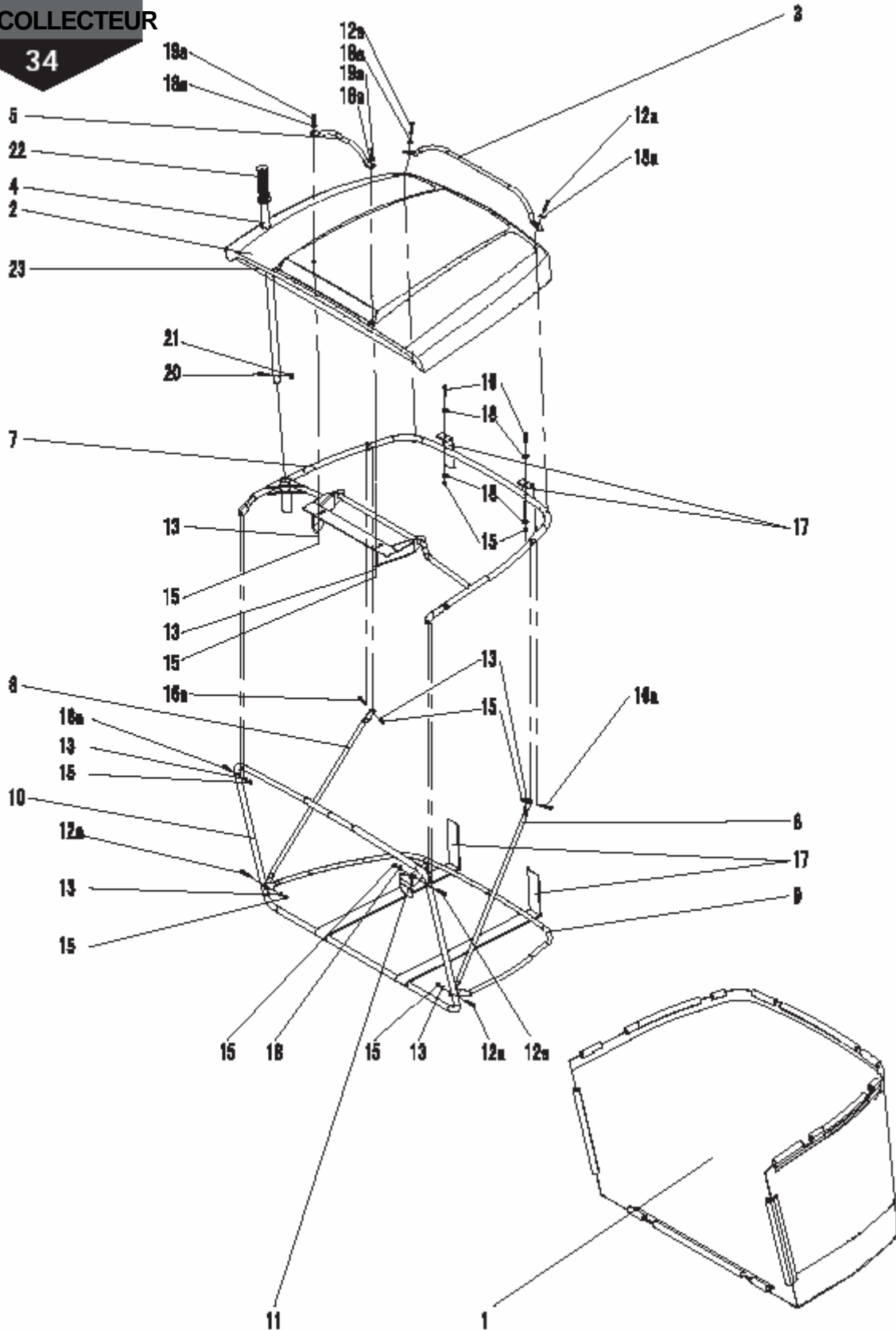

# PARTS SCHEDULE

<b>COLLECTEUR</b>				<b>34</b>
<b>1</b>	<b>2</b>	<b>3</b>	<b>4</b>	<b>Quantité</b>
	Collecteur	P3101		1
1	Sac à herbe	015 356-00		1
2	Couvercle	012 364		1
3	Poignée	P3104		1
4	Tige de basculement	P0 880		1
5	Poignée	P0 923		1
7	Section élevée	P3103-00		1
8	Tige d'inclinaison	P0140		2
9	Section basse	P0137		1
10	Cadre	P0935		1
11	Contacteur	N3401		1
12a	Vis M5x30	150 B0 530	ISO4017 (DIN933)	5
13	Rondelle 5.5	40105	ISO7089 (DIN125-A)	7
15	Ecrou M5	32805	ISO7040 (DIN982)	10
16	Vis M5x30	150 B0 530	ISO4017 (DIN933)	2
16 a	Vis M5x25	150 B0 525	ISO4017 (DIN933)	3
17	Courroie	015 356-08		2
18	Rondelle 5.3	40205	ISO7093 (DIN9021)	5
18 a	Rondelle 5.3	40205	ISO7093 (DIN9021)	4
19 a	Vis M5x20	150 B0 520	ISO4017 (DIN933)	2
20	Vis M6*25	150 B0 625	ISO4017(DIN933)	1
21	Ecrou M6	32806	ISO7040 (DIN982)	1
22	Poignée	P0880A		1
23	Bande de joint	N2004		1

# PARTS SCHEDULE

T130 T160  
T140 T180

CHANGEMENT DES VITESSES

35

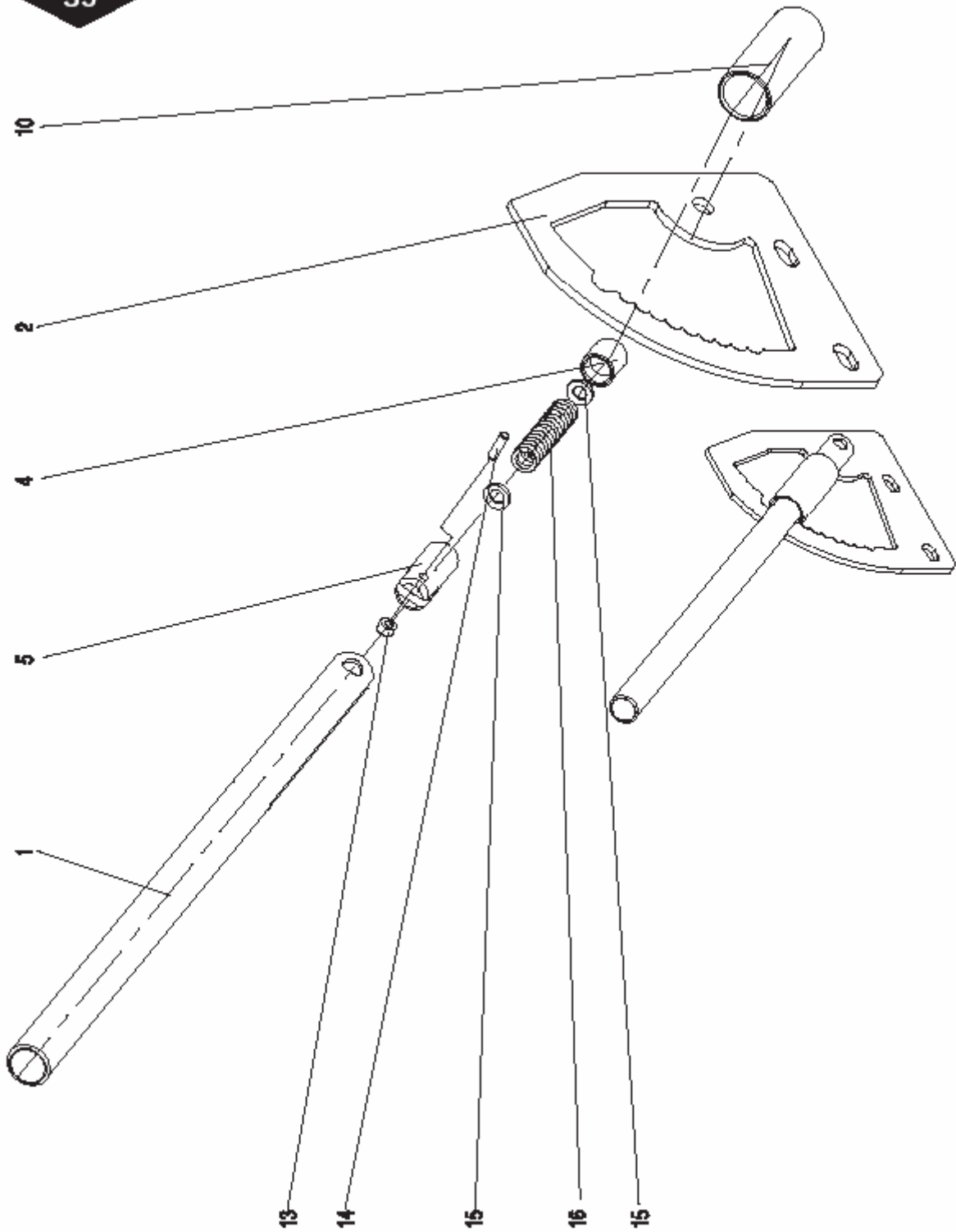

# PARTS SCHEDULE

<b>CHANGEMENT DE VITESSES</b>				35
<b>1</b>	<b>2</b>	<b>3</b>	<b>4</b>	<b>Quantité</b>
	Changement des vitesses	P0864-00		1
1	Tube	P0849		1
2	Segment	P0855		1
4	Douille	P0523		1
5	Douille	P0524		1
10	Raccord	P0843		1
13	Bague	P0522		1
14	Rouleau 4x14B	5220414	ISO2338 (DIN7)	1
15	Rondelle 6.6	4010 6	ISO7089 (DIN125-A)	2
16	Ressort	645 455		1

# PARTS SCHEDULE

T130 T160  
T140 T180

SEGMENT

36

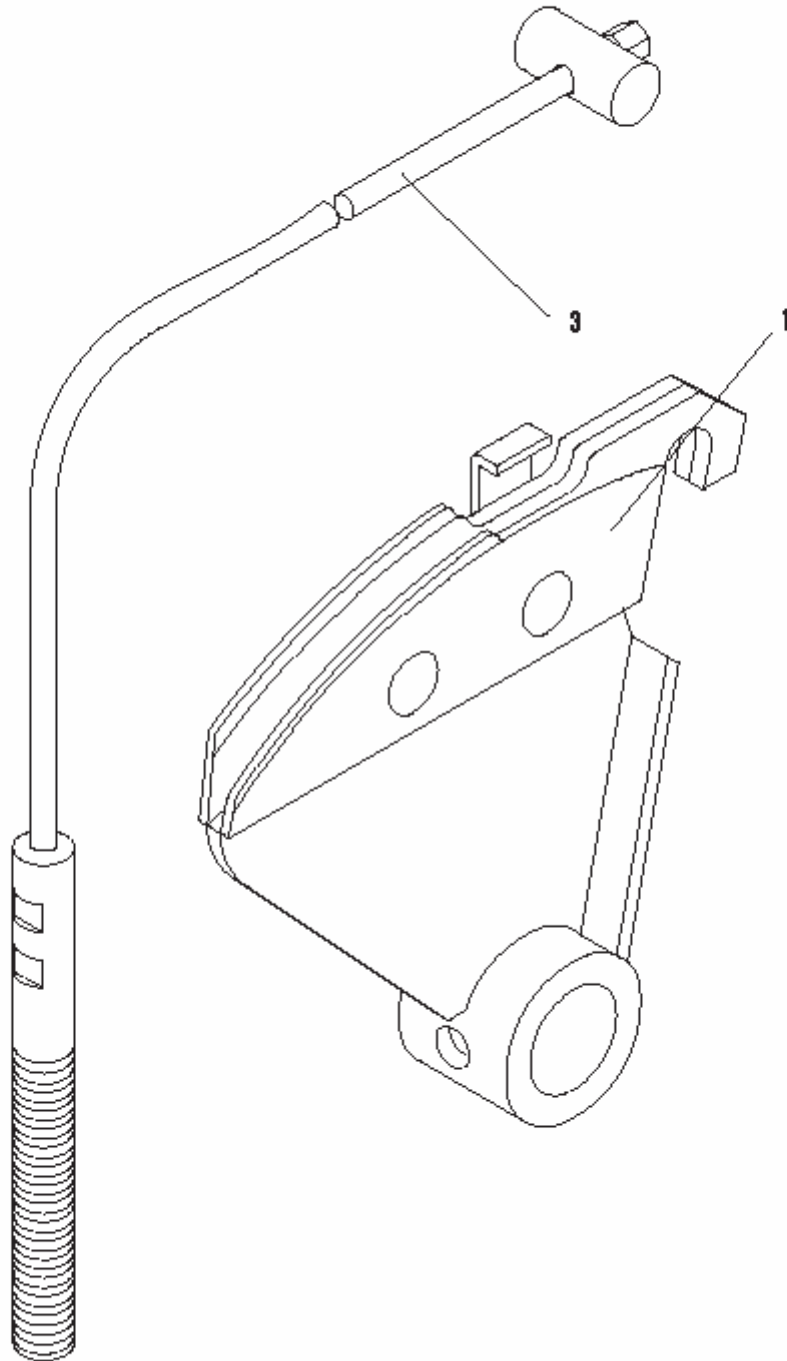



# PARTS SCHEDULE

<b>SEGMENT</b>				36
<b>1</b>	<b>2</b>	<b>3</b>	<b>4</b>	<b>Quantité</b>
	Segment de soulèvement	P0 774		2
1	Segment de soulèvement	P0357A-00		2
3	Câble	P0 775A-0 0		2

# PARTS SCHEDULE

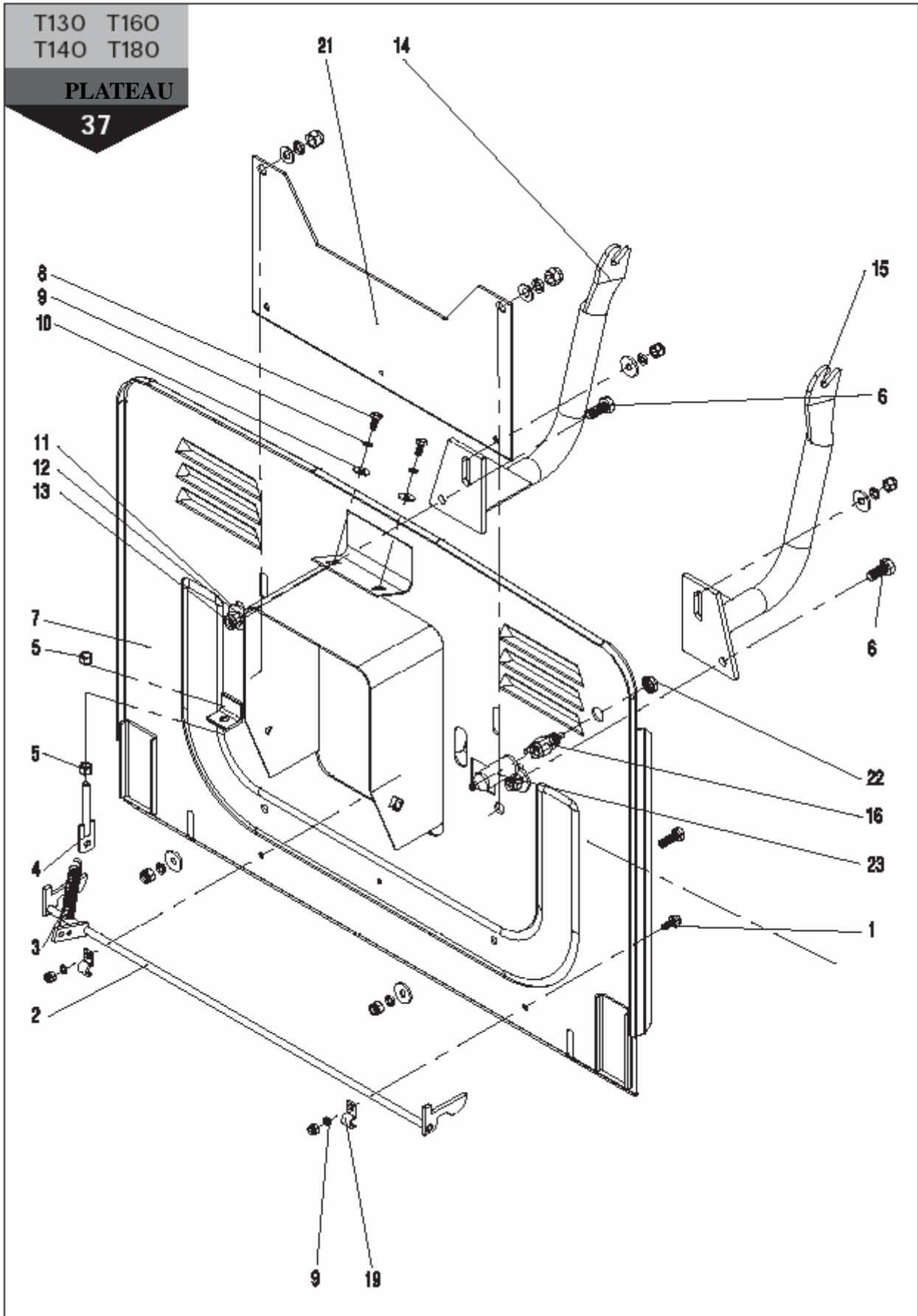

# PARTS SCHEDULE

<b>PLATEAU</b>				<b>37</b>
<b>1</b>	<b>2</b>	<b>3</b>	<b>4</b>	<b>Quantité</b>
	Plateau	P0324		1
1	Vis M6x16	1840 616ISO416	ISO4162 (DIN6921)	2
2	Arrêtoir de blocage	GC102-10 0		1
3	Ressort	GC10 2-101		1
4	Tige de commande	P0645-00		1
5	Ecrou M8	340B08	ISO4032 (DIN934)	2
6	Vis M 10x25	150 B10 25	ISO4017 (DIN933)	2
7	Plateau	GC102-90-00		1
8	Vis M6x14	150 B0 614	ISO4017 (DIN933)	2
9	Rondelle 6	40306	DIN127-B	2
10	Rondelle 6.4	40206	ISO7093 (DIN9021)	2
11	Rondelle 10.5	40210	ISO7093 (DIN9021)	2
12	Rondelle 10	40310	DIN127-B	2
13	Ecrou M10	32810	ISO7040 (DIN982)	2
14	Crochet droit	P0 324B-0 0		1
15	Crochet gauche	P0324A-00		1
16	Commande	019 546		1
19	Rondelle	GC102-10 2		2
21	Cadre de commande	N2002		1
22	Ecrou de la commande	019 546-03		1
23	Manchon	F0001		1

# PARTS SCHEDULE

T130 T160  
T140 T180

**AUTOCOLLANTS**

**38**

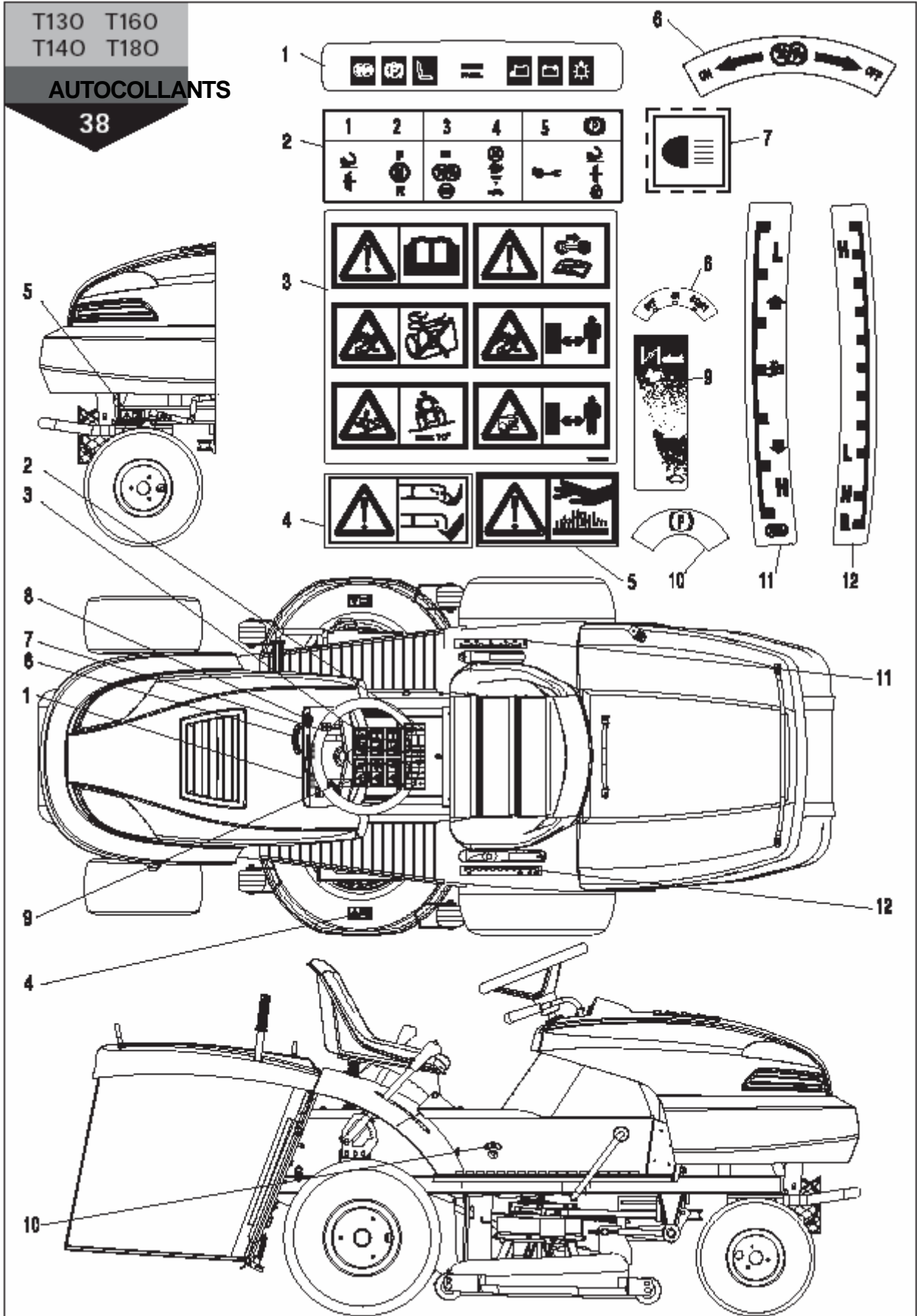

# PARTS SCHEDULE

<b>AUTOCOLLANTS</b>				38
<b>1</b>	<b>2</b>	<b>3</b>	<b>4</b>	<b>Quantité</b>
	Autocollants	P3350-00		1
1	Autocollant d'affichage du tableau de bord	P3349-01K		1
2	Autocollant des instructions de fonctionnement	P3349-01		1
3	Autocollant de sécurité	P3349-01D		1
4	Autocollant des dangers de coupe	P3349-01F		2
5	Autocollant des dangers de brûlures	P3349-01M		1
6	Autocollant d'engagement de la lame	P3349-01H		1
7	Autocollant de la commande du phare	P3349-01P		1
8	Autocollant de l'interrupteur de contact	P3349-01E		1
9	Autocollant du levier d'accélération	P3349-01G		1
10	Autocollant du bouton du frein à main	P3349-01C		1
11	Autocollant du levier de soulèvement	P3349-01B		1
12	Autocollant de position du levier de vitesses	P3349-01A		1
13	Autocollant du numéro de série			1

# PARTS SCHEDULE

## INDEX

A			B			C		
NUMERO DE LA COMMANDE			NUMERO DE GROUPE			NUMERO DE L'ARTICLE DU CATALOGUE		
A	B	C	A	B	C	A	B	C
32805	2	73	33208	15B	70	40108	1A	153 b
32805	25	9	33208	15B	72	40108	1B	32
32805	32	10	33210	15B	71	40108	1B	35
32805	34	15	38010	15B	84a	40108	1B	322
32805	1B	18	40103	25	14	40108	1B	338
32806	2	79	40103	27	53	40108	1B	348
32806	2	10 0	40104	2	71	40108	1B	376
32806	27	19	40104	25	19	40108	1C	202
32806	34	21	40105	2	104	40108	1C	206a
32806	15 B	70 a	40105	24	14	40108	1D	245
32806	1A	251	40105	25	11	40108	1D	281
32806	1B	150	40105	25	31	40108	1D	395a
32806	1D	251	40105	34	13	40110	2	10 8
32808	2	63	40105	1B	312	40110	7	12
32808	2	95	40106	2	112	40110	7	17
32808	14	13	40106	11	11	40110	15 B	53
32808	32	6	40106	25	24	40110	1A	15
32808	36	8	40106	27	17	40110	1A	102
32808	1A	11	40106	35	15	40110	1B	328
32808	1A	36	40106	37	17	40110	1C	61
32808	1A	99	4010 6	15A	97	40112	2	102
32808	1A	133	40106	15 B	97	40112	14	15
32808	1A	220	40106	15 B	70 b	40112	1A	139
32808	1A	153 a	40106	1A	249	40112	1C	68
32808	1B	36	40106	1B	149	40116	1B	82
32808	1B	337	40108	2	93	40120	1C	226
32808	1B	363	40108	14	18	40205	25	33
32808	1B	377	40108	24	5	40205	32	8
32808	1C	207	40108	25	40	40205	34	18
32810	7	22	40108	27	49	40205	34	18 a
32810	37	13	40108	32	7	40205	1B	17
32810	1A	23	40108	36	6	40205	1D	295a
32810	1A	101	40108	15A	98	40206	2	80
32810	1B	330	40108	1A	32	40206	2	98
32812	14	14	40108	1A	129	40206	37	10
32812	1B	182	40108	1A	139	40206	1D	232
40206	1D	236	40308	14	19	43120	1A	21
40206	1D	249	40308	24	6	43125	15 B	85
40206	1D	292	40308	27	50	43607	1A	16
40208	2	93a	40308	15 A	98a	43609	2	60
40208	32	11	40308	15 B	70 c	1200825	15 B	68
40208	1A	10	40308	1A	35	1840616	37	1
40208	1A	10 0	40308	1A	131	1840620	2	76
40208	1A	217	40308	1A	218	1920835	2	27
40208	1B	172	40308	1A	10 0 a	2140310	25	13
40208	1D	242	40308	1A	203a	2140310	27	52
40210	2	99	40308	1A	95a	2140410	25	21
40210	37	11	40308	1B	37	2140518	25	34
40210	1A	386	40308	1B	42	2540516	32	14
40212	1C	71	40308	1B	174	2710819	24	6
40303	25	15	40308	1B	318	2712995	24	15
40303	27	54	40308	1B	323	2716313	1D	395b
40304	2	110	40308	1B	336	2716319	24	11
40304	24	12	40308	1C	206	2716322	24	10
40304	25	20	40308	1C	202a	2850 616	1A	248
40305	2	10 5	40308	1D	244	5000445	1C	30
40305	24	16	40310	2	10 9	5000530	7	25
40305	25	12	40310	2	99a	5000530	1C	83
40305	32	9	40310	7	19	5000530	1C	225
40305	1D	295	40310	37	12	5002520	25	41
40306	2	78	40310	15 B	71a	5002525	15 B	84b
40306	2	40 3	40310	1A	102a	5002525	1B	380

# PARTS SCHEDULE INDEX

A			B			C		
NUMERO DE LA COMMANDE			NUMERO DE GROUPE			NUMERO DE L'ARTICLE DU CATALOGUE		
A	B	C	A	B	C	A	B	C
40306	11	10	40310	1B	159	50 0 3218	1B	326
40306	25	23	40310	1B	329	50 0 3225	1A	140
40306	27	18	40310	1C	61a	5100832	1B	319
40306	37	9	40312	1B	182a	5210832	15 B	58
40306	15A	97a	40312	1C	69	5220 4143514	35	14
40306	15 B	35a	40408	36	7	5280430	15 B	89
40306	15 B	38b	43032	15 B	51	5280625	14	17
40306	15 B	97a	43035	2	55	5280 625	1A	134
40306	1A	250	43042	15A	87	5280632	1B	359
40306	1B	148	43047	15A	86	5280635	1C	79
40306	1D	233	43047	15 B	86	5280655	1C	87
40306	1D	237	43115	2	57	5510565	1C	224
40306	1D	250	43115	15 B	84	6740 510 0	27	13
40306	1D	292a	43119	7	24	006 453	15 B	24a
40308	2	91	43120	2	56	006 586	15 B	47a
007266	1B	156a	012 0 70	1B	154	027 692	1C	223
007343	27	2	012 364	34	2	027 692A	1C	223a
007385	25	38	012 434	2	48	0 52 593	27	28
007385	27	9	312 1411	2	32	0 67 312	14	11
007441	2	44	013 373B	24	2b	074 87	1B	46
007630	27	15	013 373B	27	41	081474	11	6
007770	25	17	013 373C	24	3b	089 931	15 B	79
007770	27	31	013 373C	27	41a	096 472	15A	80
007771	27	14	015 286	2	49	096 473	2	52
007840	25	39	015 356-00	34	1	098 351	15 B	36
007840	27	7	015 356-00	34	17	108 766	15 B	13
007896	1D	300	016 833	15 B	25	13/10 2.48.100	27	12
007903	1D	299	0 16 876	15 B	28	150B0412	2	68
008044	14	6	019 364	1B	158	150 B0 510	24	15
008051	1A	117	019 364B	15 B	53a	150 B0 512	1B	341
008135	1B	332	019 364C	15 B	53b	150 B0 514	1D	294a
008142	1B	144	019 371	1B	162	150 B0 516	25	7
008156	1D	280	0 19 371B	15 B	53c	150B0520	34	19 a
008170	1D	279	019 50 0	32		150B0 525	34	16
008184	1D	278	019 50 0	1D	271	150B0 525	34	16 a
008191	1A	384	019 532	32	15	150B0 525	1B	16
008205	1B	360	019 532A	32	1	150B0530	34	12 a
008212	1B	378	019 532B	32	16	150B0612	15 B	35b
008226	1B	381	019 546	27	21	150B0612	15 B	38c
008513	1A	49	019 546	27	26	150B0614	2	65
008681	1A	47	019 546	37	16	150B0614	25	22
008695	1B	383	019 546-00	1B	105	150B0614	25	26
008702	1A	382	019 546-00	1D	246	150B0614	37	8
009916	1B	33a	019 546-03	37	22	150B0616	27	16
009917	1B	33b	019 546-03	1B	105a	150B0616	1B	151
009918	1B	33c	019 546-03	1D	246a	150B0616	1D	190
009919	1B	33	021064	2	101	150B0616	1D	293
010304	1A	137	021806B	24	2	150B0618	1D	235
011565	1A	12	021806C	24	3	150B0620	2	76
011565	1C	78	0 22 143	7	2	150B0620	15A	93a
011 572	14	2	025 632	1A	50	150B0620	15 B	93a
011 572	1A	138	025 632A	1A	53	150B0620	1D	248
011 572	1B	354	026 963	2	41	150B0625	34	20
011600	2	37	027 685	7	21	150B0625	15 B	92
011992	15 B	37	027 685A	7	28	150B0625	15 B	93
012063	1B	143	027 685A-03	7	20	150B0625	15 B	94
150 B0 635	11	9	310 181A	27	43	92834	15 B	75
150 B0 670	1B	147	310 182	27	43a	B0001	7	18 a
150 B0 812	1B	173	328B05	1B	342	E0021	32	2
150 B0 812	1B	347	328B06	1D	238	E0041	1C	86
150 B0 816	1D	243	340B03	25	16	E0 672	2	66
150 B0 818	36	5	340B03	27	55	F00 01	37	23
150 B0 818	1A	95	340B05	25	30	F0002	1D	394



# PARTS SCHEDULE

## INDEX

A			B			C		
NUMERO DE LA COMMANDE			NUMERO DE GROUPE			NUMERO DE L'ARTICLE DU CATALOGUE		
A	B	C	A	B	C	A	B	C
150B0820	32	5	340B06	15 B	40	F0003-00	1B	397
150B0820	32	12	340B08	27	48	F0004	1B	398
150B0820	15A	95	340B08	37	5	F0005	1D	395
150B0820	15 B	69	340B08	15 B	69a	F0006-00	1D	396
150B0820	1A	130	340B08	1A	153	GC102-00-00	1A	1
150B0820	1A	203	340 B10	7	18	GC102-00-00	1C	1
150B0820	1A	215	340 B10	1A	22	GC102-00-00	1D	1
150B0820	1A	216	340 B10	1A	387	GC102-00-07	1D	272
150B0820	1B	320	340 B10	1B	38	GC10 2-10 0	37	2
150B0820	1C	201	341B10	7	18	GC10 2-101	37	3
150B0822	2	82	341B10	1B	160	GC102-102	37	19
150B0822	1B	335	341B10	1C	62	GC102-90-00	37	7
150B0825	2	82a	341B12	1C	70	GC102-A-02	1C	75
150B0825	24	7	341C10	7	13	GC102-A-09-01B	25	1
150B0825	1A	17	341C10	1C	62a	N0081	2	111
150B0825	1B	171	350B08	1A	121	N02-01	1A	389
150B0825	1B	321	351B10	15 B	74	N0701	15 B	31a
150B0830	2	84	402B06	25	28	N0702	15 B	35
150B0840	1B	34	402B06	15 B	38a	N1273	32	4
150B0855	1A	9	403B10	2	99b	N2002	37	21
150B0855	1D	282	477942	15A	81	N2003	24	5
150B0860	2	86	620 012	15 B	83	N2004	34	23
150 B10 25	2	83	645 455	35	16	N2005	27	3
150 B10 25	37	6	647 081B	24	2a	N3401	34	11
150B1030	1B	327	647 081B	27	42	P0031-00	1A	6
151B10 25	2	19	647 081C	24	3a	P0032-00	1A	7
151B1270	1C	67	647 081C	27	42a	P0035-01	2	5
151C1040	1C	64	684 010	2	53	P00 37	2	38
151C10 55	7	11	900 001	7	27	P0038	2	28
214A0518	2	69	900 001	1C	230	P00 39	2	34
277 415	2	77	92 792A	1A	52a	P0046	2	12
280 145	7	4	92 796	1A	51	P0048	2	31
280 146	7	26	92 797	1A	52	P0049	2	36
283A0616	15 B	39	92 813	1D	285	P0081	2	26
P0087	2	16	P0260A-00	1A	118	P0560-00	1B	339
P00 93-0 1A	1C	59	P0266	15 A	10	P0564-00	1B	331
P0093-10-00	7	16	P0267	1 B	29	P0 585-00	1B	165
P0093-10-00	1C	60	P0 278	15A	14	P0587	14	4
P0093-20-00	7	16 a	P0 279	15A	15	P0 588	14	7
P010 0-0 0	1C	65	P0 287	1C	80	P0590	14	8
P0101	1C	72	P0302	1A	94	P0593-00	25	3
P0112	15A	8	P0306	1A	96	P0645-00	37	4
P0115	15 B	57	P0324	37		P0645-00	1B	361
P0119	1A	212	P0324	1A	98	P0646-00	15 B	54
P0120	1C	205	P0324A-00	37	15	P0666	1B	168
P0121	15 B	23	P0324B-00	37	14	P0697	1B	141
P0124	15 B	19	P0325	15 B	61	P0 743	1B	334
P0125	15A	4	P0337-00	14	1	P0 750-0 0	1B	344
P0126	15A	6	P0341-00	1B	178	P0 767-0 0	1B	156
P0 128-0 0	15A	5	P0345	1B	167	P0774	36	
P0137	34	9	P0346	1B	177	P0774	1A	128
P0140	34	8	P0 353	15 B	60	P0775A-0 0	36	3
P0 142-0 0	1B	145	P0354	14		P0775A-0 0	1A	135
P0146	1B	146	P0354	1B	164	P0778	1A	48
P0147	1B	142	P0356	15 B	55	P0779	15 B	20
P0151	2	30	P0357A-00	36	1	P0797-01	7	15
P0153	15 B	50	P0382-00	1B	356	P0827	1B	305
P0160	1 B	52	P0397	1 B	62	P0837	1B	306
P0166	11	3	P0404-00	1B	375	P0838	1B	302
P0167	27	4	P0411	1 B	46	P0839-00	1B	309
P0178-0 0	15A	16	P0413	15 B	44	P0843	35	10
P0186	1A	213	P0437	1B	374	P0844	15 B	31
P0187	15 B	33	P0453	15 B	27	P0845-00	1B	304

# PARTS SCHEDULE

## INDEX

A			B			C		
NUMERO DE LA COMMANDE			NUMERO DE GROUPE			NUMERO DE L'ARTICLE DU CATALOGUE		
A	B	C	A	B	C	A	B	C
P0 211	1B	181	P0 481-0 0	2	46	P0848-00	11	12
P0216	15 B	43	P0486	27		P0849	35	1
P0220	15 B	42	P0487	27	5	P0852	1B	303
P0 221	15 B	49	P0 488	27	6	P0855	35	2
P0225(D0225)	2	18	P0522	35	13	P0861	11	
P0226(D0226)	2	17	P0 523	11	7	P0861	1A	127
P0227	1B	157	P0 523	35	4	P0862	1B	310
P0 237-00	11	4	P0524	35	5	P0864-00	35	
P0240	15 B	47	P0525	11	8	P0864-00	1B	308
P0243	15 B	48	P0549	11	1	P0 876	1C	66
P0253-00	1A	93	P0 551	1B	340	P0880	34	4
P0260-01	1A	120	P0 555	1B	333	P0880A	34	22
P0881	2	99c	P3230-00	1B	345	P3580-00	2	
P0882	15 B	34	P3236	2	6	P3580-00	1A	5
P0884	15 B	41	P3236A	2	99d	P3585-00	2	61
P0885	15A		P3288	25		P3587A	2	10 7
P0885	15 B		P3288	1D	241	P3587B	2	4
P0885	1C	198	P3346A	1D	262	P3589-00	2	1
P0887	15 B	12	P3349-01	38	2	P3600	2	42
P0889	15 B	24	P3349-01A	38	12	P3600A	2	42a
P0891	1 B	22	P3349-01B	38	11	P3633	1C	229
P0893	1 B	32	P3349-01C	38	10	P3640	1B	44
P0895	15A	1	P3349-01D	38	3	P3791	1C	63
P0895	15 B	1	P3349-01E	38	8	P3820-00	7	
P0 90 5	7	10	P3349-01F	38	4	P3820-00	1C	25
P0907-00	25	8	P3349-01G	38	9	P3836-00	7	5
P0923	34	5	P3349-01H	38	6	P3838-0 0	7	9
P0935	34	10	P3349-01K	25	18	PA0093-01A	1C	59a
P0961	11	5	P3349-01K	38	1	PA010 0-0 0	1C	65a
P3101	34		P3349-01M	38	5	PA3228-0 0	1B	40a
P3101	1A	316	P3349-01P	38	7	PA3820-00	7	
P3103-00	34	7	P3349-02	1D	294	PA3820-00	1C	25a
P3104	34	3	P3356A-00	25	2	PA3836-00	7	5a
P3141C-0 0	25	36	P3356H	25	10	PA3838-00	7	9a
P3142A-0 0	25	29	P3356H	27	51	PB3228-00	1B	40b
P3149-00	2	45	P3481	1A	14	PC3228-0 0	1B	40
P3152A	25	35	P3486	1C	228	Q0001	15 B	55a
P3157	7	1	P3487	1C	227	Q0002	15 B	55b
P3161	1C	26	P3536	1B	198	SM10 21	1D	255
P3168-0 0	2	3	P3541	7	7	T0202	25	37
P3181-00	1A	20	P3541A	7	6	T0301	25	32
P3182-0 0	1A	19	P3561-00A	24		Y0121	1A	54
P3185	1A	13	P3561-0 0A	1D	231	Y0414	32	3
P3186-0 0	1A	8	P3561A	24	1			
P3188	2	15	P3562-00	1D	247			
P3189	2	14	P3562A-02	24	4			
P3201	15 B	45	P3563A-03	24	13			
P320 6	25	25	P3564A-04	24	14			
P320 6	1D	291	P3565A-05	24	9			
P3220	2	20	P3565A-0 6	24	7			
P3221-0 0	1B	358	P3565A-07	24	8			
P3228C	1B	39	P3567A	1D	84			
P3228D	1B	41	P3572	1D	187			

# REMARQUES

## **ATTENTION**

**la batterie de votre tracteur est livrée sans acide.**

**Vous devez remplir la batterie d'acide livrée avec votre tracteur avant toute utilisation.**

*(1 cm d'acide au-dessus des éléments interne de la batterie)*

## ***GARDEO***

***81, rue de Gozée***

***6110 Montigny-le-Tilleul Belgique***

***Tél : 0032 71 29 70 70***

***Fax : 0032 71 29 70 86***

***[www.briggsandstratton.com](http://www.briggsandstratton.com)***



**GRIDERBS155**

**GRIDERBS175**

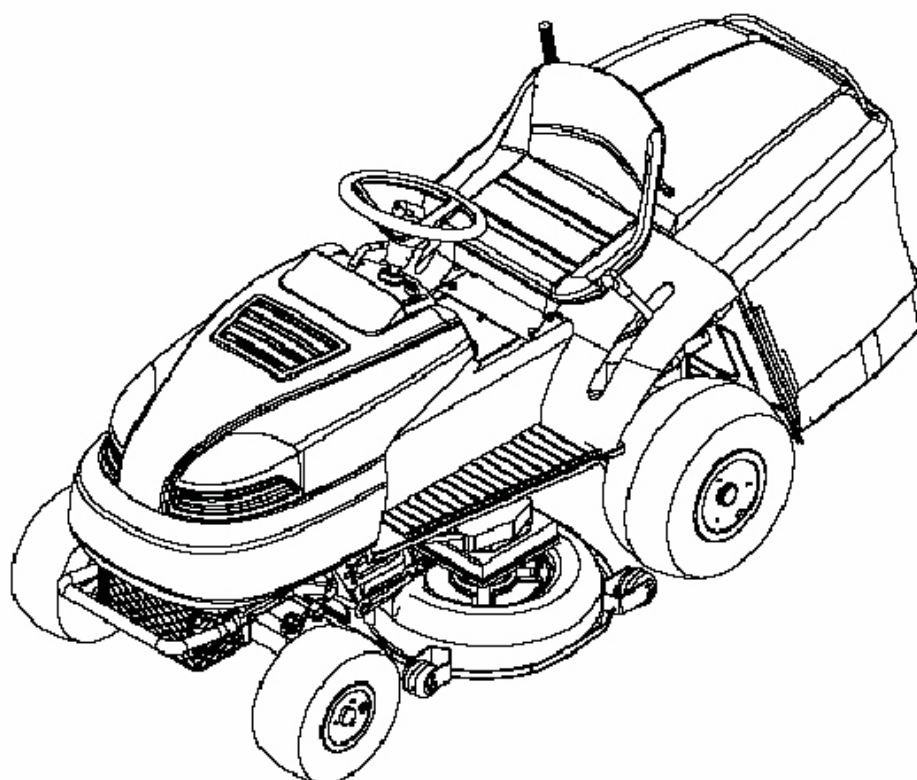

## **NL GRASMAAIER**

### **OPGELET**

**de accu van uw tractor is geleverd zonder zuur .**

**U moet de batterij met zuur vullen die met uw tractor voor elk gebruik wordt geleverd.**

*(1 cm van zuur boven de interne batterij elementen)*

[www.briggsandstratton.com](http://www.briggsandstratton.com)

# INHOUDSOPGAVE

Introductie	2
Symbolen	2
Specificaties	4
Veiligheid	5
Algemene veiligheidsregels	5
Specifieke veiligheidsregels	7
Begrijp uw product	10
Gids voor de helling	13
Uitpakken en monteren	14
Voordat u begint	17
Bedienen	19
Onderhoud	28
Oplossingen van problemen	35
Lijst van onderdelen	37
NB	97

## INTRODUCTIE

Uw nieuwe TIYA grasmaaier zal zeker meevallen. Het is gefabriceerd conform de strikte kwaliteitsstandaarden van TIYA om aan uw prestatiecriteria te voldoen. Uw nieuwe werktuig is gemakkelijk en veilig te gebruiken. Als u voorzichtig bent kan het werktuig jarenlang betrouwbare dienst verlenen.

Wees voorzichtig. Lees de hele handleiding zorgvuldig door voordat u gebruik gemaakt van uw nieuwe TIYA grasmaaier. Besteed aandacht vooral aan de opmerkingen en waarschuwingen.

Uw TIYA grasmaaier heeft veel kenmerken die uw werk sneller en gemakkelijker kunnen maken. Veiligheid, prestatie en betrouwbaarheid zijn de allerbelangrijkste factoren door het ontwerpen van dit werktuig, en dit garandeert dat het werktuig gemakkelijk is om te gebruiken en onderhouden.

## MILIEU



Recycle ongewenste materialen in plaats van dat u hen weggooit als afval. Alle werktuigen, pofbroeken en verpakkingen moeten worden gesorteerd, genomen naar het lokale recyclecentrum en verwerkt in een milieuvriendelijke wijze.

## SYMBOLEN

De noteringplaat op uw grasmaaier zou symbolen kunnen vertonen. Ze bevatten belangrijke informatie over het product of gebruiksinstructies.



Draag oorbescherming  
Draag oogbescherming  
Draag adembescherming



Lees de gebruiksinstructies zorgvuldig door.



Draag veiligheidsvoetbekleding.



Draag veiligheidshandschoenen.



Het is verboden dat u de beschermende of veiligheidsapparaten verwijdert of verknoeit.



Omstanders moeten wel ver weg blijven vanwege het risico dat er vliegende voorwerpen zijn tijdens het gebruik.



U moet het werktuig niet gebruiken zonder of de stenenbeveiliging of de grasvanger.



**Machine Omdraaien**  
Gebruik het werktuig niet indien de helling groter dan 10° is.



### Verscheuring

Zorg ervoor dat kinderen altijd ver van deze machine wegblijven wanneer de motor aan het werken is.



Intactsleuteltje los en lees deze instructies machine repareert of onderhoudt.



Werktuig niet gebruiken zonder of de helling of de grasvanger.



U moet niet roken of vuur gebruiken dichtbij de machine.

# SYMBOLEN



Het dumpen van gebruikte olie in het milieu is verboden. De olie moet worden verwerkt conform de huidige wetgeving in het land waar het product gebruikt wordt.



**Risico dat u uzelf snijdt.** Bewegende bladeren. U moet uw handen of voeten nooit onder de opening van de snijplaat plaatsen.

F N R L H

Voorts Neutraal Omgekeerd Laag Hoog



Licht aan

Verstikken

Snel

Langzaam



Ontsteking

Sleutel

Koppeling

Bladeren  
geïnstalleerd



Hete

Parkeerrem

Parkeren Bestuurdersplaats

Oppervlakte

Gesloten

Rem

Vrij

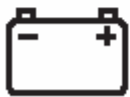

Batterij

Verloren

Koplampen

Pedaal

Opladen

Laadkist

Aan

## Dimensies van de grasmaaier

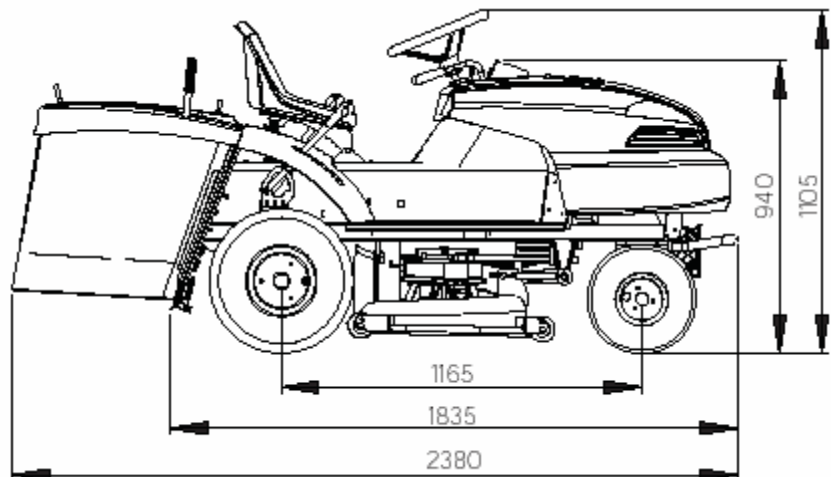
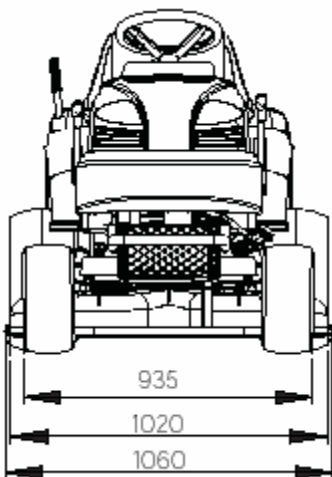

## Verantwoordelijkheden van de eigenaar

De eigenaar is verantwoordelijk voor het volgen van deze instructies:

- Lees en volg de regels voor veilige bediening.
- Volg alle montageinstructies.
- Controleer de machine.
- Zorg ervoor dat de operator van de machine begrijpt hoe hij/zij de machine en de accessoires moet juist gebruiken.
- Gebruik de machine alleen met beveiliging, schilden en andere veiligheidsapparaten die goed werken.
- Regel de machine juist.
- De machine moet worden onderhouden alleen door gemachtigde of toegelaten onderdelen voor het vervangen.
- Voer alle onderhoudswerk uit op de machine.

## Aandacht voor het milieu

- Vul de brandstoftank van de motor nooit helemaal vol.
- Loop de brandstof weg wanneer de machine lang niet in gebruik is.
- Gebruik alleen loodvrij benzine.
- Onderhoud de lucht zuiveringsinstallatie regelmatig.
- Vervang de olie regelmatig.
- Regel de motor regelmatig.
- Blijf het apparaat in een efficiënte bedieningsomstandigheid.
- Verwerk gebruikte motorolie juist.

# SPECIFICATIES

Itemnummer			<b>GRIDERBS155</b>	<b>GRIDERBS175</b>
Modelnummer	T130	T140	T160	T180
Bruto gewicht	254 kg	257 kg	261 kg	263 kg
Bruto gewicht van de semitrailer	150 kg	150 kg	150 kg	150 kg
<b>Motor</b>				
Motorfabrikant	Briggs & Stratton	Briggs & Stratton	Briggs & Stratton	Briggs & Stratton
Motortype	I/C OHV	Intek AVS OHV	I/C AVS OHV	ELS AVS OHV
Motor	12,5 HP, 4 Stroke	13,5 HP, 4 Stroke	15,5 HP, 4 Stroke	17,5 HP, 4 Stroke
Brandstoftankcapaciteit	Ja	Ja	Ja	Ja
Elektrische start	7L	7L	7L	7L
Brandstoftype	Loodvrij gewoon	Loodvrij gewoon	Loodvrij gewoon	Loodvrij gewoon
Oliecapaciteit	Ruim 48oz (1,42L)	Ruim 48oz (1,42L)	Ruim 48oz (1,42L)	Ruim 48oz (1,42L)
Olietype	SAE30/SAE5W-30	SAE30/SAE5W-30	SAE30/SAE5W-30	SAE30/SAE5W-30
Voltage van de elektrische stroomkring	12V	12V	12V	12V
Batterijcapaciteit	24 Ah	24 Ah	24 Ah	24 Ah
Oplaadsysteem	DC geregeld	DC geregeld	DC geregeld	DC geregeld
Ontlading	Deel nr. 5066	Deel nr. 5066	Deel nr. 5066	Deel nr. 5066
Lawaainiveau tijdens bediening	98 dB	98 dB	98 dB	98 dB
<b>Transmissie</b>				
Achterwiel	Ja	Ja	Ja	Ja
CVT	7+R	7+R	7+R	7+R
Snelheid voorwaarts (ruim) bij 3000	2,2 – 9,2 km/h	2,2 – 9,2 km/h	2,2 – 9,2 km/h	2,2 – 9,2 km/h
Snelheid omgekeerd	4,6 km/h	4,6 km/h	4,6 km/h	4,6 km/h
Voorband	15 x 6,00 - 6	15 x 6,00 - 6	15 x 6,00 - 6	15 x 6,00 - 6
Achterband	18 x 8,50 - 8	18 x 8,50 - 8	18 x 8,50 - 8	18 x 8,50 - 8
Druk van de voorband	1,4 Bar	1,4 Bar	1,4 Bar	1,4 Bar
Druk van de achterband	1,0 Bar	1,0 Bar	1,0 Bar	1,0 Bar
Draaistraal	75 cm	75 cm	75 cm	75 cm
<b>Capaciteit</b>				
Aantal bladeren	2	2	2	2
Snijdbreedte	102 cm	102 cm	102 cm	102 cm
Snijdhogte	3 - 9 cm	3 - 9 cm	3 - 9 cm	3 - 9 cm
Aantal snijdhogte	7	7	7	7
Capaciteit van de grasvanger	300L	300L	300L	300L



# VEILIGHEID

## Veiligheidsregels voor "ride-on" machines



**GEVAAR!** DEZE SNIJDMACHINE KAN HANDEN EN VOETEN AMPUTEREN EN VOORWERPEN NAAR BUITEN GOOIEN. NALATIGHEID IN HET GEHOORZAMEN AAN DE VOLGENDE VEILIGHEIDSinSTRUCTIES KAN ERNSTIGE VERWONDING OF ZELFS STERFGEVAL VEROORZAKEN.



**WAARSCHUWING:** Om toevallige start te vermijden tijdens het instellen, vervoer, regelen of repareren, koppel de ontladingskabel altijd los en plaats hem in een plek waar hij de ontlading niet kan aanraken.



**WAARSCHUWING:** U moet de machine nooit freewheelen, anders zou u de controle over de maaier kunnen verliezen.



**WAARSCHUWING:** Sleep enkel de accessoires die zijn aangeraden door de fabrikant van uw maaier en **voldoen aan alle specificaties**. Gebruik gezond verstand tijdens het slepen. Bedien enkel op de laagst mogelijke snelheid als het een helling betreft. Een te zware lading op een helling is gevaarlijk. Banden kunnen tractie verliezen met het terrein en dan zou u controle over uw maaier kunnen verliezen.



**WAARSCHUWING:** Motoruitlaatstoffen, sommige van zijn bestanddelen en zekere voertuigcomponenten bevatten of stralen chemische stoffen uit die kanker en geboortedefecten of andere reproductieve kwaad zouden kunnen veroorzaken.



**WAARSCHUWING:** Batterijposten, eindpunten en verwante onderdelen bevatten lood, loodverbindingen en chemische stoffen die kanker en geboortedefecten of andere reproductieve kwaad zouden kunnen veroorzaken. Wast u uw handen na behandeling.

Lees, begrijp en volg alle instructies op de machine en in de handleiding voor het gebruik.

- U moet handen of voeten niet plaatsen nabij roterende delen of onder de machine. De ontladingsopening moet nooit worden geblokkeerd.
- Sta enkel verantwoordelijke volwassenen toe die vertrouwd zijn met de instructies om de machine te bedienen.
- Ontruim het gebied van voorwerpen zoals rotsen, speelgoed, kabels enz. die kunnen worden opgenomen en gegooid door de bladeren.
- Zorg ervoor dat het gebied zonder omstanders is voor de bediening. Zet de machine uit indien iemand het gebied binnengaat.
- Breng nooit passagiers.
- Niet maaien in keerzijde tenzij het absoluut noodzakelijk is. Kijk altijd naar beneden en achter voor en terwijl de bediening.
- Richt ontladen materiaal nooit naar mensen. U moet ook materiaal niet ontladen tegen een muur of belemmering. Het materiaal zou terug naar de operator kunnen afketsen. Stop de bladeren wanneer ze grindoppervlakten doorgaan.

- Gebruik de machine niet zonder de volledige grasvanger, ontladingsbeveiliging of andere veiligheidsvoorzieningen.
- Minder de snelheid voor het draaien.
- Een werkende machine moet nooit worden onbeheerd. Zet de bladeren uit, regel de parkeerrem, stop de motor en verwijder de sleutels voor het demonteren.
- Maak de bladeren los wanneer ze niet in gebruik zijn. Zet de motor uit en wacht totdat alle onderdelen helemaal gestopt zijn voordat u de machine schoonmaakt, de grasvanger verwijdert of de ontladingsbeveiliging wegneemt.
- Bedien de machine enkel in daglicht of voldoende kunstlicht.
- U moet de machine niet gebruiken onder de invloed van alcohol of medicijnen.
- Besteed aandacht aan het verkeer wanneer u de machine nabij de straten gebruikt.
- Besteed extra aandacht tijdens het laden of ontladen van de machine in een aanhangwagen of vrachtwagen.
- Draag altijd oogbescherming wanneer u de machine gebruikt.
- Gegevens tonen aan dat bedieningslieden die over 60 zijn zijn betrokken in een groot percentage van de verwondingen die zijn gerelateerd van het rijden van machine. Deze bedieningslieden moeten hun bekwaamheid evalueren om de machine veilig genoeg te bedienen om zich en anderen te beschermen tegen ernstige verwonding.
- Volg de aanbevelingen van de fabrikant voor wiel- of tegengewichten.
- Blijf de machine weg van gras, bladeren of andere puinopeenhopping die uitlaatbuis/motoronderdelen kunnen aanraken en beschadigen. Sta het machinedek niet toe dat het bladeren of ander puin ploegt die openhopping kan veroorzaken. Veeg enige olie- of brandstofmorserij voor het bedienen of opslaan van de machine. Laat de machine zich afkoelen voor het opslaan.

### Bedienen op een helling

- Hellingen zijn een belangrijke factor van het verlies van controle en omkantelgevallen, die ernstige verwonding of zelfs sterfgeval kunnen veroorzaken. De operatie op alle hellingen vereist extra aandacht. Indien u niet terug op de helling kan of indien u erop zich onbehaaglijk voelt, maai hem dan niet.
- Maai op een helling op en neer, maar niet over.
- Besteed aandacht aan gaten, sleur, bulten, rotsen of andere verborgen voorwerpen. Een ongelijk terrein zou de machine kunnen kantelen. Lang gras kan hindernissen verbergen.
- Kies een lage grondsnelheid zodat u op de helling niet hoeft te stoppen of van plaats veranderen.
- Maai niet op nat gras. Banden zouden tractie kunnen verliezen. Blijf de machine altijd in uitrusting wanneer het langs een helling gaat. U moet niet veranderen naar "neutraal" en naar beneden freewheelen.
- Vermijd starten, stoppen of draaien op een helling. Indien de banden tractie verloren hebben, maak de bladeren los en ga langzaam rechtstreeks naar beneden langs de helling.
- Maak alle bewegingen op de hellingen langzaam en geleidelijk. Maak geen plotselinge veranderingen in snelheid of richting, omdat die de machine zouden kunnen omdraaien.
- Besteed extra aandacht tijdens het bedienen van machine samen met grasvangers of andere accessoires, want ze kunnen de stabiliteit van de machine affecteren. Gebruik de machine niet op een steile helling.
- Probeer de machine nooit te stabiliseren d.m.v. dat u uw voet op het terrein plaats.
- Niet maaien nabij dalingen, sloten of dijken. De machine zou plotseling kunnen omdraaien indien een wiel over de rand is of indien de rand inslaat.

## Kinderen

Tragische ongevallen kunnen gebeuren indien de bedieningsman niet voorzichtig is voor kinderen. Kinderen zijn dikwijls aangetrokken naar de machine en de maaiactiviteiten. Neem nooit aan dat kinderen zullen blijven waar u hen laatst zag waren.

- Blijf kinderen weg van het te maaien gebied en onder de waakzame zorg van een verantwoordelijke volwassene behalve de bedieningsman.
- Wees voorzichtig en zet de machine uit indien een kind het gebied binnengaat.
- Voor en tijdens het teruggaande maaien, kijk naar achter en beneden voor kleine kinderen.
- Draag kinderen nooit mee, zelfs wanneer de bladeren uitgezet zijn. Zij zouden kunnen vallen en worden ernstig verwond of zich met de veilige bediening van de machine kunnen bemoeien. Kinderen die in het verleden meegedragen zijn kunnen plotseling verschijnen in het te maaien gebied en vragen om een ander keer meedragen dus het is zeer gevaarlijk voor hen.
- Sta kinderen nooit toe de machine te bedienen.
- Besteed extra aandacht wanneer u benadert blinde hoeken, struiken, bomen of andere voorwerpen die uw zicht van een kind kan belemmeren.

## Slepen

- Sleep enkel met een machine die een hapering heeft voor het slepen. Hecht geen geslept apparaat behalve aan het haperingpunt.
- Volg de aanbeveling van de fabrikant voor gewichtslimieten voor gesleepte uitrusting en het slepen op hellingen.
- Sta kinderen of anderen nooit toe om op de gesleepte uitrusting te staan.
- Op hellingen zou het gewicht van de gesleepte uitrusting kunnen leiden tot het verlies van tractie en controle.
- Beweeg langzaam en geef extra afstand om te stoppen.

## Dienst

### Veilige behandeling van benzine

- Om persoonlijke verwonding of eigendom schade te vermijden, gebruik extreme zorg in behandeling benzine. Benzine is bijzonder brandbaar en de dampen zijn explosief.
- Doof alle sigaretten, sigaren, pijpen en andere bronnen van ontsteking.
- Gebruik enkel goedgekeurde benzine verpakking.
- Verwijder nooit gashoofddekseel of voeg brandstof met de motor loopt toe. Sta toe dat motor voor hertanken af te koelen.
- Voorzie van brandstof nooit de machine binnen.
- Sla nooit de machine of brandstofverpakking op waar er een open vlam is, vonk of piloot licht zoals op een waterhitte of andere toestellen.
- Vul nooit verpakkingen in een voertuig of in een vrachtwagen of aanhangwagen bed met plastisch lijntoestel. Plaats altijd verpakkingen op het terrein weg van uw voertuig wanneer vulling.
- Verwijder gas aangedreven uitrusting van de vrachtwagen of aanhangwagen en hertank het op het terrein. Indien dit niet mogelijk is, hertank dan zo'n uitrusting met een draagbare verpakking, in plaats van een benzine automaat straalbuis.
- Houd de straalbuis in contact met de rand van de brandstoftank of verpakking bij die aan alle tijden opent tot voorzien van brandstof volledig is. Gebruik geen straalbuis slot-open apparaat.
- Indien brandstof op kledij is verspild, kledende verandering onmiddellijk.
- Te vol doe nooit brandstoftank. Vervang gashoofddekseel en haal veilig aan.

## Algemene dienst

- Bedien nooit machine in een gesloten gebied.
- Houd alle noten bij en vergrendelt strak om zeker de uitrusting te zijn is in brandkast arbeidsvoorwaarde.
- Knoei met nooit veiligheidsapparaten. Controleer hun gepaste operatie regelmatig.
- De machine moet zijn vrij van gras of andere puin ontwikkeling. Maak olie of brandstofmorserij schoon en verwijder enig brandstof weekte puin. Sta toe dat machine voor het opslaan af te koelen.
- Indien u een buitenlands voorwerp staak, stop en onderzoek de machine. Herstel zo nodig voor het starten opnieuw.
- Maak nooit enig regelingen of herstellingen met het motor lopen.
- Controle grasvanger componenten en de ontlading bewaken herhaaldelijk en vervangen met van fabrikant de aanraadge delen indien nodig.
- Machinale bladeren zijn scherp. Wikkel het blad of dracht handschoenen en gebruik extra waarschuwing wanneer onderhouden hen.
- Controleer rem operatie herhaaldelijk. Regel en onderhoud als noodzakelijk.
- Handhaaf of vervang veiligheid en instructie etiketten, als noodzakelijk.



- Wees zeker het gebied is helder van omstander voor bediening. Stop machine indien iemand het gebied binnengaat.
- Draag passagiers nooit mee.
- In keerzijde tenzij absoluut noodzakelijk niet maait. Kijk altijd beneden in en achter voor en terwijl steun.
- Draag nooit kinderen, zelfs met de bladeren afsluit. Zij zullen van misschien vallen en worden serieus met veilige machinale operatie gekwetst of worden bemoeid zich. Kinderen die ritten in het verleden plotseling gegeven geworden zijn zullen misschien verschijnen in het maaiende gebied voor nog een rit en worden overreden of worden gesteund over door de machine.
- Houd kinderen uit het maaiende gebied en in de waakzame zorg van een verantwoordelijk bij dat volwassen is behalve de bedieningsman.
- Wees alert en bocht machine van indien een kind het gebied binnengaat.
- Voor en terwijl steun, kijk achter en beneden voor kleine kinderen.
- Maai op en neer hellingen (10° Max.), niet over.
- Kies een lage grondsnelheid bijgevolg dat u zult niet moeten terwijl op de helling stoppen of te verplaatsen.
- Vermijd beginnen, stappend of zettend een helling aan. Indien de banden tractie verliezen, maak de bladeren los en ga langzaam rechtstreeks beneden in de helling door.
- Indien machinale eendes terwijl gaan bergop, maak los bladeren, verandering in keerzijde en terug beneden in langzaam.
- Hellingen niet zet aan tenzij noodzakelijk en dan, bocht langzaam en geleidelijk afhellend zo mogelijk.

## De te volgen stappen

### Voor het maaien

- Verzeker om correct te kleden. Draag harde schoenen, niet sandalen of tennis schoenen.
- Onderzoek het blad. Een blad dat gebogen is, gebroken of beschadigen moet vervangen worden met een fabrieksvervanging blad.
- Vul de brandstoftank buiten. Proper van verspilde brandstof.
- De lezing en volg de Gebruikershandleiding, de instructies met de motor en de instructies met enig aanhechtstel. Gebruikershandleiding instructies zijn voor uw veiligheid en de veiligheid van anderen.
- Uitlaatstoffen uitwasemingen zijn gevaarlijk. Begin de motor buiten.
- Vergewist u zich ervan dat alle veiligheidsapparaten in plaats zijn en werkend correct.
- De operatie van de machine is enkel voor een persoon die ervaring heeft.
- Nat gras kan gevaarlijk zijn. Verhuur het gras droogt.
- Onderricht kinderen en anderen om van de sector weg te houden.
- Snijd nooit het gras zonder goede licht.
- Neem losse voorwerpen op. Verwijder hen van het maaiende gebied.

### Tijdens het maaien

- Het horloge voor gerepareerde voorwerpen en vermijd hen. Zij kunnen de machine of reden verwonding beschadigen.
- Een hete motor, geluiddemper en uitzending zullen een zwerver veroorzaken. Niet aanraken.
- Helling en hellingen moeten voorzichtig gemaaid worden. Gelieve 13 van dit handboek oproepen om een helling te controleren.
- Het meer van daglicht of goede kunstmatige licht is reden om het maaien te stoppen.
- Onderzoek de machine, het blad en andere delen voor schade na het slaan van een buitenlands voorwerp of indien de eenheid buitensporig vibreert.
- Regelingen of herstellingen zonder het stoppen van de motor niet maakt. Koppel de bougie draad los.
- Op of nabije weg, kijk voor verkeer uit. Leid ontladweg van weg.
- Wanneer maaien, vermijd gebieden waar tractie onzeker is. Kijk voor het veranderen van richting van reis om.
- In zwaar gras verhoogt de snijdende hoogte. Snijd langzamer. Stop de motor om verstopt gras van de machine te verwijderen.
- Verwijder nooit enig veiligheid verwante delen.
- Benzine in een motor niet giet die heet of lopen is.

### Na het maaien

- Verhuur altijd de machine afkoelt voor het opslaan in een bijgevoegd gebied.
- Het buitenlands materiaal op de machine is gevaarlijk. Proper van gras, vet en olie voor het opslaan.
- Haal alle losmaken noten, bouten en schroeven aan voor u de eenheid gebruik.
- Lege en propere enig grasvanger of andere onderdeel.
- Verwijder de sleutel of koppel de bougie draad los om onbevoegde gebruik te voorkomen.
- Vergewist u zich ervan dat de machine nabij een bron van ontsteking is niet bijgehouden. Gas uitwasemingen kunnen een explosie veroorzaken.
- Enkel oorspronkelijke delen of fabriek keurden vervangmiddelen kunnen gebruikt worden goed de machine te onderhouden.
- Wanneer opslaan de machine voor een verlengde periode, verwijder de brandstof van de brandstoftank.
- Onderricht kinderen om het machinale alleen te verlaten. Het is geen speelgoed.
- Houd nooit benzine nabij een bron van ontsteking bij. Gebruik altijd een goedgekeurde verpakking. Houd benzine van kinderen weg.

## Aanvullende veiligheidsregels voor het rijden op de maaier

Elk persoon die macht uitrusting bedienen moet leren correct en veilige maaien procedures te gebruiken. Om u te helpen te leren, lees voorzichtig de volgende pagina's. Meestal werd de bedieningsman niet correct getoond of heeft de instructies op de eenheid of in het Instructie Handboek voor het gebruik de eenheid niet gelezen. Ook hebben sommige bedieningslieden genoeg ervaring niet. Het resultaat is onveilige gebruik en brengend in gevaar de bedieningsman, omstander en de uitrusting. Nog een resultaat kan een arme verschijning van het gebied gemaaid zijn.

### Lees deze handleiding

Lees de instructies op de eenheid. Bedien de maaier volgens de Brandmaaiengids. Volg alle veiligheidsregels, waarschuwingen of waarschuwingen in dit handboek en op de eenheid. Vergewist u zich ervan aan iemand die de eenheid gebruikt leest de instructies en is hoe veilig verteld de maaier te bedienen. De maaier zal aan u goede dienst en duurzaamheid geven, indien bediende in normale voorwaarde. Indien de maaier niet correct onderhouden is of is gebruikt waar het terrein ruw of ongeschikt is, productprestatie en veiligheid zal afgenomen worden.

- **Correcte kledij is een belangrijk deel van veilig maaien.** Veiligheidsglazen zullen de ogen van voorwerpen beschermen die door de maaier ontladen worden. Veiligheidsschoenen met staalplaten kunnen een voet van verwonding door het blad beschermen. Voor bescherming van voorwerpen die van de maaier ontladen worden, dracht die dat kleedt zal bedekken de wapens en benen.
- **Voor u begint het gras te snijden, beoefen gebruikend de maaier in een groot open en vlak gebied.** Leer de locatie van de controles op de maaier. Weet het doel van de controles en hoe zij werken. In een noodsituatie hoe snel u het blad kan stoppen is belangrijk. Leer hoe de maaier aan alle tijden te controleren.
- **Voor elektrische start motoren zit in de stoel om de motor te beginnen.** De batterij kan gevaarlijk zijn. Volg de instructies op de batterij, de zure verpakking en in dit handboek wanneer werken met de batterij. Zelfs kleine batterijen hebben genoeg spanning om een verwonding te veroorzaken. Wees altijd voorzichtig.
- **De maaier wordt ontworpen door een persoon bediend worden.** Verhuur nooit nog een persoon rit met u op de eenheid of op enig onderdelen. Een passagier zal de eenheid maken die harder is te controleren, belemmer het zicht of leid de bedieningsman af en is gevaarlijk naar de bedieningsman, de passagier en de uitrusting. Zonder een passagiersstoel kan de passagier van de maaier of contact gevaarlijke delen vallen. Een maaier is geen speelgoed voor het tentoonspreiden of voor het geven van ritten.
- **Snijd nooit een nat gazon.** Nat gras kan een ongeval veroorzaken, tref maaier prestatie en kan problemen met toekomstig gazon groei en verschijning veroorzaken. Nat gras is glad en kan de maaier veroorzaken te zakken. Iemand kan door het aanraken van het blad (bladeren) gekwetst worden. Nat gras is geneigd om de maaier te verstopten en te arme ontlading veroorzaken. De snee bevochtigt gras zal verzamelen op het gazon en zal de groei van het gras vertraagt. Ook bevochtigt de maaier zal veroorzaken delen te roesten en af te nemen het leven van de eenheid.



- **Wanneer u het gazon doorkijkt, herinner u te kijken voor hindernissen die niet verwijderd worden kunnen, zoals door buizen, stompen of rotsen leidt.** Houd van deze hindernissen weg die schade aan de maaier of verwonding naar de bedieningsman of een persoon nabij de maaier veroorzaken kunnen. Klaar het gebied van rotsen, speelgoed, draad of andere losse voorwerpen op. Deze onderdelen kunnen de maaier beschadigen of kunnen door het maaier blad ontladen worden.
- **Het blad van een macht maaier roteert heel snel.** Het kan rotsen en andere voorwerpen over een lange afstand ontladen die gevaarlijk zijn kan. De macht van de voorwerpen kan Windows, reden verwondingen breken of kan zelfs een oog uit zetten. Meestal is de verwonding naar een persoon, zoals een kind. Houd iedere persoon volledig weg van het gebied gemaaid worden bij. Vergewist u zich ervan dat het gras naar iemand is niet ontladen. De planning van uw maaier model heeft een dubbel voordeel. Het kan de mogelijkheid van een verwonding afnemen en kan het propeere maken op na maait gemakkelijker.
- **Controleer het terrein van het gebied gemaaid worden.** Maai in een model dat u van gevaarlijke gebieden weghouden zal. Controleer de afstand die u en de afstand die stoppen moet verkrijgbaar is te draaien. Hellingen en ruw terrein moeten gemaaid worden voorzichtig en sommige gebieden moeten aan iedereen niet gemaaid worden. Met het rijden van maaiers maai op en neer de heuvel. Wanneer u ruw terrein of op hellingen moet maaien, nooit verandering richtingen of verander uitrustingen en einde in deze gebieden enkel in een noodsituatie. Voor u op of beneden in een helling rijdt, poging naar rug rechtstreeks op de helling. Op niet rijdt of beneden in een helling die te stijl naar rug die is recht is op. Verwijs om 13 van dit handboek op te roepen om enig hellingen te controleren.
- **Voordat u snijden begint, uitvoering zekere de maaier werd volledig volgens het Instructiehandboek geassembleerd.** Indien de maaier volledig aan de winkel werd geassembleerd, moet u nog steeds de maaier volgens de vergadering instructies controleren. Vergewist u zich ervan dat de maaier correct geassembleerd is en dat alle bevestigingsmiddelen strak zijn. Vergewist u zich ervan dat de motor de correcte hoeveelheid van olie heeft. Controleer deze onderdelen dikwijls tijdens het leven van de maaier.
- **Uw maaier heeft een benzine motor.** Benzine is een gevaarlijke brandstof. Houd benzine enkel in een goedgekeurde veiligheidsbenzine verpakking bij. Grote hoeveelheden van benzine niet houdt bij. Wanneer u benzine naar de brandstoftank toevoeg, rookt niet. Sla de benzine verpakking en de maaier in een gebied op dat goede ventilatie heeft. Houd ook de benzine van enig vlammen zoals het piloot licht van een oven of enig andere bron van ontsteking weg. Indien de maaier is voor meer dan enkele weken opgeslagen worden, verwijder de benzine van de brandstoftank. Wanneer in een omheining, voeg benzine naar de brandstoftank niet toe. Voor u benzine toevoeg, beweeg de maaier buiten en voeg benzine voorzichtig toe. Voor u de motor, te verwijderen enig benzine van de buitenkant van de brandstoftank of van de maaier begint. Warme benzine zal uitbreiden. Verlaat sommige ruimtes in de brandstoftank voor de benzine uit te breiden. Ook heeft het brandstofhoofddekseel een luchtopening gat voor brandstofdampen. Gebruik altijd het correcte brandstofhoofddekseel. De mislukking zal volgen veiligheidsregels over benzine zullen vuren en explosies, verwonding naar u en schade aan de uitrusting en andere eigendom veroorzaken.
- **Indien u benzine naar een motor toevoegt die of heet loopt, kan het resultaat een explosie zijn.** Voor u benzine toevoegt, stop de motor en verhuur de motor afkoelt voor enkele minuten. Verwijder droog gras en ander puin van de maaier. Houd de maaier volkomen bij om de prestatie te verbeteren, help de motor en uitzending loopt koeler, verleng het leven om delen te bewegen en neem het gevaar van een vuur af.
- **Vuren en explosies zijn niet de enige gevaren wanneer werken rond een maaier.** De motor, uitzending en de geluiddemper zullen heet in enkele minuten werden wanneer de motor loopt. Deze delen van de maaier niet raakt aan. Stop de motor. Verhuur de motor en uitzending koelt af voor het onderhouden van de maaier. Herinnert u, zijn uitlaatstoffen uitwasemingen gevaarlijk. Bedien nooit de motor in een gebouw.
- **Wanneer u een nieuwe maaier krijgt, kan het een nieuwe ervaring voor de familie zijn.** Vertel elk persoon hoe een maaier gevaarlijk kan zijn. Herinner u, is een maaier geen speelgoed. Een maaier is niet gebruikt worden door kinderen of iemand niet oud genoeg, sterk genoeg of dat hebben ervaring niet.
- **Indien de maaier niet correct geassembleerd is, niet bediende correct of niet regelmatig onderhouden, kan de maaier gevaarlijk zijn.** De belangrijkste regel zal is altijd gebruik goed oordeel en gezond verstand volgen. Maai veilig en voorzichtig.
- **Uw maaier wanneer in operatie bijzonder gevaarlijk is.** Vingers, voeten en andere delen kunnen door het blad gesneden worden. Verwondingen gebeuren wanneer de bedieningsman de glijbaan opening niet denkt en tast in. Bedien altijd de maaier alsof het blad roteert. Of maakt een regeling, behalve naar de carburator niet onderhoudt, terwijl de motor loopt.
- **Gebruik enkel onderdelen die fabriek goedgekeurde voor uw maaier zijn.** Het verkeerde onderdeel kan de veiligheid van de maaier afnemen en kan zelfs de eenheid beschadigen. De lezing en volg de instructies omvatten met het onderdeel en de maaier.
- **Gebruik enkel oorspronkelijke uitrusting of vervanging delen die fabriek goedgekeurde voor dienst zijn.** Indien u moet onderhouden, selecteer een Gemachtigd dienstencentrum voor uw maaier. Indien u het werk op de eenheid doet, volg de instructies in het Instructiehandboek.
- **Wanneer u maai, herinner u dat kinderen naar de maaier zijn aangetrokken.** Altijd gebruik waarschuwing wanneer maaien rond hindernissen van bomen of struiken houdt of wanneer bewegen achterwaarts. Maai enkel in een voorwaartse richting zo mogelijk. Uw zicht wordt afgenomen wanneer u achterwaarts maai. Ook worden de bladeren gemaakt te snijden terwijl de eenheid vooraan beweegt. Indien u achtergebleven maai, neemt de snijdende prestatie af.

- **Voor u de maaier verlaat, stop de motor.** Verwijder de sleutel. Maak los en laat enig aanhechtstel neer. Zet de parkerende rem. Bestijg nooit of stijg van de stoel af terwijl de motor loopt. Een ongeval kan gebeuren of u de rem, verandering hefboom, gaspedaal en ontkoppelingpedaal of blad controle aanraak terwijl de motor loopt.
- **Inclusief zal vergewissen zich ervan dat u in goede voorwaarde bent wanneer u maai.** Wanneer u voor enkele uren uw reacties maai zullen afnemen en uw geest zal niet zijn als waarschuwing. Neem een korte breuk of een ongeval kan gebeuren. Indien de temperatuur heet is, gebruik waarschuwing om dehydratie te voorkomen. Indien u, boos of niet volledig bent vermoeid waarschuwing, bedient de maaier niet. Indien u alcohol, medicatie of medicijnen gebruikt, gebruikt de maaier of enig soort macht uitrusting niet.
- **De motor snelheid is een sleutel naar brandkast maaieren en naar een goed kijkend gazon.** De maximale snelheid van de motor werd aan de fabriek gezet. De stand van de motor bestuurder niet verandert.
- **Selecteer de maximale motor en grond snelheid die gelijk voor het terrein en de hoogte van het gras heeft.** Het blad snijdt best wanneer de motor aan maximale snelheid bedient. De motor en uitzending zullen ook koeler aan maximale motor snelheid lopen.
- **Ook zal de gras bagger beter functioneren wanneer de motor aan maximale snelheid bedient.** Op hellingen neem de grondsnelheid en gebruik zorg af die vergewissend zich ervan dat de maaier zich veilig voelt te bedienen.
- **Indien de weersomstandigheden slecht zijn, maait niet.** Indien weersomstandigheden slecht worden, einde dat snijdt en beëindig later. Het is gevaarlijk om gras in de regen te snijden. Vind altijd bescherming in een elektrische storm. Indien de weersomstandigheden extra droog zijn, bescherm uw ogen met veiligheidsglazen van het stof en van de voorwerpen die door de maaier ontladen worden. Ook kunnen een stof of een stuifmeel masker helpen.
- **Uw maaier is met een aantal veiligheidsapparaten uitgerust die belangrijk voor de veiligheid van de bedieningsman en omstander en nooit zijn moet veranderd worden of verwijderd van worden de maaier.** Indien een veiligheidsapparaat, beschadigen of niet langer functie is verloren, herstel of vervang het apparaat voor u de maaier bedien.
- **Het is best overdag te maaieren.** Indien u 's nachts moet maaieren, uitvoering zeker er is genoeg licht voor veilige operatie.
- **Uw maaier zal regelmatig onderhoud en dienst vereisen.** Het onderhoudsschema hangt van de uren van gebruik af. Ook kunnen voorwaarde het schema veranderen. Controleer het Instructie Handboek voor meer informatie. Het correct onderhoud zal de maaier functie veilig helpen.
- **De maaier (behalve de carburator regeling) niet onderhoudt terwijl de motor loopt.** Voor u de eenheid onderhoudt, zelfs met de motor stopte, koppel altijd de draad van de bougie los om de motor van het beginnen te voorkomen.
- **Indien u een groot voorwerp tijdens operatie slaat, stop de motor.** Verwijder de draad van de bougie. Onderzoek voorzichtig de maaier voor schade. Voor u de motor opnieuw, te maken de noodzakelijke herstellingen begint. Indien u nieuwe of buitensporige trilling voelt, stop onmiddellijk de motor en controle voor het probleem. De trilling kan een waarschuwing van een probleem zijn. Houd alle noten, bouten bij en schroeft strak.
- **Het blad is het gevaarlijkste deel van de maaier.** Controleer herhaaldelijk het blad en de blad bevestiging bevestigingsmiddelen. Houd de bevestigingsmiddelen strak bij. Indien het blad een stevig voorwerp slaat, stop de motor. Verwijder de draad van de bougie. Ga voor een blad na dat gebogen is, gebroken of voor andere schade. Voor u de motor, te vervangen een beschadigen blad (bladeren) begint. Voor veiligheid vervang het blad iedere twee jaren.
- **Een scherp blad neemt af de werklust op de motor en meer gelijkmatig sneeën bezaaien.** Scherp herhaaldelijk het blad voor een betere kijkende snee. Verzeker om iedere zijde van het maaier huisvesting te gebruiken om nabij een voorwerp te trimmen.
- **Een gras bagger is een goed onderdeel voor uw maaier.** Voor de beste prestatie en veiligheid, uitvoering zekere de grasvanger is voor gebruik met uw maaier goedgekeurd. Volg de vergadering en operatie instructies omvatten met de grasvanger.
- **Wat grasvangers vereis een speciaal blad voor de beste prestatie.** Voor u bevestigt, controle of leeg de gras bagger, stop altijd de motor. Voor elk gebruik van de gras bagger ga voor barsten, dracht of achteruitgang na. Voor u de gras bagger gebruik, vervang een beschadigen deel met een vervanging deel goedgekeurde door de fabriek.
- **Voor u zult een goed groen gazon hebben, volg de maaierende procedures beneden.** Het gras te kort niet snijdt. Indien u snijdt het gras te kort u het gras kan veroorzaken om geel te worden of om het gazon blik bruin te maken. Gebruik een lager hoogte van snee in koele maanden wanneer het gras dikker is. Verhoog de hoogte van snee in hete droge perioden. Indien u het gras met een blad snijdt dat niet scherp of aan een langzame motor snelheid u is, kan beschadigen het gras. Beweeg de gaspedaal controle naar de SNELLE positie wanneer maaieren en gebruiken van de gras bagger. Gebruik ook een gepaste grondsnelheid wanneer gebruiken de grasvanger.
- **Indien u de richting of model van verander snijd een beetje elke keer u maai zal maken het gras groeit sterker en dikker.** De olie of benzine naar de maaier terwijl op het gazon niet voegt toe. Verspilde olie of benzine kan het gras doden. In hoogtepunt of dikke gras probeert niet alle gras de eerste keer te snijden. Verhoog de hoogte van snee op de eerste snijden en laat de hoogte voor het volgende snijden neer. Nog een weg is enkel deel van de breedte van de maaier te snijden en uw grondsnelheid (niet de motor) af te nemen om meer langzaam te bewegen bijgevolg dat de maaier het gras kan ontladen als het voorwaarts beweegt.

# BEGRIJP UW PRODUCT

1. Rust de Verandering Hefboom uit. Verandert de richtingsbeweging van de gazonmaaier van keerzijde, neutraal, vooraan. Het ook en hulp stellen de versnelling van de gazonmaaier vast.
2. Stuurrad. Bochten en controleert de richting van de voorste wielen.
3. Gascontrole Hefboom (Verstikking Controle en Gaspedaal Controle Hefboom). Stik controle (hoogste positie) verbetert het mengsel en zou daarom moeten gebruikt worden wanneer de motor van koude begint. Versnel hefboom (positie tussen dieptepunt te vasten) regelt de snelheid van de motor.
4. Blad Overeenkomst Hefboom. Voor het schakelen van de bladeren bestuurder aan en uit.
5. De hoofdontstekingschakelaar. Deze schakelaar heeft 3 standen:
  - a. UIT: Alles is uitgeschakeld
  - b. AAN: Activeer alle delen
  - c. START: Neem de beginner motor aan
6. De dashboarddisplay. Wanneer de sleutel naar "AAN" is gedraaid, komen alle lichten op tegelijkertijd voor over een halve seconde aan te duiden dat de machine goed werkt. Nadien wanneer een waarschuwing aansteekt, komt op, het aanduidt de volgende opmerkelijke lampen:
  - A. Bladeren namen aan
  - B. De parkerende rem nam aan
  - C. Bestuurder de stoel bevrijdt
  - D. Verloren verpakking
  - E. Koplampen aan
  - F. Batterij beschuldigen
7. Rem en Ontkoppelingspedaal Trappen. Dit pedaal heeft een dubbele functie – tijdens het eerste deel van zijn reis het handelt als een ontkoppelingspedaal en neemt aan en makend rit naar de wielen los en in het tweede deel het handelt als een rem op de achterwielen.
8. De koplamp Schakelaar. Dit staat toe dat u de lichten "AAN" of "UIT" aan te zetten.
9. De parkerende Rem Knoop. Deze knoop staat toe dat u de gazonmaaier te stoppen van te bewegen wanneer het geparkeerd is geworden. Er zijn twee posities, die op de dashboard tentoonstelling opmerkelijke lamp aangeduid worden zullen:
  - a. Rem uit
  - b. Rem aannam
10. (Snijdend het Hoogte Regelen) de Lift Hefboom. Deze hefboom staat toe dat u de blad hoogte tot zeven posities te regelen die van 3cm- 9cm variëren.
11. Het snijdend Dek. Dit is de bewaker die bijvoegt en de roterende bladeren bedekt.
12. Snijdend Bladeren. Deze zijn componenten die het gras snijden. Speciaal ontworpen vleugels aan de einden hulp duw het snee gras naar het verzamelaar kanaal.
13. Het verzamelaar Kanaal. Dit is het deel dat leidt het snee gras en het snijdende dek naar de grasvanger verbindt.
14. Bezaai Vanger. Apart van het verzamelen van de gras klemmen die het ook handelt als een veiligheidsonderdeel door het stoppen van enig voorwerpen die door de bladeren opgesteld geworden zijn van buiten de machine geworpen te worden.
15. Steenbewaker of deflector. (Momenteel niet verkrijgbaar) Grasvanger en voorkomt voorwerpen die door de bladeren opgesteld geworden zijn van geworpen te worden buiten de machine.
16. De motor. Dit controleert de bladeren en rijdt aan de wielen.
17. De batterij. Verzorgt de energie om de motor te beginnen.
18. De Bestuurdersplaats. Dit is waar de gazonmaaier bedieningsman zit.
19. Voorschriften en Veiligheidsdecalcomanietjes. Verzorgt belangrijke herinneringen op de hoofdbepalingen voor het werken veilig.
20. Het inspectieluikgat. Staat toegang voor het maken enkele regelingen toe.
21. Het handvat voor het Tippen Bezaait Vanger. Dit is een handoperatie en staat toe dat de grasvanger om getipt worden om de grasklemmen te legen.



**BELANGRIJK:** Het pedaal in halve weg van ontkoppelingspedaal overeenkomst niet heeft of is overeenkomst omdat het oververhitten zal veroorzaken en beschadig de transmissieriem. Wanneer de gazontractor beweegt, verzeker uw voet is van het pedaal.



**BELANGRIJK:** Voor u begint uw gazonmaaier te gebruiken, moet u vertrouwd zelf met de locatie en de operatie van de controles maken. Dit zal de kansen van enig ongeval verminderen die gebeuren en de prestatie van de gazonmaaier versterken zal.

# BEGRIJP UW PRODUCT

Geïllustreerde tekeningen

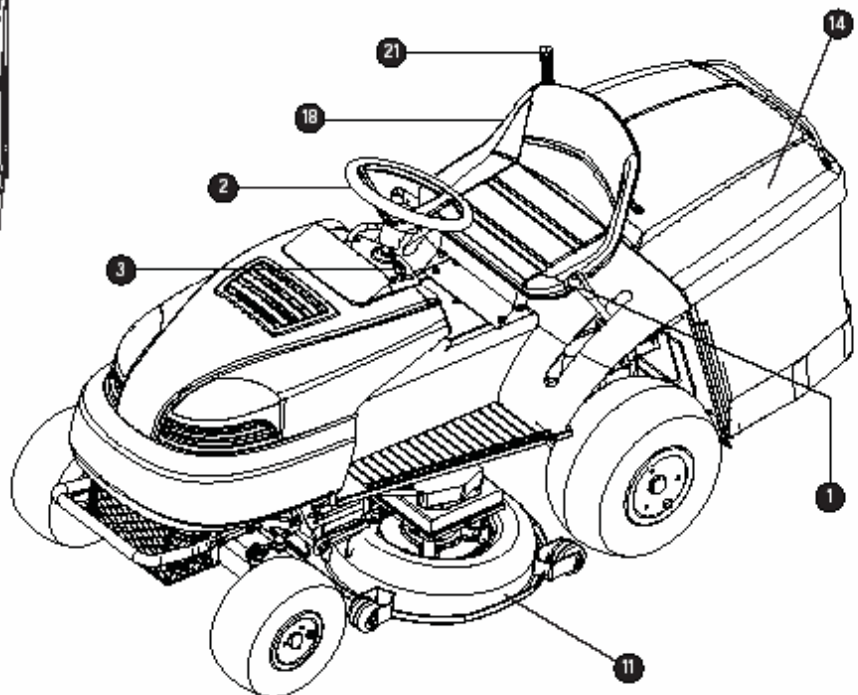
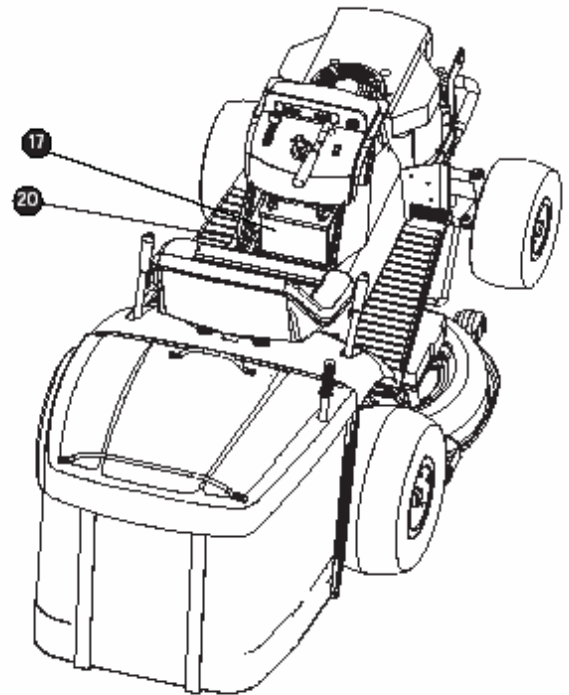
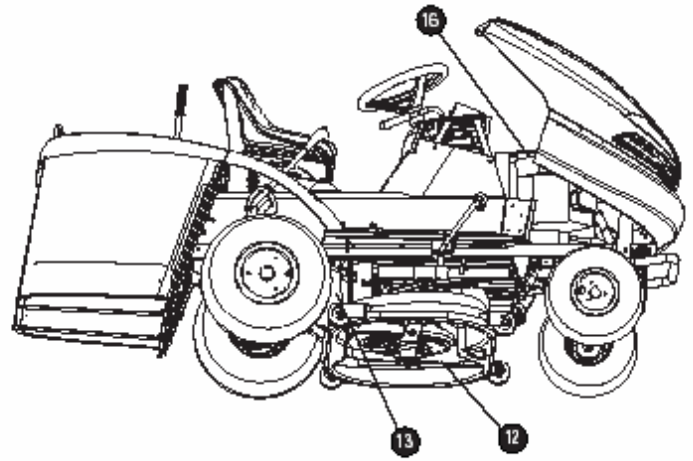
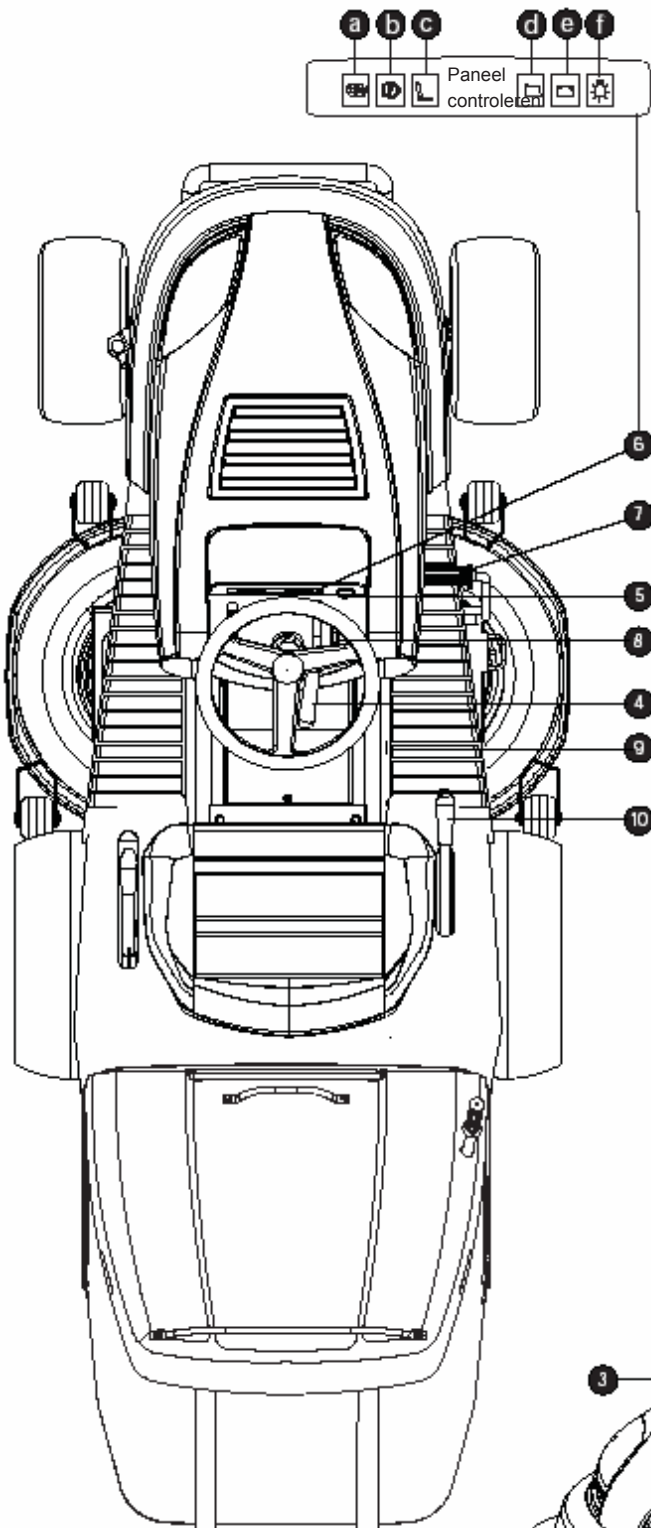



# BEGRIJP UW PRODUCT

Decalcomanie en labels

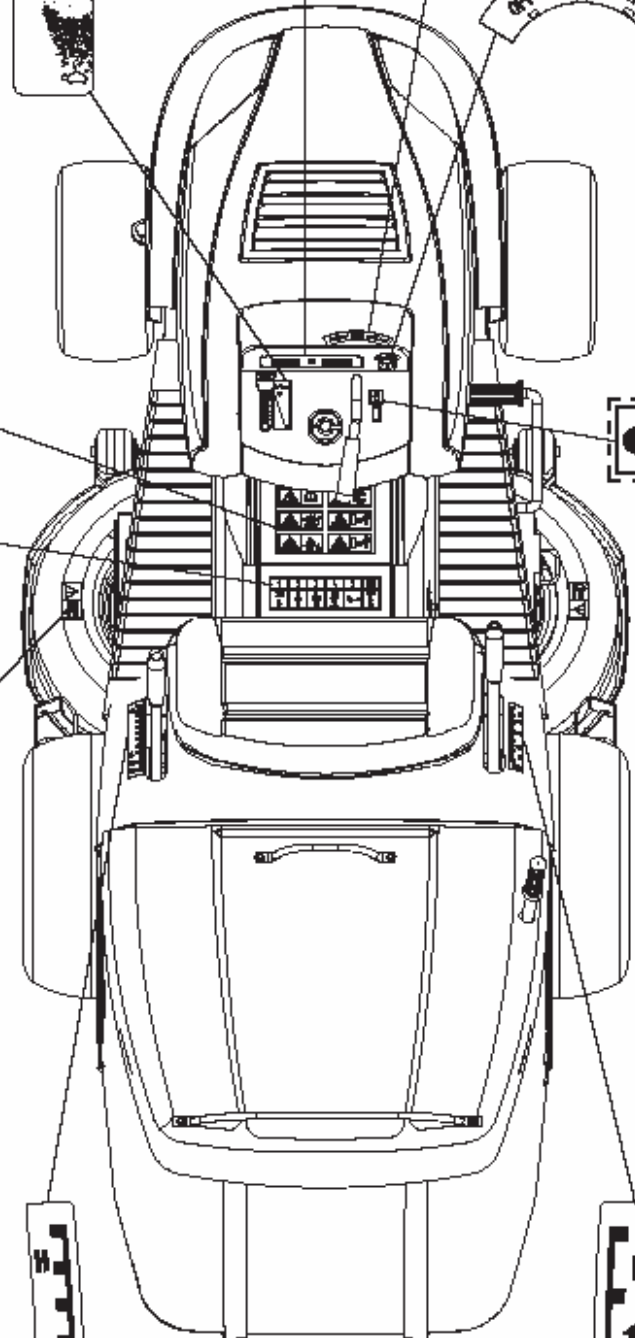
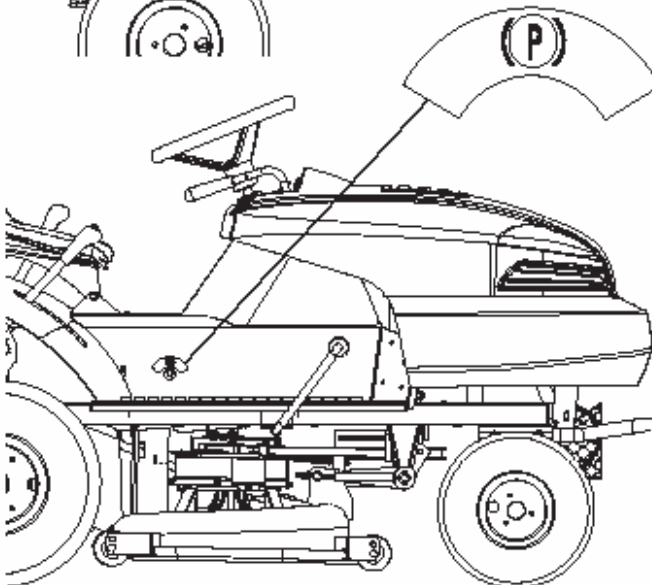
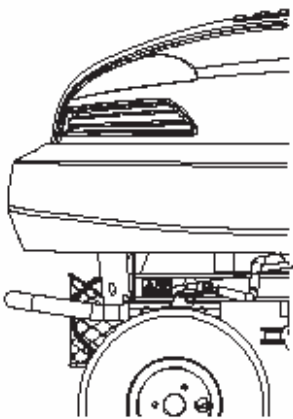
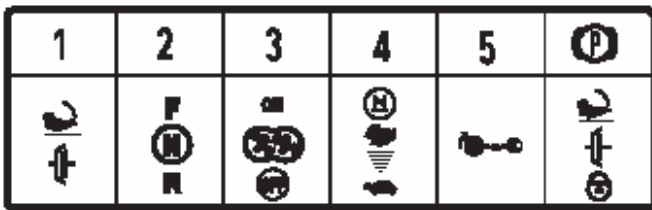
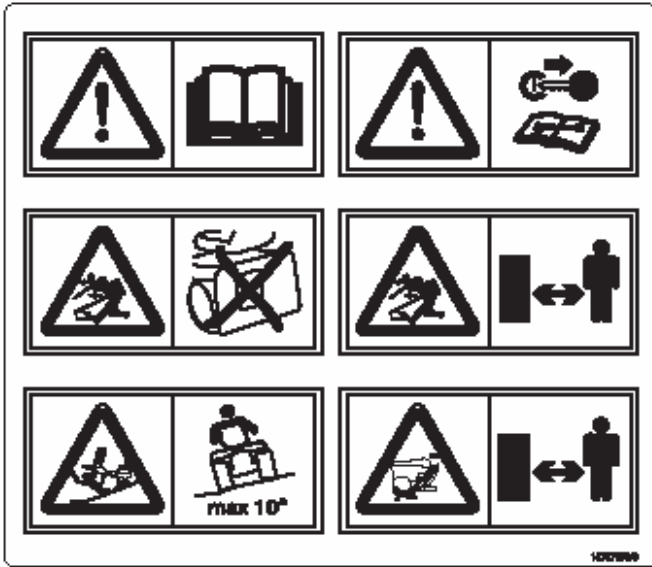



# HELLINGGIDS

Gids voor veilig maaien

## HELLINGGIDS

VOUW DE PAGINA LANGS DEZE STIPPELLIJN - DIT STAAT VOOR EEN 10° HELLING



**WAARSCHUWING:** Om de ernstige verwonding te voorkomen, bedien uw gazonmaaier op en neer de helling, **NOOIT** over het gezicht. **NOOIT** helt hooizolder geweldiger dan 10°. Verzekeer dat u bochten geleidelijk maak om het risico van het tippen te voorkomen of verlies van controle. De extreme waarschuwing moet wanneer veranderen richting op hellingen geoefend worden.

1. Vouw deze pagina langs de stippellijn zoals hierboven getoond.
2. Te verzekeren dat de pagina correct is gericht, lijn de linkerhandzijde van de pagina tegen een vertikaal voorwerp (bijv. boom, telefoonstang, gebouw, hek enz.)
3. Glijd dan horizontaal de pagina over naar de helling die u wens te meten.
4. Vergelijk de helling tegen de hoek van de vouw.

## RIJD ALLEEN OP EN NEER EEN HEUVELTJE, MAAR NIET OVER.

Wanneer gebruiken de gazontractor, is het belangrijk vast te stellen indien de helling van het land veilig is te maaien. Neem de volgende maatregelen om de veiligheid van de helling vast te stellen:

1. Maak de bladeren los.
2. Plaats de achterkant van de gazonmaaier naar boven gekeerd de helling.
3. Neem de uitrusting in keerzijde aan.
4. Keer langzaam rechte rug op de helling om.
5. Indien u dit kan bereiken, in algemene bewoordingen is de helling veilig om, nochtans, naast dit te maaien, u zou ook de volgende procedure moeten gebruiken:
  - a. Vouw deze pagina langs stippellijn aangeduid boven.
  - b. Vasthoud de pagina voor u en plaats de linkerrand van de pagina tegen een vertikaal parallelle zoals een boom koffer, hoek van een rechte structuur, een macht lijn stang of een hek.
  - c. Het uitzicht over de vouw in de richting van heuvel helling u wilt meten.
  - d. Vergelijk de hoek van de vouw met de helling van de heuvel.
6. Indien de hellinghoek boven 10 graad is, **PROBEER HET GAZON NIET TE MAAIEN.**

### WAARSCHUWING:

1. Gebruik extreme zorg aan alle tijden en vermijd plotselinge bochten of bedieningen.
2. Om ernstige verwonding te vermijden, bedien altijd uw gazonmaaier op en neer het gezicht van hellingen.
3. Maai nooit over het gezicht van de helling.
4. Hellingen geweldiger dan 10 graad niet maait.
5. De uitvoering draait geleidelijk te voorkomen tippen of verlies van controle.
6. Oefen extreme waarschuwing wanneer veranderen richting op hellingen.

### BELANGRIJK:

Houd deze gids in een brandkast en gemakkelijke toegankelijke plaats bij. Zich van deze gids **NIET** ontdoet.

# UITPAKKEN EN MONTEREN

Voor opslag en vervoer redenen zijn sommige componenten van de machine niet rechtstreeks in de fabriek geïnstalleerd, maar moeten na hun wegruiming van de verpakking geassembleerd worden. De laatste vergadering wordt door het volgen van deze eenvoudige instructies uitgevoerd. Gebruik de correcte werktuigen als noodzakelijk om gepaste strakheid te verzekeren.



**BELANGRIJK:** De machine is zonder motor olie of brandstof geleverd. Voor het opstarten van de motor vulling met olie en brandstof die de instructies volgen, gaf in het motor handboek.



**WAARSCHUWING:** Voor het doen van enig vergadering of onderhoud naar de maaier, verwijder de draad van de bougie.

Vergeet verwijderen de gazonmaaier van het karton wanneer uitpakken de machine, niet om alle individuele delen en hulpstukken bijeenkomen en beschadigt het snijdende dek wanneer nemen de machine van het lage palet niet.

De inhoud van het pakket:

- Grasmaaier
- Batterij
- Stuurrad
- Stoel
- Grasvanger componenten
- De briefomslag bevat:
  - Gebruiksaanwijzing en documenteert
  - Noten en bouten inclusief een speld voor het afsluiten van het stuurrad
  - 2 x beginner stemt
  - 1 x extra 4 A zekering
  - 2 x overvollige lampen

NB: Te voorkomen beschadigend het snijdende dek wanneer krijgen de machine beneden van het palet, hem naar de maximale hoogte neemt en wees heel voorzichtig.

Het karton uitpakken

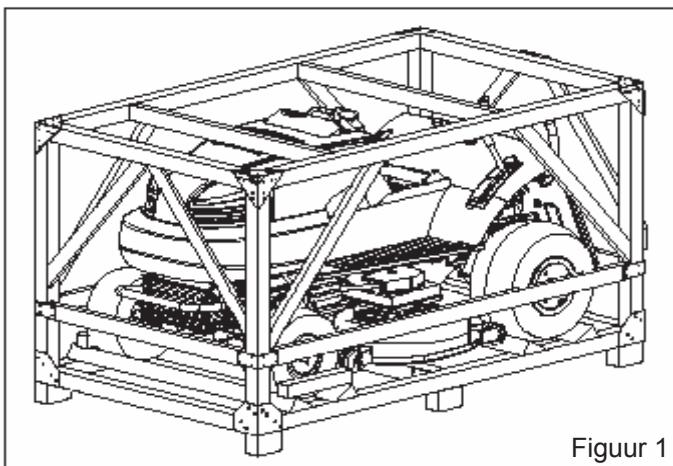

Figuur 1

NB: Wanneer u het snijdende dek naar zijn maximale hoogte hebt bewegen, kan u nu uw gazonmaaier van de schuiver rollen.

1. Verwijder alle toegankelijke losse delen en scheidt kartons van karton. (Figuur 1)
2. Maak de schroef aan vier hoek los. (Figuur 2)
3. Hef hogere delen van karton op. (Figuur 3)

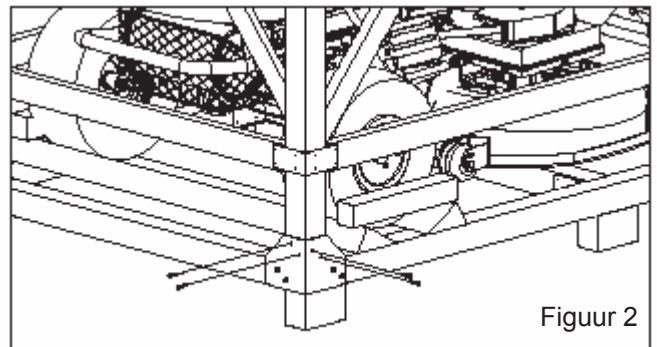

Figuur 2



**BELANGRIJK:** Controleer en verwijder enig nieten in de schuiver die de banden misschien doorboren zal terwijl proberen om de gazonmaaier van de schuiver te rollen.

4. De persliff hefboom duiker en verhoog aanhechtset lift hefboom naar zijn hoogste positie.
5. En geef vrij parkeert rem door het deprimeren van de ontkoppelingspedaal rem pedaal.
6. Plaats freewheel controle in "uitzending maakte positie los" of plaats de verandering hefboom in "N".
7. Rol de gazonmaaier vooraan van de schuiver.
8. Verwijder machine en verpakking van materialen.
9. Ga voor enig bijkomende losse delen of kartons na en verwijder.

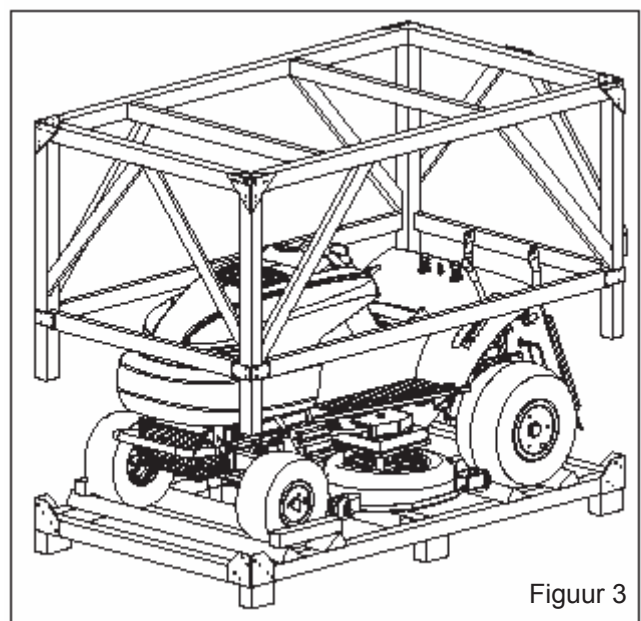

Figuur 3

## De batterij monteren en controleren



**WAARSCHUWING:** Voor het installeren van de batterij, verwijder alle metalen armbanden, pols horloge banden, ringen en andere metalen voorwerpen van uw handen of andere gebieden die contact met de batterij misschien binnenstappen zullen. Ontroerend deze onderdelen naar de batterij zouden in brandwonden kunnen resulteren.

1. Vul de zes batterij cellen met de elektrolyt. (Figuur 4)

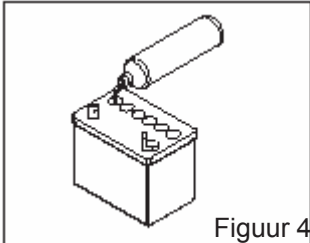

**WAARSCHUWING:** De batterij elektrolyt is gevaarlijk. Gebruik werk handschoenen en volg de veiligheidsinstructies van de batterij fabrikant.

2. Verwijder het deksel (5) naar andere positie. (Figuur 5)
3. Plaats de batterij (2) in zijn compartiment onder de instrument raad.
4. Verbind de rode kabel naar het positieve (4) eind(+) en de zwarte kabel naar het negatief (1) eind(-) gebruikend de geleverde schroeven.
5. Vet de koppelstukken in en betaal aandacht rechts locatie van het beschermende deksel en zijn polariteit.
6. Repareer de batterij met het spatbord (3) en bout.
7. Pas het deksel (5) op en beveilig met de bout (6).

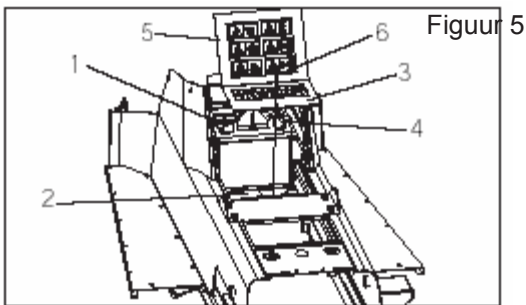

**BELANGRIJK:** Beschuldig altijd helemaal de batterij volgens de instructies in het handboek van de batterij.



**BELANGRIJK:** Om het veiligheidsapparaat in de elektronica kaart van het snijden in te voorkomen, begin nooit de motor tot de batterij helemaal beschuldigd is!



**WAARSCHUWING:** Volg de batterij de instructies van fabrikant aangaande brandkast behandeling en beschikking.

## Het stuurwiel regelen

1. Plaats de gazonmaaier op de vlakke oppervlakte.
2. Plaats de voorste wielen van de gazonmaaier zo dat zij recht vooraan richten. (Figuur 6)

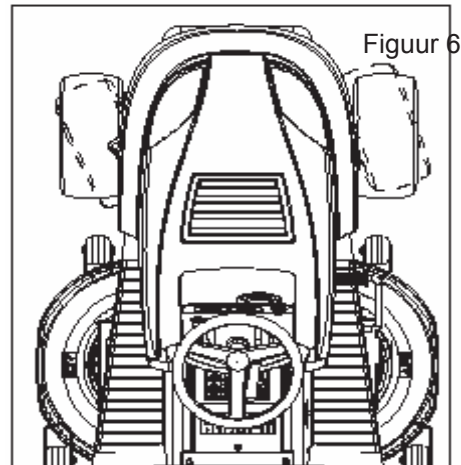

3. Glijd het stuurrad (1) op de stuurschacht uitbreiding. (Figuur 7)
4. Plaats stuurrad bijgevolg dat de kruisbars horizontaal (van links naar rechts) is.

NB: Op beide stuurrad centrum en de stuurschacht uitbreiding die er is die speld gat vindt. Zodra het stuurrad geplaatst is geworden, verzeker dat het dat speld gat vindt bij het gat op de stuurschacht uitbreiding past.

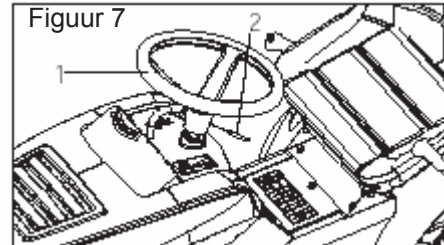

5. Voeg de speld leverde (2) in het gat in en gebruik een hamer om aan de speld te rijden. (Figuur 8) de Controle te verzekeren dat het einde volledig door naar de tegenover gestelde zijde komt.

NB: En te voorkomen beschadigen van het centrum wij raden rijden aan de speld met een slag of een schroevendraaier van de zelfde diameter als de speld aan.

6. De ruk op het stuurrad te vergewissen zich ervan dat het plaats is opgesloten geworden.

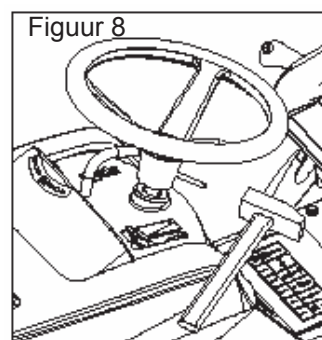

## De zitplaats regelen

1. Hef de stoel pan (3) in een verticale positie op. (Figuur 9)
2. Plaats stoel (1) op de stoel pan (3).
3. De onderzijde van de stoel heeft 4 geregen gaten. Verzeker dat deze geregen gaten bij de gleuven op de stoel pan passen.
4. Zodra de stoel veilige het door het aanhalen van de 4 x bouten (2) veilig is geplaatst geworden.
5. Sluit de stoel pan en zit in de stoel vast te stellen indien het nodig regeling heeft.

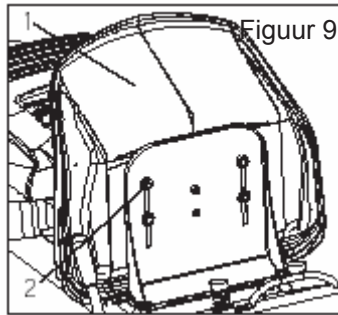

NB: De stoel is verstelbaar voor individuele standen in relatie naar het ontkoppelingspedaal en rem pedaal. Indien de stoel nodig regeling heeft, volg stappen 1-4.

## De grasvanger monteren

### Componenten

1. Vorm - het hogere deel
2. Vorm - laat deels naar
3. Vorm - voorste scheidt
4. Vorm - zijde scheidt x 2
5. Werf stemmen deksel
6. Het staaldeksel
7. Het voorhandvat
8. Het achterhandvat
9. Legende hefboom

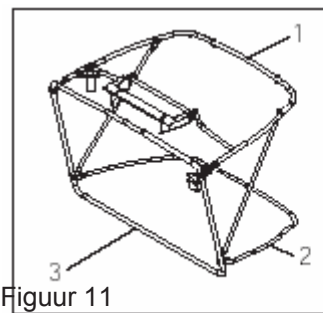
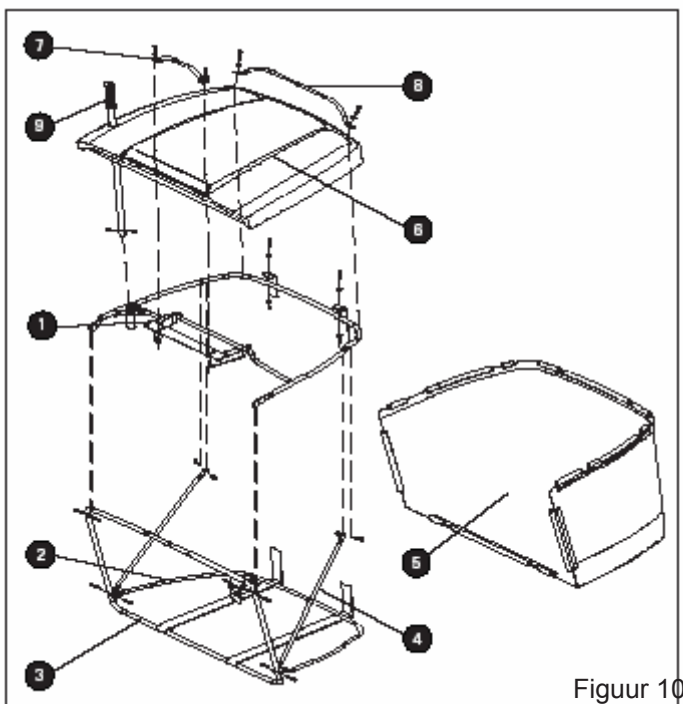

Figuur 11

1. Ontvouw het hogere deel (1), lig tegenover deels (3) en het lager deel (2) van de omlijsting.

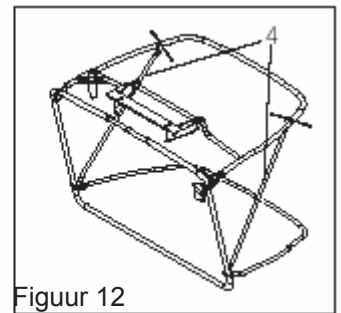

Figuur 12

2. Ga dan door de hogere gaten van de 2 x zijde delen (4) naar het hogere deel (1) gaten met deel te nemen leverde twee bouten.

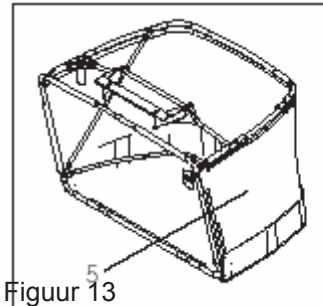

Figuur 13

3. De controle en regel de omlijsting in het doek deksel (5) vergewissend zich ervan dat het correct op de lage omtrek is geplaatst. Haak dan de 14 x plastische profielen op de omlijsting buizen met de hulp van een schroevendraaier (indien nodig) vast.

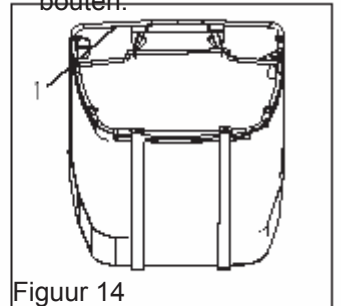

Figuur 14

4. Plaats de twee riemen op het hogere deel (1) van de omlijsting. Verhuur de bouten gaan door de gaten van de riemen en hogere deel (1), dan strak hen met de geleverde noten.

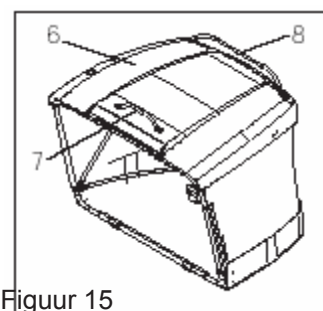

Figuur 15

6. Plaats het staaldeksel (6) op het hogere deel (1) van de omlijsting. Om staaldeksel (6) op de omlijsting te beveiligen bevestig beide voorste handvatten (7) en achterhandvat (8) met de bevestigingsmiddelen geleverd.

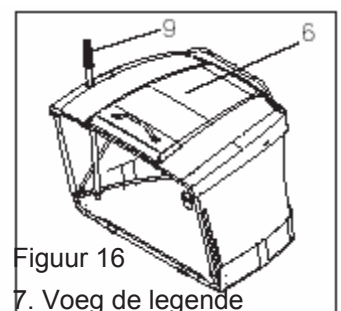

Figuur 16

7. Voeg de legende

hefboom (9) door het staaldeksel (6) gat in en maak hem aan de omlijsting met de M6 x 25 bouten vast en noot leverde.



# VOORDAT U BEGINT

## Opmerkingen

1. Niet gebruikt de machine voor enig ander doel behalve het doel van is voor (ontworpen geworden snijdend en verzameling van gras).
2. Verwijder de veiligheidsapparaten niet knoeit waarmee gepast worden naar de machine.



**BELANGRIJK:** De bedieningsman is altijd verantwoordelijk voor schade en verwondingen naar anderen.

3. U moet de algemene veiligheidsvoorschriften lezen en verzekeren en betaal bijzondere aandacht te rijden en snijdend op hellingen voor het gebruik de machine;
  - a. Lees voorzichtig de instructies voor gebruik en word vertrouwd met de verschillende controles, hun functie en op hoe vlug de bladeren en motor te stoppen;
  - b. De roterende delen zijn bijzonder gevaarlijk zet daarom nooit uw handen of voeten naast deze delen of onder hen en altijd kost weg van de ontlading opening.
4. Het rijden onder de invloed van medicatie, medicijnen of alcohol is ZEER GEVAARLIJK als zij ernstig uw concentratie niveaus insla. Het is de verantwoordelijkheid van de gebruiker om het potentiële risico van het gebied te bepalen waar werk is uitgevoerd worden evenals om alle noodzakelijke stappen te nemen om zijn eigen veiligheid en dat van anderen te verzekeren, bijzonder op hellingen of ruwe, gladde en veranderlijke terrein.
5. Verlaat NOOIT de machine stopte op hoog gras met het motor lopen. Er is een potentieel risico een vuur te beginnen.
6. Deze machine moet op hellingen geweldiger dan 10° niet gebruikt worden.
7. Voor opslag en vervoer redenen zijn er sommige componenten die in de fabriek niet geïnstalleerd zijn, maar moeten na hun wegruiming van het verpakking geassembleerd worden. De laatste vergadering wordt door het volgen van deze eenvoudige instructies uitgevoerd. Gebruik de correcte werktuigen als noodzakelijk om gepaste strakheid te verzekeren.

NB: Het is noodzakelijk om enkele operaties voor het beginnen van werk uit te voeren te verzekeren dat het werk de best resultaten geeft en is in maximale veiligheid gedaan.



**WAARSCHUWING:** Voor het doen van enig vergadering of onderhoud naar de maaier, verwijder de draad van de bougie.

## Zieplaats regelen

1. De stoel kan geregeld worden door het opheffen van de stoel pan en regelend de 4 bouten onder de stoel.
2. Dit zal toestaan dat u de stoel van achterkant te glijden te liggen tegenover.

## Banddruk

1. Het is belangrijk om de correcte band druk te hebben als het de hoofdvoorwaarde is voor te verzekeren dat het snijdende dek horizontaal en dus hooizolder gelijkmatig is.
2. De banden op uw gazonmaaier waren over opgeblazen aan de fabriek voor het verschepen van doelen. De correcte band druk is belangrijk voor best snijdende prestatie.
3. Banden met te veel luchtdruk zal de eenheid veroorzaken om ruw te rijden.
4. De verkeerde luchtdruk zal de maaier voorkomen die van het zitten verblijft, nivelleert.
5. Verwijder de "hubcaps" (indien gepaste), schroef de klep hoofddeksels los en verbind een samengedrukte lucht lijn met een meetinstrument naar de kleppen.
6. Regel de band druk dienovereenkomstig naar de specificaties toonde beneden.

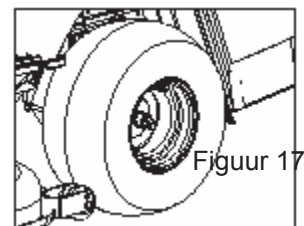

De correcte druk is:

- VOOR: 1.4 bar (banden 15 x 6.00-6)
- ACHTER: 1.0 bar (banden 18 x 8.50-8)

## De motor bijvullen



**BELANGRIJK:** De machine is zonder motor olie of brandstof geleverd. Voor het opstarten van de motor vulling met olie en brandstof die de instructies volgen, gaf in het motor handboek.

NB: Zie de motor de instructies van fabrikant voor het soort brandstof en olie te gebruiken. Voor u de eenheid gebruik, lees de informatie over veiligheid, operatie, onderhoud en opslag.

## Olieniveau

1. De gecombineerde olie die opnieuw hoofddeksel en de oliestok vult, is toegankelijk wanneer de muts voorspelers is opgeheven. Het olieniveau in de motor zou voor elk tocht moeten gecontroleerd worden.
2. Vergewist u zich ervan dat de tractor horizontaal is.
3. Met de motor stopte, controleer zijn olieniveau. Volg juist de methoden beschreven in het motor handboek, dit moet zijn tussen de MIN en MAX. tekens op de peilstok. (Figuur 18)
4. Schroef de oliestok los en wis volkomen. (Figuur 19)
5. Vervang de oliestok en schroef strak. Verwijder opnieuw en controleer het niveau.

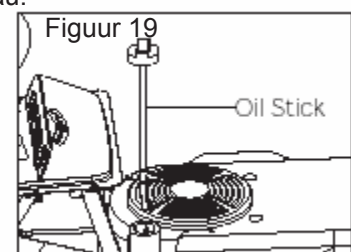
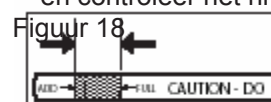

## Brandstofniveau

1. De motor zou van brandstapel (niet olie vermengde) brandstof moeten gelopen worden.
2. Voorbij de lager rand van het vulling gat niet vult.
3. Over maximaal niveau niet vult.



**WAARSCHUWING:** Benzine is zeer in brandbaar. Niet vult wanneer de motor warm is.

4. Niet te vol doe de tank sinds de benzine kan uitbreiden en overstromen.
5. Vergewist u zich ervan dat het benzine hoofddekseel veilig na vulling is aangehaald.
6. Sla benzine in een koele plaats in een geschikte verpakking voor motor brandstof op.
7. Controleer de benzine tank en pijpen voor enig lekken.
8. En hertank gebruikt een gaat door een nauwe opening, maar vult de tank niet volledig.
9. De capaciteit van de brandstoftank is ongeveer 7 liter.

**GEVAAR: HERTANK, ZOU MOETEN UITGEVOERD WORDEN IN EEN OPEN GOED VENTILLATED GEBIED MET MOTOR GESTOPT. ZICH ALTIJD HERINNER DAT BENZINE UITWASEMINGEN ONTVLAMBAAR ZIJN. NEEMT GENE NAAKTE VLAM NAAR DE OPENING VAN DE TANK OM DE INHOUD VAN TANK EN TE ZIEN ROOKT WANNEER HET HERTANKEN NIET.**



Figuur 20

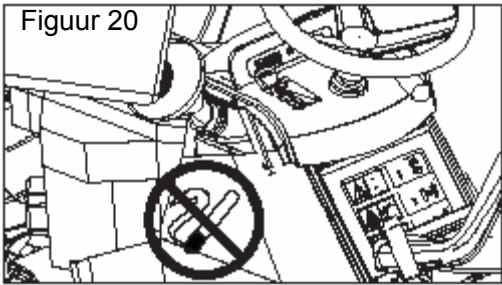

**BEANGRIJK:** Benzine op het plastic te vermijden verwoesten hen niet druip. In het geval van toevallige lekken spoel onmiddellijk met water.



10. Gebruik altijd een veiligheidsbrandstofverpakking.
11. Voor u brandstof toevoegt, stop de motor en verliet de motor afkoelt voor enkele minuten.
12. NB: Eigenlijke ondersteunde paardenkracht waarschijnlijke wens is lager schuld om beperkingen en milieufactoren te bedienen.

**BEANGRIJK:** Deze eenheid is met een verbrandingsmotor uitgerust en moet niet op of nabij enig vorst bedekte, borstel bedekte of gras bedekte land gebruikt worden tenzij het uitlaatstoffen systeem van de motor met een vonk is uitgerust die toepasbare plaatselijke of staatswet (indien enig) ontmoet. Indien een vonk gebruikt word, moet het in doeltreffende werking bestelling door de bedieningsman gehandhaafd worden.



Het bevestigen van de grasvanger.



**WAARSCHUWING:** Gebruik nooit de machine zonder hebbend gepast de grasvanger.



**BEANGRIJK:** De grasverpakking wordt door de microscharakelaar gecontroleerd die de motor uitdoet voor het geval dat de rit op is en apparaat wordt losgekoppeld. Het is gevaarlijk om dit apparaat te beschadigen of om zijn operatie te beperken.

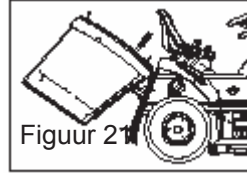

Figuur 21

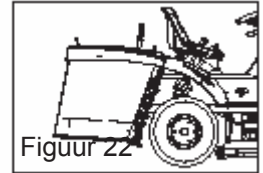

Figuur 22

1. Kantel de grasvanger en dan haak in de gleuven. (Figuur 21)
  2. Laat dan de grasvanger in positie naar. (Figuur 22)
  1. Controleer dat de bladeren goed naar hun centra zijn gescherpt en standvastig gerepareerd.
  2. Slecht trekken gescherpte bladeren goed aan het gras en veroorzaken het gazon om geel te draaien.
  3. Losse bladeren zullen ongewone trillingen tijdens de maaierende operatie veroorzaken en kunnen gevaarlijk zijn.
  4. NB: Draag sterke handschoenen wanneer behandelen de bladeren.
- Controlelijst

De volgende controlelijst is ontwikkeld geworden met de voorbereiding van uw nieuwe gazonmaaier voor operatie te helpen:

- Alle vergadering instructies zijn vervolledigd geworden.
- Geen blijven losse delen in karton.
- De batterij is goed klaargemaakt en beschuldigd. (Minimum 1 uur aan 6 ampères).
- De stoel is veilig geregeld aangenaam en aangehaald.
- Alle banden zijn goed opgeblazen. (Voor het verschepen van doelen, de banden waren over opgeblazen aan de fabriek).
- Wees zeker maaier dek goed is genivelleerd zijde tot zijde/voor tot achter voor best snijdende resultaten. (Banden moeten goed voor het nivelleren opgeblazen worden).
- Controle maaier en rit omgorden. Wees zeker zij zijn gestuurd goed rond katrollen en in iedereen omgordt oppassers.
- Controleer bedrading. Zie dat alle aansluitingen nog steeds veilig zijn en draden zijn goed vastgeklemd.
- Vergewist u zich ervan dat de batterij kabels bevestigd zijn
- De motor olie is aan zijn gepast niveau.
- De brandstoftank is met verse propere regelmatige brandstof gevuld.
- Word vertrouwd met alle controles, hun locatie en functie. Bedien hen voor u de motor begint.
- Wees zeker remsysteem is in brandkast bediening voorwaarde.



**WAARSCHUWING:** Voor het doen van enig vergadering of onderhoud naar de maaier, verwijder de draad van de bougie.

# BEDIENEN

Locaties van de controllers

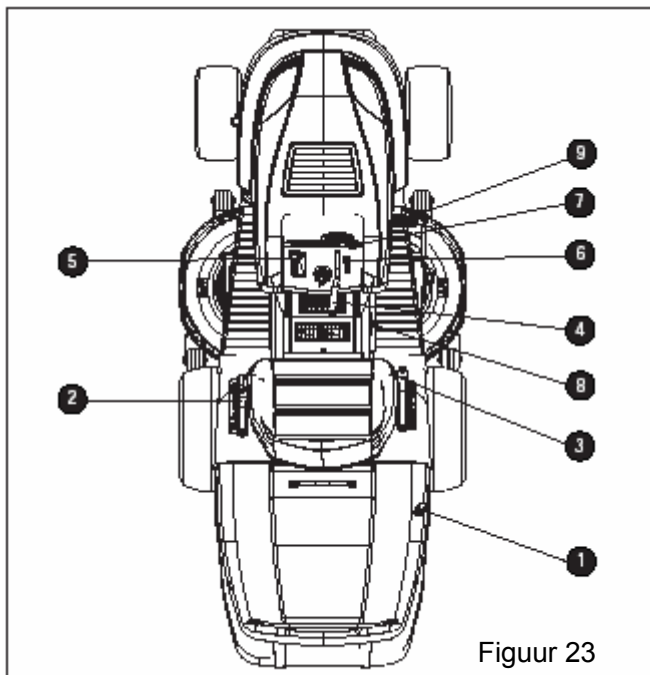

Figuur 23

1. Het handvat voor het Tippen Bezaait Vanger: Dit is een handoperatie en staat toe dat de grasvanger om getipt worden om de gras klemmen te legen.
2. Verplaats Hefboom: Gebruik de verandering hefboom om de richting en snelheid van de eenheid te veranderen.
3. Hef Hefboom op: Gebruik de lift hefboom om de hoogte van snee te veranderen. Blad Overeenkomst Hefboom: Gebruik de blad omwenteling controle te beginnen en te stoppen de omwenteling van het blad.
4. Gas (gaspedaal en verstikking) Controle Hefboom: Gebruik de gascontrole hefboom toe te nemen of af te nemen de snelheid van de motor. En wanneer goud beginnen de gaspedaal positie gebruikt.
5. De koplamp Schakelaar: De onafhankelijke koplamp kan geschakeld worden: "AAN" of "UIT" zonder het hebben van de motor operationeel.
6. De ontsteking Schakelaar: Gebruik de ontsteking overschakelt te beginnen en te stoppen de motor.
7. De parkerende Breuk Knoop: Gebruik de parkerende rem knoop om de rem aan te nemen wanneer u de eenheid verlaat.
8. Grijp/ de Rem Pedaal: Het pedaal heeft twee functie. De eerste functie is een ontkoppelingspedaal. De tweede functie is een rem.



**BELANGRIJK:** Wanneer bedienen een gazonmaaier die het in buitenlandse voorwerpen die resulteren kan in de ogen worden geworpen, die in strenge oog schade resulteren kunnen. Daarom is het kritisch dat de bedieningsman altijd veiligheidsglazen draagt of beschouwt schilden terwijl bedienen van de tractor of optreden van enig regelingen of herstellingen. Wij raden een wijd visie veiligheidsmasker over bril of normale veiligheidsglazen aan.



**BELANGRIJK:** Zet de gazonmaaier in operatie enkel aan een open geventileerd gebied als de motor uitwasemingen giftig zijn.

## Uw controle begrijpen

Het volgende onderdeel zal u helpen om het hoe te begrijpen om de controles te bedienen.



**BELANGRIJK:** Word vertrouwd met de operatie van controles voor u de gazonmaaier begint.

Hoe om de gaspedaal controle te gebruiken

Bedien altijd motor aan volledige gaspedaal. De gaspedaalcontrole wordt toe te nemen of af te nemen de snelheid van de motor gebruikt.

1. Voor normale operatie en wanneer gebruiken een grasvanger, beweeg de gaspedaalcontrole naar de SNELLE positie. Voor maximum beschuldigen van de batterij en voor een koelere lopende motor, bedien de motor in de SNELLE positie.
  - a. Wanneer bedienen de motor aan minder dan volledig gaspedaal, vermindert het de batterij die tarief beschuldigt.
  - b. Het volledig gaspedaal biedt de beste verpakking en maaier prestatie aan.
2. Voor vervoer en ruk achter aanhechtsel te slepen, beweeg de gaspedaal controle naar de LANGZAME positie.
3. De motor bestuurder is aan de fabriek voor maximale prestatie gezet. De bestuurder niet regelt om de snelheid van de motor toe te nemen.

Hoe om de verstikking controle te gebruiken

U kunt de motor aan verstikking positie wanneer koude beginnen.

Hoe om het blad overeenkomst hefboom te gebruiken

Het blad overeenkomst hefboom is naast het stuurrad. Gebruik de overeenkomst hefboom om het blad (bladeren) aan te nemen.

1. Voor u de motor begint, uitvoering is zeker de blad overeenkomst hefboom in het LOSMAKEN positie
2. Beweeg het blad overeenkomst hefboom naar het AANNEMEN positie om het blad (bladeren) te roteren.

NB: Indien de motor stopt wanneer u het blad (bladeren) aanneemt, is de stoel schakelaar niet geactiveerd. Inclusief zal vergewissen zich ervan dat u in het midden van de stoel zit. Ook uitvoering zekere de draad is aan de stoel schakelaar aangesloten.

3. Beweeg de blad overeenkomst hefboom naar het LOSMAKEN positie om het blad te stoppen. Voor u de positie van de bedieningsman verlaat en uitvoering zekere de bladeren hebben, hebben, roteren gestopt.
4. Voor u de eenheid over een trottoir of een weg rijdt, beweeg de blad overeenkomst hefboom naar het LOSMAKEN positie.



**WAARSCHUWING:** Houd altijd uw handen en voeten van het blad, opening en de maaier weg die verblijft wanneer de motor loopt.



## Het gebruik van de verschuivingshefboom

Om de voorwaartse snelheid of de richting van de eenheid te veranderen, volg de stappen beneden.



**WAARSCHUWING:** Voor u de verandering hefboom beweegt, duw volledig de ontkoppelingspedaal rem pedaal vooraan om de eenheid te stoppen. Indien de eenheid niet gestopt is, kan de versnellingsbak beschadigen worden.

1. Duw volledig het ontkoppelingspedaal rem pedaal vooraan om de eenheid te stoppen. Houd uw voet op het pedaal bij.
2. Beweeg de gaspedaal controle hefboom naar de LANGZAME positie.
3. Om voorwaarts te gaan, beweeg de verandering hefboom naar een voorwaartse snelheid stand. Om achtergebleven te gaan, beweeg de verandering hefboom om te keren.
4. Geef langzaam de ontkoppelingspedaal rem pedaal vrij. Uw voet op het pedaal indien niet nood niet houdt bij.
5. Beweeg de gaspedaal controle naar de SNELLE positie.

FUNCTIE	VERSCHUIVINGSHEFBOOM 7 SNELHEDEN
Garneersel en sneeuwwerper	1 of 2
Pakken Gras	1 à 6
Mulching Gras	1 à 3
Normaal Maaien	2 à 6
Gemakkelijk maaien en sneeuwblad	3 à 6
Vervoer	7
Trek Achter Aanhechtsels	1 à 3

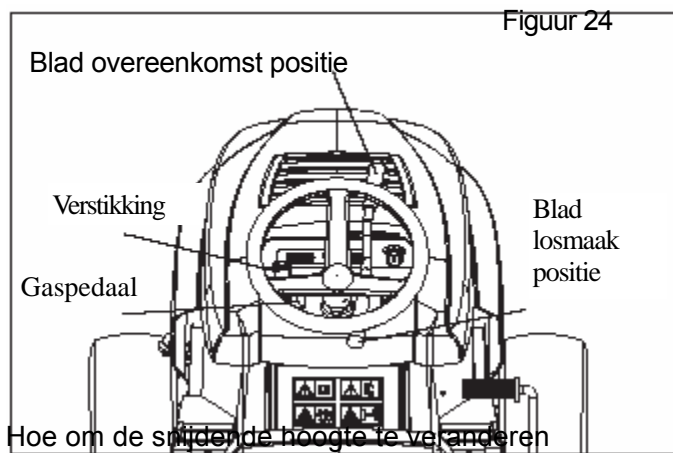

- Hoe om de snijdende hoogte te veranderen
- De positie van de aanhechtse lift hefboom stelt de snijdende hoogte vast. Het snijdende hoogte bereik is ongeveer 3 cm tot 9 cm.
  - De hoogten zijn van de terrein tot de blad fooi met de motor niet lopen gemeten. Deze hoogten zijn geschat en zullen misschien afwisselen afhankelijk op grond voorwaarde, hoogte van gras en soort gras gemaaid te worden.
  - Het gemiddelde gazon zou naar ongeveer 3,6 cm tijdens het koele seizoen en op tot 9 cm tijdens hete maanden moeten gesneden worden. Voor gezonder en beter kijkende gazons, hooizolder dikwijls en nadat groei matig.
  - Voor best snijdende prestatie, zou gras over 15 cm in hoogte tweemaal moeten gemaaid worden. Maak de eerste snee betrekkelijk hoog; de tweede naar gewenste hoogte.

Om de snijdende hoogte te veranderen, verhoog of laat de lift hefboom als volgt neer:

1. Om de lift hefboom vrij te geven, duw de knoop boven op de lift hefboom.
2. Beweeg de lift hefboom vooraan om de maaier neer te laten die en terug verblijft om de maaier huisvesting te verhogen.
3. Wanneer u op een trottoir of weg rijdt, beweeg de lift hefboom naar de hoogste positie en beweeg de blad omwenteling controle naar het LOSMAKEN positie.

Het instellen van de parkeerrem

1. Duw volledig de ontkoppelingspedaal rem pedaal vooraan.
2. Duw de parkerende rem knoop.
3. Verwijder uw voet van de ontkoppelingspedaal rem pedaal en vrijgeef dan de parkerende rem knoop. Vergewist u zich ervan dat de parkerende rem de eenheid zal vasthouden.
4. Om de parkerende rem vrij te geven, duw volledig de ontkoppelingspedaal rem pedaal vooraan. De parkerende rem zal automatisch vrijgeven.



**WAARSCHUWING:** Voor u de positie van de bedieningsman verlaat, beweeg de verandering hefboom naar het neutrale (N) positie. Zet de parkerende rem. Beweeg de blad omwenteling controle naar het LOSMAKEN positie. Stop de motor en verwijder de ontsteking sleutel.

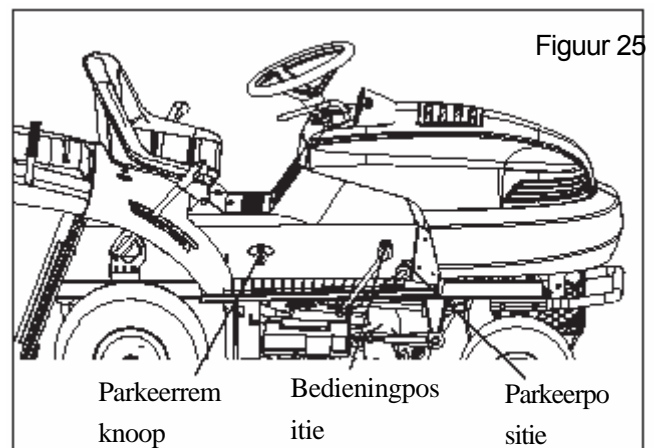

Hoe om de eenheid te vervoeren

Om de eenheid te vervoeren, volg de stappen beneden.

1. Beweeg de blad omwenteling controle naar het LOSMAKEN positie
2. Verhoog de lift hefboom naar de hoogste positie.
3. Beweeg het gaspedaal controle naar een positie tussen LANGZAME en SNEL.
4. Om sneller te gaan, beweeg de verandering hefboom naar een snellere snelheid.

## Het stoppen van de machine

Uw tractor is met een bedieningsman aanwezigheid uitgerust die schakelaar voelt. Wanneer motor loopt, enig poging door de bedieningsman om de stoel zonder eerst stand te verlaten die de parkerende rem de motor afsluiten zal.

1. Verminder eerst de snelheid van de machine door het verminderen van de motor rpm.
2. Duw dan volledig de ontkoppelingspedaal rem pedaal vooraan om de eenheid te stoppen. Houd uw voet op het pedaal bij.
3. Beweeg de blad omwenteling controle naar het LOSMAKEN positie.
4. Beweeg de verandering hefboom naar de NEUTRALE positie.
5. Duw de parkerende rem knoop en vrijlating druk van de ontkoppelingspedaal rem pedaal.
6. Beweeg de gaspedaal controle naar de LANGZAME positie.
7. Om de motor te stoppen, draai de ontsteking sleutel naar het UIT-positie. Verwijder de sleutel.



**BELANGRIJK:** Het verlaten van de ontsteking schakelaar in enig positie ander dan "UIT" zal veroorzaken dat de batterij ontladen worden (dood).



**BELANGRIJK:** Schade aan de riem van de rit conversie eenheid te voorkomen of de slijtage van het remsysteem het is belangrijk om de gascontrole hefboom naar de positie "MIN" terwijl remmen over te brengen.



**WAARSCHUWING:** Altijd einde tractor volledig, als zoals hierboven beschreven, voor het verlaten van de bedieningsman positie; om grasvanger te legen of om enig controle en regelingen te leiden.

**NB:** Onder zekere voorwaarde wanneer de gazonmaaier inactieve met het motor lopen staat, zullen hete motor uitlaatstoffen gassen "bruineren" van gras misschien veroorzaken. Om deze mogelijkheid, altijd einde motor wanneer stoppen tractor op gras gebieden te elimineren.

**NB:** U hebt nodig volledig om de ontkoppelingspedaal rem pedaal om omlaag te drukken te remmen.

**NB:** Indien u verzuim de gaspedaal controle tussen helft en volledige snelheid (snel) positie te bewegen, voor het stoppen zal motor misschien veroorzaken "mis te lopen". Daarom is het belangrijk voor:

- Doe ontsteking sleutel naar positie uit en verwijder sleutel. Verwijder altijd sleutel wanneer verlaten tractor om onbevoegde gebruik te voorkomen.
- Nooit zal gebruik verstikking motor stoppen.

### Hoe om met de maaier huisvesting te bedienen



**WAARSCHUWING:** De deflector is een veiligheidsapparaat. De deflector niet verwijdert. De deflector dwingt het ontladen materiaal naar het terrein. Houd altijd de deflector in de dons positie bij. Indien de deflector beschadigen is, vervang de deflector met een oorspronkelijk uitrustingsdeel van een gemachtigd dienstcentrum.

## 1. Begin de motor.

## 2. Beweeg de lift hefboom naar een hoogte van snee positie.



**BELANGRIJK:** In hoogtepunt of dikke gras snijdt het gras in de hoogste positie eerst en laat dan het maaier huisvesting naar een lager positie neer.

3. Beweeg de gaspedaal controle naar de LANGZAME positie.
4. Beweeg de blad omwenteling controle naar het AANNEMEN positie.
5. Duw de ontkoppelingspedaal rem pedaal volledig vooraan.
6. Beweeg de verandering hefboom naar een van de snelheid standen.

**NB:** Wanneer u in zwaar gras of hooizolder met een bagger maai, zet de verandering hefboom in de langzaamste snelheid.

7. Geef langzaam de ontkoppelingspedaal rem pedaal vrij.
8. Beweeg de gaspedaal controle naar de SNELLE positie. Indien u sneller of langzamer moet gaan, noden om de eenheid niet te stoppen kunnen de verandering hefboom naar nog een snelheid stand bewegen.
9. Vergewist u zich ervan het niveau dat van snee nog steeds correct is. Nadat u een korte afstand maai, blik aan het gebied dat gesneden werd. Indien de maaier huisvesting niveau niet snijdt, zie de instructies op "Hoe de Maaier Te Nivelleren die Verblijft" in het Onderhoud onderdeel.



**WAARSCHUWING:** Voor betere controle van de eenheid selecteer altijd een veilige snelheid.

## Hoe om de eenheid op heuvels te bedienen



**WAARSCHUWING:** Op niet rijdt of beneden in hellingen die te stijl naar rug die zijn recht is op. Rijd nooit de eenheid over een helling.

1. Voor u op of beneden in een heuvel rijdt, beweeg de verandering hefboom naar de langzaamste snelheid.
2. Of verandert snelheid standen op een heuvel niet stopt. Indien u moet stoppen, duw vlug de ontkoppelingspedaal rem pedaal voorwaartse en vaste de parkerende rem.
3. Om opnieuw te beginnen, is uitvoering zekere de verandering hefboom in de langzaamste snelheid. Beweeg het gaspedaal controle naar de LANGZAME positie. Geef langzaam het pedaal vrij.
4. Indien u op een heuvel moet stoppen of beginnen, heb altijd genoeg ruimte voor de eenheid te rollen wanneer u de rem vrijgeeft en neem het ontkoppelingspedaal aan.
5. Wees heel voorzichtig wanneer u richtingen op een heuvel verandert. Wanneer op een helling of in een bocht op een heuvel, beweeg de gaspedaal controle naar de LANGZAME positie te helpen om een ongeval te voorkomen.

## Voordat u de motor aanzet

### Controleer de olie!

**NB: De motor werd van de fabriek ZONDER olie verscheept. Controleer het niveau van de olie. Voeg olie als nodig toe.**

1. Vergewist u zich ervan dat de eenheid vlak is.
2. NB: Het niveau van de olie niet controleert terwijl de motor loopt.
3. Propere het gebied rond de peilstok. Verwijder de peilstok. Wis de olie van de peilstok.
4. Voeg de peilstok in de olievulling buis in. Draai de peilstok rechtsdraaiende tot het strak is. Verwijder de peilstok. Controleer het olieniveau op de peilstok. Het olieniveau moet het VOLLEDIGE teken op de peilstok bereiken.
5. Voeg zo nodig olie toe tot de olie het VOLLEDIGE teken op de peilstok bereikt. De hoeveelheid van olie had nodig van TOEVOEGEN naar VOLLEDIG is getoond op de peilstok. Te veel olie niet voegt toe.

## Brandstof toevoegen



**WAARSCHUWING:** Gebruik altijd een veiligheidsbrandstofverpakking. Bransstoftank

- Wanneer toevoegen brandstof naar de brandstoftank niet rookt.
- De brandstof niet voegt toe wanneer u in een omheining gebied bent.
- Voor u brandstof toevoeg, stop de motor en verhuur de motor afkoelt voor enkele minuten.
- Vergewist u zich ervan dat de brandstof vers en proper is. Leidde brandstof zal toenemen waarborgsommen en zal het leven van de kleppen verkorten.
- Wanneer voorzien van brandstof de tank, verzeker dat u naar het niveau zoals getoond voorzie van brandstof. (Figuur 26)

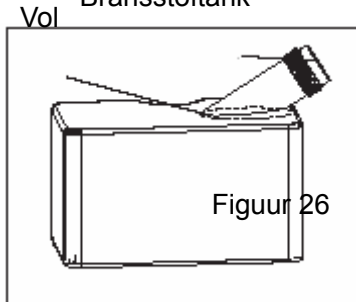

**WAARSCHUWING:** Een mengsel van alcohol (ethanol of methanol) en benzine ("gasohol" wordt genoemd), zullen vochtigheid en reden zuur waarborgsommen tijdens opslag aantrekken. Terwijl de eenheid in opslag is, kunnen de zuur in de brandstof het brandstofsysteem beschadigen.

Om motor problemen met het brandstofsysteem te voorkomen, leeg het brandstofsysteem voor opslag van 30 dagen of langer als volgt.

1. Voer de brandstoftank af.
2. Begin de motor. Verhuur de motor tocht tot de brandstoflijnen en de carburator leeg is.
3. Na opslag uitvoering zeker u gebruik verse brandstof.
4. Nooit gebruik motor schoonmaakster of carburator schoonmaakster in de brandstoftank of permanente schade kunnen gebeuren.

### Carburator

**NB:** De carburator wordt door de motor fabrikant gekalibreerd en is niet verstelbaar. Indien motor aan hoogten boven 1829 m (6.000 ft) is bediend, zullen sommige carburators een speciaal hoog hoogte hoofdstraalvliegtuig misschien vereisen. Zie uw gemachtigd dienstcentrum.

De fabrieksstanden voor de carburator zijn voor de meeste voorwaarde. Indien de motor onder de volgende voorwaarde is bediend, kan u het carburator mengsel regelen. Om de carburator te regelen, zie de motor de instructies van fabrikant.

1. De motor heeft een verlies van macht of loopt vlot niet.
2. Een verandering van zomer tot winter operatie.
3. Een 40°C verandering in de operatie temperatuur. De carburator werd aan 80 geregeld°C aan de fabriek.
4. De motor is boven 12 km (4.000 voet) bediend.

### Hoe om de motor te beginnen

**WAARSCHUWING:** Het elektrische systeem heeft een bedieningsman aanwezigheid systeem dat een sensor schakelaar omvat, besteeg in de stoel. Deze componenten vertellen het elektrische systeem indien de bedieningsman op de stoel zit. Dit systeem zal de motor stoppen wanneer de bedieningsman de stoel verlaat. Voor uw bescherming vergewist u zich ervan altijd dat dit systeem correct bedient.



**NB:** De motor zal niet beginnen tenzij u de ontkoppelingspedaal rem pedaal deprimeer, beweeg de verandering hefboom naar het neutrale (N) positie en beweeg de blad omwenteling controle naar het LOSMAKEN positie.

1. Open de brandstofhaan.
2. Zit in het midden van de stoel. Duw de ontkoppelingspedaal rem pedaal volledig vooraan. Houd uw voet op het pedaal bij. (Figuur 27)
3. De controle zal de handrem is AAN verzekeren en geeft langzaam de ontkoppelingspedaal pedaal vrij.
4. Beweeg de verandering hefboom van de keerzijde (R) positie naar het neutrale (N) positie. (Figuur 28) De deel speld moet beneden in het centrale gat van de belemmerende bron na de vrijlating van de verandering hefboom gaan.

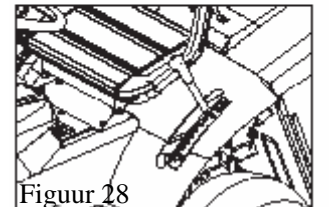
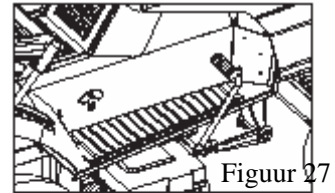

5. Vergewist u zich ervan dat de blad omwenteling controle in het is LOSMAKEN positie.
6. Beweeg de gaspedaal controle volledig vooraan naar de VERSTIKKING of SNELLE positie. Trek de verstikking knop naar de volledige VERSTIKKING positie (indien uitgeruste).
7. Draai de ontsteking sleutel naar de START positie. Geef de sleutel vrij wanneer de motor begint.
8. NB: Indien de motor na vier of vijf poging niet begint, beweeg de gaspedaal controle naar de SNELLE positie. Opnieuw zal poging de motor beginnen. Indien de motor, te zien de OPLOSSINGGRAFIEK zal niet beginnen.
9. Beweeg langzaam de gaspedaal controle naar de LANGZAME positie. Indien model een afzonderlijke verstikking knop heeft, duw in de verstikking knop.
10. Verhuur een koude motor is kandidaat voor enkele minuten. Begin werk wanneer de motor warm is. Om een hete motor te beginnen, om de gaspedaal controle naar een positie tussen SNELLE en LANGZAME te bewegen.



## Koud starten

1. Breng de gascontrole hefboom naar de "START" positie over. (Figuur 29)

Zet de schakelaar sleutel in de schakelaar doos en draai hem naar het "AAN" positie. Dit zal aannemen de elektrische kringloop en samen met de "START" positie het zal de motor beginnen.

3. NB: Wanneer proberen start die een warme motor het gascontrole niveau naar de "START" positie niet zet. De sleutel in de "START" positie voor langere dan tien seconden tegelijk NIET houdt vast. Doend zal zo schade aan de elektrische beginner van uw motor misschien veroorzaken.
4. Indien u verzuim de motor te beginnen, om de schakelaar sleutel rug in de positie "AAN" te brengen en om enkele seconden en te wachten op herhaal dan de hele procedure. Indien de motor, te zien de OPLOSSINGGRAFIEK zal niet beginnen.
5. Verzeker altijd dat de volgen veiligheidsmaatregelen gecontroleerd zijn voor u de motor begint:
  - a. De rem is AAN.
  - b. De bladrit is UIT.

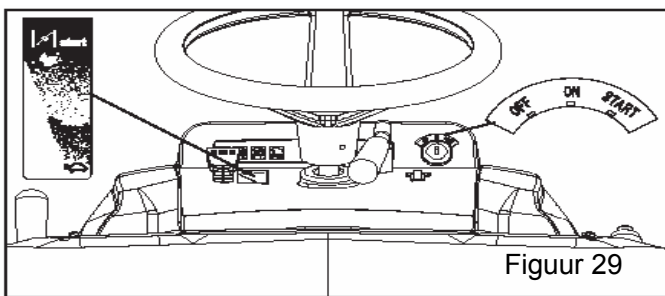

## Koppelingen veranderen



**BELANGRIJK:** Terwijl rijden uit het gazon het maaiende mechanisme in de hoogste positie moet opgeheven worden #7.



**WAARSCHUWING:** Deze machine is voor gebruik op openbare weg niet goedgekeurd geworden. Het moet in privégebieden dicht bij verkeer gebruikt worden.

## Voorts rijden

1. Breng de gascontrole hefboom naar de "MIN" positie over.
  2. Druk de ontkoppelingspedaal en rem pedaal omlaag en vrijgeef dan de handrem.
  3. Breng de verandering hefboom van de "N" tot "L" positie over. Indien u niet succesrijk in het overbrengen van de verandering hefboom van de neutrale positie "N" u bent de ontkoppelingspedaal en rem pedaal opnieuw vrij te geven en de procedure te herhalen.
  4. Ga door het veranderen van de verandering hefboom naar de 1st snelheid positie door.
- NB: De controle zal verzekeren dat de deel speld in het uiterlijke gat van de belemmerende bron is gezet.
5. Geef langzaam het pedaal vrij die van "rem" draaien zal om en te "grijpen" te dus de achterwielen bedienen.



**WAARSCHUWING:** Het pedaal moet geleidelijk vrijgegeven worden als een plotselinge overeenkomst tippen op en verlies van controle van het voertuig zal misschien veroorzaken.

7. Bereik geleidelijk de gewenste bediening snelheid die de versneller en verandering hefboom gebruikt. Om de voorwaartse snelheid te veranderen die het ontkoppelingspedaal niet gehandeld worden moet.



**BELANGRIJK:** Het ontkoppelingspedaal en rem pedaal bedienen in twee verschillende functie:

- a. Als een ontkoppelingspedaal. Het zet aan de rit of van door vrijgeven van de riem van de rit conversie eenheid.
- b. Als een rem. Wanneer u het pedaal volledig omlaag drukt.

8. Betaal voorzichtige aandacht geleidelijk om uitrustingen om te veranderen om schade aan de riem van de rit conversie eenheid te voorkomen. U kunt de snelheid door langzaam deprimerend het pedaal afnemen; raakt anders niet het pedaal terwijl rijden aan.
9. De verandering hefboom zonder het drukken van de ontkoppelingspedaal rem pedaal niet verandert wanneer de tractor beweegt niet.

## Het rijden in keerzijde

1. De keerzijde moet ENKEL aangenomen worden wanneer de gazonmaaier gestopt is de ontkoppelingspedaal en rem pedaal is volledig beneden geduwd.
2. Breng de verandering hefboom naar de neutrale positie over "N" en verander dan de verandering hefboom naar de tegengestelde positie "R" (achteruit).
3. Geef de ontkoppelingspedaal en rem pedaal zacht vrij.

## Hoe om met een zwakke batterij te beginnen

Indien de batterij te zwak is om de motor, de batterij noden te beginnen beschuldigd worden. Indien "Verbindingsdraad Kabels" gebruikt worden de motor in een noodsituatie te beginnen, om de procedure beneden te volgen.

NB: De eenheid is met een 12 volt negatief uitgerust om systeem te gronden. Ook moet het andere voertuig een 12 volt negatief hebben om systeem te gronden.

**WAARSCHUWING:** Niet roken. De uitwasemingen van het batterij zuur kunnen een explosie veroorzaken. Houd de batterij van enig vlammen of vonken weg. Om vonken te voorkomen, maak vast het rode "de Verbindingsdraad kabel" naar het positieve (+) eindpunt voor het verbinden van de zwart "de Verbindingsdraad kabel".



NB: Indien de stoel wanneer beginnen de motor wordt verhoogd, beweeg de bladomwenteling controle naar de LOSMAKEN positie en neem de parkerende rem aan.

1. Verbind elk einde van het RODE "Verbindingsdraad Kabel" naar de positieve (+) eindpunten van elk batterij. Inclusief zal vergewissen zich ervan dat u het chassis met de kabels niet aanraak.
2. Verbind een einde van de ZWART "de Verbindingsdraad Kabel" naar het negatieve (-) eindpunt van de beschuldigde batterij.
3. Verbind het andere einde van de ZWART "de Verbindingsdraad Kabel" naar het motor blok van de maaier.
4. Begin de motor die de zwakke batterij laat duren. Sta toe dat de motor te lopen.
5. Om het "Verbindingsdraad Kabels" los te koppelen, keer de bovenstaande stappen om.

#### Bedieningstips

- Controleer de blad omwenteling controle voor correcte regeling. Voor het blad (bladeren) om correct los te maken, moet de regeling correct zijn.
- Voor u de eenheid gebruik, controleer de olie in de motor en voeg olie zo nodig toe.
- Indien de motor zal niet beginnen, eerst te vergewissen zich ervan dat de draad naar de bougie is bevestigd.
- Vergewist u zich ervan dat alle riemen binnen alle riem gidsen zijn. Zie de instructies op hoe de beweging rit en maaier drijfriemen te verwijderen en te installeren.
- Voor u een inspectie, regeling (behalve de carburator) of herstelling, uitvoering zekere de draad van de bougie maak, is losgekoppeld.
- Vergewist u zich ervan dat de stoel schakelaar draad verbonden is. Indien de draad niet verbonden is, zal de motor niet beginnen.
- Voor langer leven van de batterij op elektrische start modellen beschuldig de batterij iedere drie maanden.
- Gebruik de verandering hefboom om de grondsnelheid, niet de gaspedaal controle te veranderen.
- Het riem geluid kan gebeuren wanneer het blad of ontkoppelingspedaal aangenomen is. Dit geluid is normaal en treft de operatie van de eenheid niet.

#### Maaien en pakken

##### Het bevestigen van de steunrol

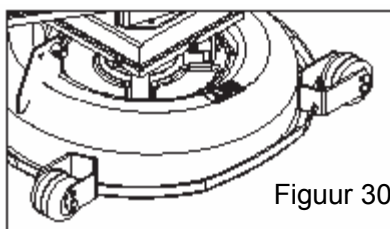

Figuur 30

1. Eens u bereikt hebt dat het gebied gemaaid worden, controle te verzekeren dat de grasvanger of steenbewaker correct gepast zijn en dat de snijdende dek wielen aan de noodzakelijke hoogte zijn geplaatst.
2. Het steun wiel in de laagste positie van het maaierende mechanisme verzekert de ruimte tussen het terrein en rand van het maaierende mechanisme. Het voorkomt ook schade aan het gazon.
3. Indien nog een positie van het wiel vereist is, geef de bron met een schroevendraaier vrij en regel hem zo nodig. Deze elementaire operatie is met alle 4 wielen gedaan worden.



**WAARSCHUWING:** Dit werk is naar alle vier wielen, MET DE MOTOR VAN GEDAAN WORDEN EN DE BLADEREN MAAKTEN LOS.

#### Om het snijden te beginnen

1. Zet de versneller in de "SNELLE" positie.
2. Verhoog het snijdende dek naar zijn hoogste positie.
3. Neem de bladeren aan.
4. Begin om voorspelers op het gras gebied heel geleidelijk te bewegen en met bijzondere waarschuwing, als reeds beschreven.
5. Regel de voorwaartse snelheid en de snijdende hoogte volgens de gazon voorwaarde (hoogte, dichtheid en vochtigheid van het gras).

Hangend van het gazon af dat voorwaarde (hoogte, dichtheid, vochtigheid, bevochtigd/droog enz.) de correcte output macht snijdt, wordt vereist een gelijkvormige snee te bereiken. De volgende tabel is een algemene gids om aan u tijdens dit proces te helpen:

Gras	Snelheid	Koppeling
Hoogt en dicht gras	2.5 km/u	1e -2e
Bevochtig/vochtig gazon		
Gemiddeld voorwaarde gras	4 -6 km/u	3e -4e
Laag gras droog gazon	6-8 km/u	5e-6e
De kruising van plaats tot een andere	Over 8 km/u	7e



**BELANGRIJK:** Om de buitensporige dracht van het rijden te voorkomen omgordt wij aanraden aanzettend de blad rit terwijl de gascontrole hefboom in de centrale positie is.



**BELANGRIJK:** Indien u kruising een hindernis vereis, verzeker dat u de bladeren uitdoe en hef het maaierende mechanisme op.



**WAARSCHUWING:** Voor het maaien verwijder alle stenen, takken en andere voorwerpen van het gazon. Heb geschikte werk kledij en schoenen op. Voorkom kinderen en dieren om nabij het maaierende mechanisme te zijn. Wees voorzichtig ook dichtbij de rijden riemen of gras uitwerping. Herinnert u dat de gebruiker verantwoordelijk voor enig schade of ongeval naar het andere is.

Hoe om de snijdende hoogte te regelen om de snijdende hoogte met de lift hefboom in zeven posities, bereik van 3 Mm tot 9 mm te regelen. Om de snijdende hoogte te veranderen, verhoog of laat de lift hefboom als volgt (Figuur 31) neer:

1. Om de lift hefboom vrij te geven, duw de knoop boven op de lift hefboom.
2. Beweeg de lift hefboom vooraan om de maaier neer te laten die en terug verblijft om de maaier huisvesting te verhogen.
3. Wanneer u op een trottoir of weg rijdt, beweeg de lift hefboom naar de hoogste positie en beweeg de blad omwenteling controle naar het LOSMAKEN positie.

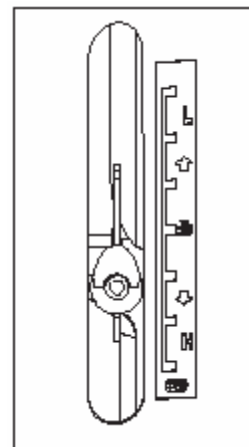

## Hoe om een goede snee te verkrijgen

1. Om uw gazon mooie, groene bij te houden en om een zachte verschijning te hebben die het regelmatig en zonder het beschadigen van het gras zou moeten gesneden worden.
2. Het snijden van het gras wanneer het droog is, is altijd goeder.
3. Tijdens hete en droge perioden zou het gras een klein hoger moeten gesneden worden om het terrein van te voorkomen droogt uit.
4. De blad voorwaarde is kritisch te voorkomen vergelend van gras. Het blad moet in goede voorwaarde zijn en scherpte goed bijgevolg dat het gras rechtstreeks zonder enig haveloze randen is gesneden.
5. Wees heel voorzichtig wanneer maaien nabije Struiken of kruiden aangezien deze de horizontale positie van het snijdende dek zouden kunnen vervormen en beschadig zijn rand evenals de bladeren.
6. De motor moet aan volledige snelheid, zowel lopen om een scherpe snee van het gras te verzekeren als om de noodzakelijke stoot te krijgen om de sneeën door het verzamelaar kanaal te duwen.
7. De verschijning van het gazon zal verbeteren of u de snijden in beide richtingen afwissel.
8. De frequentie van het maaien zou in relatie naar het tarief van groei van het gras moeten zijn, dat niet zou moeten zijn verliet ook veel tussen een snee en het volgende te groeien.
9. Indien het verzamelaar systeem geneigd is met gras belemmerd worden, zou u de voorwaartse snelheid moeten verminderen aangezien dit te hoog voor de voorwaarde van het gras zal misschien zijn. Indien het probleem volhardt, zijn de vermoedelijke redenen ofwel slecht gescherpte bladeren ofwel misvormde vleugels.
10. De lengtesnee in combinatie met het kruis draagt een naar de betere verschijning van het gazon bij. (Figuur 32)
11. Indien de gras verpakking verstopt wordt en wij raden, verminderen de grondsnelheid aan die te hoog volgens de gazon voorwaarde zijn kan.
12. Indien het probleem niet kan opgelost worden, zijn er verkeerde gescherpte bladeren of misvormd profiel van de snijdende rand.

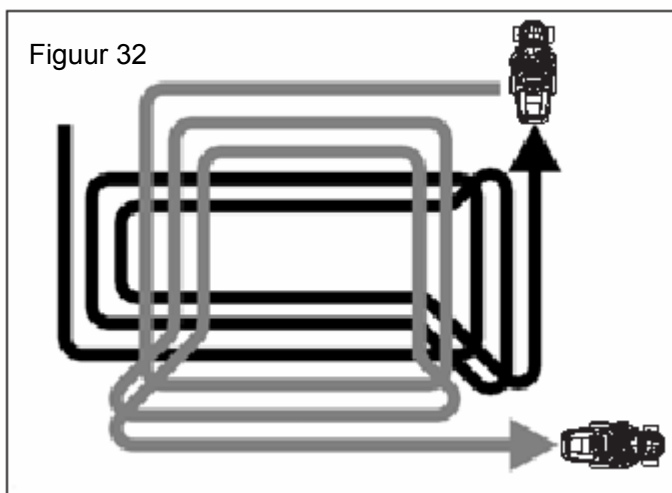

### Tips voor maaien en pakken

- Voor een gazon zal goeder kijken, controleer het snijdende niveau van de maaier huisvesting.
- Voor het maaier huisvesting om niveau, uitvoering zekere de banden te snijden hebben de correcte hoeveelheid van luchtdruk (PSI).
- Elke keer gebruik u de eenheid, controleer de bladeren. Indien de bladeren gebogen zijn of beschadigen, vervang onmiddellijk het beschadigen blad. De controle en Vergewist u zich ervan dat de grendel noot die het blad vasthoudt strak is.

- Houd het blad (bladeren) scherpte bij. Versleten bladeren zullen de einden van het gras veroorzaken om geel te draaien.
- Of zak gras niet snijdt dat nat is. Bevochtig gras zal niet ontladen correct. Verhuur het gras droogt voor het snijden.
- Gebruik de beide zijde van het maaier huisvesting om nabij een voorwerp te trimmen.
- Ontlaad het snee gras op het gemaaid gebied. Het resultaat is een meer zelfs ontlading van snee gras.
- Wanneer u grote gebieden met zijde ontlading maaier maai, start door het draaien rechts bijgevolg dat het snee gras weg van struiken, hekken, oprit, enz. zal ontladen. Na een of twee rondes hooizolder in de tegenovergestelde richting makend verlatene bochten tot afgewerkt.
- Indien het gras heel hoog is, snee twee tijden om de lading op de motor af te nemen. Eerst snee met de maaier die in de hoogste positie verblijft en laat dan het maaier huisvesting voor de tweede snee neer.
- Voor betere motor prestatie en een vlakke ontlading van het snee gras, bedien altijd de motor met het gaspedaal in SNELLE positie.
- Wanneer u een bagger gebruik, bedien de motor met het gaspedaal in SNELLE positie en de verandering hefboom in eerst of ten tweede uitrusting.
- Voor het snijden beter prestatie en een kwaliteit snee, hooizolder met de verandering hefboom in een van de langzamer snelheid.
- Na elk gebruik propere de bodem en top van de maaier verblijvend voor betere prestatie. Ook zal een propere maaier huisvesting helpen een vuur te voorkomen.

## Hoe om hellingen te maaien

De majoor factoren die betrekking op verlies van controle en fooi over ongeval hebben zijn hellingen en ruwe terrein. Deze kunnen in strenge verwonding of dood resulteren. ALLE hellingen vereisen extra waarschuwing.

NB: Indien u niet terug op de helling kan of indien u onbehaaglijk op de helling voelt, MAAI HEM NIET!

### Hindernis

1. Enkel maaien in elk geval op de maximale hellingen (max. 10° -17%), gazons op een helling moeten bewegen op en neer en nooit over hen en nemen geweldige zorg wanneer veranderen richting dat de hoogste wielen hindernissen (zoals stenen niet slaan, aftakt, wortels, enz. gemaaid worden) dat zal misschien veroorzaken de machine om zijwaarts te glijden, laat omkantelen of anders reden verlies van controle.
2. Wees voorzichtig over enig hindernissen op de helling (stenig, tak, wortels enz.) dat zou kunnen veroorzaken controle over de machine of zijn kantelen te verliezen.
3. Het horloge voor gaten, sleur of verdringt. Het ongelijk terrein zou de machine kunnen kantelen. Groot gras kan hindernissen verbergen.

### De beweging op de helling

1. Wees heel voorzichtig wanneer u richtingen op een heuvel verander. Wanneer op een helling of in een bocht op een heuvel, beweeg de gaspedaal controle naar de LANGZAME positie te helpen om een ongeval te voorkomen.
2. Voor u op of beneden in een heuvel rijdt, beweeg de verandering hefboom naar de langzaamste snelheid.
3. Houd alle bewegingen op de hellingen langzame en geleidelijke bij. Plotselinge veranderingen in snelheid of richting niet maakt.
4. Gebruik de 6de uitrusting als een maximum enkel terwijl werken aan van de helling.





GEVAAR: GA NOOIT BENEDEN IN DE HEUVEL MET DE REISHEFBOOM IN DE NEUTRALE POSITIE "N" ALTIJD HEB DE GAZONMAAIER IN UITRUSTING.



GEVAAR: VERMINDER DE SNELHEID VOOR ENIG VERANDERING VAN RICHTING OP HELLINGEN.



GEVAAR: NOOIT ZAL DE GEBRUIK KEERZIJDE SNELHEID TOESTAND BERGAFWAARTS VERMINDEREN.



GEVAAR: DE CONTROLE VAN DE MACHINE ZAL MISSCHIEF VERLOREN WORDEN, BIJZONDER OP GLADDE OPPERVLAKTEN.



**WAARSCHUWING:** Neem zorg wanneer beginnen voorwaartse beweging op het hellen van terrein om het risico van het tippen op te voorkomen. Verminder de voorwaartse snelheid voor het gaan verder een helling, bijzonder bergafwaarts.

5. Gebruik extra zorg met grasvanger of andere aanhechtself; zij kunnen de stabiliteit van de machine veranderen.

### Op een helling stoppen

1. Vermijd beginnen of stoppen op een helling. Indien banden tractie verliezen, bocht van de bladeren en ga langzaam rechtstreeks beneden in de helling door.
2. Indien u op een heuvel moet stoppen of beginnen, heb altijd genoeg ruimte voor de eenheid te rollen wanneer u de rem vrijgeeft en neem de ontkoppelingspedaal aan.
3. Om opnieuw te beginnen, is uitvoering zekere de verandering hefboom in de langzaamste snelheid. Beweeg de gaspedaal controle naar de LANGZAME positie. Geef langzaam het pedaal vrij.
4. Of verandert snelheid standen op een heuvel niet stopt. Indien u moet stoppen, duw vlug het ontkoppelingspedaal rem pedaal voorwaartse en vaste de parkerende rem.
5. Neem altijd een lage uitrusting voor het verlaten van de machine stopte of onbeheerd aan.
6. Na het uitdoen van de motor of verlaten van de gazonmaaier onbeheerd beveilig ALTIJD hem met de hand parkeerrem.



Figuur 33

1 MAXIMAAL 10° IS

### Het legen van de grasvanger verpakking



**WAARSCHUWING:** Verhuur nooit de grasvanger wordt te volledig als het verzamelaar kanaal zal misschien belemmeren.

1. Maak de bladeren los.
2. Verminder de motor snelheid.
3. Ga in neutrale "N" en stop de gazonmaaier.
4. Indien op een helling, neem aan de hand die rem parkeert.
5. Tip de verpakking met behulp van het handvat (Figuur 34).

NB: Het legen kan de grasvanger verpakking enkel vervolledigd worden wanneer de bladeren losgemaakt zijn, anders de motor stopt.

6. Trek de hefboom naar u die de grasvanger tippen zal die daarom hem leegt.
7. Sluit het grasvanger verpakking verzekeren dat het in positie afgesloten geworden is.

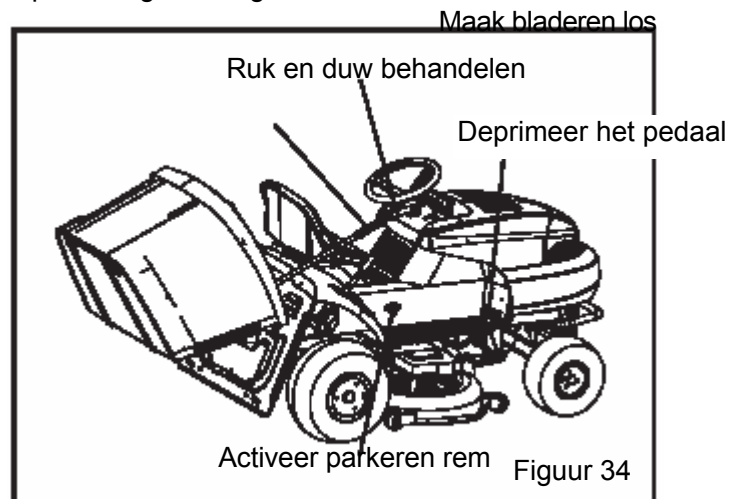

Figuur 34

### Hoe om het verzamelaar kanaal vrij te maken

De belangrijkste redenen die het verzamelaar kanaal veroorzaken om belemmerd te worden snijden:

1. Heel groot gras
2. Bevochtig/vochtig gras
3. Op een te hoge grondsnelheid

Indien het verzamelaar kanaal blok wordt, is het noodzakelijk naar:

1. Stop onmiddellijk de voorwaartse beweging.
2. Maak de bladeren los.
3. Stop de motor.
4. Verwijder de grasvanger of stenig bewaker.
5. Verwijder de verzamelde sneeën die de verstopping veroorzaken, door het bereiken van hen van de uitgang van het verzamelaar kanaal.



**WAARSCHUWING:** Deze taak moet enkel verricht worden wanneer de motor uitgedaan is.



## Wanneer het maaien klaar is

Eens u uw maaien hebt beëindigd, is het belangrijk voor:

1. Maak de bladeren los.
2. Laat de motor snelheid neer.
3. Rijd de gazonmaaier met het snijdende dek in de hoogste positie.
4. Stop de gazonmaaier en zet de versneller hefboom in de "LANGZAME" positie.
5. Doe de motor door het zetten van de sleutel in het "UIT" positie uit.
6. Wanneer de motor gestopt is, sluit de brandstofhaan. (Figuur 35).

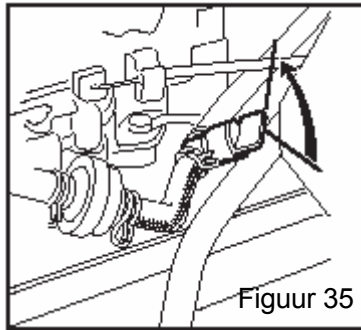

5. Verwijder de grasvanger en enig gras knippen
6. Spoel de grasvanger.
7. Zet dan de grasvanger in een positie waar het vlug drogen kan.
8. Berg de gazonmaaier van harde/natte weer in een droge plaats weg die van weer beschermd wordt en, zo mogelijk deksel met een doek.



**BELANGRIJK: Gebruik nooit een hoge-drukschoonmaker!**



**BELANGRIJK: Gebruik nooit slangstraalbuis of harde wasmiddelen voor het reinigen van het lichaam en motor!**



**WAARSCHUWING: Om misloop te vermijden, zet de versneller in de "LANGZAME" positie voor ongeveer 20 seconden voor het stoppen van de motor volledig.**



**WAARSCHUWING: Verwijder altijd de ontsteking sleutel indien u de gazonmaaier onbeheerd verlaat!**



**BELANGRIJK: Te verzekeren dat de batterij beschuldigde blijft, verlaat de sleutel in het "AAN" positie niet wanneer de motor loopt niet als het de batterij "dood" zal afvoeren.**

## Schoonmaken

1. Elke keer hebt u met het gebruiken van de gazonmaaier, propere de buitenkant van de machine, leeg de grasvanger opgehouden en schud hem om overblijvend gras en vuiligheid te verwijderen.
2. Verzekere altijd dat u de grasvanger leeg en niet verlatende verpakkingen die volledig zijn van snee gras in een kamer.
3. Propere de plastische delen van het lichaam met een vochtige spons gebruikend bewater en wasmiddel en neemt zorg om de motor, de elektrische delen niet te bevochtigen of de elektronische kaart spoorde onder het dashboard op.
4. Was de binnenste delen van het maaiende mechanisme en afzetgebied buis terwijl de blad rit van voor tenminste enkele minuten is. (Figuur 36).

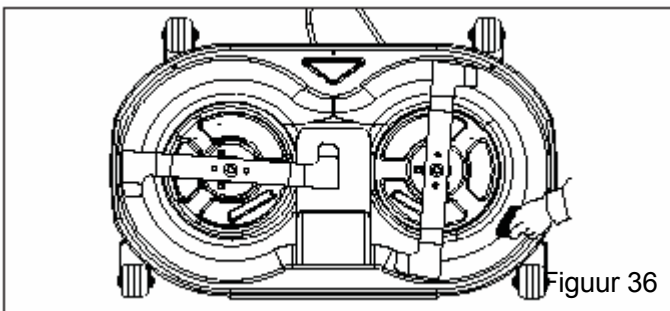

## Opslag en inactiviteit voor lange perioden

1. Selecteer een geschikte schuilplaats waar de gazonmaaier van vochtigheid beschermd is. Selecteer ideaal een droge plaats weg van harde/natte weer en, zo mogelijk deksel met een doek.
2. Indien de tractor zal opgeslagen worden voor een periode langer dan een maand u de rode kabel van de batterij moet loskoppelen en volg de instructies voor de motor.
3. Smeer alle gewrichten zoals getoond in het instructie handboek.
4. Leeg de brandstoftank. Koppel de buis op de inham van de brandstoffilter (Figuur 37) los en volg de instructies in het handboek voor de motor.

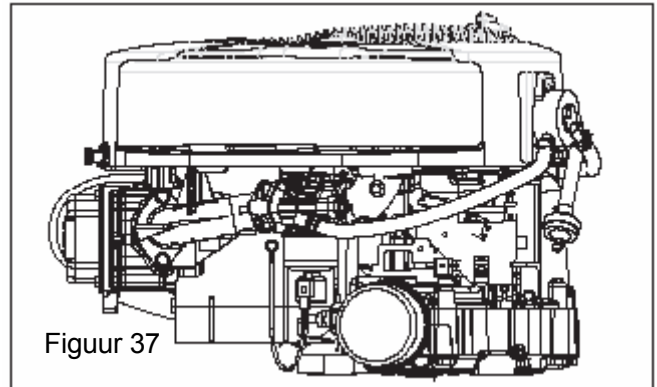

**BELANGRIJK: Verwijder enig droge gras sneeën die rond het motor gebied misschien verzameld zijn om hen van het vangen te voorkomen schieten het volgende regelt de gazonmaaier is gebruikt! Verzekere de batterij is bijgehouden in een koele en droge plaats.**

**NB:** Voor u de gazonmaaier voor over 1 maand opslaat, beschuldig altijd de batterij en herlaad dan voor het gebruik opnieuw. Controleer de spanning van de batterij regelmatig. Beschuldig hem voor het geval dat het onder 12V. is. Het volgende regelt de machine is gebruikt, controleer die er geen brandstoflekken van de buizen, brandstoftank of carburator zijn.

# ONDERHOUD

## Veiligheid



**WAARSCHUWING:** Voor u met schoonmaakbeurt, onderhoud of herstelling werk begint, verwijder de ontsteking sleutel en lees de relevante instructies. Verzekert dat u geschikte kleren en sterke werk handschoenen draagt wanneer ontmantelen en de bladeren of in enig andere gevaarlijke toestanden waar uw handen gekwetst worden kunnen.



**WAARSCHUWING:** Bedien nooit de gazonmaaier indien delen gedragen zijn of beschadigen. Het is essentieel dat defect of delen altijd versleet zijn vervangen en niet hersteld.

Echte vervangstukken moeten enkel gebruikt worden: die niet van een gelijkwaardige kwaliteit zijn zullen de machine misschien beschadigen of zullen in gevaar de veiligheid van u zelf en anderen misschien brengen.



**BELANGRIJK:** Ontdoe nooit zich van gebruikte olie, brandstof of andere vervuilers in onbevoegde plaatsen! Controleer met u plaatselijke raad voor relevante wetten of richtlijnen.

## Regelmatig onderhouden

De volgende diagrammen zullen aan u de punt tonen die controleert vereisen en smeren en routineonderhoud. Het verzorgt ook dat het soort smeermiddel gebruikt worden en de noodzakelijke frequentie.

## Smeerinstructies

De notering plaat op uw werktuig zal symbolen misschien tonen. Deze vertegenwoordigen belangrijke informatie over het product of instructies op zijn gebruik.

Frequentie	Componenten
Een keer per maand (25 uren)	Vet voor algemeen gebruik, zoals King pins van de voorste as De stuurvleugelpunt en verdeel Verdeel speld van de reishefboom
Een keer per maand (25 uren)	Olie met bestanddelen van molybdeen, zoals: Stuurgewrichten De centrale speld van de voorste as Verdeel bevestiging Roterende plaatsen en pallen van het snijdende mechanisme en reishefboom Roterende plaatsen van de rit conversie eenheid centrale katrol bevestiging van de rit conversie eenheid Rem pedaal bevestiging De kabel van bladeren rijd en van de gasbediening Opschorting gewrichten van het maaiende mechanisme De glijdende weg van de stoel (indien uitgeruste) en gereden ketting van de versnellingsbak.
Permanent vet	De versnellingsbak Antifricctie dragend van de achterkant en voorste as en van de bladeren Naald verbanden van de katrol in de rit conversie eenheid Naald verbanden van de ketting uitzending

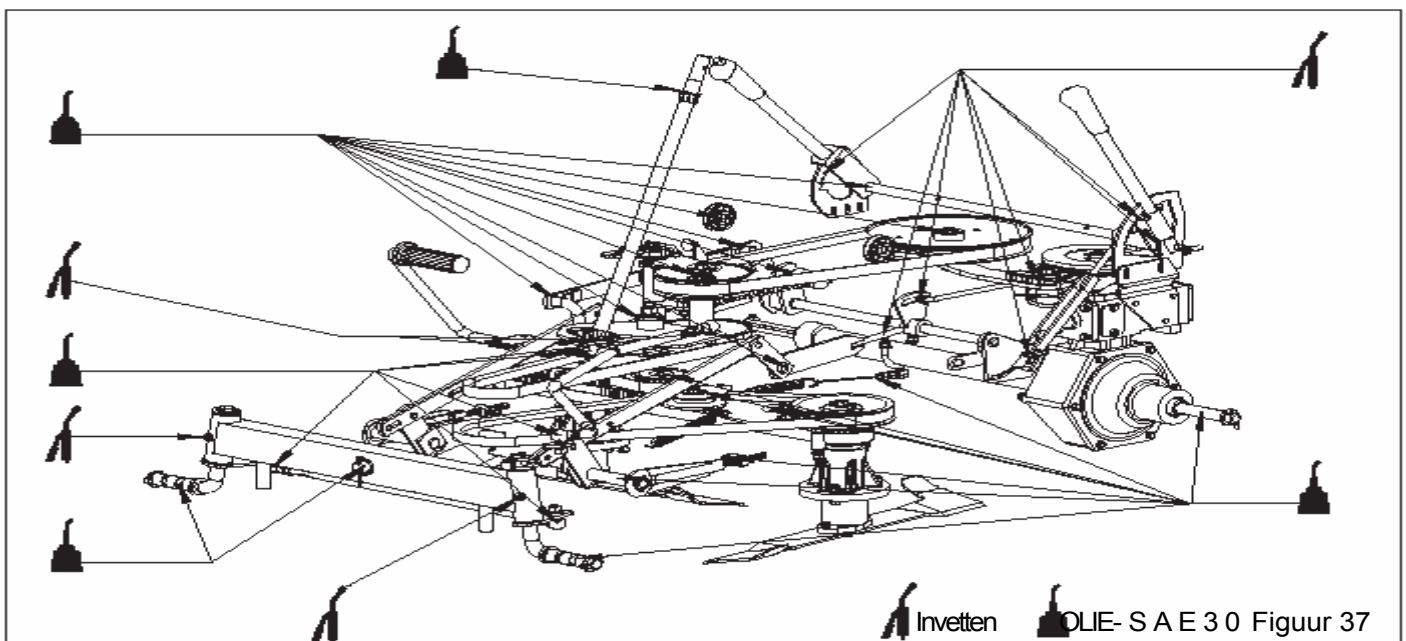

Invetten OLIE- S A E 30 Figuur 37

Algemeen glijden (25 uren)

Controleer alle grendels voor strake hulpstuk (25 uren)

De spanning van transmissieriemen (25 uren)

De vervanging het blad (100 uren)

De vervanging van transmissieriemen

Bronnen controleren en regeling (10 uren)

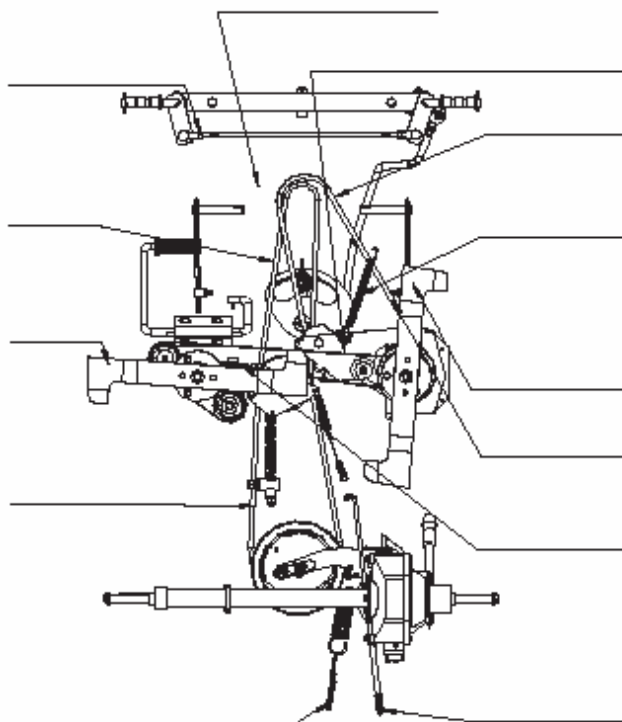

Vervanging de riem verbindend bladeren  
 Controleer de blad drijfriem (25 uren)  
 Blad rem en overeenkomst (10 uren)  
 Onderzoekend losse noten/knellen en blad scherpheid (25 uren)  
 De vervanging de blad drijfriem  
 Het controleren van de riem verbindend bladeren (25 uren)  
 Rem controle en regeling (10 uren)

Figuur 38

WERK	AANTAL UREN	DATUM OF AANTAL GEBRUIKTE UREN									
Machine											
Onderzoekend losse noten/knellen en bladeren scherpheid	25										
De vervanging de bladeren	100										
De spanning van transmissieriemen	25										
De vervanging van transmissieriemen	-										
Het controleren van de blad drijfriem	25										
De vervanging de blad drijfriem	-										
Het controleren van de riem verbindend bladeren	25										
Vervanging de riem verbindend bladeren	-										
Rem controle en regeling	10										
Bronnen controleren en regeling	10										
Blad rem en overeenkomst	10										
Het controleren van alle grendels voor strake hulpstuk	25										
Het algemene smeren	25										
<b>MOTOR**</b>											
Het veranderen van de motorolie											
Luchtfilter controle en schoonmaakbeurt											
De vervanging van luchtfilter											
De brandstoffilter controle											
De brandstoffilter vervanging											
Ontstek stekker punt controleren en schoonmaakbeurt											
De vervanging van bougie											

\*\*Verwijs naar het motor handboek voor de volledige lijst en frequentie. Verzeker dat u de motor aan de eerste tekens van dracht door het contacteren van een Verleend een vergunning Dienst Midden vervangt.

**De algemene gids naar geplande onderhoud**

De boven vermeld tabel is verzorgd geworden aan u te helpen handhaaf uw gazon de veiligheid van tractor en prestatie. Het is in 2 onderdelen ingebroken geworden:

1. Machine
2. Motor

Deze controlelijst haalt naar voren het hoofdonderhoud en smeren werk, terwijl voorzien van het frequentie van die het zou moeten uitgevoerd worden.

Faciliteiten zijn ook voor u gezorgd geworden om de datum te schrijven of nadat hoe veel uren van operatie het werk uitgevoerd werd.

**BELANGRIJK:** Het algemeen smeren zou ook moeten uitgevoerd worden telkens als de machine is ongebruikt voor een lange periode verlaten worden.



## De gazonmaaier in een loodrechte positie

De gazonmaaier kan in een loodrechte positie opgeheven worden om toegang tot het lager deel van de machine te verzorgen.

Plaats de gazonmaaier op een stevig, firma en vlakke terrein.



**BELANGRIJK:** Het wordt aangeraden dat minstens twee competente mensen in deze operatie worden betrokken om de noodzakelijke veiligheid te verzekeren.

1. Verwijder de batterij om lek van de elektrolyt te voorkomen.
2. De controle zal vaststellen indien de brandstoftank meer dan een liter van brandstof in de tank niet heeft. Zo ja de brandstoftank af.
3. De controle zal de gazonmaaier goed is gesteund en gebracht in evenwicht op de verpakking handvatten verzekeren die op de lager zijde van de plaat opgespoord zijn.

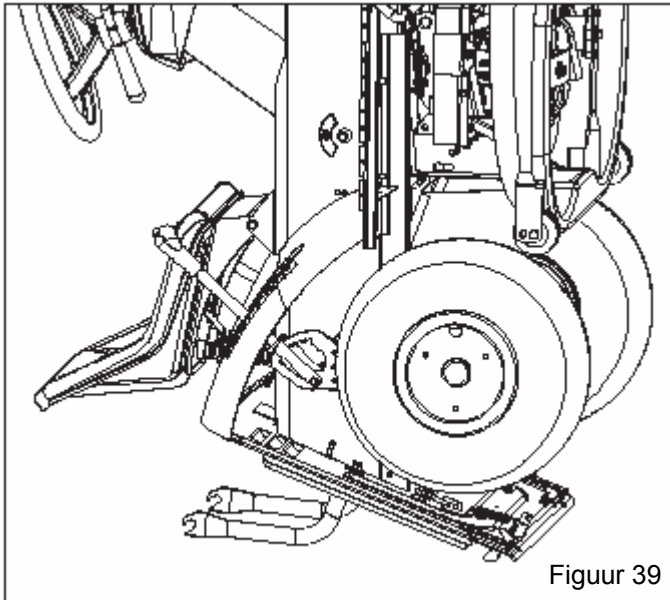

**GEVAAR: HET IS KRITISCH DAT DE GAZONMAAIER GOED IN EVENWICHT IS GEBRACHT EN BIEDT DE GOEDE STABILITEIT VOOR HET BEGINNEN VAN ENIG SOORT WERK OP DE MACHINE AAN. VERMIJD ENIG OPERATIONSWHICH TOEVALLIG ZAL MISSCHIEN VEROORZAKEN DE MACHINALE OVERVALLEN.**

## Motor

Volg de instructies in het handboek voor operatie en onderhoud van de motor (lucht en brandstof filter, olieruil, reinigend van de bougies enz.). Om de motor olie af te voeren, schroef de stopper van het olieafvoerkanaal gat (Figuur 40) los en sta toe dat de olie zich in een bereide tank of ontvanger te legen.

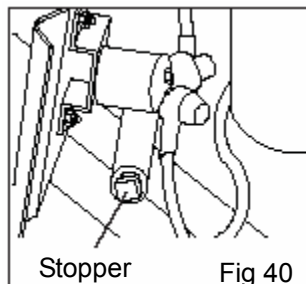

NB: De controle zal verzekeren dat het zegel correct is geplaatst wanneer u de stekker regelt.

## Batterij

Om het leven van de batterij het te maximaliseren is essentieel om hem bij te houden handhaafde voorzichtig door het hebben van de batterij beschuldigde in de volgende toestanden:

1. Voor het gebruik de gazonmaaier voor de eerste keer na aankoop.
2. Voor het verlaten van de machine die ongebruikt is voor een lange tijdsperiode.
3. Voor het opstarten van de gazonmaaier na een lange periode van ongebruikte tijd.
4. Een vlakke batterij moet zodra mogelijk herladen worden.



**BELANGRIJK: En herladen moet gebruiken een batterijlader aan een voortdurende spanning gedaan worden. Andere herladende systemen kunnen onomkeerbaar de batterij beschadigen.**

## Controleren en regelingen

De samenvatting van de hoofdtoestanden waar werken, zal misschien vereist worden:

Probleem	Oplossing
De bladeren beginnen te vibreren	Controleer de bouten of breng in evenwicht de bladeren
De bladeren scheuren het gras en het gazon wordt geel	Bladeren hebben nodig scherp en Het snijdend dek heeft nodig regeling en richten
Er is een ongelijke snee	Regel de blad overeenkomst regelaar
De overeenkomst van de bladeren schijnt abnormaal te zijn	Regel de rem bron, regel de bron
De machine breekt niet de grasvanger sprongen rond en is geneigd om te openen.	

## Vervang de lampen (12V, 10/15 W)

Roteer de lampen antirechtsdraaiend en verwijder hen van de lamp houder.

## De vervanging de zekering

Elektrische kringlopen en elektronica worden door de zekering (4A) beschermd. Dit beschermt het hoofd en macht kringlopen van de elektronische raad. Indien deze zekering geblazen is, zal de gazonmaaier stoppen en het dashboard zal uitschakelen.



**BELANGRIJK: Een zekering die altijd geblazen heeft moet vervangen worden onmiddellijk door een zekering van het zelfde type en ampère notering vervang Nooit met een van nog een notering. De capaciteit van de zekering is op de zekering zich aangeduid.**

Raadpleeg een verleend een vergunning dienst midden indien u problemen hebt die waarom de zekering ontdekken, hebben geblazen.



## De wielen vervangen

Schakel de gazonmaaier uit en hef de omlijsting door het plaatsen van een lading dragend scheidt op het chassis op dat vereist dat het wiel veranderd worden.

Beide fronten en de achterwielen zijn samen met scheiding spelden vastgehouden. Om de wielen, gebruikte handbuigtang te verwijderen om het einde van de scheiding spelden uit te persen en om uit de scheiding spelden door het gat in de as te trekken. (Figuur 41)

NB: En indien u vereis een of beide achterwielen vervangt, controle te verzekeren dat zij van de zelfde afmeting (diameter) zijn.

Ook controle dat het snijdende dek horizontaal is om een ongelijke snee te voorkomen.



**BELANGRIJK:** Pas waterdichte olie op de as toe voor betr.-hulpstuk een wiel en opnieuw de scheiding speld door de as invoeg. Zodra ingevoegde, breid uit de einden van de scheiding spelden om het wiel te beveiligen.

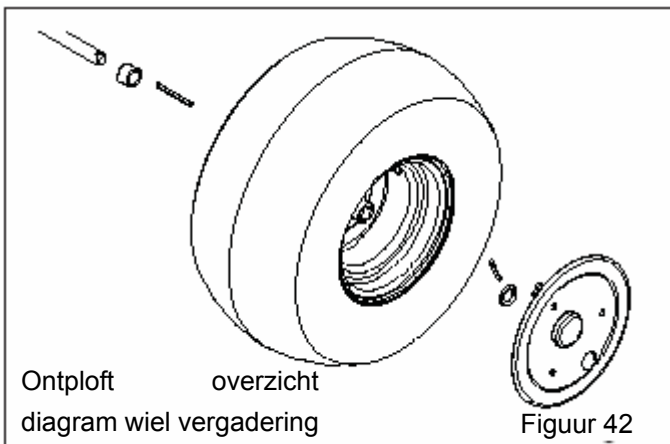
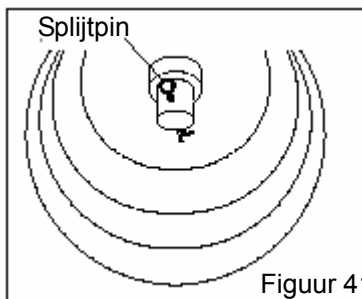

## Het herstellen van de banden

Indien de gazonmaaier met ofwel een buis ofwel tubeless banden wordt uitgerust, doorboort iedereen herstellingen noden door uw gemachtigd dienst midden of band herstelling expert uitgevoerd worden.

## Het vastleggen het stuurmechanisme

Controller en haal de noten van stuurmechanisme eens per maand aan.

## Regelen de maaier snijdend hoogte



**BELANGRIJK:** Het is belangrijk om het niveau van het maaierende mechanisme te zetten om de uniformiteit van het snee gazon te bereiken.

Enkel uitvoering regeling naar de gazonmaaier terwijl het op een vlak terrein of oprit is geparkeerd. Verzekert dat de banden goed opgeblazen zijn.

NB: Indien banden over of onder opgeblazen zijn, zult u goed niet kunnen om uw gazonmaaier maaier te regelen.

1. Controleer de druk in de banden.
2. Verhoog maaier naar zijn hoogste positie.
3. Regel de regelschroeven op beide zijden **Figuur 43** dat de bladeren fooi de zelfde afstand over het terrein op beide zijden bereikt. (Figuur 43)

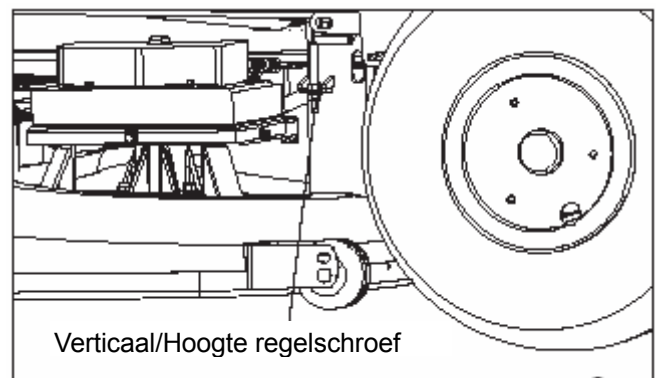

4. Meet de afstand van het front van de blad fooi naar het terrein en achterkant van de blad fooi naar het terrein.
5. Voor het bereiken van de best snijdende resultaten, zou het voorste deel altijd 5 moeten zijn - 10 Mm laten dan de achterkant neer. Om deze afstand te bereiken, maak los en schroef de twee bouten elk zijde vast en regel dienovereenkomstig.
6. Regel de hoogte door het losmaken en schroef de twee bouten elk zijde vast. (Figuur 44).

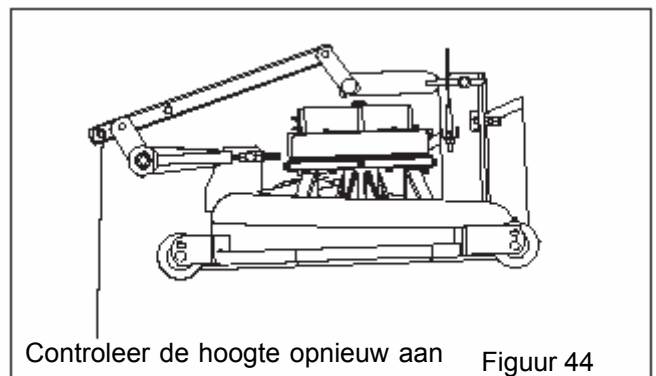

7. Controleer de hoogte opnieuw aan twee of drie verschillende hoogten.
8. Indien het niet verstelbaar is, oproep voor uw gemachtigd dienst midden.

## Het regelen van de blad rit

De hefboom die de overeenkomst en bevrijding van de bladeren ook bedient, activeert de operatie voor het stoppen van de bladeren in 5 seconden.

Tijdelijk om dit te vergoeden, kan u de regelnoto draaien tot u de correcte bron lengte bereikt. De correcte bron spanning kan vastgesteld worden of u de buitenste bron lengte 122 mm meet - 124 mm terwijl de blad rit op is.

(Figuur 45)

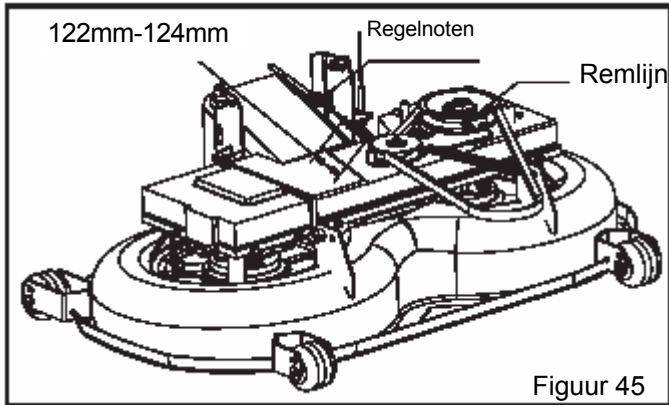

## De rem regelen

Indien u vindt dat de remmende afstand over tijd toeneemt, zal de rem bron moeten geregeld worden. De regeling zal moeten gemaakt worden terwijl de parkerende rem aangenomen is. (Figuur 46)

Heb toegang tot voor maken deze regeling is door verwijderd van de verpakking van de achterplaat. De bron zou 27 mm lang moeten zijn wanneer de gazonmaaier remt.



**BELANGRIJK:** Niet regelen de lengte van de bron onder 27 mm anders riskeer u overbelasten de rem eenheid.



**WAARSCHUWING:** indien de rem nog steeds niet goed zelfs na deze regeling werkt, contacteer onmiddellijk het verleende een vergunning dienst midden. HET ANDER WERK OP DE REMMEN NIET PROBEERT WAARBEHALVE HIER BESCHREVEN IS.

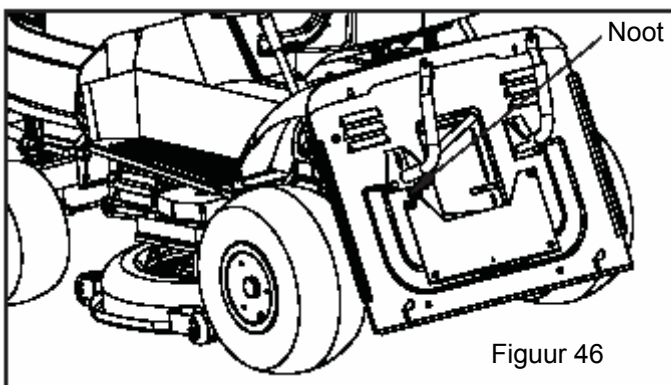

## Vervang de drijfriemen

De macht output van de motor tot de bladeren van het maaierende mechanisme wordt door V-riem en uitrustingsriem uitgezonden. De macht output van motor tot de versnellingsbak op de achteras wordt door twee conversie riemen en de ketting uitzending uitgezonden.

NB: Riemen te vervanging zijn een gecompliceerd proces dat ontmanteling componenten en verdere regelingen vereist. Daarom moet dit proces enkel door een verleend een vergunning dienst midden uitgevoerd worden.



**BELANGRIJK:** Vervang de riemen zodra zij duidelijke tekens van dracht tonen en gebruik altijd echte vervanging riemen.

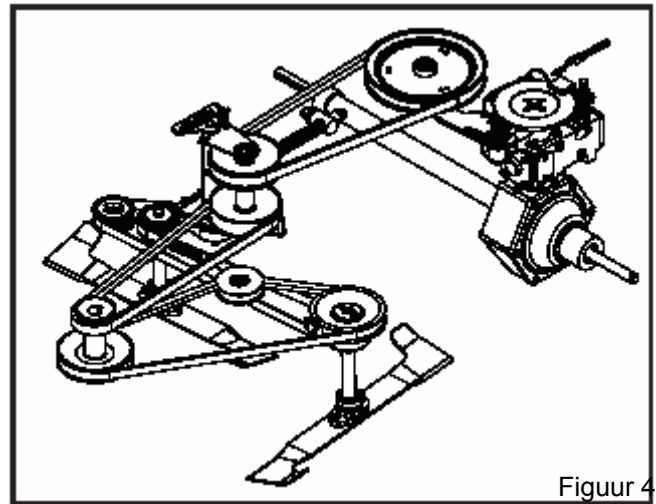

## De drijfriemen regelen - maaierende mechanisme

Indien de drijfriem de noodzakelijke macht verzorgt niet of doet de blad rit niet uit, zou het schade van de riem kunnen veroorzaken. Het is noodzakelijk om de noten van de reparerende staven op het maaierende mechanisme gelijkvormig voorspelers te regelen of achteruit. (Figuur 48)

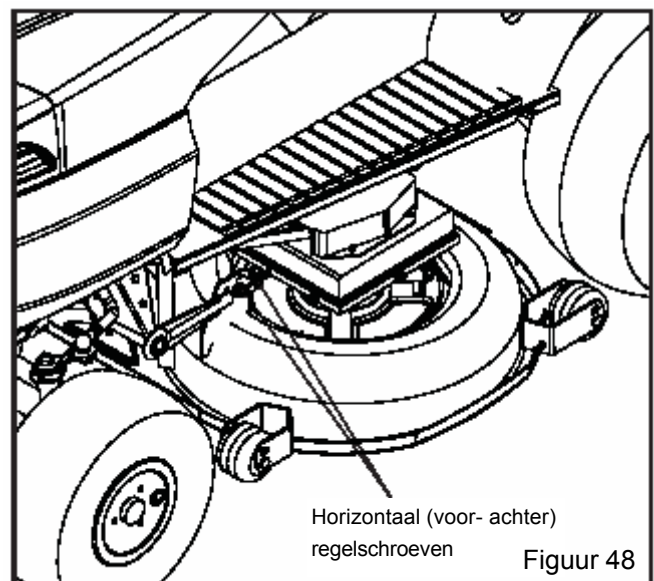

## Het regelen de drijfriem van de bladeren rit

De spanning van de riem kan met de regeling noot als aangeduide in (Figuur 49), door het volgen van deze volgende stappen geregeld worden:

1. Maak de noot onder de katrol door het roteren van het antirechtsdraaiend los.
2. Regel de spanning van de riemen als noodzakelijk.
3. Haal de noot onder de katrol dienovereenkomstig aan.

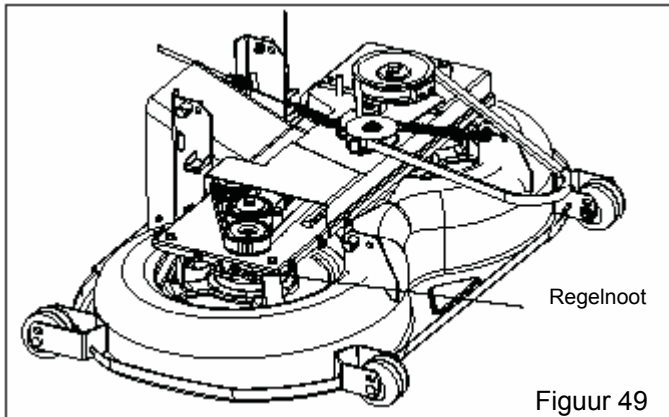

Figuur 49

## Het regelen de rit conversie eenheid riem

De operatie van de rit conversie eenheid wordt door een riem tussen de motor en centrale conversie eenheid katrol verzekerd. Regel de juiste positie en spanning van de riem indien de riem zakt of de riem spanning is verkeerd terwijl duwen van de rem pedaal beneden.

1. Nadat de juiste regeling de riem (op de eerste uitrusting) 3 Mm onder de buitenste periferie van de centrale conversie katrol is.
2. De verandering in de eerste uitrusting is tijdens minimaal nummer van motor revoluties gedaan worden.
3. Breng de reishefboom van de neutrale positie over "N" in de positie van de eerste uitrusting.
4. De controle en regel de riemen terwijl de motor uitgedaan wordt.
5. Regel hem met de noot (Figuur 50). Maak de noot los indien de afstand tussen de riem kleiner is dan 3 Mm van de buitenste periferie van de centrale katrol.
6. Indien u de centrale katrol door twee revoluties de riem draai, zou door 2 Mm moeten verplaatsen. Nadat deze regeling de riem positie opnieuw controleert.

**BELANGRIJK:** Het wordt aangeraden dat uw gemachtigd dienst midden deze riem regelingen maakt.

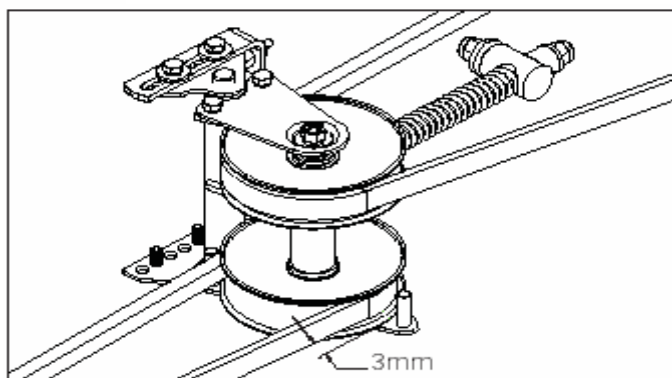

Figuur 50

## De ketting regelen

1. Controleer de ketting spanning na stand de rit conversie eenheid naar de hoogste uitrusting.
2. Regel de rit conversie eenheid terwijl de motor in minimaal nummer van revoluties bedient en de reishefboom zijnd in de neutrale positie "N".
3. Na het draaien aan de motor van, controleer de ketting spanning en wanneer noodzakelijk losmaak de noot (2 - Figuur 51) van.
4. Met de regelschroef zet de ketting spanning.
5. Zodra vervolledig, haal aan de noot dienovereenkomstig.
6. Doe deze regeling met de gedemonteerde keel van de achterplaat.

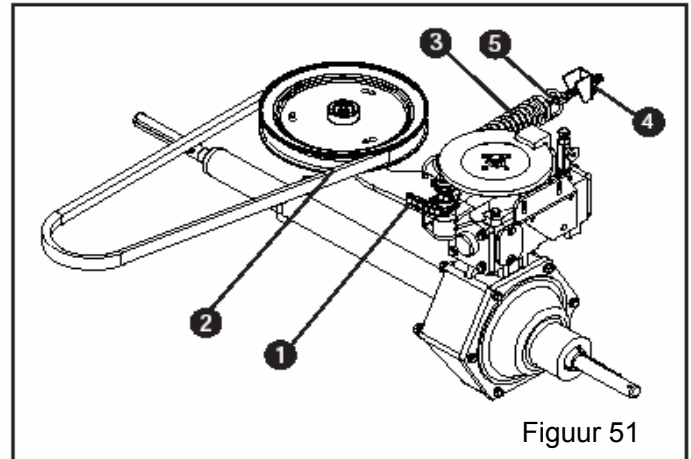

Figuur 51

## Het regelen van de rit conversie eenheid bron

1. De eerste spanning van de bron (3 - Figuur 51) kan verminderd worden door het verlengen aan de riemen. van.
2. Regel de eerste spanning met de noot (4 - Figuur 51) u vindt na verwijderd aan de verpakking van de achterplaat. van.
3. Zet de bron bijgevolg dat de beperkende ketting (5 - Figuur 51) zal aangehaald worden volledig terwijl de motor bedient.
4. Controleer de ketting spanning nog eens na de regeling van de bron.

## Scherpend en brengen in evenwicht de snijdende bladeren

Controleer dat de bladeren goed naar hun centra zijn gescherpt en standvastig gerepareerd. Slecht zullen gescherpte bladeren aan het gras trekken, veroorzaken het gazon om geel te draaien en om de capaciteit van de verpakking te verminderen. Losse bladeren zullen ongewone trillingen tijdens de maaiende operatie veroorzaken en kunnen gevaarlijk zijn.



**WAARSCHUWING:** Draag sterke handschoenen wanneer behandelen de bladeren.





**WAARSCHUWING:** Alle operaties op de bladeren (ontmanteling, scherpend, brengend in evenwicht, beklimmen opnieuw en/of vervanging) vereis een zekere vertrouwdheid en speciale werktuigen. Voor veiligheidsredenen ga naar een zich gespecialiseerd midden indien u de juiste werktuigen niet hebt of ervaar.



**WAARSCHUWING:** Indien de bladeren zij altijd zijn beschadigen of gebogen moeten vervangen worden. De herstelling hen niet probeert!



**BELANGRIJK:** Gebruik altijd de echte vervanging bladeren van de fabrikant.

1. Het is noodzakelijk altijd om de twee bladeren op beide snijdende randen te scherpen.
2. Wanneer demonteren de bladeren, verzeker u hebt werk schoenen en sterke werking handschoenen op.
3. Houd het blad standvastig met een hand vast en verwijder de reparerende schroef van de centrale bout (Figuur 52).

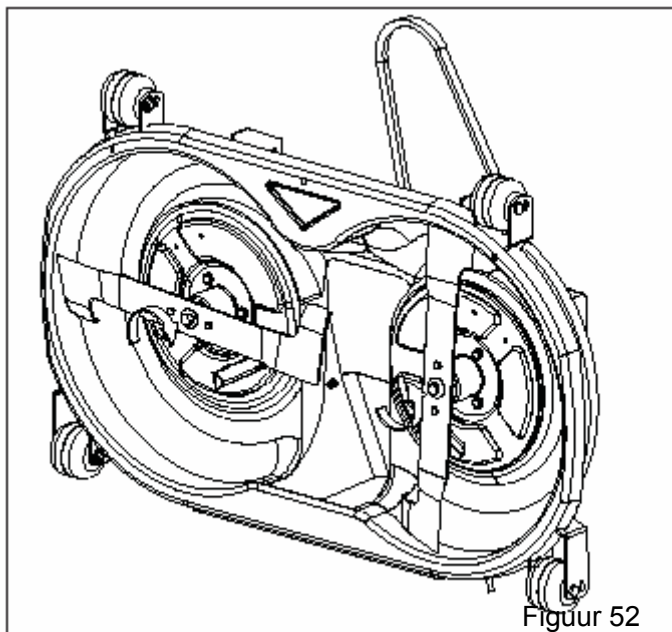

4. Scherp beide snijdende randen die een middelmatige rang gebruiken die wiel maalt en controleer het evenwicht door het vasthouden van het blad op met een ronde ijzeren bar die in het centrale gat ingevoegd wordt. (Figuur 53).

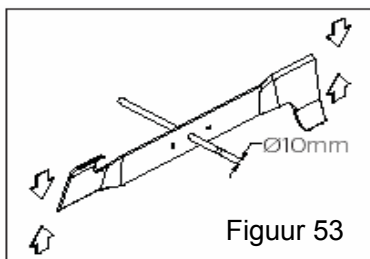

**WAARSCHUWING:** De bladeren die elkaar aan een rechte hoek aandurven en roteer tegen zich. Wanneer assembleren de juiste positie (Figuur 54) bijhoudt.

5. Houd de blad richting naar voordeel en binnen het maaiende mechanisme bij. (Figuur 54)
6. Haal de reparerende bouten aan.

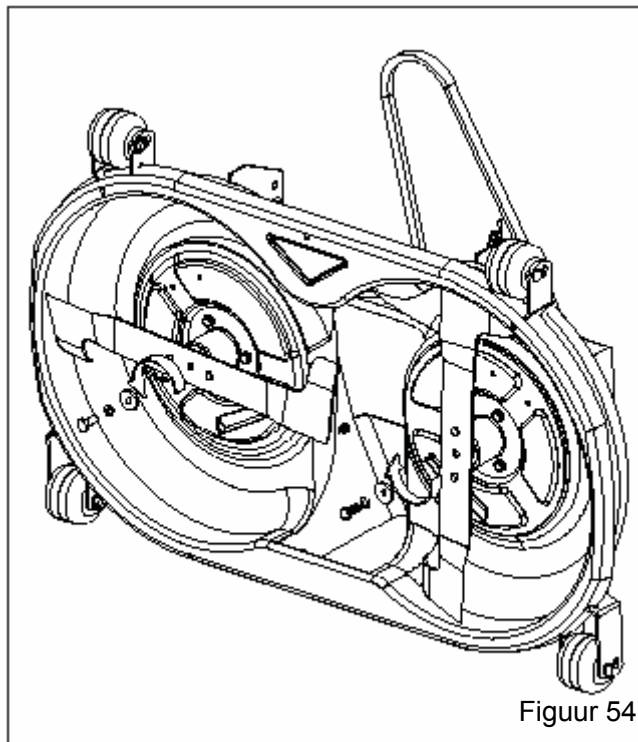

# OPLOSSINGEN VAN PROBLEMEN

PROBLEEM	OORZAAK	OPLOSSING
De tractor zal niet beginnen	<ol style="list-style-type: none"> <li>1. De tractor is uit brandstof.</li> <li>2. De motor IS goed niet "GESTIKKEN".</li> <li>3. De motor stroomde met brandstof over.</li> <li>4. De bougie is defect.</li> <li>5. De batterij is ofwel zwakke ofwel dode.</li> <li>6. De luchtfilter is vuil.</li> <li>7. De brandstoffilter is vuil.</li> <li>8. Er is water in de brandstof.</li> <li>9. Te bedraden zal los of beschadigen</li> <li>10. De carburator is uit regeling.</li> <li>11. De motor kleppen zijn uit regeling.</li> </ol>	<ol style="list-style-type: none"> <li>1. Vul uw brandstoftank.</li> <li>2. Zie "MOTOR AANZETTEN" in Operatie onderdeel.</li> <li>3. Wacht enkele minuten voor het proberen van start.</li> <li>4. Vervang de bougie.</li> <li>5. Herlaad of vervang batterij.</li> <li>6. De volkomen/vervangt luchtfilter.</li> <li>7. Vervang brandstoffilter.</li> <li>8. Leeg brandstoftank en carburator, vul opnieuw tank met verse benzine en vervang brandstoffilter.</li> <li>9. Controleer alle bedrading.</li> <li>10. Regel uw carburator.</li> <li>11. Contacteer een gemachtigd dienstencentrum.</li> </ol>
De motor is moeilijk te beginnen	<ol style="list-style-type: none"> <li>1. De luchtfilter is vuil.</li> <li>2. De bougie is defect.</li> <li>3. De batterij is ofwel zwakke ofwel dode.</li> <li>4. De brandstoffilter is vuil.</li> <li>5. De brandstof is oud of vuil.</li> <li>6. Te bedraden zal los of beschadigen</li> <li>7. De carburator is uit regeling.</li> <li>8. De motor kleppen zijn uit regeling.</li> </ol>	<ol style="list-style-type: none"> <li>1. De volkomen/vervangt luchtfilter.</li> <li>2. Vervang bougie.</li> <li>3. Herlaad of vervang batterij.</li> <li>4. Vervang brandstoffilter.</li> <li>5. Leeg brandstoftank en vul opnieuw tank met verse, propere benzine.</li> <li>6. Controleer alle bedrading.</li> <li>7. Regel uw carburator.</li> <li>8. Contacteer een gemachtigd dienstencentrum.</li> </ol>
De motor zal niet omkeren	<ol style="list-style-type: none"> <li>1. De rem pedaal is niet gedeprimeerd.</li> <li>2. De aanhechtsel ontkoppelingspedaal is</li> <li>3. De batterij is ofwel zwakke ofwel dode.</li> <li>4. De zekering heeft geblazen.</li> <li>5. Batterij eindpunten zijn aangetast.</li> <li>6. Maak los of beschadig bedrading.</li> <li>7. De ontsteking schakelaar is defect.</li> <li>8. Relais of beginner zijn defect.</li> <li>9. De defecte bedieningsman aanwezigheid schakelaar.</li> </ol>	<ol style="list-style-type: none"> <li>1. Deprimeer de rem pedaal.</li> <li>2. Maak de aanhechtsel ontkoppelingspedaal</li> <li>3. Herlaad of vervang batterij.</li> <li>4. Vervang de zekering.</li> <li>5. Propere batterij eindpunten.</li> <li>6. Controleer alle bedrading.</li> <li>7. Controle/vervangt de ontsteking schakelaar.</li> <li>8. Controle/vervangt het relais of beginner.</li> <li>9. Contacteer een gemachtigd dienstencentrum.</li> </ol>
De motor probeert om te keren (bijv. klik), maar zal niet beginnen	<ol style="list-style-type: none"> <li>1. De batterij is ofwel zwakke ofwel dode.</li> <li>2. Batterij eindpunten zijn aangetast.</li> <li>3. Maak los of beschadig bedrading.</li> <li>4. Relais of beginner zijn defect.</li> </ol>	<ol style="list-style-type: none"> <li>1. Herlaad of vervang batterij.</li> <li>2. Propere batterij eindpunten.</li> <li>3. Controleer alle bedrading.</li> <li>4. Controle/vervangt relais of beginner.</li> </ol>
De motor "misloopt" wanneer draaien het "UIT"	<ol style="list-style-type: none"> <li>1. De motor gaspedaal controle niet stel tussen helft en lage snelheid plaatst voor het stoppen van motor.</li> </ol>	<ol style="list-style-type: none"> <li>1. Beweeg gaspedaal controle tussen helft en lage snelheid plaatst voor het stoppen van motor.</li> </ol>
De motor verdergaat met lopen zelfs al de bedieningsman de stoel met het aanhechtsel ontkoppelingspedaal aangenomen heeft verlaten	<ol style="list-style-type: none"> <li>1. Het door de operateur veiligheidsaanwezigheid controle systeem is defect.</li> </ol>	<ol style="list-style-type: none"> <li>1. Controle bedrading, schakelaars en aansluitingen. Indien niet verbeterde, contacteer een gemachtigd dienstencentrum/departement.</li> </ol>
Het verlies van controle	<ol style="list-style-type: none"> <li>1. Freewheel controle in "losgemaakte" positie (hydrostatisch rit model enkel).</li> <li>2. De beweging drijfriem versleten, beschadigen of gebroken.</li> <li>3. Lucht is gevangen in de uitzending tijdens levering of onderhoudend (hydrostatisch rit model enkel).</li> </ol>	<ol style="list-style-type: none"> <li>1. Plaats freewheel controle in "aangenomen" positie.</li> <li>2. Vervang beweging drijfriem.</li> <li>3. Reinig uitzending.</li> </ol>

# OPLOSSINGEN VAN PROBLEMEN

PROBLEEM	OORZAAK	OPLOSSING
De tractor verliest macht tijdens operatie	<ol style="list-style-type: none"> <li>1. Proberend om te veel gras/ook snel te snijden. Rem in "VERSTIKKING" positie af.</li> <li>2. De ontwikkeling van gras, verlopen, vuiligheid en andere afval onder maaier.</li> <li>3. De luchtfilter is vuil.</li> <li>4. Het olieniveau is ofwel dieptepunt ofwel vuil.</li> <li>5. De bougie is defect</li> <li>6. De brandstoffilter is vuil.</li> <li>7. De brandstof is oud of vuil.</li> <li>8. Er is water in de brandstof.</li> <li>9. De bougie draad losmaak.</li> <li>10. Vuile motor lucht scherm/fin.</li> <li>11. De geluiddemper is vuil of verstopten.</li> <li>12. Te bedraden zal los of beschadigen</li> </ol>	<ol style="list-style-type: none"> <li>1. En verhoog, snijdt hoogte/vermindert snelheid.</li> <li>2. Regel gaspedaal controle.</li> <li>3. De propere onderzijde van maaier huisvesting.</li> <li>4. De volkomen/vervangt luchtfilter.</li> <li>5. Controleer olie vlakke/verandering olie.</li> <li>6. Proper en opening of verandering vonk vullen.</li> <li>7. Vervang brandstoffilter.</li> <li>8. Leeg brandstoftank en vul opnieuw tank met verse, propere benzine.</li> <li>9. Leeg brandstoftank en carburator, vul opnieuw tank met verse benzine en vervang brandstoffilter.</li> <li>10. Verbind en haal bougie draad aan.</li> <li>11. Propere motor lucht scherm/fin.</li> </ol>
De gras snee is heel arm en ongelijk	<ol style="list-style-type: none"> <li>1. Bladeren zijn gedragen, gebogen of maak los.</li> <li>2. Het maaier dek is niet vlak.</li> <li>3. De ontwikkeling van gras, verlopen, vuiligheid en andere afval onder maaier.</li> <li>4. De blad mandrel is gebogen.</li> <li>5. Verstopte maaier dek luchtopening slaat een gat in van ontwikkeling van</li> </ol>	<ol style="list-style-type: none"> <li>1. Vervang bladeren. Haal blad bouten aan.</li> <li>2. Het vlak maaier dek.</li> <li>3. De propere onderzijde van maaier huisvesting.</li> <li>4. Vervang blad mandrel.</li> <li>5. Proper rond mandrel open om gaten te uiten.</li> </ol>
De gras ontlading is heel arm	<ol style="list-style-type: none"> <li>1. De motor snelheid is te langzaam.</li> <li>2. De reizende snelheid is te snel.</li> <li>3. Het gras is nat en heeft vochtigheid.</li> <li>4. Het maaier dek niet niveau.</li> <li>5. Band luchtdruk is laag of ongelijk.</li> <li>6. Versleten, gebogen of maak blad los.</li> <li>7. De ontwikkeling van gras, verlopen, vuiligheid en andere afval onder maaier.</li> <li>8. De maaier drijfriem is versleten.</li> <li>9. Bladeren installeerden ongepast.</li> <li>10. Ongepaste bladeren gebruikten.</li> <li>11. Verstopte maaier dek luchtopening slaat een gat in van ontwikkeling van</li> </ol>	<ol style="list-style-type: none"> <li>1. Plaats gaspedaal controle in "SNELLE" positie.</li> <li>2. Verschuif naar langzamer snelheid.</li> <li>3. Sta toe dat gras voor het maaien te drogen.</li> <li>4. Het vlak maaier dek.</li> <li>5. De controle vermoeit voor gepaste luchtdruk.</li> <li>6. Vervang blad. Haal blad bout aan.</li> <li>7. De propere onderzijde van maaier huisvesting.</li> <li>8. Vervang maaier drijfriem.</li> <li>9. Plaats opnieuw scherpe bladeren dalen.</li> <li>10. Vervang met bladeren die in dit handboek opgesomd worden.</li> <li>11. Proper rondopening om gaten te uiten.</li> </ol>
Er is buitensporige trilling	<ol style="list-style-type: none"> <li>1. Bladeren zijn gedragen, gebogen of maak los.</li> <li>2. De blad mandrel is gebogen.</li> <li>3. Het losmaakt/beschadigen deel.</li> </ol>	<ol style="list-style-type: none"> <li>1. Vervang bladeren. Haal blad bouten aan.</li> <li>2. Vervang blad mandrel. Haal losse deel aan.</li> <li>3. Vervang beschadigen delen.</li> </ol>
Maaier bladeren roteren niet	<ol style="list-style-type: none"> <li>1. De belemmering in grijp mechanisme.</li> <li>2. Versleten/beschadigen maaier drijfriem.</li> <li>3. De leegloper katrol is gevoren.</li> <li>4. Het blad is bevroren.</li> </ol>	<ol style="list-style-type: none"> <li>1. Verwijder belemmering.</li> <li>2. Vervang maaier drijfriem.</li> <li>3. Vervang leegloper katrol.</li> <li>4. Vervang blad mandrel.</li> </ol>
De batterij beschuldigt niet	<ol style="list-style-type: none"> <li>1. De slechte batterij cel.</li> <li>2. Kabel aansluitingen zijn arm.</li> <li>3. De regelaar is defect.</li> <li>4. De wisselstroomdynamo is defect.</li> </ol>	<ol style="list-style-type: none"> <li>1. Vervang batterij.</li> <li>2. Controleert/volkomen alle aansluitingen.</li> <li>3. Vervang regelaar.</li> <li>4. Vervang wisselstroomdynamo.</li> </ol>

# GRASMAAIER MET ACHTERONTLADING

T130

T140

T160

T180

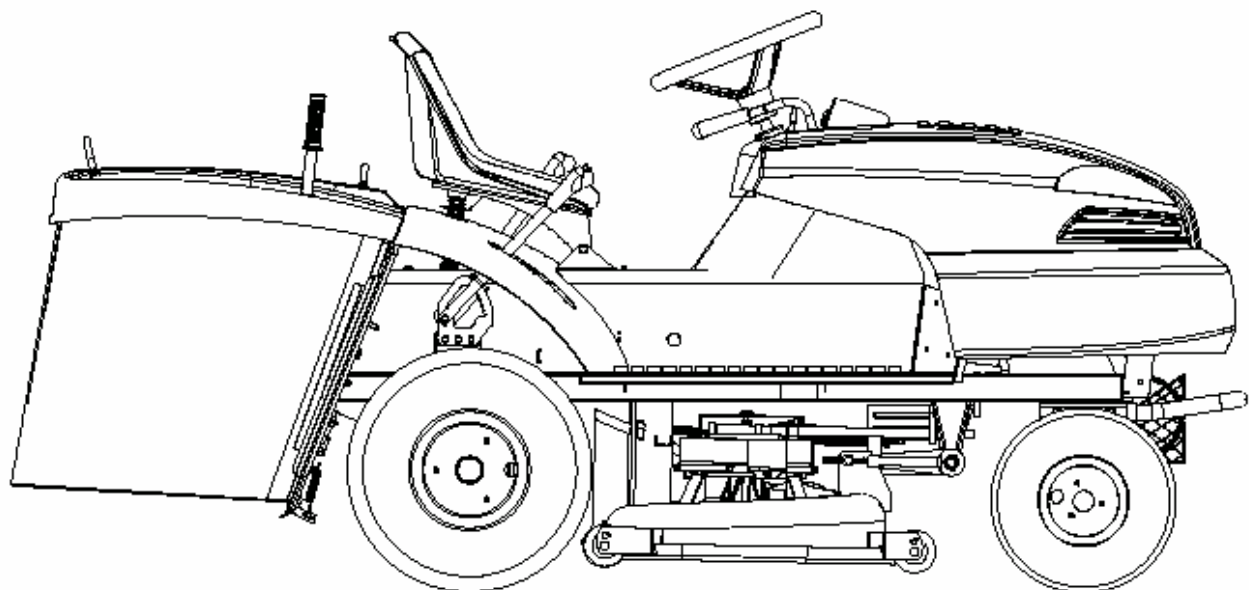
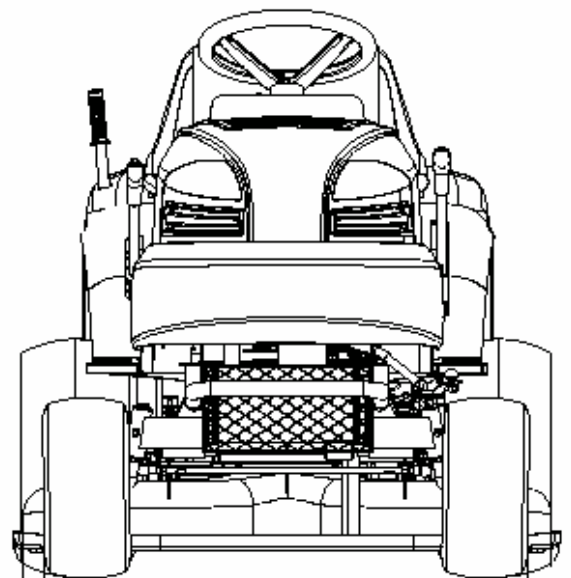
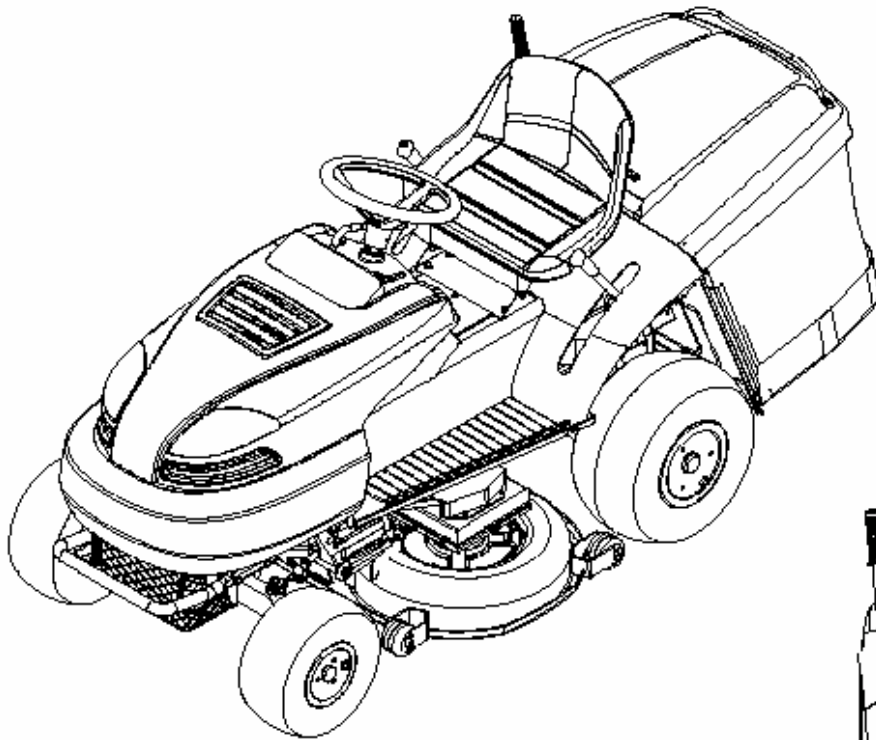

# LIJST VAN ONDERDELEN

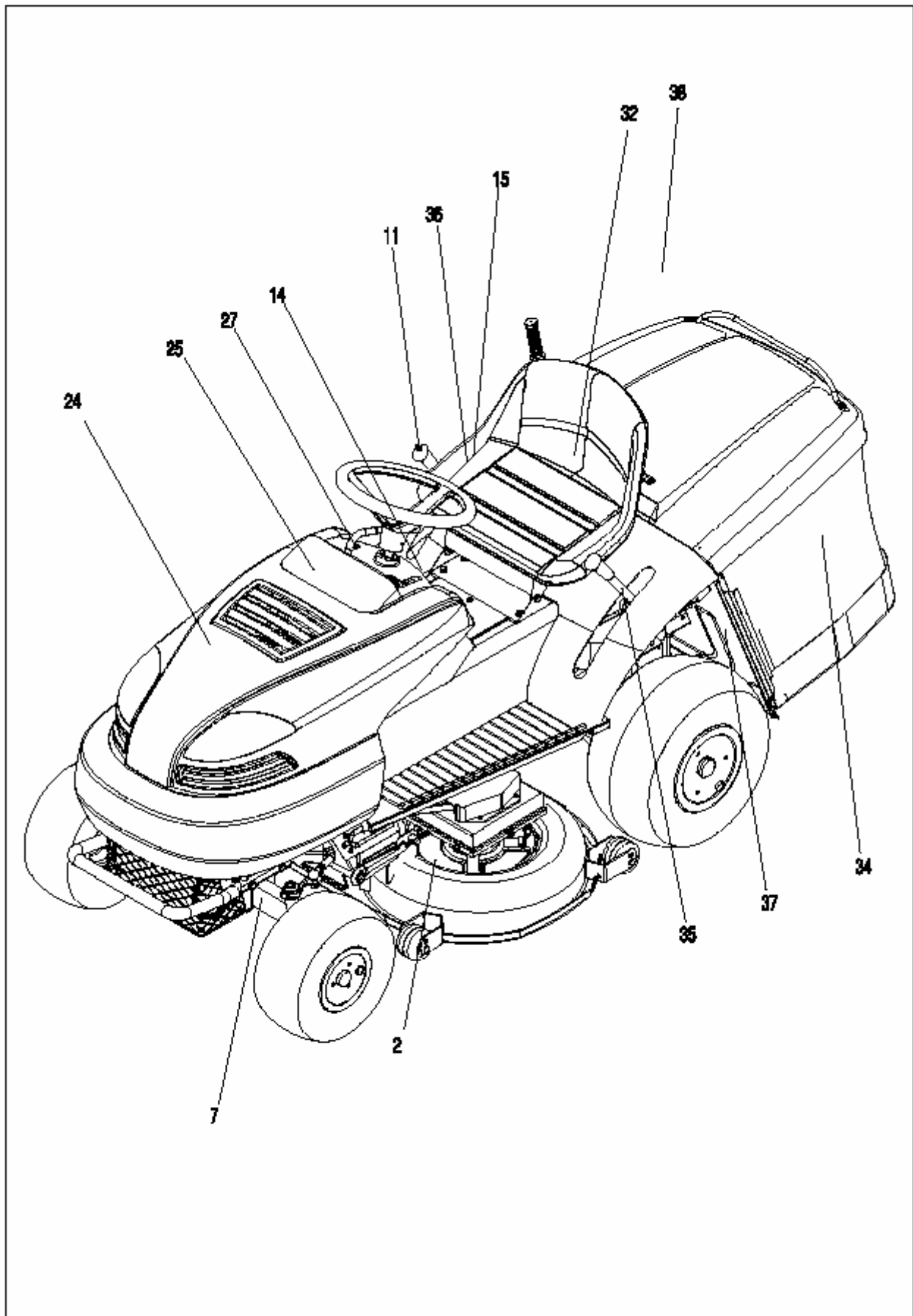

# LIJST VAN ONDERDELEN

INHOUD							
1	Grasmaaier						
2	Snijddek						
7	Vooras						
11	Ophefniveau						
14	Centrum						
15	Doos						
24	Kap						
25	Paneel						
27	Elektrisch systeem						
32	Stoel						
34	Bunker						
35	Drijfwerkverschuiving						
36	Ophefdeel						
37	Plaat						
38	Decalcomanietjes						
VERSCHIL TUSSEN T130 ,T140 ,T160 en T180							
	Motor	Bar	Onderdeel	Speld (R)	Speld (L)	Geluiddemper	Pofbroek
T130	009 919	P00 93-01A	P010 0-0 0	P3836-00	P3838-00	PC3228-0 0	92 797
T140	009 916	PA0093-01A	PA0100-00A	PC3228-00	PA3838-00	PC3228-0 0	92 797
T160	009 917	POO93-0 1A	P010 0-0 0	P3836-00	P3838-00	PB3228-00	92 797A
T180	009 918	PA0093-01A	PA0100-00A	PA3228-00	PA3838-00	PA3228-00	92 797A





# LIJST VAN ONDERDELEN

GRASMAAIER				1A
1	2	3	4	Qty
1	Geraamte	GC102-00-00		1
5	Snijddek	P3580-00		1
6	Hefboom	P0031-00		1
7	Hefboom	P0032-00		1
8	Voet	P3186		2
9	Schroef M8 x 55	150B0855	ISO4017 (DIN933)	2
10	Wasmachine 8.4	40208	ISO7093 (DIN9021)	4
11	Noot M8	32808	ISO7040 (DIN982)	2
12	Lagerbus Ø20	011565		4
13	Hefboom	P3185		2
14	Vulstuk	P3481		2
15	Wasmachine 11401	40110	ISO7089 (DIN125-A)	8
16	Ring 7	43607	DIN6799	4
17	Schroef M8 x 25	150B0825	ISO4017 (DIN933)	4
19	Hefboom	P3182-0 0		1
20	Hefboom	P3181-00		1
21	CirKnijper 20	43120	DIN471	2
22	Noot M10	340 B10	ISO4032 (DIN934)	2
23	Noot M10	32810	ISO7040 (DIN982)	2
32	Wasmachine 9	SO708	ISO7089 (DIN125-A)	4
35	Wasmachine 8	40308	DIN 127-B	4
36	Noot M8	32808	ISO7040 (DIN982)	4
47	Kraan	008 681		1
48	Tank	P0 778		1
49	Tankbedekking	008 513		1
50	Hoepel 10-16	676B16		1
51	Pofbroek(L=85)	92 796		1
52	Pofbroek(L=250)	92 797	12.5HP/13.5HP	1
52a	Pofbroek(L=450)	92 797A	17.5HP/15.5HP	1

# LIJST VAN ONDERDELEN

<b>GRASMAAIER</b>				1A
1	2	3	4	Aantal
53	Hoepel 12	673B135		3
54	Wasmachine	Y0121		4
93	Kanaal	P0253-00		1
94	Ring	P0302		2
95	Schroef M8x18	150B0818	ISO4017 (DIN933)	2
95a	Wasmachine 8	40308	DIN127-B	2
96	Ring	P0306		2
98	Plaat	P0324		1
99	Noot M8	32808	ISO7040 (DIN982)	2
100	Wasmachine 8.4	40208	ISO7093 (DIN9021)	2
100a	Wasmachine 8	40308	DIN127-B	2
101	Noot M10	32810	ISO7040 (DIN982)	2
102	Wasmachine 11401	40110	ISO7089 (DIN125-A)	2
102a	Wasmachine 10	40310	DIN127-B	2
117	Veer	008 051		1
118	Touw	P0260A-00		1
120	Schroef	P0260-01		1
121	Noot M8	350B08	ISO4035 (DIN439)	2
127	Hefboom	P0861		1
128	Onderdeel	P0 774		1
129	Wasmachine 9	S0708	ISO7089 (DIN125-A)	6
130	Schroef M8x20	150B0820	ISO4017 (DIN933)	3
131	Wasmachine 8	40308	DIN127-B	3
133	Noot M8	32808	ISO7040 (DIN982)	3
134	Speld 6x25	5280 625	ISO8752 (DIN 1481)	2
135	Touw	P0 775A-00		2
137	Roller	010 304		2
138	Lagerbus Ø16	0 11572		2
139	Wasmachine 13.5	40112	ISO7089 (DIN125-A)	3

# LIJST VAN ONDERDELEN

<b>GRASMAAIER</b>				1A
<b>1</b>	<b>2</b>	<b>3</b>	<b>4</b>	<b>Aantal</b>
140	Splinterspeld 3.2x25	5003225	ISO1234 (DIN94)	2
153	Noot M8	340B08	ISO4032 (DIN934)	2
153a	Noot M8	32808	ISO7040 (DIN982)	2
153b	Wasmachine 9	4010 8	ISO7089 (DIN125-A)	4
20 3	Schroef M8x20	150 B0 820	ISO4017 (DIN933)	1
203a	Wasmachine 8	40308	DIN127-B	1
212	Steun	P0119		1
213	Houder	P0186		1
215	Schroef M8x20	150 B0 820	ISO4017 (DIN933)	1
216	Schroef M8x20	150 B0 820	ISO4017 (DIN933)	2
217	Wasmachine 8.4	40208	ISO7093 (DIN9021)	4
218	Wasmachine 8	40308	DIN127-B	3
220	Noot M8	32808	ISO7040 (DIN982)	3
248	Schroef (M6x16)	2850 616	(ISO8677(DIN603))	2
249	Wasmachine 6.6	4010 6	ISO7089 (DIN125-A)	3
250	Wasmachine 6	40306	DIN127-B	2
251	Noot M6	32806	ISO7040 (DIN982)	5
316	Bunker	P3101		1
382	Greep	008 702		1
384	Veer	008 191		1
386	Wasmachine 10.5	40210	ISO7093 (DIN9021)	1
387	Noot M10	340 B10	ISO4032 (DIN934)	1
389	Veer	N02-01		2

# LIJST VAN ONDERDELEN

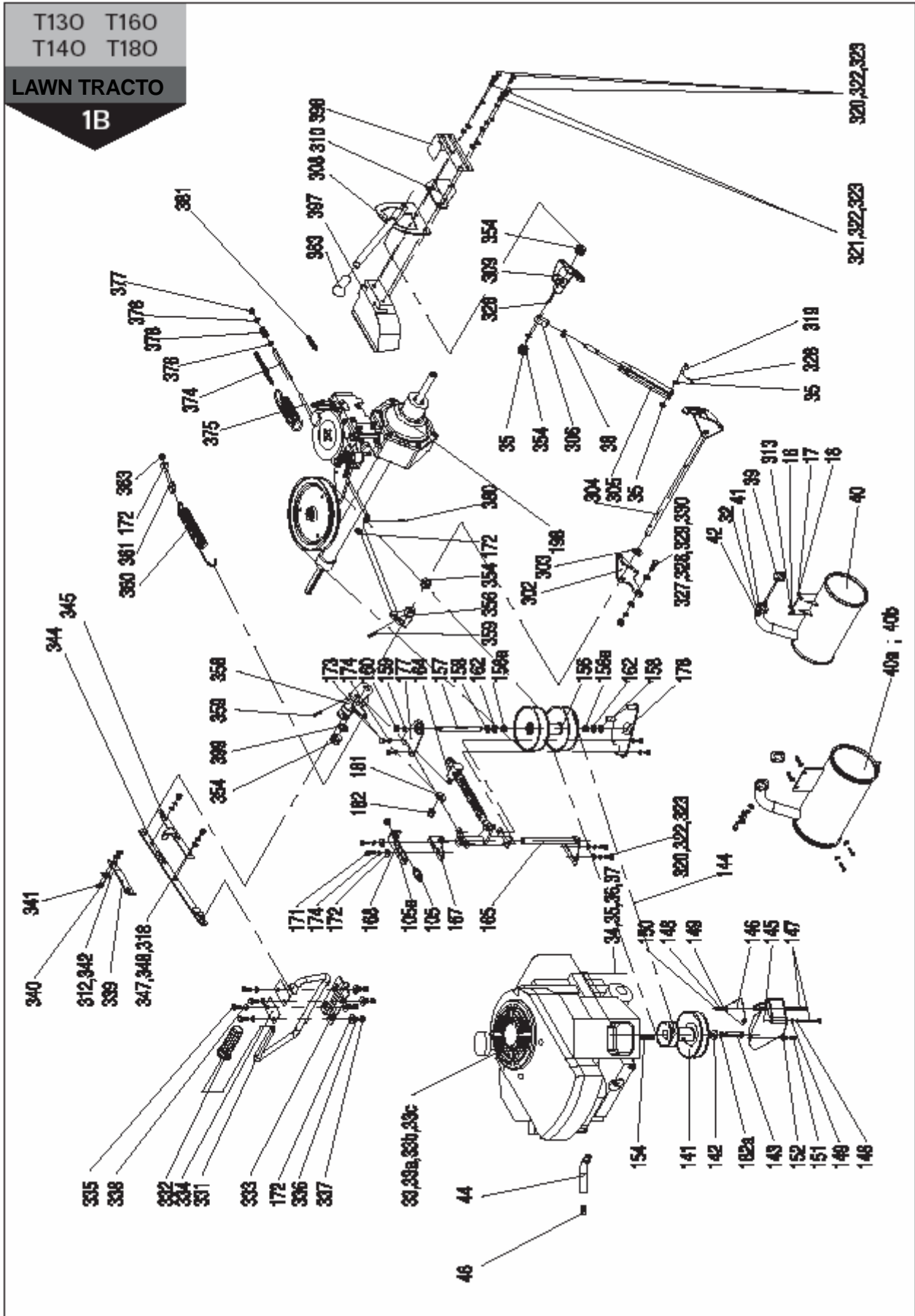

# LIJST VAN ONDERDELEN

<b>GRASMAAIER</b>				1B
1	2	3	4	Aantal
16	Schroef M525150B0525	150B0525	ISO4017 (DIN933)	2
17	Wasmachine 5.3	40205	ISO7093 (DIN9021)	4
18	Noot M5	32805	ISO7040 (DIN982)	2
32	Wasmachine 9	40108	ISO7089 (DIN125-A)	2
33	Motor	009 919	12.5HP	1
33a	Motor	009 916	13.5HP	1
33b	Motor	009 917	15.5HP	1
33c	Motor	009 918	17.5HP	1
34	Schroef M840150B0840	150B0840	ISO4017 (DIN933)	4
35	Wasmachine 9	40108	ISO7089 (DIN125-A)	11
36	Noot M8	32808	ISO7040 (DIN982)	4
37	Wasmachine 8	40308	DIN127-B	4
38	Noot M10	340 B10	ISO4032 (DIN934)	1
39	Dichting	P3228C		1
40	Geluiddemper	PC3228-00	12.5-13.5	1
40a	Geluiddemper	PA3228-00	17.5	1
40b	Geluiddemper	PB3228-00	15.5	1
41	Schroef	P3228D		2
42	Wasmachine 8	40308	DIN127-B	2
44	Pijp	P3640		1
46	Noot M 161.5	074 87		1
105	Schakelaar	019 546-00		1
105a	Schakelaarnoot	019 546-03		1
141	Riemschijf	P0697		1
142	Wasmachine	P0147		1
143	Schroef	012 063		1
144	Drijfriem 1150	008 142		2
145	Bedekking	P0142-00		1
146	Bedekking	P0146		1
147	Schroef M670150B0670	150 B0 670	ISO4017 (DIN933)	2
148	Wasmachine 6	40306	DIN127-B	3



# LIJST VAN ONDERDELEN

<b>GRASMAAIER</b>				1B
1	2	3	4	Aantal
149	Wasmachine 6.6	4010 6	ISO7089 (DIN125-A)	2
150	Noot M6	32806	ISO7040 (DIN982)	1
151	Schroef M616150B06	150 B0 616	ISO4017(DIN933)	1
152	Wasmachine 6.4	40206	ISO7093 (DIN9021)	1
154	Sleutel	012070		1
156	Riemschijf	P0767-00		1
156a	Lagerbus 121610	007 266	12*16*10	2
157	Shaft	P0227		1
158	Wasmachine	019 364		2
159	Wasmachine 10	40310	DIN 127-B	1
160	Noot M101341	341B10	ISO8673 (DIN934)	1
162	Wasmachine	019 371		2
164	Centrum	P0354		1
165	Speld	P0585-00		1
167	Voet	P0 345		1
168	Houder	P0666		1
171	Schroef M8×25	150 B0 825	ISO4017 (DIN933)	2
172	Wasmachine 8.4	40208	ISO7093 (DIN9021)	10
173	Schroef M8×12	150 B0 812	ISO4017 (DIN933)	4
174	Wasmachine 8	40308	DIN 127-B	8
177	Voet	P0 346		1
178	Plaat	P0 341-0 0		1
181	Wasmachine	P0211		1
182	Noot M12	32812	ISO7040 (DIN982)	1
182a	Wasmachine 12	40312	DIN 127-B	1
198	Doos	P3536		1
302	Poort	P0 838		1
303	Wasmachine	P0852		1
304	Shaft	P0845-00		1
305	Tekenstok	P0 827		1
306	Regel Noot	P0837		1

# LIJST VAN ONDERDELEN

<b>GRASMAAIER</b>				1B
1	2	3	4	Aantal
308	Drijfwerkverschuiving	P0864		1
309	Rijd + Lagerbus	P0839-00		1
310	Houder	P0862		1
312	Wasmachine 5.5	40105	ISO7089 (DIN125-A)	2
313	Wasmachine 5	40305	DIN127-B	2
318	Wasmachine 8	40308	DIN127-B	2
319	Speld B8325100832	5100832	ISO2341(DIN EN22 341)	1
320	Schroef M8×20	150 B0 820	ISO4017 (DIN933)	5
321	Schroef M825150B0825	150 B0 825	ISO4017 (DIN933)	2
322	Wasmachine 9	40108	ISO7089 (DIN125-A)	9
323	Wasmachine 8	40308	DIN127-B	7
326	Splinterspeld 3.2×18	5003218	ISO1234 (DIN94)	2
327	Schroef M 10×30	150B1030	ISO4017 (DIN933)	1
328	Wasmachine 11401	40110	ISO7089 (DIN125-A)	2
329	Wasmachine 10	40310	DIN127-B	1
330	Noot M10	32810	ISO7040 (DIN982)	1
331	Pedaal	P0 564-00		1
332	Pedaal	008 135		1
333	Ondersteuning	P0555		1
334	Invoeren	P0 743		2
335	Schroef M8×22	150 B0 822	ISO4017 (DIN933)	4
336	Wasmachine 8	40308	DIN 127-B	4
337	Noot M8	32808	ISO7040 (DIN982)	4
338	Wasmachine 9	40108	ISO7089 (DIN125-A)	4
339	Pal	P0 560-00		1
340	Wasmachine	P0551		1
341	Schroef M5×12	150 B0 512	ISO4017 (DIN933)	2
342	Noot M5	328B05	ISO10511 (DIN985)	2
344	Tekenstok	P0 750-00		1
345	Vulstuk	P3230-00		1
347	Schroef M8×12	150 B0 812	ISO4017 (DIN933)	2

# LIJST VAN ONDERDELEN

<b>GRASMAAIER</b>				1B
<b>1</b>	<b>2</b>	<b>3</b>	<b>4</b>	<b>Aantal</b>
348	Wasmachine 9	40108	ISO7089 (DIN125-A)	2
354	Lagerbus 16	011572		4
356	Hefboom	P0382-00		1
358	Hefboom	P3221-0 0		1
359	Speld 6325280632	5280 632	ISO8752 (DIN1481)	2
360	Veer	008 205		1
361	Tekenstok	P0645-00		1
363	Noot M8	32808	ISO7040 (DIN982)	1
374	Ruimte	P0437		1
375	Tekenstok	P0404-00		1
376	Wasmachine 9	40108	ISO7089 (DIN125-A)	2
377	Noot M8	32808	ISO7040 (DIN982)	1
378	Veer	008 212		1
380	Splinterspeld 2.5×25	5002525	ISO1234 (DIN94)	1
381	Veer	008 226		1
383	Greep	008 695		1
397	Linksbescherming	F0003-00		1
398	Rechtsbescherming	F0004		1
399	Wasmachine 17	40116	ISO7089 (DIN125-A)	1

# LIJST VAN ONDERDELEN

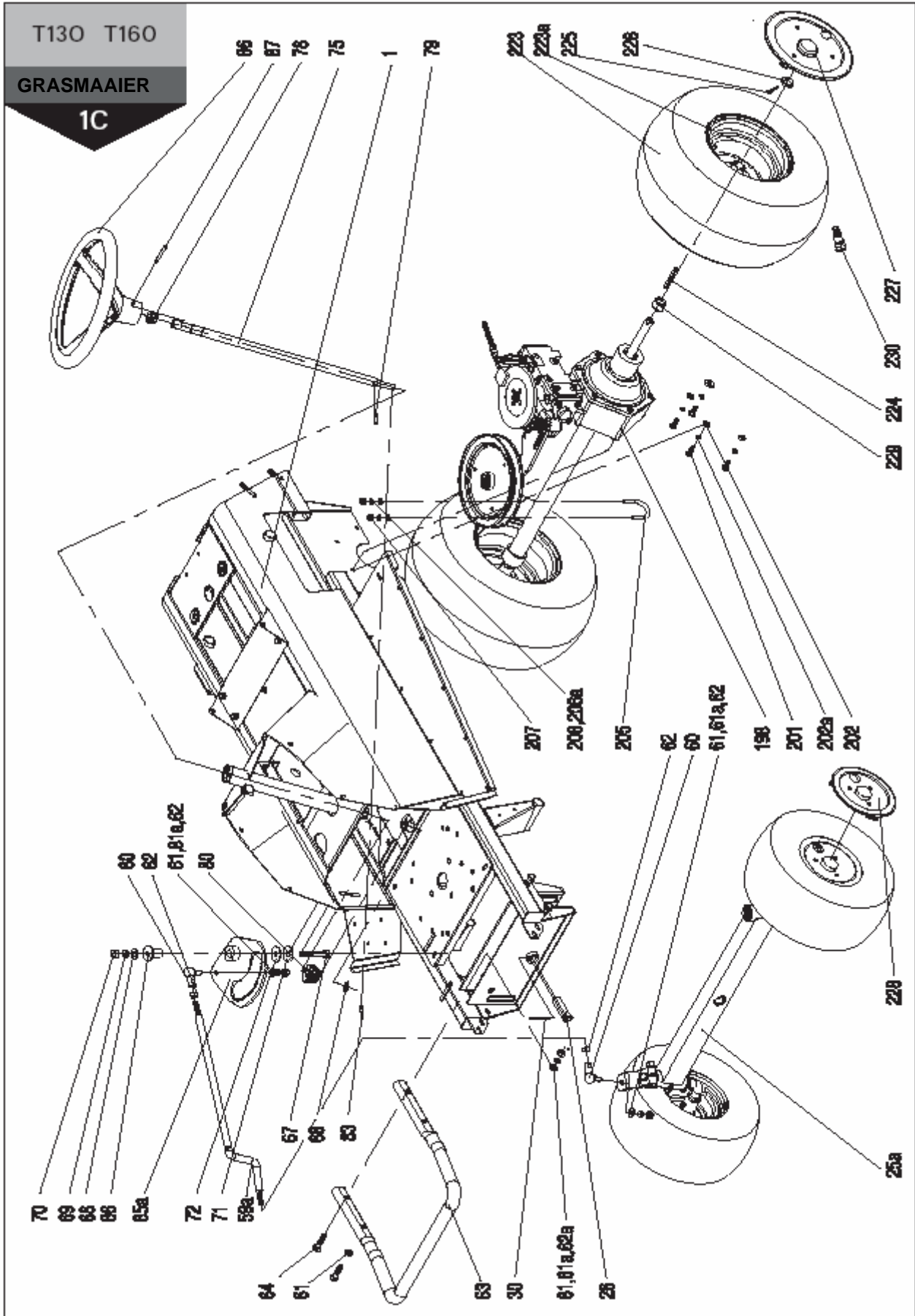

# LIJST VAN ONDERDELEN

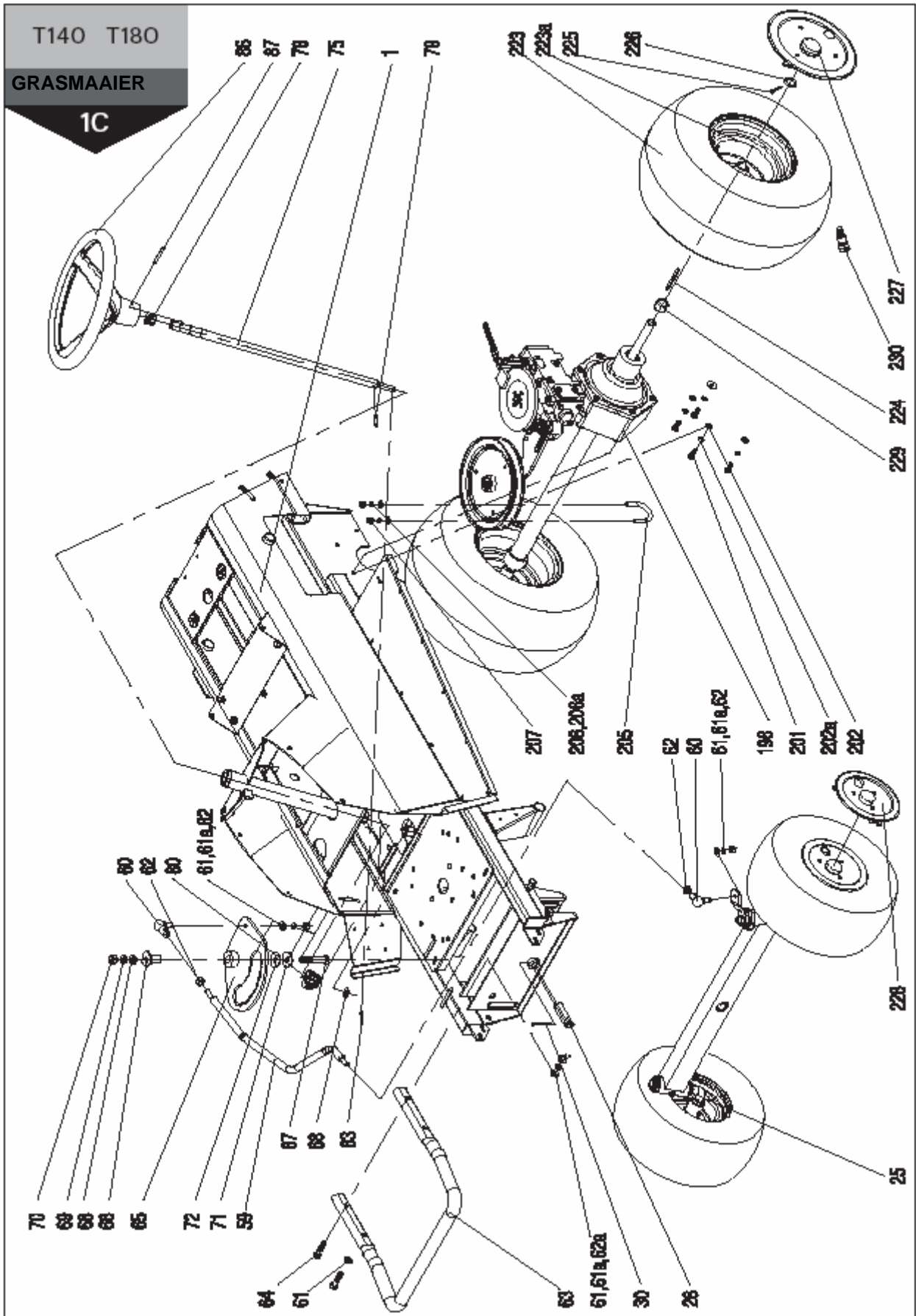

# LIJST VAN ONDERDELEN

GRASMAAIER				1C
1	2	3	4	Aantal
1	Geraamte	GC102-00-00		1
25	Vooras	P3820-0 0		1
25a	Vooras	PA3820-00		1
26	Speld	P3161		1
30	Splinterspeld 4x45	5000445	ISO1234 (DIN94)	1
59	Bar	P0093-01A		1
59a	Bar	PA0093-01A		1
60	Speld	P00 93-10-00		2
61	Wasmachine 11401	40110	ISO7089 (DIN125-A)	6
61a	Wasmachine 10	40310	DIN127-B	4
62	Noot M10*1	341B10	ISO8673 (DIN934)	4
62a	Noot M10* 1.25	341C10	ISO8673(DIN934)	2
63	Buffer	P3791		1
64	Schroef M 10x1.25x40	151C10 40	ISO8765 (DIN960)	4
65	Onderdeel	P0 100-00		1
65a	Onderdeel	PA0100-00A		1
66	Lagerbus	P0876		1
67	Schroef M 12x1.25x70	151B1270	ISO8765 (DIN960)	1
68	Wasmachine 13.5	40112	ISO7089 (DIN125-A)	1
69	Wasmachine 12	40312	DIN127-B	1
70	Noot M 12x1.25	341B12	ISO8673 (DIN934)	1
71	Wasmachine 13	40212	ISO7093 (DIN9021)	1
72	Wasmachine	P0101		1
75	Shaft	GC102-A-02		1
78	Lagerbus	011565		1
79	Speld 6x35	5280635	ISO8752(DIN1481)	1
80	Speldion	P0287		1
68	Wasmachine 13.5	40112	ISO7089 (DIN125-A)	1

# LIJST VAN ONDERDELEN

<b>GRASMAAIER</b>				1C
<b>1</b>	<b>2</b>	<b>3</b>	<b>4</b>	<b>Aantal</b>
83	Splinterspeld 5x30	5000530	ISO1234 (DIN94)	1
86	Steer.Wiel	E0041		1
87	Speld 6x55	5280655	ISO8752 (DIN 1481)	1
198	Doos	P0885		1
201	Schroef M8x20	150 B0 820	ISO4017 (DIN933)	3
202	Wasmachine 9	40108	ISO7089 (DIN125-A)	3
202a	Wasmachine 8	40308	DIN127-B	3
205	Koppel	P0120		1
206	Wasmachine 8	40308	DIN127-B	2
206a	Wasmachine 9	40108	ISO7089 (DIN125-A)	2
207	Noot M8	32808	ISO7040 (DIN982)	2
223	Wiel Band	027 692	18*8.50-8NHS	2
223a	Wiel Centrum	027 692A		2
224	Sleutel B5x65	5510565	ISO773/2491(DIN6885)	2
225	Splinterspeld 5x30	5000530	ISO1234 (DIN94)	2
226	Wasmachine 5=3.0	P3541A	ISO7089 (DIN125-A)	2
227	Bedekking	P3487		2
228	Bedekking	P3486		2
229	Ruimte	P3633		2
230	Klem	900 001		2



# LIJST VAN ONDERDELEN

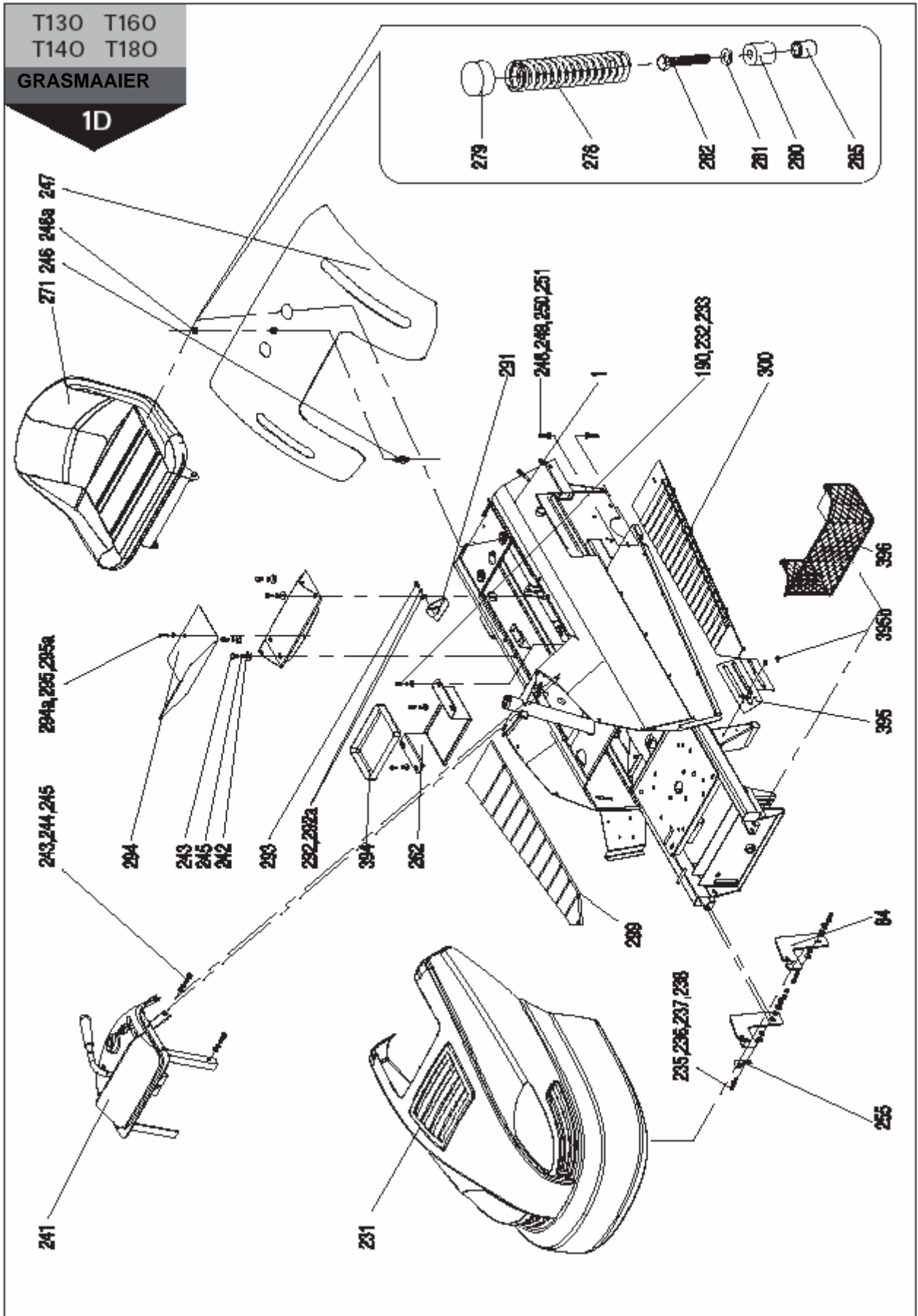

# LIJST VAN ONDERDELEN

<b>GRASMAAIER</b>				1D
<b>1</b>	<b>2</b>	<b>3</b>	<b>4</b>	<b>Aantal</b>
1	Geraamte	GC102-00-00		1
84	Houder	P3567A		2
190	Schroef M6x16	150 B0 616	ISO4017 (DIN933)	4
231	Overkapping	P3561-0 0A		1
232	Wasmachine 6.4	40206	ISO7093 (DIN9021)	4
233	Wasmachine 6	40306	DIN127-B	4
235	Schroef M6x18	150 B0 618	ISO4017 (DIN933)	4
236	Wasmachine 6.4	40206	ISO7093 (DIN9021)	8
237	Wasmachine 6	40306	DIN127-B	4
238	Noot M6	328B06	ISO10511 (DIN985)	4
241	Paneel	P3288		1
242	Wasmachine 8.4	40208	ISO7093 (DIN9021)	4
243	Schroef M8x16	150 B0 816	ISO4017 (DIN933)	8
244	Wasmachine 9	SO70 8	ISO7089 (DIN125-A)	4
245	Wasmachine 8	40308	DIN127-B	8
246	Zetelschakelaar	019 546		1
246a	Schakelaarnoot	019 546-03		1
247	Beschermkap	P3562-00		1
248	Schroef M6x20	150 B0 620	ISO4017 (DIN933)	2
249	Wasmachine 6.4	40206	ISO7093 (DIN9021)	4
250	Wasmachine 6	40306	DIN127-B	2
251	Noot M6	32806	ISO7040 (DIN982)	2
255	Knijper	SM1021		1
262	Doos	P3346A		1
271	Zitplaats	P0 975		1
278	Veer	008 184		2
279	Kap	008 170		2
280	Roller	008 156		2

# LIJST VAN ONDERDELEN

<b>GRASMAAIER</b>				1D
<b>1</b>	<b>2</b>	<b>3</b>	<b>4</b>	<b>Aantal</b>
281	Wasmachine 9	SO70 8	ISO7089 (DIN125-A)	2
282	Schroef M8x55	150 B0 855	ISO4017 (DIN933)	2
285	Invoeren	92 813		2
291	Voet	P320 6		1
292	Wasmachine 6.4	40206	ISO7093 (DIN9021)	1
292a	Wasmachine 6	40306	DIN127-B	1
293	Schroef M6x16	150 B0 616	ISO4017 (DIN933)	1
294	Bedekking	P3349-02		1
294a	Schroef M5x14	150 B0 514	ISO4017 (DIN933)	1
295	Wasmachine 5	40305	DIN127-B	1
295a	Wasmachine 5.5	40205	ISO7093 (DIN9021)	1
299	Vloer ( R)	007903		1
300	Vloer (L)	007896		1
394	Accumulatordepositaris	F0002		1
395	Drijfriembescherming	F0005		1
395b	Schroef ST6.3x13 (C)	2716313	ISO7049 (DIN7981)	2
396	Geluidemperbedekking	F0006-00		1

# LIJST VAN ONDERDELEN

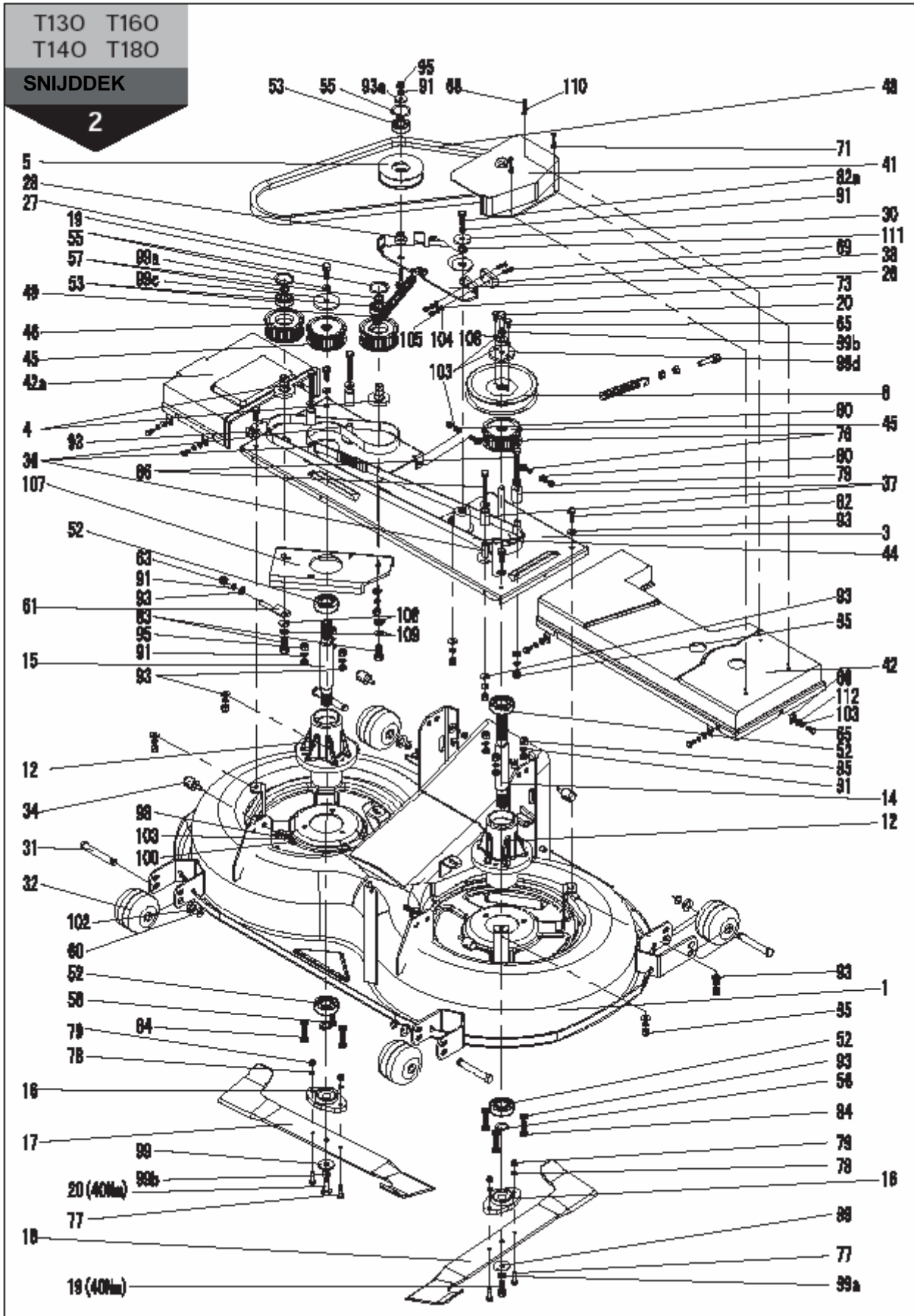

# LIJST VAN ONDERDELEN

<b>SNIJDDEK</b>				2
<b>1</b>	<b>2</b>	<b>3</b>	<b>4</b>	<b>Aantal</b>
	Snijddek	P3580-00		1
1	Bedekking	P3589-00		1
3	Plaat	P3168-00		1
4	SSpeldde	P3587B		2
5	Roller	P0035-01		1
6	Riemschijf	P3236		1
12	Centrum	P0046		2
14	Shaft	P3189		1
15	Shaft	P3188		1
16	Rijd	P00 87		2
17	Blad	P0 226 (D0226)		1
18	Blad	P0 225 (D0225)		1
19	Schroef M 10x1x25	151B10 25	ISO8676 (DIN961)	2
20	Schroef	P3220		2
26	Tightener	P0081		1
27	SchroefM8*35	1920835	ISO8677(DIN603)	1
28	Centrum	P00 38		1
30	Wasmachine	P0151		1
31	Speld	P0048		4
32	Wiel	012 441		8
34	Speld	P00 39		4
36	Lagerbus	P0049		4
37	Lagerbus	011600		4
38	Doos-angle Plaat	P00 37		1
41	Bedekking	026 963		1
42a	Bedekking	P3600A		1
42	Bedekking	P3600		1
44	Drijfriem	007441		1
45	Roller	P3149-00		2
46	Roller	P0481-00		2
48	Drijfriem B1372	012 434		1

# LIJST VAN ONDERDELEN

<b>SNIJDDEK</b>				2
1	2	3	4	Aantal
49	Veer	015 286		1
52	Ondersteuning 6204-2RS	096 473	DIN625-T1	4
53	Ondersteuning 6202-2RS	684 010	DIN625-T1	3
55	CirKnijper 35	43035	DIN472	3
56	CirKnijper 20	43120	DIN471	2
57	CirKnijper 15	43115	DIN471	2
60	Ring 9	43609	DIN6799	4
61	Schroef	P3585-00		1
63	Noot M8	32808	ISO7040 (DIN982)	1
65	Schroef M6x14	150 B0 614	ISO4017 (DIN933)	12
66	Wasmachine	E0 672		10
68	Schroef M4x12	150 B0 412	ISO4017 (DIN933)	3
69	Schroef M5x18	214A0518	ISO1207 (DIN84)	2
71	Wasmachine 4.5	40104	ISO7089 (DIN125-A)	3
73	Noot M5	32805	ISO7040 (DIN982)	2
76	Schroef M6x20	1840 620	ISO4162 (DIN6921)	2
77	Schroef M6x25	277 415		4
78	Wasmachine 6	40306	DIN127-B	4
79	Noot M6	32806	ISO7040 (DIN982)	2
80	Wasmachine 6.4	40206	ISO7093 (DIN9021)	2
82	Schroef M8x22	150 B0 822	ISO4017 (DIN933)	6
82a	Schroef M8x25	150 B0 825	ISO4017 (DIN933)	1
83	Schroef M 10x25	150 B10 25	ISO4017 (DIN933)	2
84	Schroef M8x30	150 B0 830	ISO4017 (DIN933)	6
86	Schroef M8x60	150 B0 860	ISO4017 (DIN933)	4
91	Wasmachine 8	40308	DIN127-B	19
93	Wasmachine 9	40108	ISO7089 (DIN125-A)	33
93a	Wasmachine 8.4	40208	ISO7093 (DIN9021)	1
95	Noot M8	32808	ISO7040 (DIN982)	17
98	Wasmachine 6.4	40206	ISO7093 (DIN9021)	4
99	Wasmachine 10.5	40210	ISO7093 (DIN9021)	2

# LIJST VAN ONDERDELEN

<b>SNIJDDEK</b>				2
<b>1</b>	<b>2</b>	<b>3</b>	<b>4</b>	<b>Aantal</b>
99a	Wasmachine 10	40310	DIN127-B	2
99b	Wasmachine 10 (Left)	403B10	DIN128-A	2
99c	Wasmachine	P0881		1
99d	Wasmachine	P3236A		1
100	Noot M6	32806	ISO7040 (DIN982)	4
102	Wasmachine 13.5	40112	ISO7089 (DIN125-A)	4
103	Wasmachine 6	40306	DIN127-B	18
104	Wasmachine 5.5	4010 5	ISO7089 (DIN125-A)	2
105	Wasmachine 5	40305	DIN127-B	2
107	Houder	P3587A		1
108	Wasmachine 11401	40110	ISO7089 (DIN125-A)	3
109	Wasmachine 10	40 310	DIN127-B	2
110	Wasmachine 4	40304	DIN127-B	3
111	Lagerbus	N0081		1
112	Wasmachine 6.6	4010 6	ISO7089 (DIN125-A)	10



# LIJST VAN ONDERDELEN

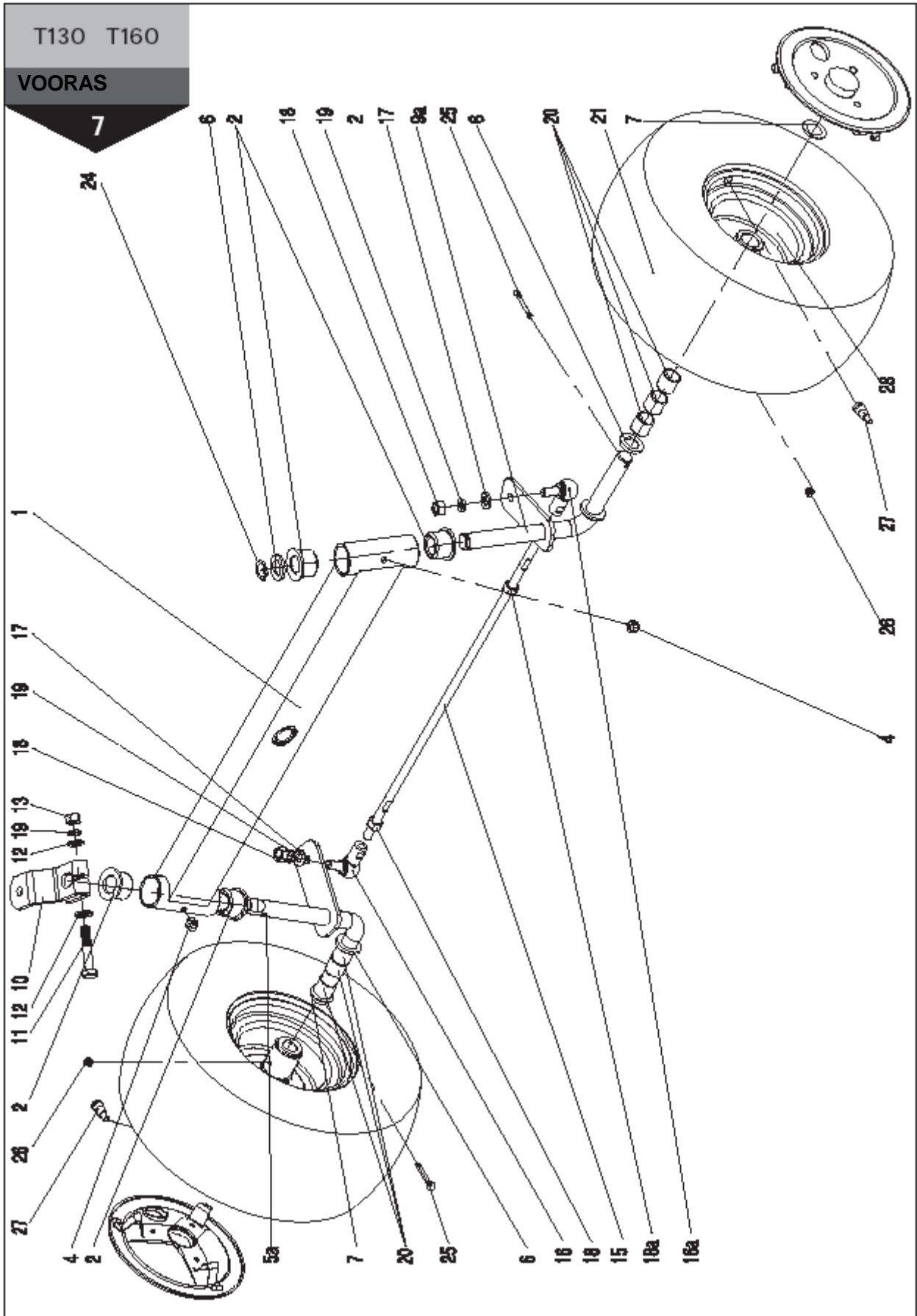

# LIJST VAN ONDERDELEN

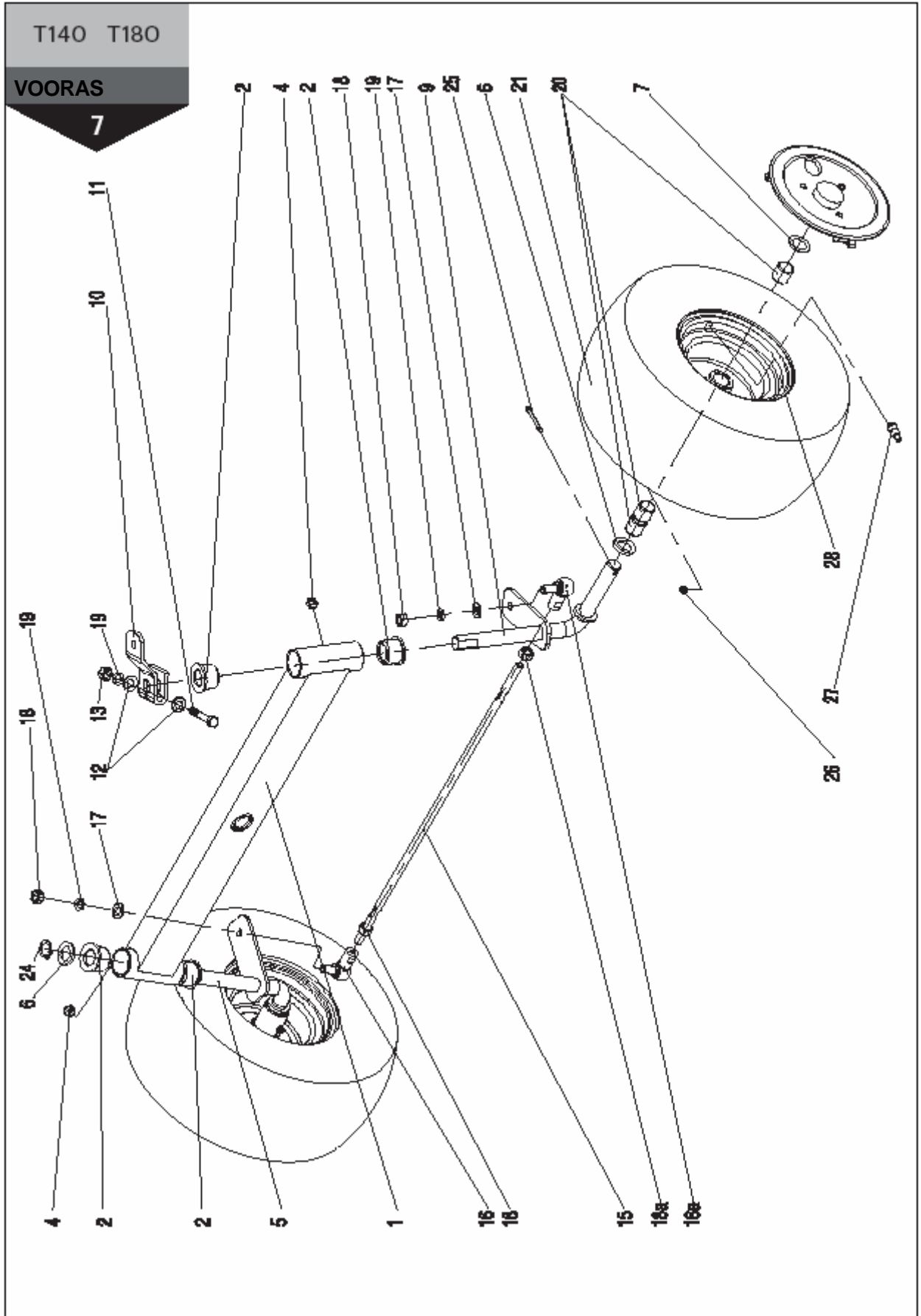

# LIJST VAN ONDERDELEN

<b>VOORAS</b>				7
1	2	3	4	Aantal
	Vooras	P3820-00		1
	Vooras	PA3820-00		1
1	As	P3157-00		1
2	Lagerbus	022 143		4
4	Hoofd M10x1	280 145	Q700B10	2
5	Speld (R)	P3836-00		1
5a	Speld (R)	PA3836-00		1
6	Wasmachine 5=3.0	P3541A		3
7	Wasmachine 5=0.8	P3541		2
9	Speld (L)	P3838-00		1
9a	Speld (L)	PA3838-00		1
10	Voet	P0905		1
11	Schroef M10* 1.25x55	151C10 55	ISO8765 (DIN960)	1
12	Wasmachine 11401	40110	ISO7089 (DIN125-A)	2
13	Noot M 10*1.25	341C10	ISO8673 (DIN934)	1
15	Bar	P0 79 7-01		1
16	Speld	P0093-10-00		1
16 a	Speld (L)	P0093-20-00		1
17	Wasmachine 11401	40110	ISO7089 (DIN125-A)	2
18	Noot M10*1	341B10	ISO8673 (DIN934)	3
18 a	Noot M10*1(L)	B0001	ISO8673 (DIN934)	1
19	Wasmachine 10	40310	DIN127-B	3
20	Ondersteuning	027 685A-03		6
21	Wiel Band	027 685	15*6.00-6NHS	2
24	CirKnijper 19	43119	DIN471	1
25	Splinterspeld 5x30	5000530	ISO1234 (DIN94)	2
26	Hoofd M6	280 146	Q700B06	2
27	Klem	900 001		2
28	Wiel Centrum	027 685A		2

# LIJST VAN ONDERDELEN

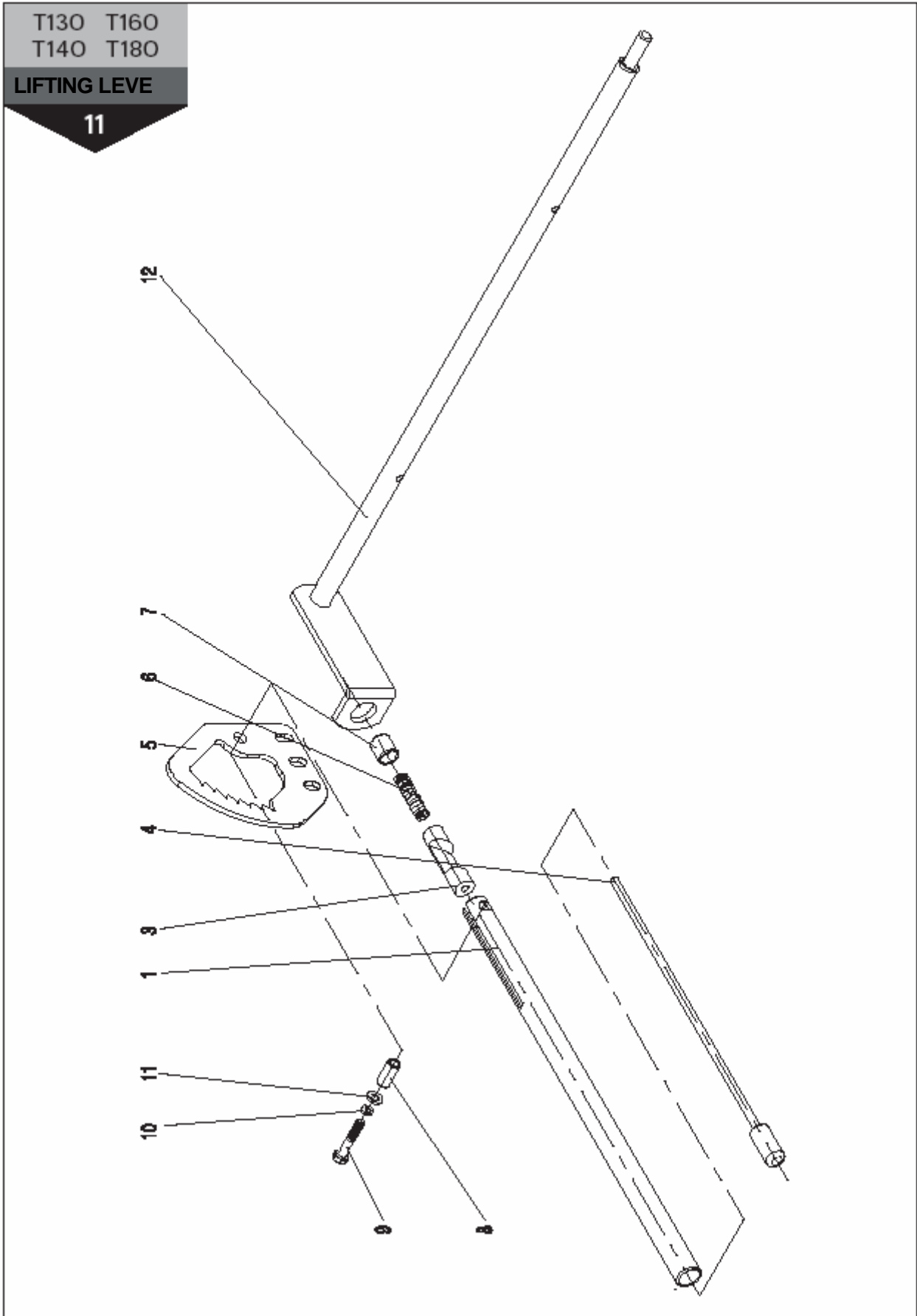

# LIJST VAN ONDERDELEN

<b>OPHEFBOOM</b>				<b>11</b>
<b>1</b>	<b>2</b>	<b>3</b>	<b>4</b>	<b>Aantal</b>
	Ophefboom	P0861		1
1	Pijp	P0549		1
3	Pal	P0166		1
4	Tekenstok	P0 237-00		1
5	Ratel	P0961		1
6	Veer	081474		1
7	Lagerbus	P0523		1
8	Ruimte	P0525		1
9	Schroef M6x35	150B0635	ISO4017 (DIN933)	1
10	Wasmachine 6	40306	DIN127-B	1
11	Wasmachine 6.4	40106	ISO7093 (DIN9021)	1
12	Hefboom	P0848-00		1

# LIJST VAN ONDERDELEN

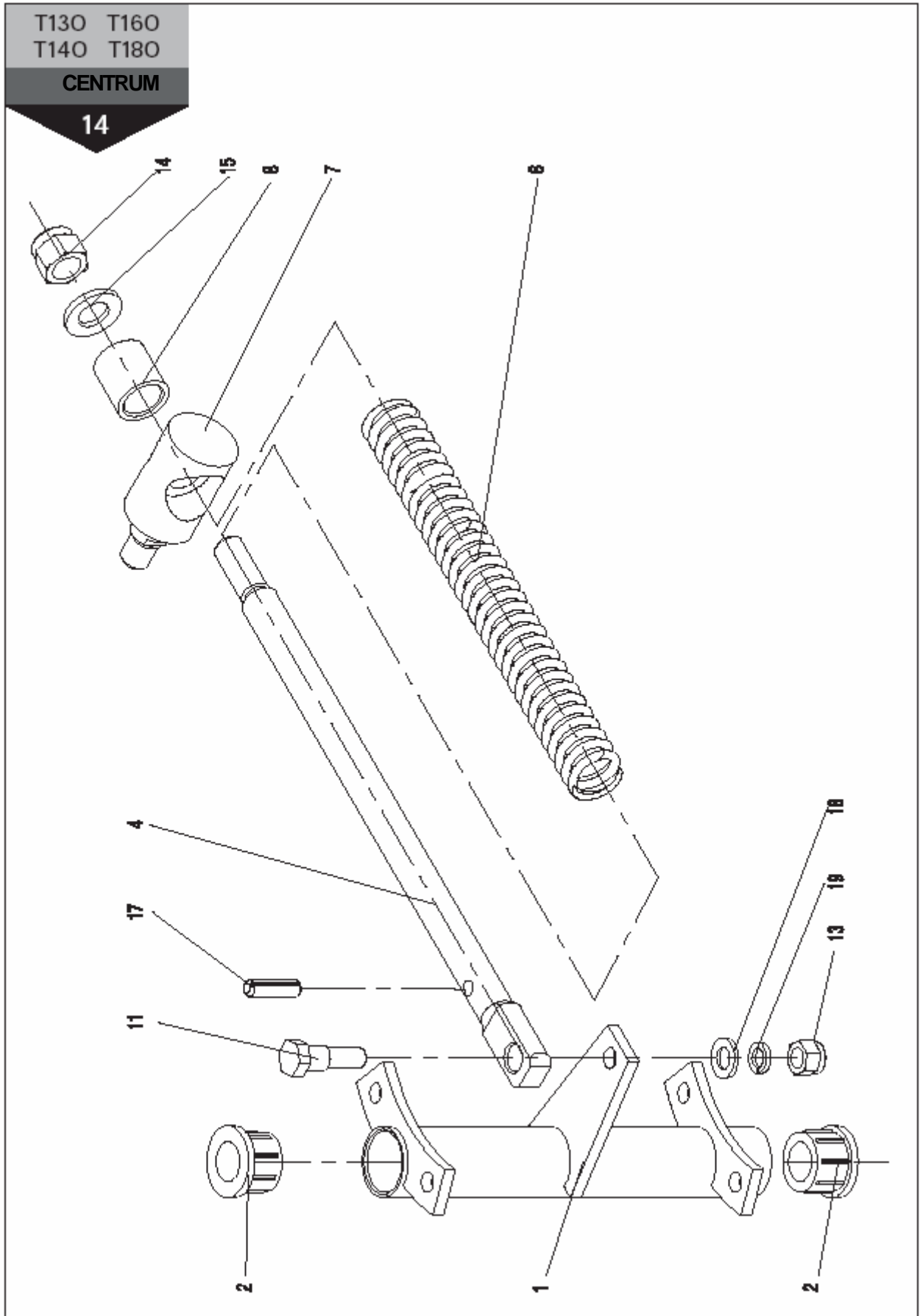

# LIJST VAN ONDERDELEN

<b>CENTRUM</b>				14
<b>1</b>	<b>2</b>	<b>3</b>	<b>4</b>	<b>Aantal</b>
	Centrum	P0354		1
1	Centrum	P0337-00		1
2	Lagerbus 16	011572		2
4	Tekenstok	P0587		1
6	Veer	008 044		1
7	Suspensie	P0588		1
8	Ruimte	P0590		1
11	Schroef	067 312		1
13	Noot M8	32808	ISO7040 (DIN982)	1
14	Noot M12	32812	ISO7040 (DIN982)	1
15	Wasmachine 13.5	40112	ISO7089 (DIN125-A)	1
17	Speld 6x25	5280625	ISO8752 (DIN 1481)	1
18	Wasmachine 9	40108	ISO7089 (DIN125-A)	1
19	Wasmachine 8	40308	DIN127-B	1



# LIJST VAN ONDERDELEN

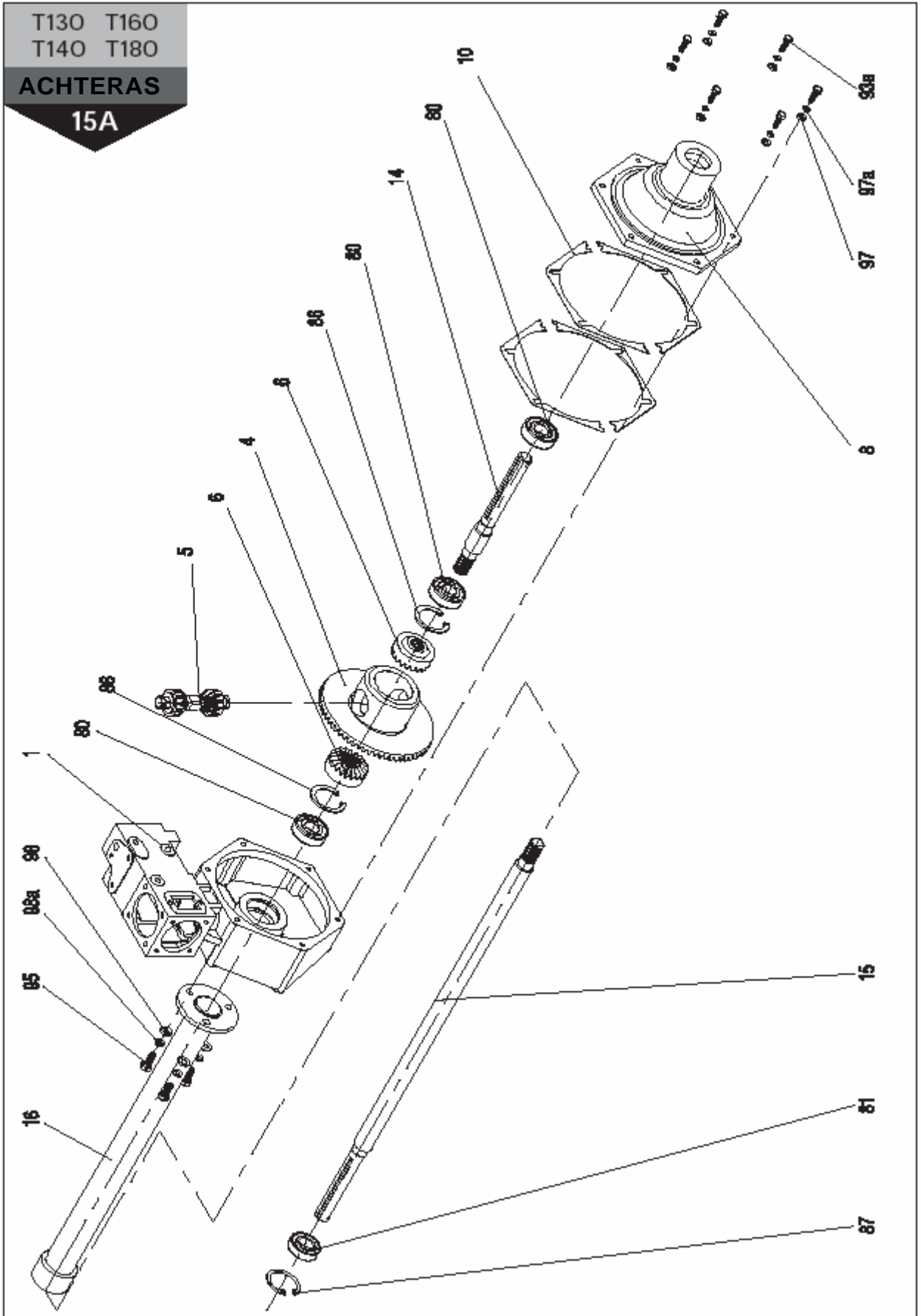

# LIJST VAN ONDERDELEN

<b>ACHTERAS</b>				15A
<b>1</b>	<b>2</b>	<b>3</b>	<b>4</b>	<b>Aantal</b>
	Achteras	P0885		1
1	Doos	P0895		1
4	Wiel	P0125		1
5	Satellieten	P0128-0 0		1
6	Wiel	P0126		2
8	Bedekking	P0112		1
10	Wasmachine	P0266		4
14	Shaft	P0 278		1
15	Shaft	P0 279		1
16	As	P0 178-0 0		1
80	Ondersteuning 6204-2RS	096 472		3
81	Ondersteuning 6004-2RS	477 942		1
86	CirKnijper 47	43047	DIN472	2
87	CirKnijper 42	43042	DIN472	1
93a	Schroef M6x20	150 B0 620	ISO4017(DIN933)	6
95	Schroef M8x20	150 B0 820	ISO4017 (DIN933)	3
97	Wasmachine 6.6	4010 6	ISO7089 (DIN125-A)	6
97a	Wasmachine 6	40306	DIN127-B	6
98	Wasmachine 9	SO70 8	ISO7089 (DIN125-A)	3
98a	Wasmachine 8	40308	DIN127-B	3

# LIJST VAN ONDERDELEN

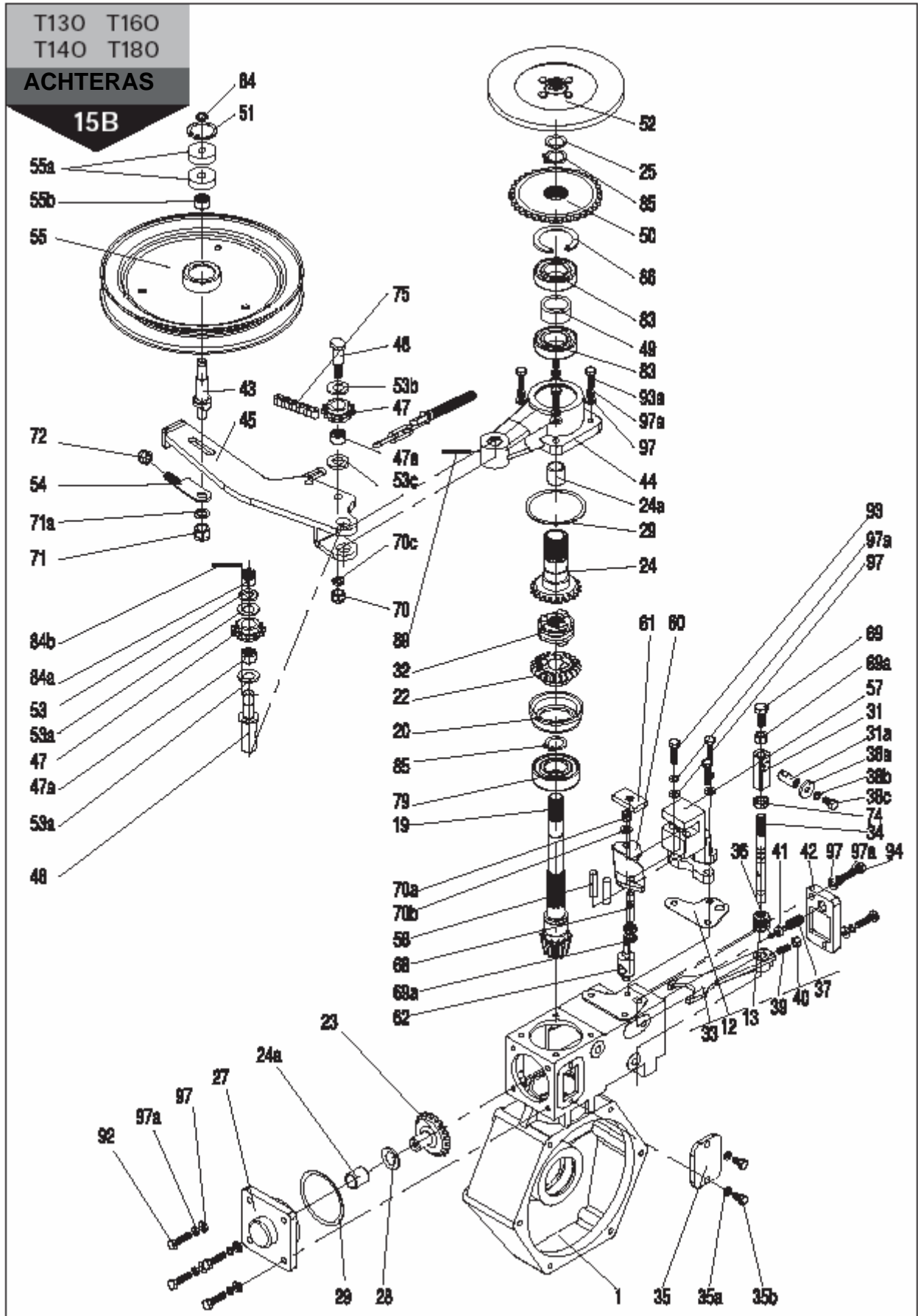

# LIJST VAN ONDERDELEN

<b>ACHTERAS</b>				15B
<b>1</b>	<b>2</b>	<b>3</b>	<b>4</b>	<b>Aantal</b>
	Achteras	P0885		1
1	Doos	P0895		1
12	Wasmachine	P0887		1
13	Halskraag	10 8 766		1
19	Speldion	P0124		1
20	Ruimte	P0 779		1
22	Wiel	P0 891		1
23	Wiel	P0121		1
24	Wiel	P0889		1
24a	Lagerbus	006 453		2
25	Ring	016 833		1
27	Kap	P0 453		1
28	Ring	016 876		1
29	Wasmachine	P0267		2/2
31	Doos-angle Plaat	P0844		1
31a	Speld	N0701		1
32	Koppeling	P0893		1
33	Vork	P0187		1
34	Bar	P0882		1
35	Bedekking	N0702		1
35a	Wasmachine6	40306	DIN127-B	2
35b	Schroef M6*12	150 B0 612	ISO4017 (DIN933)	2
36	Bal	098 351	ISO3290 (DIN5401)	1
37	Veer	011992		1
38a	Wasmachine6.5	402B06	DIN6916	1
38b	Wasmachine6	40306	DIN127-B	1
38c	Schroef M6*12	150 B0 612	ISO4017 (DIN933)	1
39	Schroef M6x16	283A0616	ISO7435 (DIN417)	1
40	Noot M6	340B06	ISO4032 (DIN934)	1
41	Speld	P0884		1
42	Bedekking	P0 220		1

# LIJST VAN ONDERDELEN

ACHTERAS				15B
1	2	3	4	Aantal
43	Speld	P0 216		1
44	Centrum	P0 413		1
45	Arm	P3201		1
46	Speld	P0 411		1
47	Tandje	P0 240		2
47a	Lagerbus (12*17*12)	006 586	12*17*12	2
48	Speld	P0243		1
49	Ruimte	P0 221		1
50	Tandje	P0153		1
51	CirkKnijper 32	43032	DIN472	1
52	Lamel	P0160		1
53	Wasmachine 11401	40110	ISO7089 (DIN125-A)	1
53a	Wasmachine	019 364B		2
53b	Wasmachine	019 364C		1
53c	Wasmachine	0 19 371B		1
54	Tightener	P0646-00		1
55	Riemschijf	P0 356		1
55a	Ondersteuning 6002-2RS	Q0001	10*30*9	2
55b	Lagerbus 12*17*12	Q0002	12*17*12	2
57	Houder	P0115		1
58	Roller A8x32	5210832	ISO2338 (DIN7)	2
60	Hefboom	P0 353		1
61	Plaat	P0325		1
62	Speld	P0397		1
68	Schroef M8x25	1200 825	DIN939	1
69	Schroef M8x20	150B0820	ISO4017(DIN933)	1
69a	Noot M8	340B08	ISO4032 (DIN934)	3
70	Noot M8	33208	ISO7042 (DIN6925)	1
70 a	Noot M6	32806	ISO7040 (DIN982)	1
70 b	Wasmachine 6.6	40106	ISO7089 (DIN125-A)	1
70 c	Wasmachine 8	40308	DIN127-B	1

# LIJST VAN ONDERDELEN

<b>ACHTERAS</b>				15B
<b>1</b>	<b>2</b>	<b>3</b>	<b>4</b>	<b>Aantal</b>
71	Noot M10	33210	ISO7042 (DIN6925)	1
71a	Wasmachine 10	40 310	DIN127-B	1
72	Noot M8	33208	ISO7042 (DIN6925)	1
74	Noot M 12x1.25	351B12	ISO8675 (DIN439)	1
75	Ketting	92 834	06B--1*84	1
79	Ondersteuning 6205-2RS	089 931	25*52*15	1
83	Ondersteuning 6005-2RS	620 012	25*47*12	2
84	CirKnijper 10	43110	DIN471	1
84a	Noot M10	38010	ISO7035 (DIN935)	1
84b	Split Speld 2.5x25	5002525	ISO1234 (DIN94)	1
85	CirKnijper 25	43125	DIN471	2
86	CirKnijper 47	43047	DIN472	1
89	Speld 4x30	5280430	ISO8752 (DIN 1481)	1
92	Schroef M6x25	150 B0 625	ISO4017 (DIN933)	4
93	Schroef M6x25	150 B0 625	ISO4017 (DIN933)	3
93a	Schroef M6x20	150 B0 620	ISO4017 (DIN933)	4
94	Schroef M6x25	150 B0 625	ISO4017 (DIN933)	2
97	Wasmachine 6.6	4010 6	ISO7089 (DIN125-A)	13
97a	Wasmachine 6	40306	DIN127-B	13

# LIJST VAN ONDERDELEN

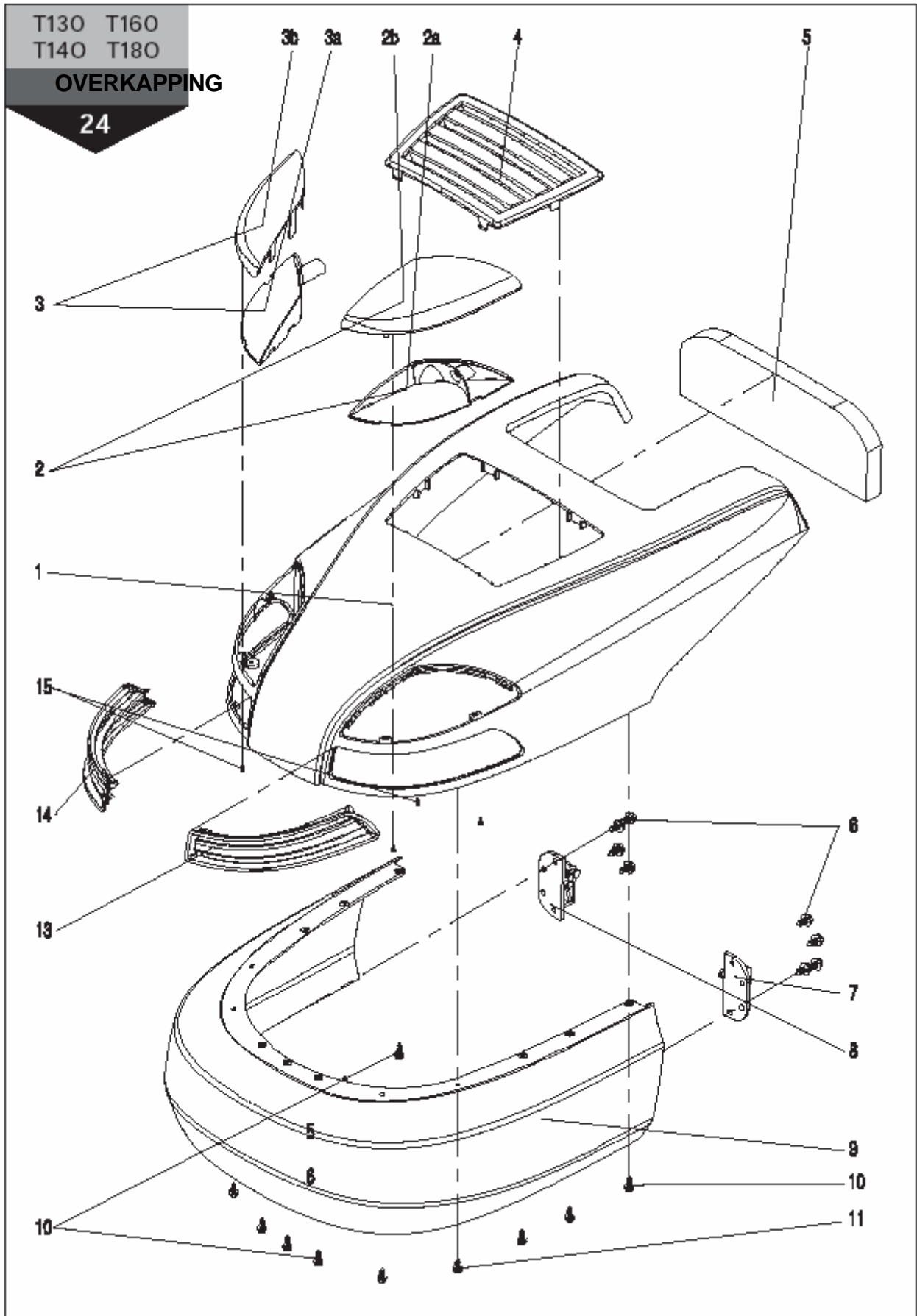



# LIJST VAN ONDERDELEN

<b>OVERKAPPING</b>				24
<b>1</b>	<b>2</b>	<b>3</b>	<b>4</b>	<b>Aantal</b>
	Overkapping	P3561-00A		1
1	Overkapping	P3561A		1
2	Hoofdlamp (L)	021806B		1
2a	Hoofdlamp zitplaats (L)	647 081B		1
2b	Hoofdlamp Bedekking (L)	013 373B		1
3	Hoofdlamp (R)	021806C		1
3a	Hoofdlamp zitplaats (R)	647 081C		1
3b	Hoofdlamp Bedekking (R)	013 373C		1
4	Boven uitlaat	P3562A-02		1
5	Spons	N2003		1
6	Schroef ST8*19	2710 819	ISO7049 (DIN7981)	8
7	Koppeling (L)	P3565A-06		1
8	Koppeling (R)	P3565A-07		1
9	Bumper	P3565A-05		1
10	Schroef ST6.3*22	2716322	ISO7049 (DIN7981)	9
11	Schroef ST6.3*19	2716319	ISO7049 (DIN7981)	4
13	Vooruitlaat (L)	P3563A-03		1
14	Vooruitlaat (R)	P3564A-04		1
15	Schroef ST2.9*9.5	2712995	ISO7049 (DIN7981)	6

# LIJST VAN ONDERDELEN

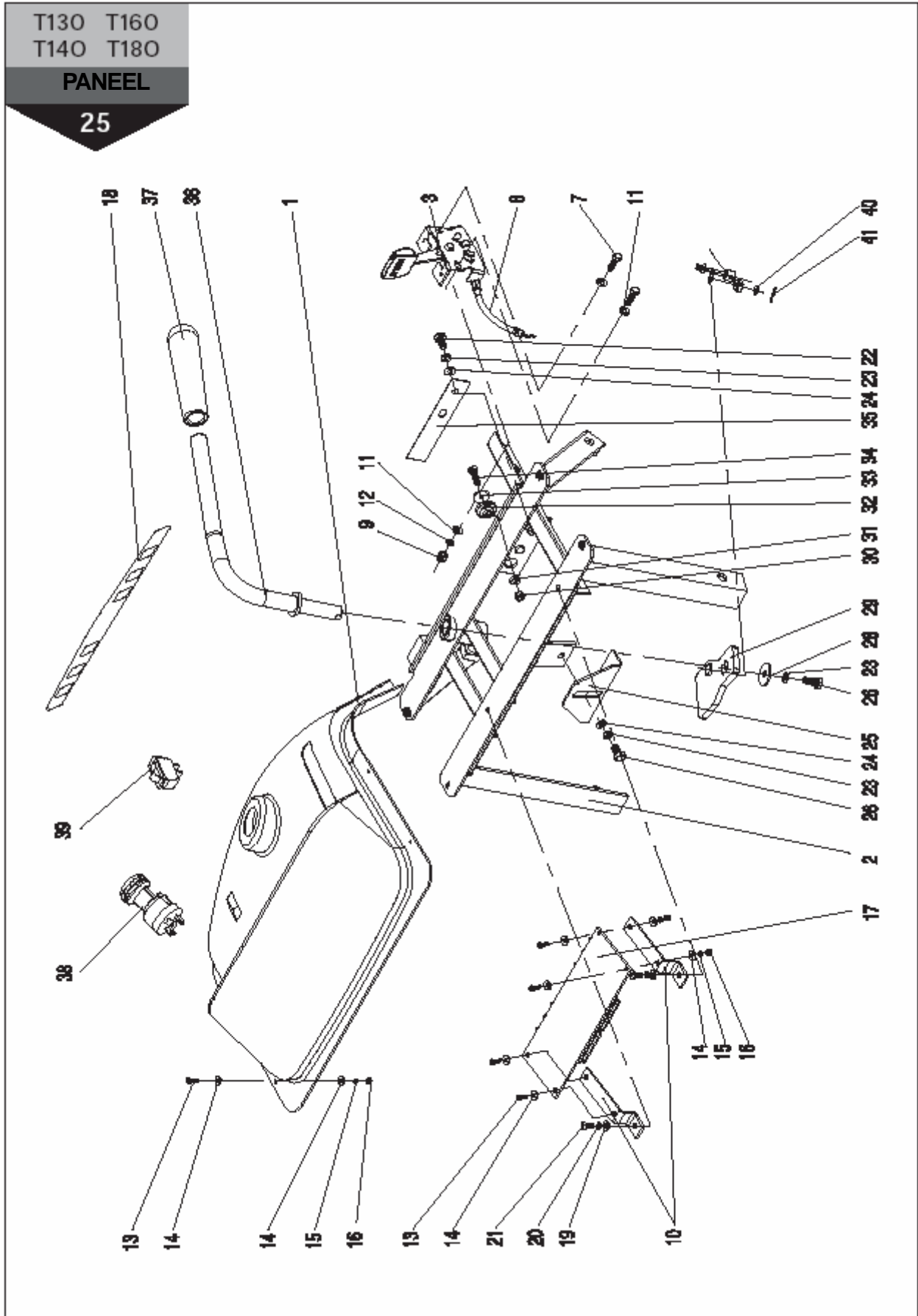

# LIJST VAN ONDERDELEN

<b>PANEEL</b>				25
1	2	3	4	Aantal
	Paneel	P3288		1
1	Paneel	GC102-A-09-01B		1
2	Versterking	P3356A-00		1
3	Bedieningsapparaat	P0593-00		1
7	Schroef M5x16	150B0516	ISO4017 (DIN933)	2
8	Metaalkabel	P0907-00		1
9	Noot M5	32805	ISO7040 (DIN982)	2
10	Schakelbord onderprop	P3356H		2
11	Wasmachine 5.5	40105	ISO7089 (DIN125-A)	4
12	Wasmachine 5	40305	DIN127-B	2
13	Schroef M3x10	2140310	ISO7045 (DIN7985)	8
14	Wasmachine 3.2	40103	ISO7089 (DIN125-A)	16
15	Wasmachine 3	40303	DIN127-B	8
16	Noot M3	340B03	ISO4032 (DIN934)	8
17	Schakelbord	007 770		1
18	Decalcomanietjes, dashboard	P3349-01K		1
19	Wasmachine 4.3	40104	ISO7089 (DIN125-A)	2
20	Wasmachine 4	40304	DIN127-B	2
21	Schroef M4*10	2140410	ISO7045 (DIN7985)	2
22	Schroef M6*14	150 B0 614	ISO4017(DIN933)	1
23	Wasmachine 6	40306	DIN127-B	3
24	Wasmachine 6.6	4010 6	ISO7089 (DIN125-A)	2
25	Voet	P320 6		1
26	Schroef M6*14	150 B0 614	ISO4017(DIN933)	2
28	Wasmachine 6.5	402B06	DIN6916	1
29	Hefboom	P3142A-0 0		1
30	Noot M5	32805	ISO7040 (DIN982)	1
31	Wasmachine 5.5	40105	ISO7089 (DIN125-A)	1
32	Rubber Wasmachine	T0301		1
33	Wasmachine 5.3	40205	ISO7093 (DIN9021)	1
34	Schroef M5x18	2140518	ISO7045 (DIN7985)	1
35	Draaiplak	P3152A		1
36	Hefboom	P3141C-0 0		1
37	Greep	T0 20 2		1
38	Schakelaar	007385		1
39	Schakelaar	007840		1



# LIJST VAN ONDERDELEN

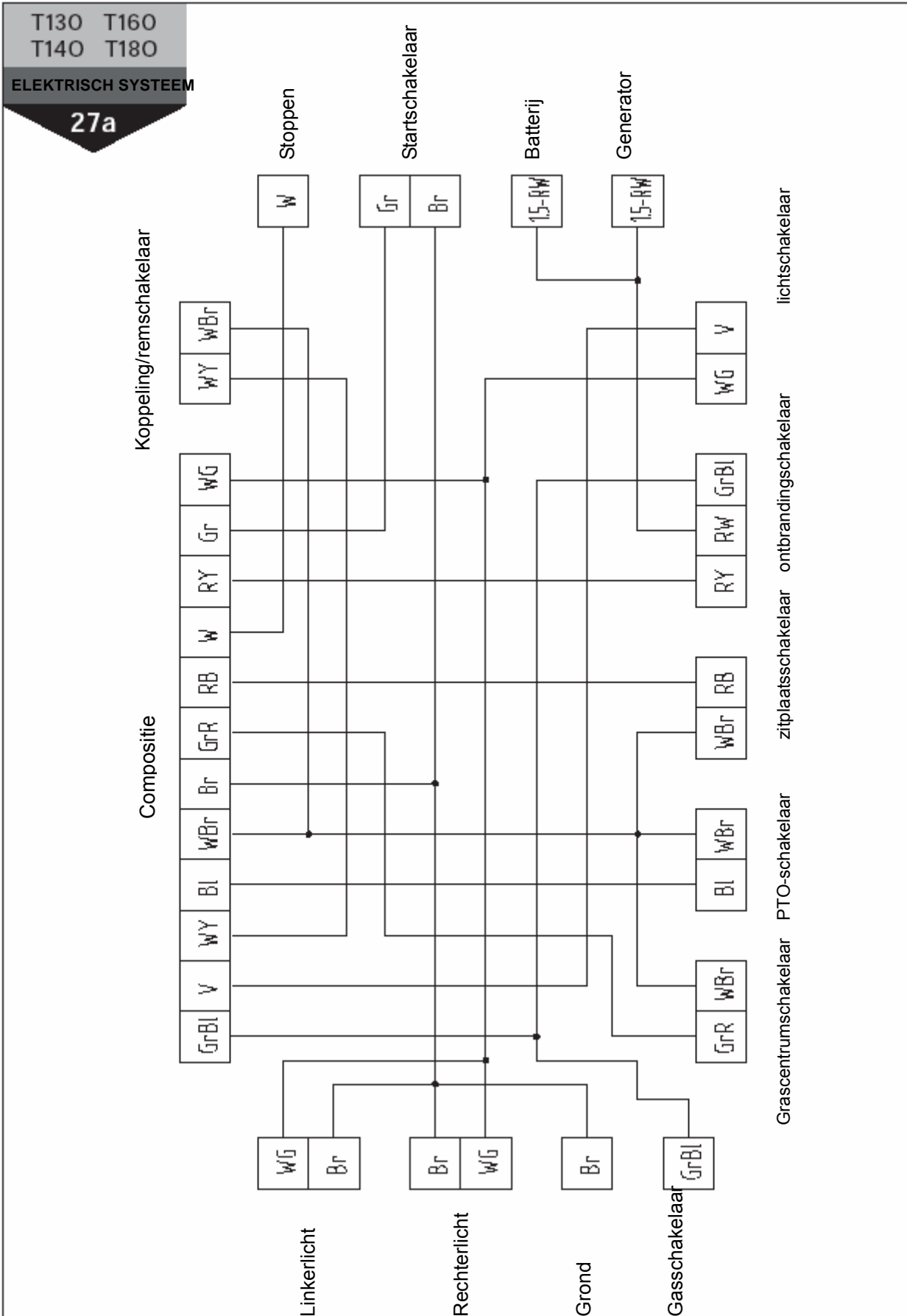

# LIJST VAN ONDERDELEN

<b>ELEKTRISCH SYSTEEM</b>				27
1	2	3	4	Aantal
	Elektrisch systeem	P0486		1
2	Accumulator	007343		1
3	Rubberinlaat	N2005		2
4	El.conductor	P0167		1
5	El.conductor	P0487		1
6	El.conductor	P0488		1
7	Schakelaar	007840		1
9	Schakelaar	007385		1
12	Bundle	13/102.48.10 0		1
13	Riem	67405100		2
14	Buis	007 771		1
15	Relais	007 630		1
16	Schroef M6x16	150 B0 616	ISO4017 (DIN933)	4
17	Wasmachine 6.6	40106	ISO7089 (DIN125-A)	6
18	Wasmachine 6	40306	DIN 127-B	2
19	Noot M6	32806	ISO7040 (DIN982)	2
21	Schakelaar	019 546		3
26	Zetelschakelaar	019 546		1
28	Rubberinlaat	0 52 593		3
31	Compositie	007 770		1
41	Hoofdlamp Bedekking (L)	013 373B		1
41a	Hoofdlamp Bedekking (R)	0 13 373C		1
42	Hoofdlamp zitplaats (L)	647 081B		1
42a	Hoofdlamp zitplaats (R)	647 081C		1
43	Lamp	310 181A		2
43a	Lamp gleuf	310 182		2
48	Noot M8	340B08	ISO4032 (DIN934)	4
49	Wasmachine 9	40108	ISO7089 (DIN125-A)	4
50	Wasmachine 8	40308	DIN127-B	2
51	Houder	P3356H		2
52	Schroef M3x10	2140310	ISO7045 (DIN7985)	4
53	Wasmachine 3.2	40203	ISO7093 (DIN9021)	8
54	Wasmachine 3	40303	DIN 127-B	4
55	Noot M3	340B03	ISO4032 (DIN934)	4
56	Noot M6	340B06	ISO4032 (DIN934)	2

# LIJST VAN ONDERDELEN

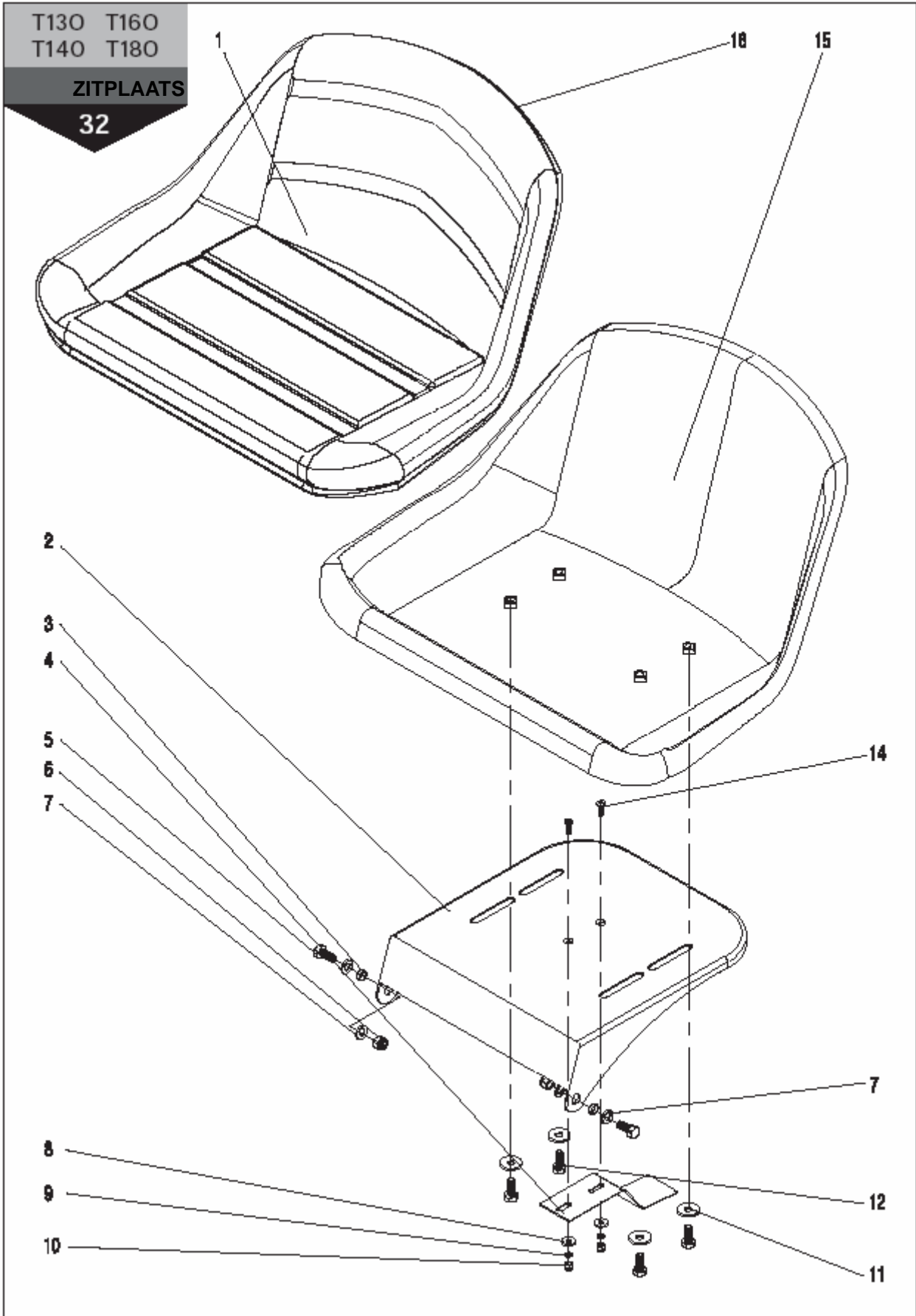



# LIJST VAN ONDERDELEN

<b>ZITPLAATS</b>				<b>32</b>
<b>1</b>	<b>2</b>	<b>3</b>	<b>4</b>	<b>Aantal</b>
	Zitplaats	P0 975		1
1	Zitplaats (soft)	0 19 532A		1
2	Plaat	E0021		1
3	Ruimte	Y0 414		2
4	Draaiplak	N1273		1
5	Schroef M8x20	150 B0 820	ISO4017(DIN933)	2
6	Noot M8	32808	ISO7040 (DIN982)	2
7	Wasmachine 9	SO70 8	ISO7089 (DIN125-A)	4
8	Wasmachine 5.3	40205	ISO7093 (DIN9021)	2
9	Wasmachine 5	40305	DIN 127-B	2
10	Noot M5	32805	ISO7040 (DIN982)	2
11	Wasmachine 8.4	40208	ISO7093 (DIN9021)	4
12	Schroef M8x20	150 B0 820	ISO4017 (DIN933)	4
14	Schroef M5x16	2540516	ISO7046 (DIN965)	2
15	Zitplaats Houder	0 19 532		1
16	Band	019 532B		1

# LIJST VAN ONDERDELEN

T130 T160  
T140 T180

**BUNKER**

**34**

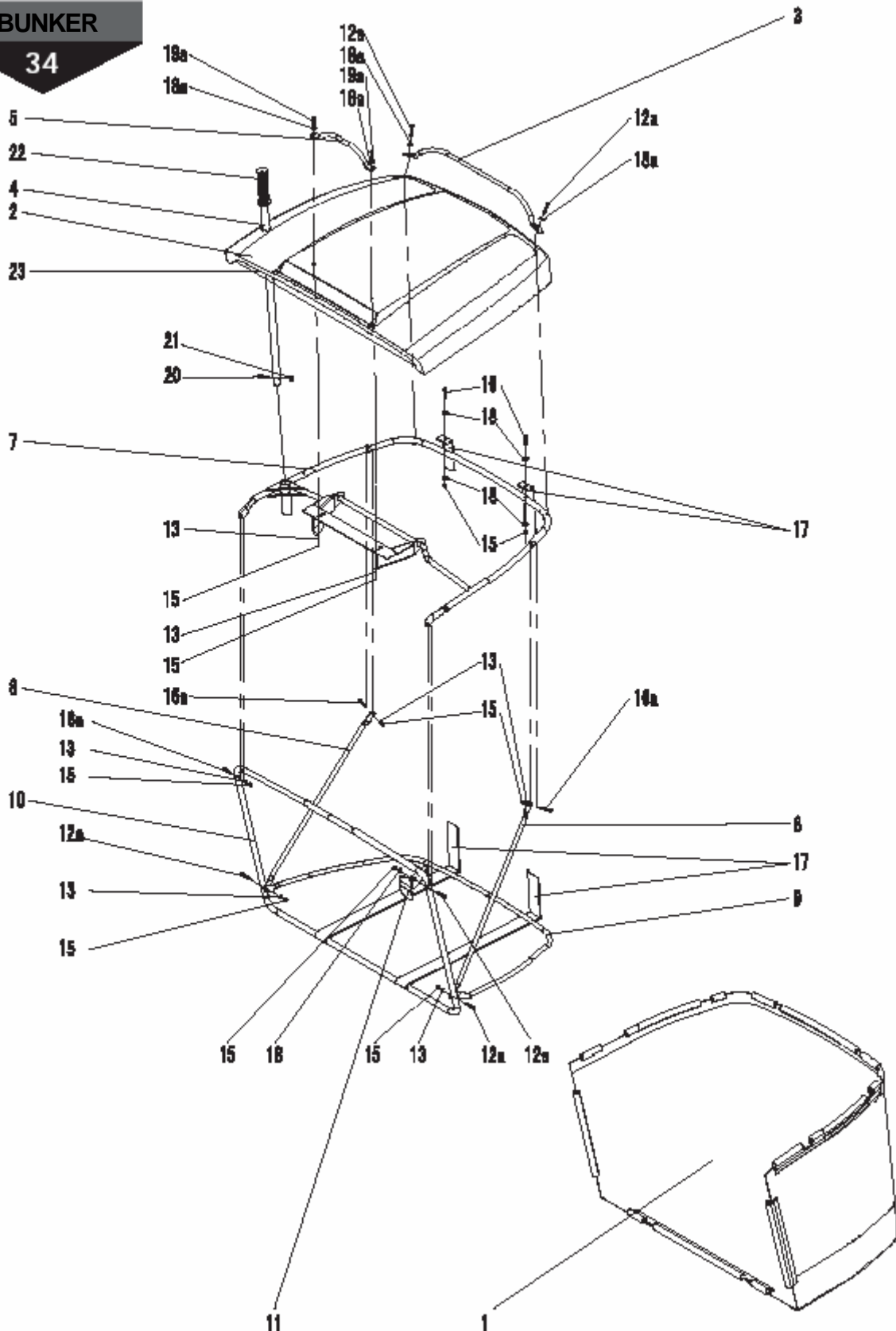

# LIJST VAN ONDERDELEN

<b>BUNKER</b>				<b>34</b>
<b>1</b>	<b>2</b>	<b>3</b>	<b>4</b>	<b>Aantal</b>
	Bunker	P3101		1
1	Grastas	015 356-00		1
2	Bedekking	012 364		1
3	Greep	P3104		1
4	Omdraaiboom	P0 880		1
5	Greep	P0 923		1
7	Hoge sectie	P3103-00		1
8	Schuinboom	P0140		2
9	Lage sectie	P0137		1
10	Geraamte	P0935		1
11	Contact	N3401		1
12a	Schroef M5x30	150 B0 530	ISO4017 (DIN933)	5
13	Wasmachine 5.5	40105	ISO7089 (DIN125-A)	7
15	Noot M5	32805	ISO7040 (DIN982)	10
16	Schroef M5x30	150 B0 530	ISO4017 (DIN933)	2
16 a	Schroef M5x25	150 B0 525	ISO4017 (DIN933)	3
17	Drijfriem	015 356-08		2
18	Wasmachine 5.3	40205	ISO7093 (DIN9021)	5
18 a	Wasmachine 5.3	40205	ISO7093 (DIN9021)	4
19 a	Schroef M5x20	150 B0 520	ISO4017 (DIN933)	2
20	Schroef M6*25	150 B0 625	ISO4017(DIN933)	1
21	Noot M6	32806	ISO7040 (DIN982)	1
22	HandGreep	P0880A		1
23	Dichting strip	N2004		1

# LIJST VAN ONDERDELEN

T130 T160  
T140 T180

## DRIJWERKVERSCHUIVING

35

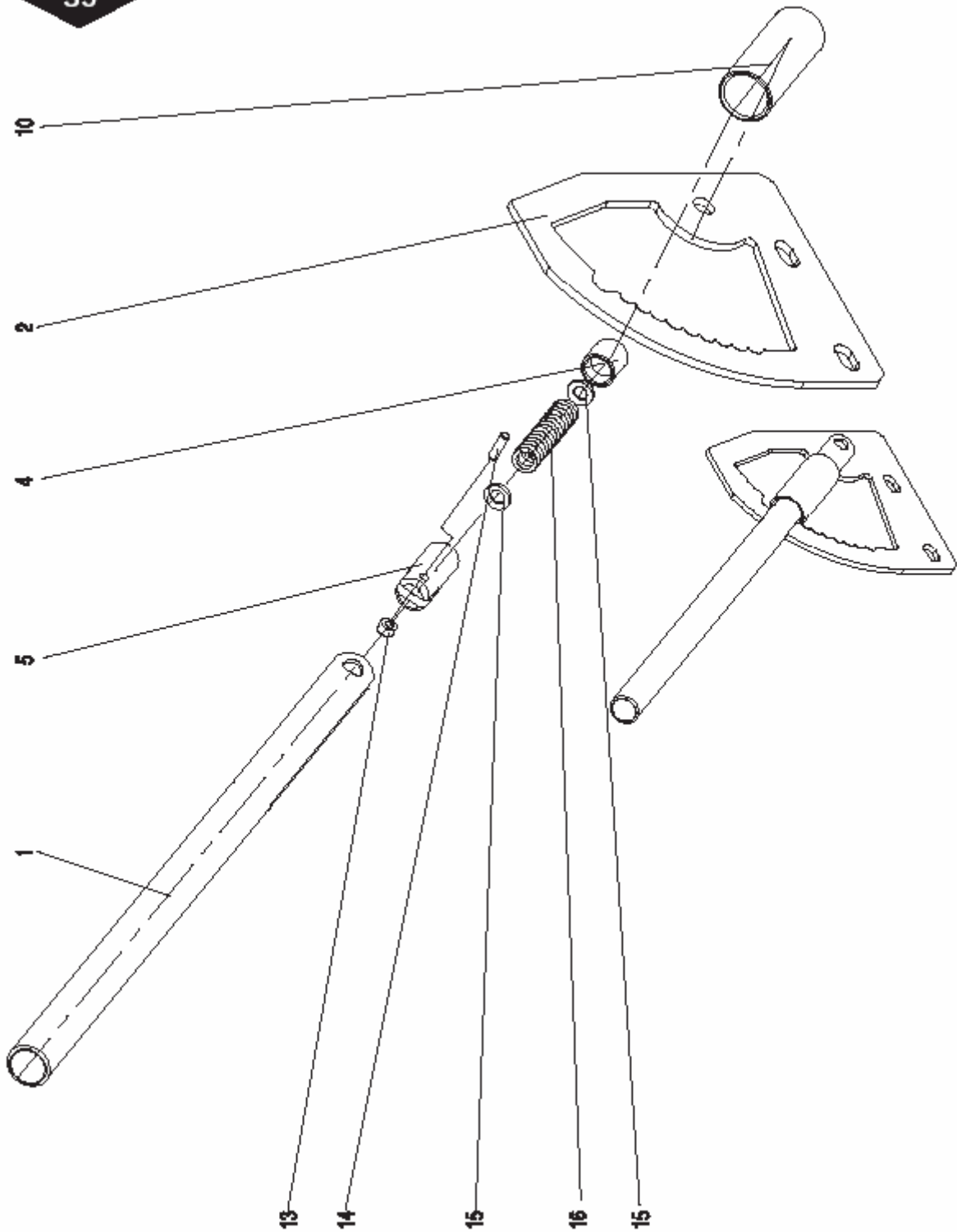

# LIJST VAN ONDERDELEN

<b>DRIJWERKVERSCHUIVING</b>				35
<b>1</b>	<b>2</b>	<b>3</b>	<b>4</b>	<b>Aantal</b>
	Drijfwerkverschuiving	P0864-00		1
1	Pijp	P0849		1
2	Onderdeel	P0855		1
4	Lagerbus	P0523		1
5	Lagerbus	P0524		1
10	Invoeren	P0843		1
13	Ring	P0522		1
14	Roller 4x14B	5220414	ISO2338 (DIN7)	1
15	Wasmachine 6.6	4010 6	ISO7089 (DIN125-A)	2
16	Veer	645 455		1

# LIJST VAN ONDERDELEN

T130 T160  
T140 T180

ONDERDEEL

36

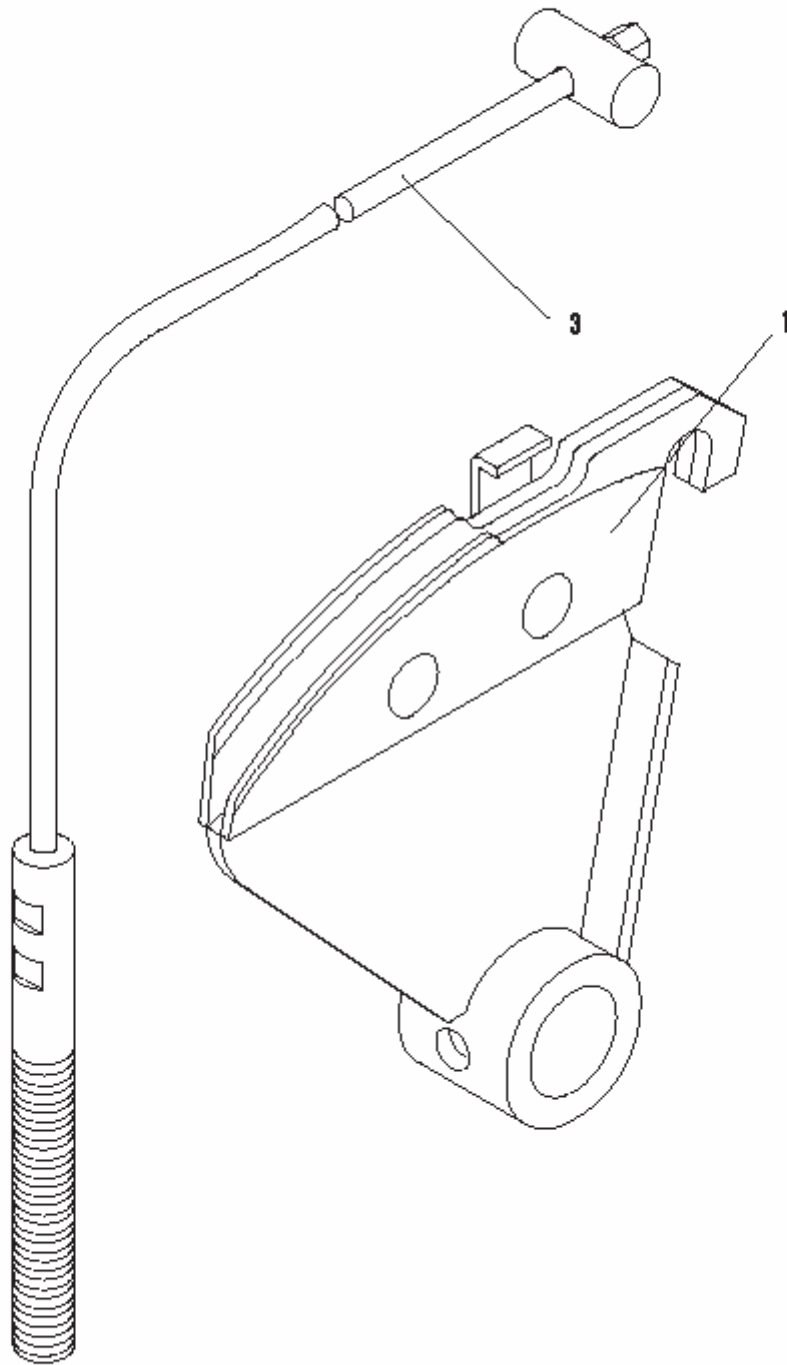

# LIJST VAN ONDERDELEN

<b>ONDERDEEL</b>				36
<b>1</b>	<b>2</b>	<b>3</b>	<b>4</b>	<b>Aantal</b>
	Ophefonderdeel	P0 774		2
1	Ophefonderdeel	P0357A-00		2
3	Touw	P0 775A-0 0		2



# LIJST VAN ONDERDELEN

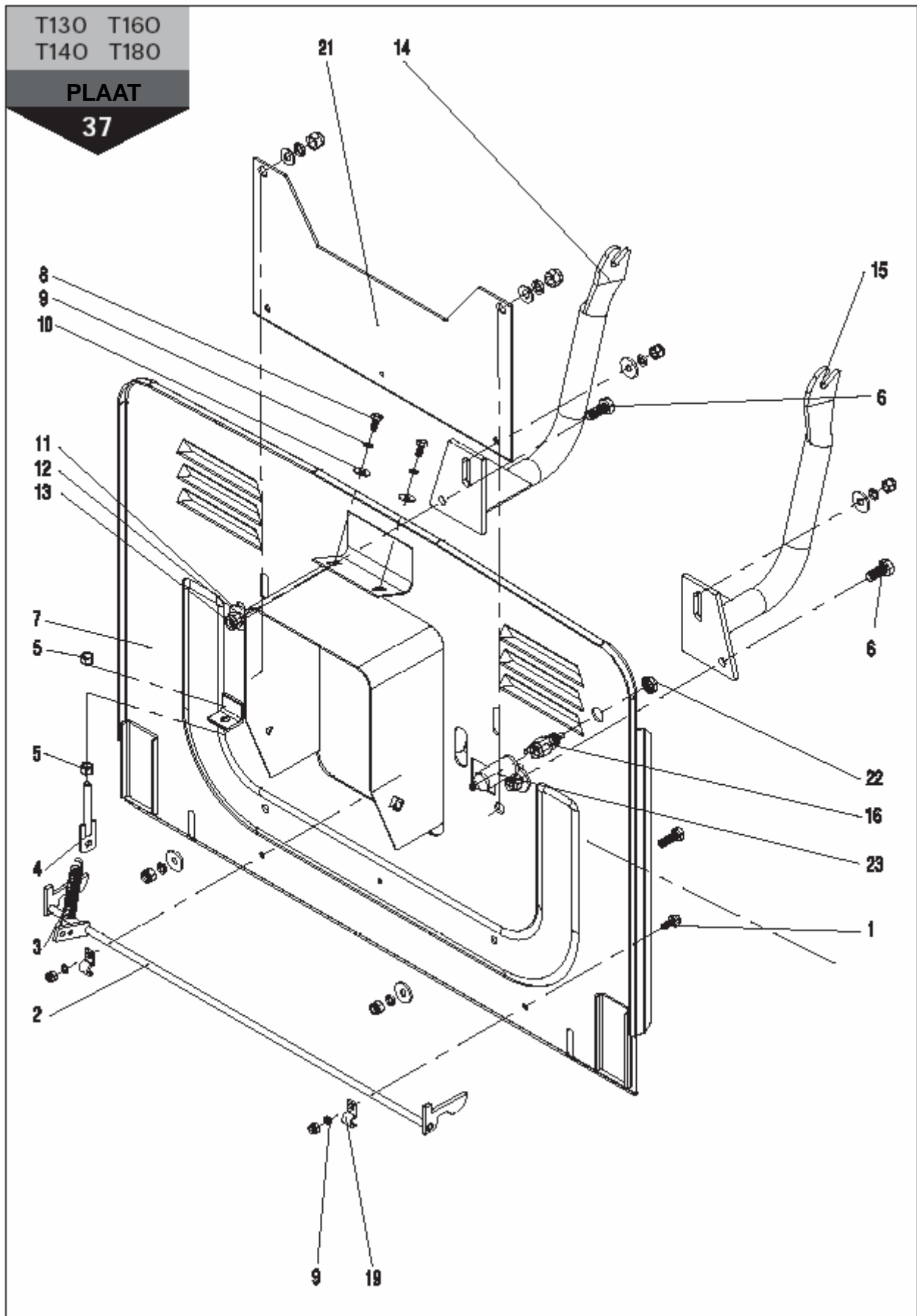

# LIJST VAN ONDERDELEN

<b>PLAAT</b>				<b>37</b>
<b>1</b>	<b>2</b>	<b>3</b>	<b>4</b>	<b>Aantal</b>
	Plaat	P0324		1
1	Schroef M6x16	1840 616ISO416	ISO4162 (DIN6921)	2
2	Lok Pal	GC102-10 0		1
3	Veer	GC10 2-101		1
4	Tekening.rod	P0645-00		1
5	Noot M8	340B08	ISO4032 (DIN934)	2
6	Schroef M 10x25	150 B10 25	ISO4017 (DIN933)	2
7	Plaat	GC102-90-00		1
8	Schroef M6x14	150 B0 614	ISO4017 (DIN933)	2
9	Wasmachine 6	40306	DIN127-B	2
10	Wasmachine 6.4	40206	ISO7093 (DIN9021)	2
11	Wasmachine 10.5	40210	ISO7093 (DIN9021)	2
12	Wasmachine 10	40310	DIN127-B	2
13	Noot M10	32810	ISO7040 (DIN982)	2
14	Rechtere haak	P0 324B-0 0		1
15	Linkere haak	P0324A-00		1
16	Schakelaar	019 546		1
19	Wasmachine	GC102-10 2		2
21	Tekening Geraamte	N2002		1
22	Schakelaarnoot	019 546-03		1
23	Mouw	F0001		1

# LIJST VAN ONDERDELEN

T130 T160  
T140 T180

## DECALCOMPANIETJES

38

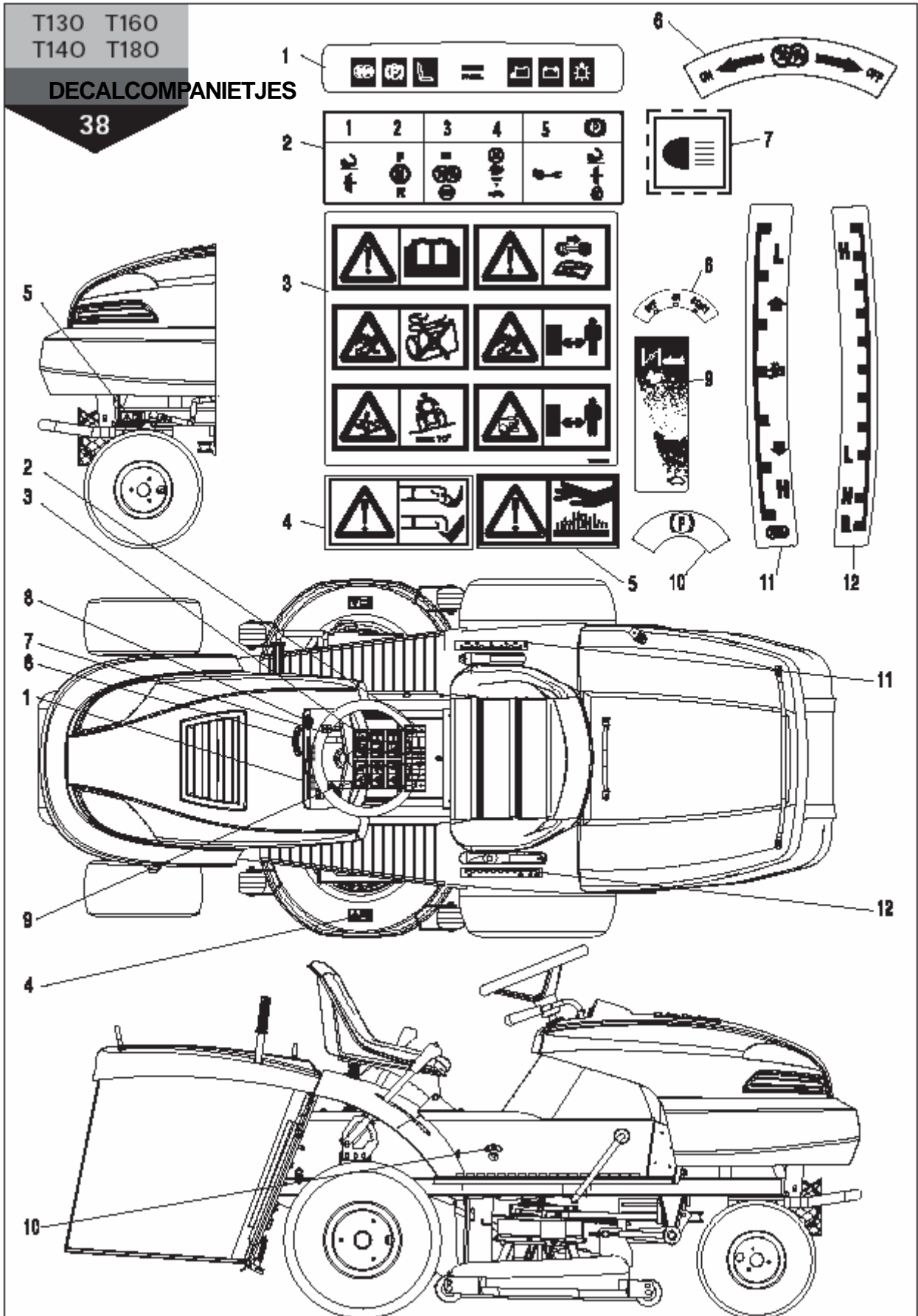

# LIJST VAN ONDERDELEN

<b>DECALCOMPANIETJES</b>				38
<b>1</b>	<b>2</b>	<b>3</b>	<b>4</b>	<b>Aantal</b>
	Decalcomanietjes	P3350-00		1
1	Decalcomanietjes, dashboarddisplay	P3349-01K		1
2	Decalcomanietjes, bedieningsinstructie	P3349-01		1
3	Decalcomanietjes, veiligheid	P3349-01D		1
4	Decalcomanietjes, gevaar van snijden	P3349-01F		2
5	Decalcomanietjes, gevaar van hete	P3349-01M		1
6	Decalcomanietjes, bladinstallatie	P3349-01H		1
7	Decalcomanietjes, lichtschakelaar	P3349-01P		1
8	Decalcomanietjes, sleutelontbrandingsschakelaar	P3349-01E		1
9	Decalcomanietjes, gascontrolehefboom	P3349-01G		1
10	Decalcomanietjes, parkeerremknoop	P3349-01C		1
11	Decalcomanietjes, ophefboompositie	P3349-01B		1
12	Decalcomanietjes, hefboom positie veranderen	P3349-01A		1
13	Decalcomanietjes, serienummer			1

# LIJST VAN ONDERDELEN

## INDEX

A			B			C		
ORDERNUMMER			GROEPNUMMER			CATALOGUSITEMNUMMER		
A	B	C	A	B	C	A	B	C
32805	2	73	33208	15B	70	40108	1A	153 b
32805	25	9	33208	15B	72	40108	1B	32
32805	32	10	33210	15B	71	40108	1B	35
32805	34	15	38010	15B	84a	40108	1B	322
32805	1B	18	40103	25	14	40108	1B	338
32806	2	79	40103	27	53	40108	1B	348
32806	2	10 0	40104	2	71	40108	1B	376
32806	27	19	40104	25	19	40108	1C	202
32806	34	21	40105	2	104	40108	1C	206a
32806	15 B	70 a	40105	24	14	40108	1D	245
32806	1A	251	40105	25	11	40108	1D	281
32806	1B	150	40105	25	31	40108	1D	395a
32806	1D	251	40105	34	13	40110	2	10 8
32808	2	63	40105	1B	312	40110	7	12
32808	2	95	40106	2	112	40110	7	17
32808	14	13	40106	11	11	40110	15 B	53
32808	32	6	40106	25	24	40110	1A	15
32808	36	8	40106	27	17	40110	1A	102
32808	1A	11	40106	35	15	40110	1B	328
32808	1A	36	40106	37	17	40110	1C	61
32808	1A	99	4010 6	15A	97	40112	2	102
32808	1A	133	40106	15 B	97	40112	14	15
32808	1A	220	40106	15 B	70 b	40112	1A	139
32808	1A	153 a	40106	1A	249	40112	1C	68
32808	1B	36	40106	1B	149	40116	1B	82
32808	1B	337	40108	2	93	40120	1C	226
32808	1B	363	40108	14	18	40205	25	33
32808	1B	377	40108	24	5	40205	32	8
32808	1C	207	40108	25	40	40205	34	18
32810	7	22	40108	27	49	40205	34	18 a
32810	37	13	40108	32	7	40205	1B	17
32810	1A	23	40108	36	6	40205	1D	295a
32810	1A	101	40108	15A	98	40206	2	80
32810	1B	330	40108	1A	32	40206	2	98
32812	14	14	40108	1A	129	40206	37	10
32812	1B	182	40108	1A	139	40206	1D	232
40206	1D	236	40308	14	19	43120	1A	21
40206	1D	249	40308	24	6	43125	15 B	85
40206	1D	292	40308	27	50	43607	1A	16
40208	2	93a	40308	15 A	98a	43609	2	60
40208	32	11	40308	15 B	70 c	1200825	15 B	68
40208	1A	10	40308	1A	35	1840616	37	1
40208	1A	10 0	40308	1A	131	1840620	2	76
40208	1A	217	40308	1A	218	1920835	2	27
40208	1B	172	40308	1A	10 0 a	2140310	25	13
40208	1D	242	40308	1A	203a	2140310	27	52
40210	2	99	40308	1A	95a	2140410	25	21
40210	37	11	40308	1B	37	2140518	25	34
40210	1A	386	40308	1B	42	2540516	32	14
40212	1C	71	40308	1B	174	2710819	24	6
40303	25	15	40308	1B	318	2712995	24	15
40303	27	54	40308	1B	323	2716313	1D	395b
40304	2	110	40308	1B	336	2716319	24	11
40304	24	12	40308	1C	206	2716322	24	10
40304	25	20	40308	1C	202a	2850 616	1A	248
40305	2	10 5	40308	1D	244	5000445	1C	30
40305	24	16	40310	2	10 9	5000530	7	25
40305	25	12	40310	2	99a	5000530	1C	83
40305	32	9	40310	7	19	5000530	1C	225
40305	1D	295	40310	37	12	5002520	25	41
40306	2	78	40310	15 B	71a	5002525	15 B	84b
40306	2	40 3	40310	1A	102a	5002525	1B	380

# LIJST VAN ONDERDELEN

## INDEX

A			B			C		
ORDERNUMMER			GROEPNUMMER			CATALOGUSITEMNUMMER		
A	B	C	A	B	C	A	B	C
40306	11	10	40310	1B	159	50 0 3218	1B	326
40306	25	23	40310	1B	329	50 0 3225	1A	140
40306	27	18	40310	1C	61a	5100832	1B	319
40306	37	9	40312	1B	182a	5210832	15 B	58
40306	15A	97a	40312	1C	69	5220 4143514	35	14
40306	15 B	35a	40408	36	7	5280430	15 B	89
40306	15 B	38b	43032	15 B	51	5280625	14	17
40306	15 B	97a	43035	2	55	5280 625	1A	134
40306	1A	250	43042	15A	87	5280632	1B	359
40306	1B	148	43047	15A	86	5280635	1C	79
40306	1D	233	43047	15 B	86	5280655	1C	87
40306	1D	237	43115	2	57	5510565	1C	224
40306	1D	250	43115	15 B	84	6740 510 0	27	13
40306	1D	292a	43119	7	24	006 453	15 B	24a
40308	2	91	43120	2	56	006 586	15 B	47a
007266	1B	156a	012 0 70	1B	154	027 692	1C	223
007343	27	2	012 364	34	2	027 692A	1C	223a
007385	25	38	012 434	2	48	0 52 593	27	28
007385	27	9	312 1411	2	32	0 67 312	14	11
007441	2	44	013 373B	24	2b	074 87	1B	46
007630	27	15	013 373B	27	41	081474	11	6
007770	25	17	013 373C	24	3b	089 931	15 B	79
007770	27	31	013 373C	27	41a	096 472	15A	80
007771	27	14	015 286	2	49	096 473	2	52
007840	25	39	015 356-00	34	1	098 351	15 B	36
007840	27	7	015 356-00	34	17	108 766	15 B	13
007896	1D	300	016 833	15 B	25	13/10 2.48.100	27	12
007903	1D	299	0 16 876	15 B	28	150B0412	2	68
008044	14	6	019 364	1B	158	150 B0 510	24	15
008051	1A	117	019 364B	15 B	53a	150 B0 512	1B	341
008135	1B	332	019 364C	15 B	53b	150 B0 514	1D	294a
008142	1B	144	019 371	1B	162	150 B0 516	25	7
008156	1D	280	0 19 371B	15 B	53c	150B0520	34	19 a
008170	1D	279	019 50 0	32		150B0 525	34	16
008184	1D	278	019 50 0	1D	271	150B0 525	34	16 a
008191	1A	384	019 532	32	15	150B0 525	1B	16
008205	1B	360	019 532A	32	1	150B0530	34	12 a
008212	1B	378	019 532B	32	16	150B0612	15 B	35b
008226	1B	381	019 546	27	21	150B0612	15 B	38c
008513	1A	49	019 546	27	26	150B0614	2	65
008681	1A	47	019 546	37	16	150B0614	25	22
008695	1B	383	019 546-00	1B	105	150B0614	25	26
008702	1A	382	019 546-00	1D	246	150B0614	37	8
009916	1B	33a	019 546-03	37	22	150B0616	27	16
009917	1B	33b	019 546-03	1B	105a	150B0616	1B	151
009918	1B	33c	019 546-03	1D	246a	150B0616	1D	190
009919	1B	33	021064	2	101	150B0616	1D	293
010304	1A	137	021806B	24	2	150B0618	1D	235
011565	1A	12	021806C	24	3	150B0620	2	76
011565	1C	78	0 22 143	7	2	150B0620	15A	93a
011 572	14	2	025 632	1A	50	150B0620	15 B	93a
011 572	1A	138	025 632A	1A	53	150B0620	1D	248
011 572	1B	354	026 963	2	41	150B0625	34	20
011600	2	37	027 685	7	21	150B0625	15 B	92
011992	15 B	37	027 685A	7	28	150B0625	15 B	93
012063	1B	143	027 685A-03	7	20	150B0625	15 B	94
150 B0 635	11	9	310 181A	27	43	92834	15 B	75
150 B0 670	1B	147	310 182	27	43a	B0001	7	18 a
150 B0 812	1B	173	328B05	1B	342	E0021	32	2
150 B0 812	1B	347	328B06	1D	238	E0041	1C	86
150 B0 816	1D	243	340B03	25	16	E0 672	2	66
150 B0 818	36	5	340B03	27	55	F00 01	37	23
150 B0 818	1A	95	340B05	25	30	F0002	1D	394

# LIJST VAN ONDERDELEN

## INDEX

A			B			C		
ORDERNUMMER			GROEPNUMMER			CATALOGUSITEMNUMMER		
A	B	C	A	B	C	A	B	C
150B0820	32	5	340B06	15 B	40	F0003-00	1B	397
150B0820	32	12	340B08	27	48	F0004	1B	398
150B0820	15A	95	340B08	37	5	F0005	1D	395
150B0820	15 B	69	340B08	15 B	69a	F0006-00	1D	396
150B0820	1A	130	340B08	1A	153	GC102-00-00	1A	1
150B0820	1A	203	340 B10	7	18	GC102-00-00	1C	1
150B0820	1A	215	340 B10	1A	22	GC102-00-00	1D	1
150B0820	1A	216	340 B10	1A	387	GC102-00-07	1D	272
150B0820	1B	320	340 B10	1B	38	GC10 2-10 0	37	2
150B0820	1C	201	341B10	7	18	GC10 2-101	37	3
150B0822	2	82	341B10	1B	160	GC102-102	37	19
150B0822	1B	335	341B10	1C	62	GC102-90-00	37	7
150B0825	2	82a	341B12	1C	70	GC102-A-02	1C	75
150B0825	24	7	341C10	7	13	GC102-A-09-01B	25	1
150B0825	1A	17	341C10	1C	62a	N0081	2	111
150B0825	1B	171	350B08	1A	121	N02-01	1A	389
150B0825	1B	321	351B10	15 B	74	N0701	15 B	31a
150B0830	2	84	402B06	25	28	N0702	15 B	35
150B0840	1B	34	402B06	15 B	38a	N1273	32	4
150B0855	1A	9	403B10	2	99b	N2002	37	21
150B0855	1D	282	477942	15A	81	N2003	24	5
150B0860	2	86	620 012	15 B	83	N2004	34	23
150 B10 25	2	83	645 455	35	16	N2005	27	3
150 B10 25	37	6	647 081B	24	2a	N3401	34	11
150B1030	1B	327	647 081B	27	42	P0031-00	1A	6
151B10 25	2	19	647 081C	24	3a	P0032-00	1A	7
151B1270	1C	67	647 081C	27	42a	P0035-01	2	5
151C1040	1C	64	684 010	2	53	P00 37	2	38
151C10 55	7	11	900 001	7	27	P0038	2	28
214A0518	2	69	900 001	1C	230	P00 39	2	34
277 415	2	77	92 792A	1A	52a	P0046	2	12
280 145	7	4	92 796	1A	51	P0048	2	31
280 146	7	26	92 797	1A	52	P0049	2	36
283A0616	15 B	39	92 813	1D	285	P0081	2	26
P0087	2	16	P0260A-00	1A	118	P0560-00	1B	339
P00 93-0 1A	1C	59	P0266	15 A	10	P0564-00	1B	331
P0093-10-00	7	16	P0267	1 B	29	P0 585-00	1B	165
P0093-10-00	1C	60	P0 278	15A	14	P0587	14	4
P0093-20-00	7	16 a	P0 279	15A	15	P0 588	14	7
P010 0-0 0	1C	65	P0 287	1C	80	P0590	14	8
P0101	1C	72	P0302	1A	94	P0593-00	25	3
P0112	15A	8	P0306	1A	96	P0645-00	37	4
P0115	15 B	57	P0324	37		P0645-00	1B	361
P0119	1A	212	P0324	1A	98	P0646-00	15 B	54
P0120	1C	205	P0324A-00	37	15	P0666	1B	168
P0121	15 B	23	P0324B-00	37	14	P0697	1B	141
P0124	15 B	19	P0325	15 B	61	P0 743	1B	334
P0125	15A	4	P0337-00	14	1	P0 750-0 0	1B	344
P0126	15A	6	P0341-00	1B	178	P0 767-0 0	1B	156
P0 128-0 0	15A	5	P0345	1B	167	P0774	36	
P0137	34	9	P0346	1B	177	P0774	1A	128
P0140	34	8	P0 353	15 B	60	P0775A-0 0	36	3
P0 142-0 0	1B	145	P0354	14		P0775A-0 0	1A	135
P0146	1B	146	P0354	1B	164	P0778	1A	48
P0147	1B	142	P0356	15 B	55	P0779	15 B	20
P0151	2	30	P0357A-00	36	1	P0797-01	7	15
P0153	15 B	50	P0382-00	1B	356	P0827	1B	305
P0160	1 B	52	P0397	1 B	62	P0837	1B	306
P0166	11	3	P0404-00	1B	375	P0838	1B	302
P0167	27	4	P0411	1 B	46	P0839-00	1B	309
P0178-0 0	15A	16	P0413	15 B	44	P0843	35	10
P0186	1A	213	P0437	1B	374	P0844	15 B	31
P0187	15 B	33	P0453	15 B	27	P0845-00	1B	304

# LIJST VAN ONDERDELEN

## INDEX

A			B			C		
ORDERNUMMER			GROEPNUMMER			CATALOGUSITEMNUMMER		
A	B	C	A	B	C	A	B	C
P0 211	1B	181	P0 481-0 0	2	46	P0848-00	11	12
P0216	15 B	43	P0486	27		P0849	35	1
P0220	15 B	42	P0487	27	5	P0852	1B	303
P0 221	15 B	49	P0 488	27	6	P0855	35	2
P0225(D0225)	2	18	P0522	35	13	P0861	11	
P0226(D0226)	2	17	P0 523	11	7	P0861	1A	127
P0227	1B	157	P0 523	35	4	P0862	1B	310
P0 237-00	11	4	P0524	35	5	P0864-00	35	
P0240	15 B	47	P0525	11	8	P0864-00	1B	308
P0243	15 B	48	P0549	11	1	P0 876	1C	66
P0253-00	1A	93	P0 551	1B	340	P0880	34	4
P0260-01	1A	120	P0 555	1B	333	P0880A	34	22
P0881	2	99c	P3230-00	1B	345	P3580-00	2	
P0882	15 B	34	P3236	2	6	P3580-00	1A	5
P0884	15 B	41	P3236A	2	99d	P3585-00	2	61
P0885	15A		P3288	25		P3587A	2	10 7
P0885	15 B		P3288	1D	241	P3587B	2	4
P0885	1C	198	P3346A	1D	262	P3589-00	2	1
P0887	15 B	12	P3349-01	38	2	P3600	2	42
P0889	15 B	24	P3349-01A	38	12	P3600A	2	42a
P0891	1 B	22	P3349-01B	38	11	P3633	1C	229
P0893	1 B	32	P3349-01C	38	10	P3640	1B	44
P0895	15A	1	P3349-01D	38	3	P3791	1C	63
P0895	15 B	1	P3349-01E	38	8	P3820-00	7	
P0 90 5	7	10	P3349-01F	38	4	P3820-00	1C	25
P0907-00	25	8	P3349-01G	38	9	P3836-00	7	5
P0923	34	5	P3349-01H	38	6	P3838-0 0	7	9
P0935	34	10	P3349-01K	25	18	PA0093-01A	1C	59a
P0961	11	5	P3349-01K	38	1	PA010 0-0 0	1C	65a
P3101	34		P3349-01M	38	5	PA3228-0 0	1B	40a
P3101	1A	316	P3349-01P	38	7	PA3820-00	7	
P3103-00	34	7	P3349-02	1D	294	PA3820-00	1C	25a
P3104	34	3	P3356A-00	25	2	PA3836-00	7	5a
P3141C-0 0	25	36	P3356H	25	10	PA3838-00	7	9a
P3142A-0 0	25	29	P3356H	27	51	PB3228-00	1B	40b
P3149-00	2	45	P3481	1A	14	PC3228-0 0	1B	40
P3152A	25	35	P3486	1C	228	Q0001	15 B	55a
P3157	7	1	P3487	1C	227	Q0002	15 B	55b
P3161	1C	26	P3536	1B	198	SM10 21	1D	255
P3168-0 0	2	3	P3541	7	7	T0202	25	37
P3181-00	1A	20	P3541A	7	6	T0301	25	32
P3182-0 0	1A	19	P3561-00A	24		Y0121	1A	54
P3185	1A	13	P3561-0 0A	1D	231	Y0414	32	3
P3186-0 0	1A	8	P3561A	24	1			
P3188	2	15	P3562-00	1D	247			
P3189	2	14	P3562A-02	24	4			
P3201	15 B	45	P3563A-03	24	13			
P320 6	25	25	P3564A-04	24	14			
P320 6	1D	291	P3565A-05	24	9			
P3220	2	20	P3565A-0 6	24	7			
P3221-0 0	1B	358	P3565A-07	24	8			
P3228C	1B	39	P3567A	1D	84			
P3228D	1B	41	P3572	1D	187			



# NOTA BENE

## **OPGELET**

de accu van uw tractor is geleverd zonder zuur .

**U moet de batterij met zuur vullen die met uw tractor voor elk gebruik wordt geleverd.**

*(1 cm van zuur boven de interne batterij elementen)*

## **GARDEO**

*81, rue de Gozée*

*6110 Montigny-le-Tilleul Belgique*

*Tél : 0032 71 29 70 70*

*Fax : 0032 71 29 70 86*

**[www.briggsandstratton.com](http://www.briggsandstratton.com)**