

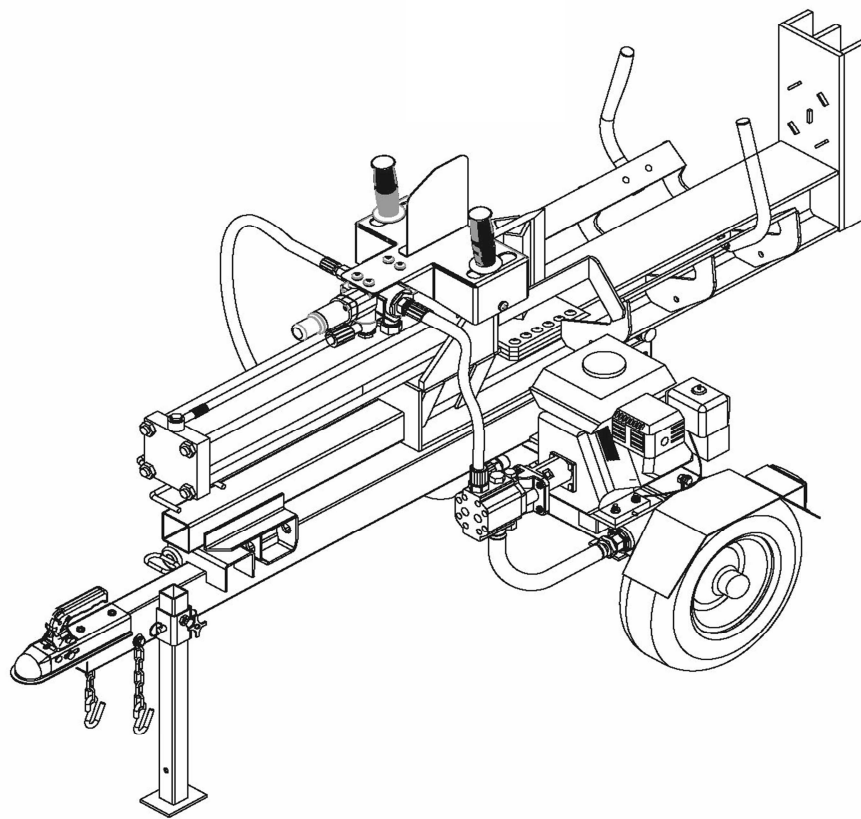

GFBHT65-22TBSI/C



FR FENDEUSE DE BÛCHE 20 TONNES

TRADUCTION DES INSTRUCTIONS D'ORIGINE

NL 20 TONNE HOUTSPLIJTER

VERTALING VAN DE ORIGINELE INSTRUCTIES

GB 20 TONNE LOG SPLITTER

ORIGINAL INSTRUCTIONS



S23 M06 Y2015

**Vitesse de remorquage max. 30 Km/h
USAGE FORESTIER UNIQUEMENT !**

**Max snelheid slepen. 30 kmh
FOREST GEBRUIK!**

**Max towing speed. 30 km / h
FOREST USE ONLY!**

FR FENDEUSE DE BÛCHE 20 TONNES



GFBHT65-22TBSI/C

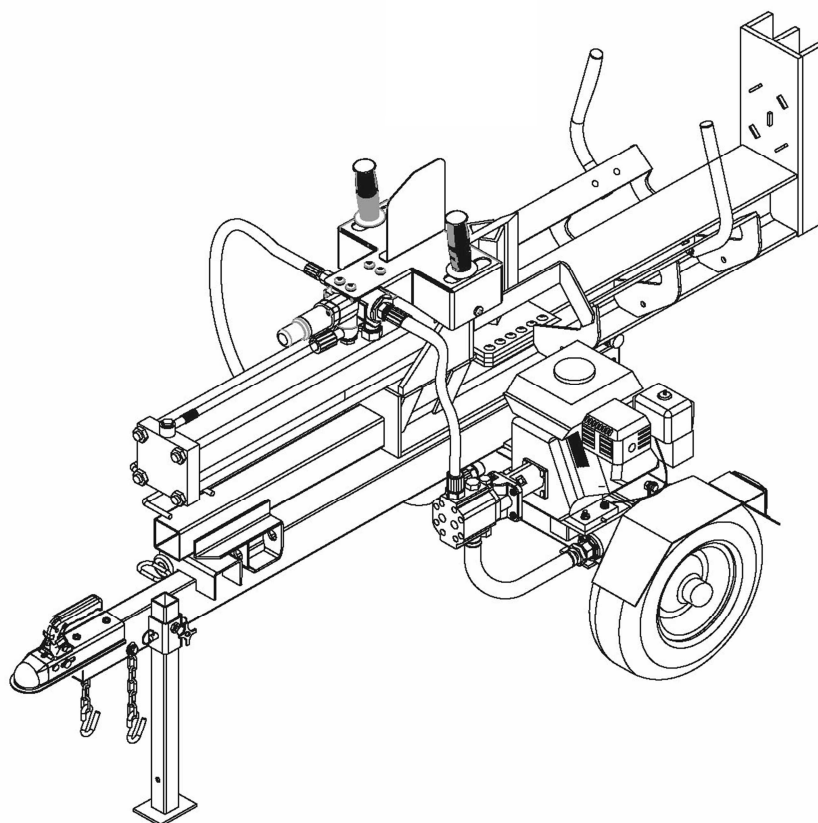

Mode d'emploi et Instructions d'utilisation





IMPORTANT

Ce symbole attire l'attention sur une instruction de sécurité importante qui, si elle n'est pas suivie, peut mettre en danger la sécurité personnelle et/ou les biens de l'utilisateur et des tiers. Lire et suivre toutes les instructions figurant dans ce manuel avant de tenter d'utiliser la machine. Le non-respect de ces instructions peut entraîner des lésions corporelles. Si vous voyez ce symbole, **TENEZ-EN COMPTE !**



Ce produit est conforme aux directives CE en vigueur.

Conserver ce manuel en bonne place pour pouvoir le consulter par la suite.



Maintenir les spectateurs à distance.



Avertissement/attention



Respectez la distance de sécurité



Attention : risque d'éclats !



Attention! risque de trébucher!



Avertissement : danger de blessure des mains/coincement

	<p>Avertissement! Blessure des mains par le coin de fendage!</p>
	<p>L'appareil peut être manipulé uniquement par une seule personne</p>
	<p>Ne pas utiliser en présence de pluie ou d'humidité.</p>
	<p>Utilisez des lunettes de protection et un casque !</p>
	<p>Utilisez des gants de sécurité !</p>
	<p>Utilisez des chaussures de sécurité !</p>
	<p style="text-align: center;">AVERTISSEMENT Lire ce manuel. Des lésions graves ou la mort peuvent résulter du non-respect des instructions de sécurité.</p>
	<p>Le moteur est livré sans huile. -Avant de démarrer le moteur, faire le plein d'huile moteur SAE 10W-30. -Consulter le manuel du moteur pour sa capacité en huile.</p> <p>Le réservoir d'huile hydraulique est livré sans huile. -Lors du plein d'huile, vérifier que le niveau d'huile est à un cran du dessus du réservoir d'huile hydraulique (tube de remplissage non compris).</p> <p>Vérifier soigneusement tous les composants de la fendeuse. -Si des composants sont endommagés, contacter la société de transport qui a livré la machine et introduire une réclamation</p>



Lire soigneusement le manuel d'instructions de l'opérateur.



S'éloigner de toute surface chaude.

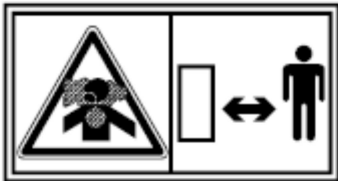

Le gaz d'échappement est toxique. Ne pas opérer la machine dans une salle non aérée.



Arrêter le moteur avant d'effectuer le réapprovisionnement en carburant.



Éviter toute présence de feu, de flamme nue ou de fumer.

Définitions des termes signalant un danger.

	Ceci est le symbole d'alerte de sécurité. Il est utilisé pour attirer votre attention sur les dangers potentiels de lésions corporelles. Respecter tous les messages de sécurité qui suivent ce symbole pour éviter des lésions éventuelles ou même la mort.
DANGER	DANGER (rouge) indique une situation dangereuse imminente qui, si elle n'est pas évitée, entraînera la mort ou des lésions graves.
WARNING	WARNING (= avertissement) (orange) indique une situation potentiellement dangereuse qui, si elle n'est pas évitée, pourrait entraîner la mort ou des lésions graves.
CAUTION	CAUTION (= mise en garde) (jaune) indique une situation potentiellement dangereuse qui, si elle n'est pas évitée, peut entraîner des lésions légères ou de moyenne gravité.

CAUTION

CAUTION (= mise en garde) (jaune) utilisé sans le symbole d'alerte de sécurité indique une situation potentiellement dangereuse qui, si elle n'est pas évitée, peut entraîner des dommages matériels.

BONNES PRATIQUES DE SECURITE

FORMATION

1. Lire, comprendre et suivre toutes les instructions figurant sur la machine et dans le(s) manuel(s) avant d'essayer de monter et de faire fonctionner la machine. Conserver ce manuel en lieu sûr pour le consulter régulièrement par la suite ainsi que pour commander des pièces de rechange.
2. Se familiariser avec toutes les commandes et leur utilisation appropriée. Savoir comment arrêter la machine et s'en dégager rapidement.
3. Ne jamais laisser des enfants de moins de 16 ans utiliser cette machine. Les enfants de plus de 16 ans liront et comprendront les instructions d'utilisation et les règles de sécurité du manuel et seront formés et surveillés par un parent.
4. Ne jamais laisser des adultes utiliser cette machine sans instructions appropriées.
5. Les spectateurs, aides, animaux familiers et enfants doivent être maintenus à au moins 2,5 m de la machine lorsque celle-ci est utilisée. Arrêter la machine si quelqu'un s'approche à moins de 2,50 m.
6. Ne jamais laisser tourner un moteur à l'intérieur ou dans un endroit mal ventilé. Les gaz d'échappement du moteur contiennent du monoxyde de carbone, gaz inodore et mortel.
7. Ne pas placer les mains ni les pieds à proximité de pièces en mouvement, dans les chambres d'alimentation ou l'ouverture d'évacuation. Un contact avec l'hélice en mouvement peut entraîner l'amputation des doigts, des mains et des pieds.
8. Ne jamais tenter de débloquer l'ouverture d'admission ou d'évacuation, d'enlever ou de vider un sac, ni d'inspecter ou de réparer la machine alors que le moteur tourne. Couper le moteur et attendre que toutes les pièces en mouvement se soient arrêtées complètement. Déconnecter le fil de la bougie d'allumage et le mettre à la masse du moteur.

PREPARATION

1. Inspecter soigneusement la zone où le matériel doit être utilisé. Enlever les bûches, les bois fendus ou autres corps étrangers qui pourraient être saisis ou projetés et entraîner des lésions corporelles ou des dommages à la machine.
2. Toujours porter des lunettes de sécurité pendant le fonctionnement ou pendant un réglage ou une réparation. Les objets projetés qui ricochent peuvent entraîner des blessures graves aux yeux.
3. Porter des chaussures de travail solides à bout renforcé et des pantalons et des chemises bien ajustés. Les vêtements lâches ou les bijoux peuvent être pris par des pièces en mouvement. Ne jamais utiliser la machine pieds nus ou chaussé de sandales. Porter des gants de travail en cuir pour alimenter la machine en bûches.
4. Avant de commencer, vérifier que tous les boulons et les écrous sont bien serrés de manière à être certain que la machine est dans un état de fonctionnement sûr. Inspecter aussi fréquemment la machine visuellement pour vérifier les dommages éventuels.
5. Vérifier le dispositif de sécurité de la machine et son fonctionnement avant chaque

utilisation.

6. Avant de commencer, vérifier que le tuyau et le flexible hydrauliques sont bien serrés et tester les dispositifs d'arrêt.
7. Toujours enlever les bûches coincées sur le coin avant de poursuivre le fendage.
8. Une seule personne formée doit utiliser la machine.
9. Utiliser la machine uniquement dans un espace ouvert et sur un sol ferme et de niveau.
10. Pour éviter les lésions corporelles ou les dommages matériels, utiliser l'essence avec de très grandes précautions. L'essence est extrêmement inflammable et ses vapeurs sont explosives. Des lésions corporelles graves peuvent être entraînées si de l'essence est répandue sur la peau ou les vêtements qui peuvent alors s'enflammer. Si cela arrive, se laver la peau et changer de vêtements immédiatement.
11. Utiliser uniquement un jerrycan approuvé pour l'essence.
12. Eteindre les cigarettes, pipes et cigares et les autres sources d'inflammation.
13. Ne jamais enlever le capuchon du réservoir ni ajouter du carburant alors que le moteur est chaud ou en train de tourner.
14. Laisser refroidir le moteur pendant au moins 2 minutes avant de refaire le plein.
15. Ne jamais remplir un réservoir de carburant excessivement. Ne pas remplir au-delà d'un ½ pouce (environ 1 cm) en dessous du tube de remplissage de manière à laisser l'espace nécessaire à la dilatation du carburant.
16. Si de l'essence a été répandue, l'enlever du moteur et du matériel. Déplacer la machine. Attendre 5 minutes avant de démarrer le moteur.
17. Ne jamais remiser la machine ou le jerrycan dans un lieu fermé où il y a une flamme nue, des étincelles ou une veilleuse (p.ex. four, chauffe-eau, appareil de chauffage, séchoir, etc.).
18. Pour réduire le risque d'incendie, débarrasser la machine de l'herbe, des feuilles ou autres déchets. Enlever l'huile ou le carburant répandu et éliminer les déchets imbibés de carburant.
19. AVERTISSEMENT : gaz d'échappement : certains composants et certaines pièces du véhicule contiennent ou émettent des produits chimiques qui peuvent causer des cancers et des anomalies congénitales ou autres.







DANGER: Cette machine a été conçue pour être utilisée selon les règles de fonctionnement sûres figurant dans ce manuel. Comme pour tout type de matériel à moteur, la négligence ou les erreurs de la part de l'utilisateur peuvent entraîner des lésions graves. Cette machine peut entraîner l'amputation des mains et des pieds, ainsi que des projections dangereuses. Le non-respect des instructions de sécurité qui suivent peut entraîner des lésions graves ou la mort.

TABLE DES MATIERES

Règles de sécurité importantes.....	
Composants de la machine.....	
Instructions d'utilisation.....	
Utilisation appropriée de la fendeuse de bûches.....	
Comment fendre une bûche à surface en biseau.....	
Modes d'utilisation horizontal et vertical.....	
Entretien et remisage.....	
Dépannage.....	
Spécifications.....	
Instructions relatives au moteur.....	
Instructions de montage.....	
Vue éclatée.....	

REGLES DE SECURITE IMPORTANTES

WARNING

	<p>1.) Lire ce manuel complètement. Des lésions graves ou la mort peuvent être entraînées en cas de non-respect des instructions de sécurité. Quiconque utilise la fendeuse de bûches doit lire et comprendre parfaitement toutes les règles de sécurité, ainsi que les instructions d'utilisation et de maintenance. Vous devez avoir 16 ans ou plus pour utiliser cette machine. Maintenir les personnes non formées à distance. -Couper le moteur avant de laisser la fendeuse sans surveillance.</p>
	<p>2.) Risque d'écrasement. Le coin peut pénétrer dans la peau et briser des os. Maintenir les deux mains à distance du coin et de la tôle d'extrémité. -Des accidents graves peuvent se produire lorsque des tiers sont admis à l'intérieur de la zone de travail. Eloigner toutes les personnes de la zone de travail lors de l'utilisation de la soupape de réglage. -Ne pas porter de vêtements lâches. Ceux-ci peuvent être pris dans les pièces en mouvement de la machine. -Utiliser uniquement la fendeuse sous la lumière diurne, de manière à bien voir ce que l'on fait.</p>
	<p>3.) Objets projetés. Des morceaux de bois peuvent être projetés pendant le fendage. Porter des lunettes de sécurité. Des lésions graves aux yeux peuvent se produire</p>
	<p>4.) Risques d'injection sous la peau. Du liquide à haute pression peut être injecté sous la peau entraînant ainsi des lésions graves, y compris l'amputation. -Vérifier que tous les accessoires sont serrés avant d'appliquer une pression. Eliminer la pression du système avant l'entretien. -Ne pas vérifier les fuites à la main. Utiliser un morceau de carton pour vérifier les fuites. -En cas d'injection sous la peau, recourir immédiatement au « traitement chirurgical ».</p>







5.) Risque lié au remorquage.

Des lésions graves ou la mort peuvent se produire si les règles de sécurité pour le remorquage ne sont pas respectées.

- Rouler prudemment. Etre bien conscient du supplément de longueur représenté par la fendeuse.
- Ne jamais se tenir ou transporter des charges sur la fendeuse.
- Conduire le véhicule après avoir bien attaché la fendeuse.
- Couper le moteur avant de laisser la fendeuse sans surveillance.
- Sélectionner une surface plane pour utiliser la fendeuse.
- Bloquer les roues de la fendeuse pour empêcher tout mouvement imprévu.
- Ne jamais remorquer ni utiliser la fendeuse sous l'influence de l'alcool, de drogues ou de médicaments.

Conserver ces instructions

WARNING

 	<p>6.) Risque d'incendie et d'explosion. Les fumées d'échappement très chaudes du moteur peuvent entraîner des incendies. L'essence est hautement inflammable et explosible. Vous pouvez être brûlé ou blessé gravement lors de la manipulation de ce carburant.</p> <ul style="list-style-type: none">-Disposer l'échappement à au moins 2 m d'objets combustibles.-Avant d'ajouter du carburant, arrêter le moteur et le maintenir éloigné de la chaleur, des étincelles et des flammes. <p>Ne pas ajouter de carburant alors que le moteur tourne ou est encore chaud. Ne pas fumer à proximité du moteur.</p> <ul style="list-style-type: none">-Ne pas pomper de carburant directement dans le moteur à la station service. Une charge statique peut s'accumuler et enflammer le carburant. Utiliser un jerrycan approuvé pour transférer l'essence dans le moteur. Essuyer immédiatement le carburant répandu.-Remiser et manipuler uniquement le carburant à l'extérieur uniquement. Les vapeurs d'essence peuvent s'enflammer si elles s'accumulent à l'intérieur d'un endroit fermé. Elles peuvent entraîner une explosion.-Ne pas modifier le système d'échappement. Ceci peut entraîner un incendie.-Ne pas modifier les réservoirs ou les conduites de carburant. Ceci peut entraîner un incendie.-Avant chaque utilisation, vérifier les fuites éventuelles du réservoir et des conduites de carburant. Toute fuite de carburant est synonyme de risque d'incendie. Réparer les fuites de carburant avec de démarrer le moteur.-Pendant le transport, prendre ses précautions pour que la machine ne bascule pas et entraîne un risque d'incendie en raison d'une fuite de carburant.
	<p>7.) Risque respiratoire. Les vapeurs toxiques d'un moteur peuvent vous tuer. Ne pas utiliser la machine à l'intérieur d'un local, même ventilé. Utilisation à l'extérieur exclusivement.</p>
	<p>CAUTION</p> <p>1.) Echappement très chaud. Un échappement et un réservoir d'huile très chauds peuvent provoquer des brûlures. Ne pas toucher ces éléments.</p>

COMPOSANTS DE LA MACHINE

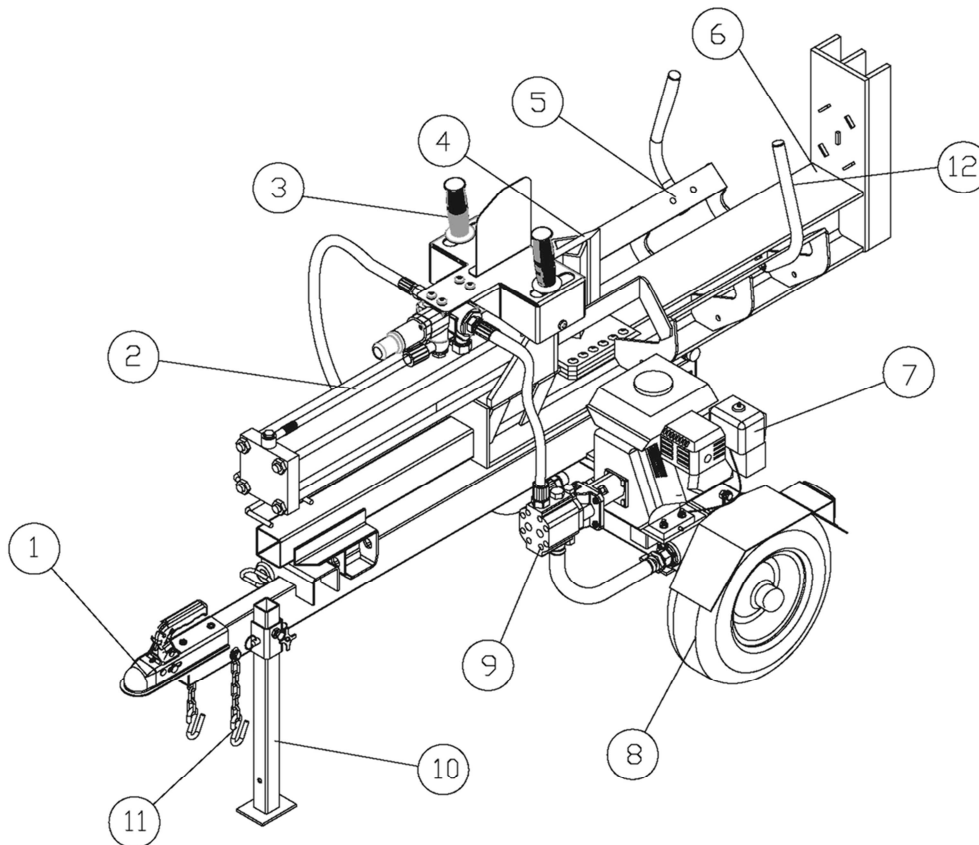

- 1) Attache remorque 50mm. Attache la fendeuse à votre véhicule. Convient que des boules d'attelage 50mm.
- 2) Cylindre hydraulique. Le cylindre hydraulique a un alésage de 4" et une course de 23". Il est taré à 3500 psi.
- 3) Poignée de la soupape de réglage. Utiliser cette poignée pour avancer et reculer le chariot.
- 4) Coin. Le coin présente des ailes et une partie en pointe qui facilite le fendage.
- 5) Berceau à bûches. Maintient la bûche sur le support sans l'aide de l'utilisateur.
- 6) Support. Le support est constitué d'un support à brides de 6" de large (également appelé poutre en I).
- 7) Moteur. Le moteur refroidi par air commande la pompe hydraulique.
- 8) Pneus. La vitesse nominale maximum est 30km /heure.
- 9) Pompe à engrenages. La pompe à engrenages fait passer le liquide hydraulique dans le système.
- 10) Pied. Le pied supporte la fendeuse pendant son fonctionnement. Ce pied doit être relevé lors du remorquage (voir instructions d'utilisation).
- 11) Chaînes de sécurité. Une caractéristique de sécurité pour empêcher le détachement de la fendeuse pendant le remorquage.
- 12) Berceau. Maintient la bûche sur le support sans l'aide de l'opérateur.

INSTRUCTIONS D'UTILISATION

Utilisation appropriée de la fendeuse

- 1) Charger une bûche sur le support et l'amener contre la tôle d'extrémité.
- 2) Des accidents graves peuvent se produire si d'autres personnes sont admises à l'intérieur de la zone de travail. Maintenir tout le monde à distance de la zone de travail pendant l'utilisation de la soupape de réglage.
- 3) Vérifier que les mains sont à distance des zones de risque d'écrasement.
- 4) Pousser la poignée de la soupape de réglage vers l'AVANT à l'aide des deux mains pour fendre la bûche.
- 5) Pousser la poignée de la soupape de réglage vers l'ARRIERE avec les deux mains pour replacer le coin dans sa position initiale.
- 6) Enlever le bois fendu de la zone de travail.

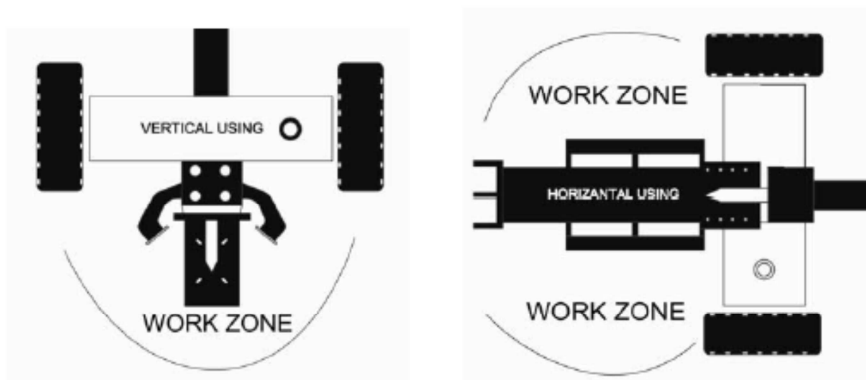

DEBLOQUEZ LE BOIS BLOQUE COMME SUIT :

§ Appuyez sur le poussoir et ramenez-le en position initiale en relâchant complètement la poignée d'utilisation.

§ Placez un coin en bois en travers sous la bûche bloquée. Appuyez sur le poussoir de sorte que le coin soit directement en dessous de la bûche bloquée.

§ Si cela ne débloque pas la bûche, utilisez un coin plus grand et activez le poussoir jusqu'à ce que la bûche soit débloquée.

ATTENTION:

§ Il ne doit jamais y avoir deux personnes près de la fendeuse de bûche lorsqu'une bûche bloquée doit être débloquée.

§ Il ne faut jamais taper ou bloquer un bois coincé pour essayer de le libérer car le bloc moteur peut casser.

§ Toutes les dispositions de sécurité du chapitre 'Dispositions générales de sécurité' doivent être observées lors de cette opération. Le fabricant ne sera pas tenu responsable de dommages matériels ou de blessures à des personnes ou des animaux en cas d'utilisation incorrecte ou dans le cas où les dispositions de sécurité ne seraient pas respectées.

**Risque d'écrasement.**

Le coin peut pénétrer dans la peau et briser des os. Maintenir les deux mains à distance du coin et de la tôle d'extrémité.

- Des accidents graves peuvent se produire lorsque des tiers sont admis à l'intérieur de la zone de travail. Eloigner toutes les personnes de la zone de travail lors de l'utilisation de la soupape de réglage.
- Ne pas porter de vêtements lâches. Ceux-ci peuvent être pris dans les pièces en mouvement de la machine.
- Utiliser uniquement la fendeuse sous la lumière diurne, de manière à bien voir ce que l'on fait.

**Risque lié au remorquage.**

Des lésions graves ou la mort peuvent se produire si les règles de sécurité pour le remorquage ne sont pas respectées.

- Rouler prudemment. Être bien conscient du supplément de longueur représenté par la fendeuse.
- Ne jamais se tenir ou transporter des charges sur la fendeuse.
- Conduire le véhicule après avoir bien attaché la fendeuse.
- Couper le moteur avant de laisser la fendeuse sans surveillance.
- Sélectionner une surface plane pour utiliser la fendeuse.
- Bloquer les roues de la fendeuse pour empêcher tout mouvement imprévu.
- Ne jamais remorquer ni utiliser la fendeuse sous l'influence de l'alcool, de drogues ou de médicaments.

INSTRUCTIONS D'UTILISATION

COMMENT FENDRE UNE BUCHE A SURFACE EN BISEAU

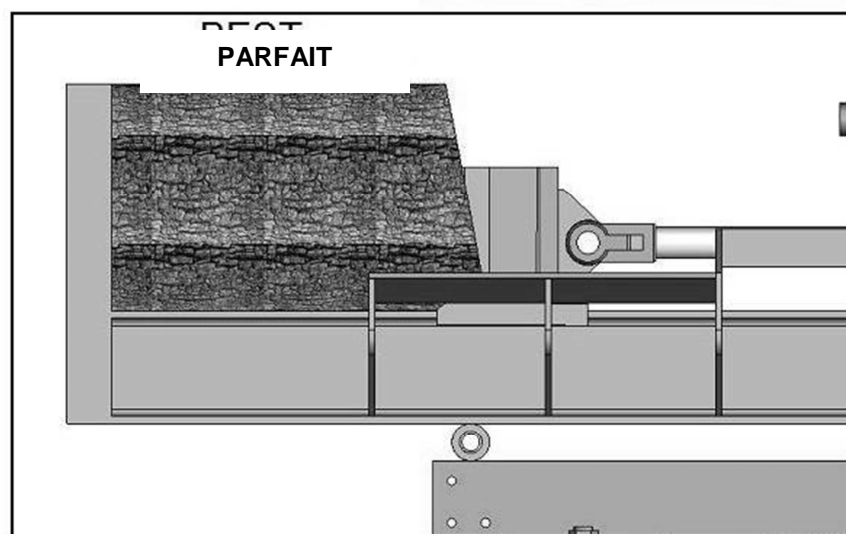
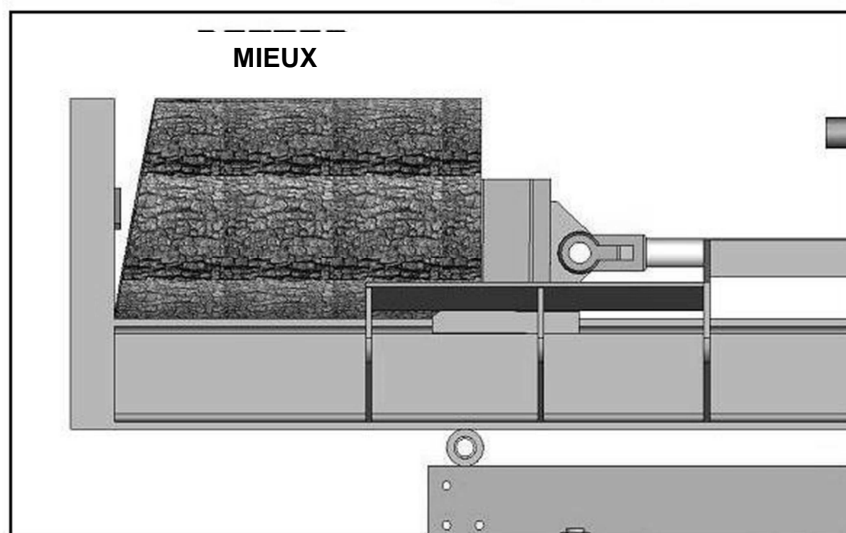
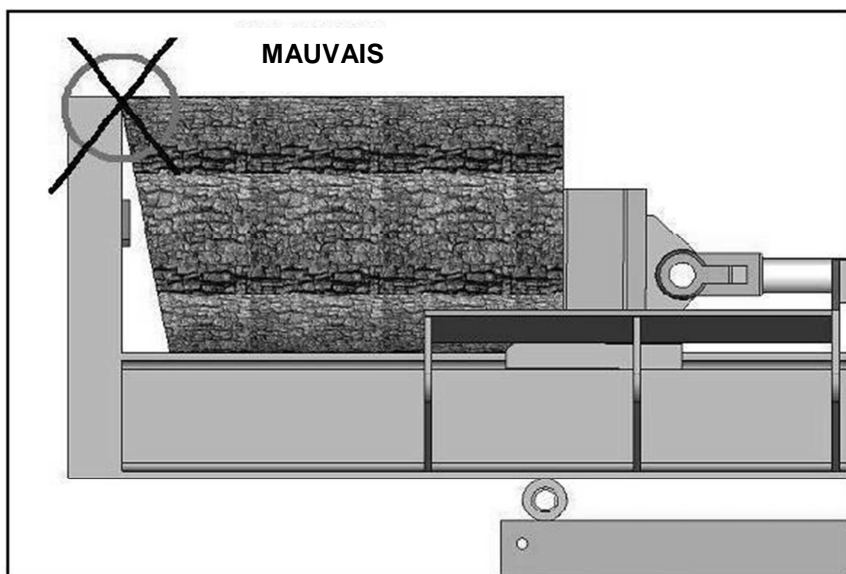

POUR UTILISATION HORIZONTALE

Abaisser le pied droit et
insérer la goupille de blocage

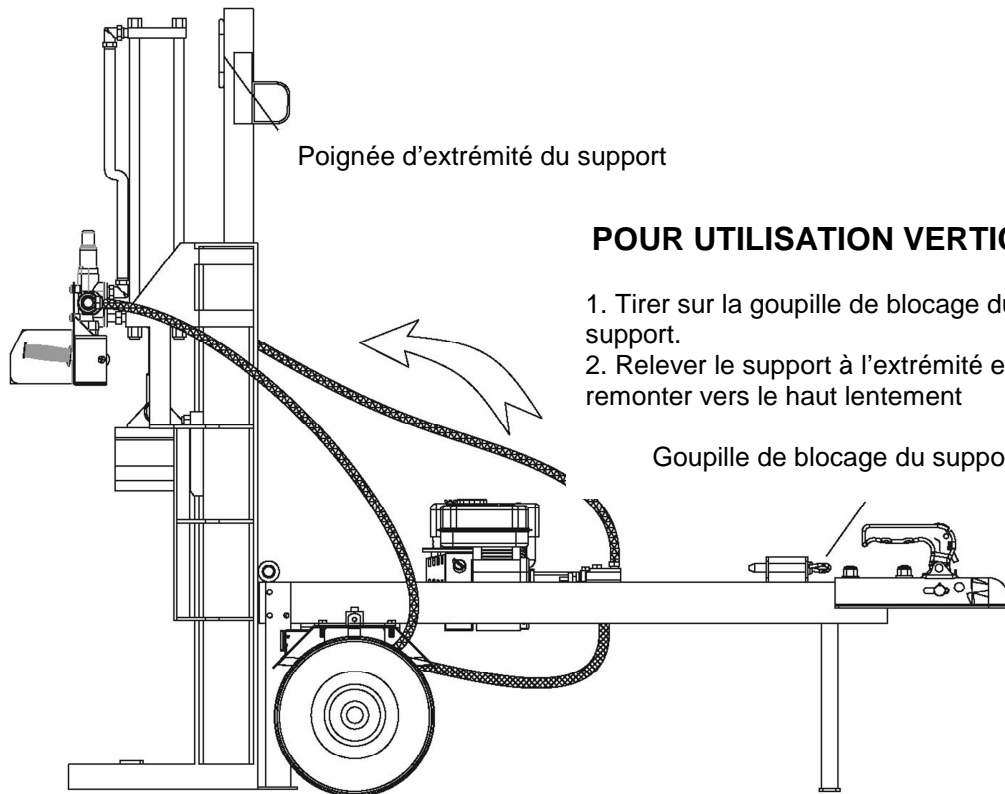
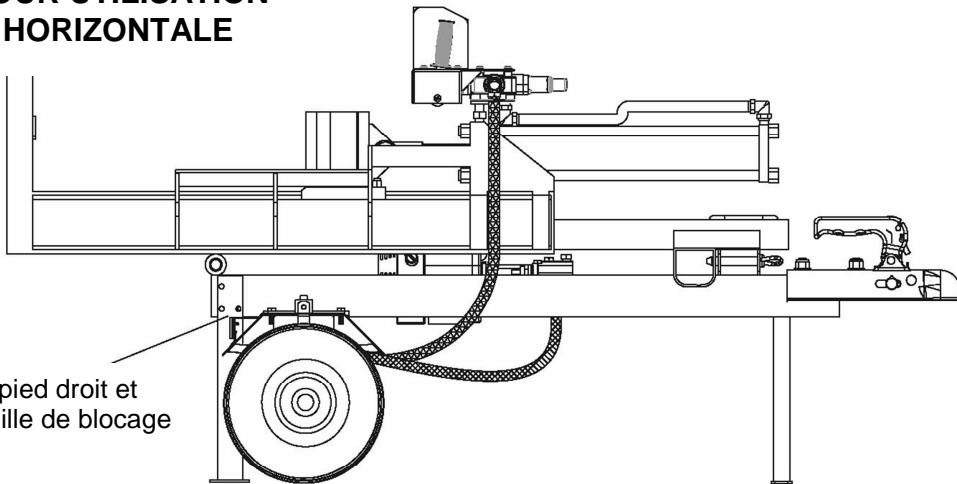

Poignée d'extrémité du support

POUR UTILISATION VERTICALE

1. Tirer sur la goupille de blocage du support.
2. Relever le support à l'extrémité et le remonter vers le haut lentement

Goupille de blocage du support

POUR LE REMORQUAGE DU VEHICULE

Abaisser la poignée
et la bloquer

Accrocher la chaîne
de sécurité au
véhicule de
remorquage

Relever le pied avant
et insérer la goupille
de blocage

Remonter le pied
arrière et insérer la
goupille de blocage

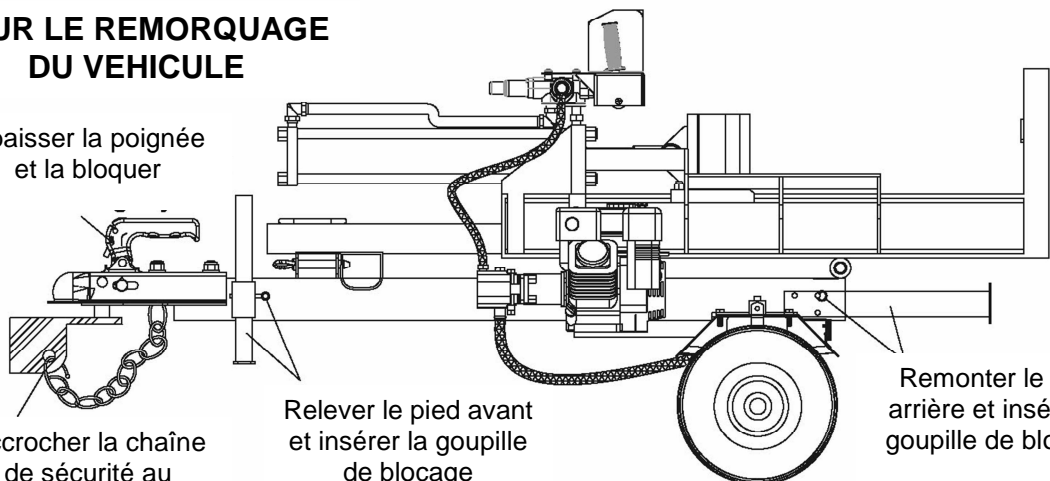

ENTRETIEN ET REMISAGE

- 1) Ne jamais trafiquer les dispositifs de sécurité. Vérifier leur fonctionnement correct régulièrement.
- 2) Vérifier fréquemment que les boulons et les écrous sont bien serrés pour que la machine reste en bon état de fonctionnement. Inspecter la machine visuellement afin de vérifier si elle n'est pas endommagée et si elle ne nécessite pas des réparations.
- 3) Avant de nettoyer, de réparer ou d'inspecter la machine, arrêter le moteur et vérifier que l'hélice et toutes les pièces en mouvement sont bien à l'arrêt. Déconnecter le fil de la bougie d'allumage et mettre celle-ci à la masse de manière à empêcher tout démarrage intempestif.
- 4) Ne pas modifier les réglages du régulateur du moteur ni faire tourner le moteur à une vitesse excessive. Le régulateur commande la vitesse maximum pour un fonctionnement sûr du moteur.
- 5) Conserver ou remplacer les étiquettes de sécurité et d'instruction selon les nécessités.
- 6) Suivre les instructions du manuel pour un chargement, un déchargement, un transport et un remisage de la machine en toute sécurité.
- 7) Ne jamais remiser la machine ni le jerrycan à l'intérieur d'un local où il y a une flamme nue, des étincelles ou une veilleuse comme par exemple un chauffe-eau, un four, un séchoir, etc.
- 8) Toujours consulter le manuel de l'utilisateur pour des instructions appropriées concernant le remisage hors saison.
- 9) Si le réservoir d'essence doit être vidangé, le faire à l'extérieur.
- 10) Respecter les lois et règlements appropriés concernant l'évacuation des restes d'essence, d'huile, etc. afin de protéger l'environnement.



Après l'entretien, vérifier que toutes les protections et éléments de sécurité sont remis en place. Ne pas respecter cette instruction peut entraîner des lésions graves.

Remisage



Risque de dégâts matériels sur l'appareil.

Ne stockez l'appareil – après avoir laissé son moteur refroidir –, que dans un local propre et sec. Si l'appareil doit rester remisé longtemps (un hiver entier par ex.), protégez-le dans tous les cas contre la rouille. Après une campagne de fendage du bois ou si l'appareil doit rester plus d'un mois sans servir :

- Nettoyez-le.
- Pour les protéger contre la rouille, passez un chiffon imbibé d'huile sur toutes les pièces métalliques, ou pulvérisez de l'huile en aérosol dessus.
- Vidangez le carburant (en plein air uniquement) et soumettez le moteur aux opérations de remisage telles que décrites dans le manuel du moteur.
- Gonflez les pneus à la pression correspondante.
- Rangez l'appareil dans un local propre et sec.

Transport



Attention !
Avant de transporter l'appareil, effectuez toujours les opérations suivantes :

- Fermez le robinet d'essence
 - Débranchez la cosse de la bougie
- Ne tirez et ne poussez jamais à la main l'appareil sur terrain moutonnant ou irrégulier. Pour changer l'appareil d'endroit, ne le poussez ou tirez que sur courte distance et que sur terrain plat / sur une surface absolument plane. Utilisez dans tous les autres cas un moyen de transport approprié.*

Déplacements courts



Danger
Sur surfaces planes, déplacez l'appareil doucement et prudemment.

Déplacements à grande distance



Dégâts en cours de transport
Les moyens de transport utilisés (par exemple véhicule de transport, rampe de chargement ou assimilés) devront être utilisés conformément à l'usage prévu (voir la notice d'instructions afférente). Pour transporter l'appareil sur un véhicule à cet effet, arrimez l'appareil pour l'empêcher de glisser



Le carburant répandu menace l'environnement.
Ne transportez l'appareil qu'en position horizontale.

Consulter le manuel du moteur pour son entretien.

Quoi	Quand	Comment
Flexibles	Chaque utilisation	Vérifier le grillage métallique exposé et les fuites. Remplacer tous les flexibles usés ou endommagés avant de démarrer le moteur.
Accessoires hydrauliques	Chaque utilisation	Vérifier les fissures et les fuites. Remplacer tous les accessoires endommagés avant de démarrer le moteur.
Ecrous et boulons	Chaque utilisation	Vérifier le serrage des boulons.
Support	Chaque utilisation	Appliquer de la graisse sur la surface du support.
Pièces en mouvement	Chaque utilisation	Eliminer les déchets.

	<p>Risques d'injection sous la peau.</p> <p>Du liquide à haute pression peut être injecté sous la peau entraînant ainsi des lésions graves, y compris l'amputation.</p> <ul style="list-style-type: none"> -Vérifier que tous les accessoires sont serrés avant d'appliquer une pression. Eliminer la pression du système avant l'entretien. -Ne pas vérifier les fuites à la main. Utiliser un morceau de carton pour vérifier les fuites. -En cas d'injection sous la peau, recourir immédiatement au « traitement chirurgical ».
--	---

DEPANNAGE

Problème	
La tige du cylindre reste bloquée	SOLUTION : A,D,E,H,J
Vitesse lente de la tige du cylindre lors de l'extension ou de la rétraction	SOLUTION : A,B,C,H,I,K,L
Le bois ne se fend pas ou se fend très lentement	SOLUTION : A,B,C,F,I,K
Le moteur perd de sa vitesse pendant le fendage	SOLUTION : G,L
Le moteur bloque alors que la charge est faible	SOLUTION : D,E,L,M

Cause	Solution
A -Quantité d'huile insuffisante à la pompe	Vérifier le niveau d'huile dans le réservoir
B -Présence d'air dans l'huile	Vérifier le niveau d'huile dans le réservoir
C -Vide excessif à l'entrée de la pompe	Vérifier si le tuyau d'entrée de la pompe n'est pas bloqué ou entortillé
D -Conduites hydrauliques bloquées	Rincer et nettoyer le système hydraulique de la fendeuse
E -Soupape de réglage bloquée	Rincer et nettoyer le système hydraulique de la fendeuse
F -Réglage bas de la soupape de réglage	Régler la soupape de réglage avec un manomètre
G -Réglage haut de la soupape de réglage	Régler la soupape de réglage avec un manomètre
H -Soupape de réglage endommagée	Renvoyer la soupape de réglage pour une réparation sous garantie
I -Fuite interne de la soupape de réglage	Renvoyer la soupape de réglage pour une réparation sous garantie
J -Fuite interne du cylindre	Renvoyer la soupape de réglage pour une réparation sous garantie
K -Intérieur du cylindre endommagé	Renvoyer la soupape de réglage pour une réparation sous garantie
L -Commande du moteur dérégulée	Régler les écrous de commande de ralenti
M -Le moteur est sous charge pendant le ralenti	Utiliser une longueur de bûche plus courte (60 cm ou moins) de manière à permettre au moteur de d'accélérer avant le contact.

SPECIFICATIONS

Modèle de fendeuse de bûches	GFBHT65-22TBSI/C
Modèle de moteur	120000
Puissance	4.8 kW(6.5CV)
Type de moteur	4 temps, monocylindre à soupape en tête
Système de refroidissement	Air forcé
Course du moteur	208 cm ³
Vitesse max. (tr/min)	3600 Tr/min.
Consommation en carburant (gph)	0,51 GPH
Alésage x course (mm)	68,28 x 55,88 mm
Capacité en huile	0,54-0,59 L
Pression maximum	24 Mpa – 20T
Débit maximum	30 l/min
Capacité en liquide hydraulique	9,5 l ou le niveau d'huile au centre du regard sur le réservoir d'huile.
Type de liquide hydraulique	10wt AW32, ASLE, H-150, ou ISO32
Dimensions d'attache	50mm
Vitesse de remorquage maximum	30 Km/h
Longueur de bûche maximum	61 cm
Poids maximum de la bûche	45 kg
Alésage du cylindre hydraulique	10,2 cm
Course du cylindre hydraulique	57,6 cm
Diamètre maximum de la bûche	30 cm
Diamètre minimum de la bûche	5 cm
Niveau de pression acoustique au poste de travail	95.5

Poids : 206 Kg

Valeurs des émissions sonores mesurées selon la norme applicable :
Pression acoustique LpA 90.5 dB(A) K = 3 dB(A)
Puissance acoustique LwA 95.5 dB(A) K = 3 dB(A)



ATTENTION! Lorsque la pression acoustique dépasse la valeur de 85 dB(A), il est nécessaire de porter des dispositifs individuels de protection de l'ouïe.

Valeur quadratique moyenne pondérée de l'accélération selon la norme applicable :
< 2,5 m/s²



La valeur totale de vibrations déclarée a été mesurée conformément à une méthode d'essai normalisée et peut être utilisée pour comparer un outil à un autre; l'indication du fait que la valeur totale de vibrations déclarée peut également être utilisée pour une évaluation préliminaire de l'exposition.



L'émission de vibration au cours de l'utilisation réelle de l'outil électrique peut différer de la valeur totale déclarée, selon les méthodes d'utilisation de l'outil; et signifiant la nécessité d'identifier les mesures de sécurité visant à protéger l'opérateur, qui sont basées sur une estimation de l'exposition dans les conditions d'utilisation réelles (compte tenu de toutes les parties constituantes du cycle de fonctionnement, telles que les temps d'arrêt de l'outil et de fonctionnement au repos, en plus du temps de déclenchement).

Le fabricant se réserve le droit d'améliorer la conception et/ou d'apporter des modifications aux spécifications à tout moment sans être tenu de les installer sur des machines déjà vendues.

La consultation des photos ci-dessous permet de se familiariser avec le moteur



Commande des gaz

Interrupteur du moteur



Bouchon de carburant



Tirette de volet d'air



Lever de robinet de carburant

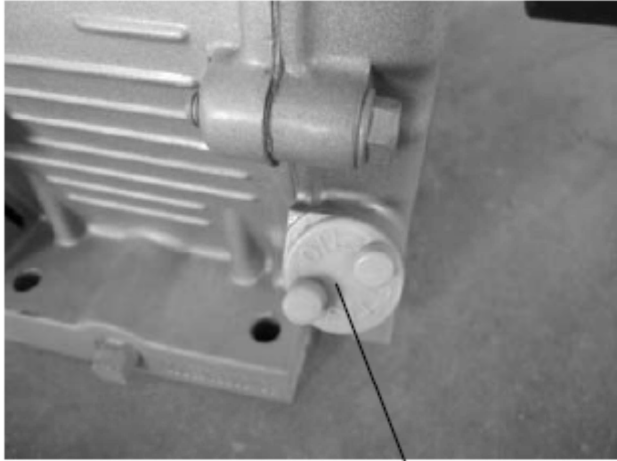

Bouchon d'huile

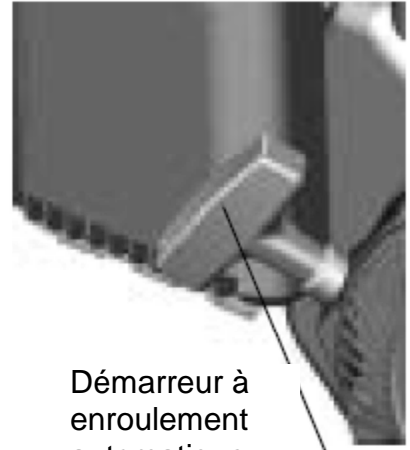

Démarrateur à enroulement automatique



Boulon d'huile

Plein d'essence et d'huile.

Enlever le bouchon de carburant et le bouchon d'huile séparément et ajouter de l'essence et de l'huile dans les réservoirs respectifs (voir photo en page 15).

Plein d'huile : Vérifier le niveau d'huile régulièrement. Remplir jusqu'à la marque de la jauge. Ne pas dépasser la marque. Utiliser de l'huile SAE30 à une température supérieure à 32°F (0°C). Changer l'huile après les 5 premières heures, puis toutes les 50 heures par la suite.

Plein d'essence : Utiliser une essence propre, fraîche, sans plomb.

Si vous souhaitez vidanger l'huile, vous pouvez desserrer le boulon d'huile (voir photo), l'huile s'écoulera alors du réservoir.



AVERTISSEMENT : Ne jamais remplir le réservoir à carburant dans un local fermé alors que le moteur tourne ou tant que le moteur n'a pas refroidi pendant au moins deux minutes après son fonctionnement.

Démarrage du moteur

Procédure de démarrage du moteur :

1. Amener le levier du robinet de carburant dans la position ON. Le robinet s'ouvre et ferme le passage entre le réservoir de carburant et le carburateur. Le robinet doit être dans la position ON pour que le moteur tourne.
2. Pour démarrer un moteur froid, amener le levier du choke dans la position CLOSED. Pour redémarrer un moteur chaud, laisser le levier du choke dans la position OPEN. Le levier du choke ouvre et ferme la soupape du choke et du carburateur. La position CLOSED enrichit le mélange de carburant pour le démarrage d'un moteur froid. La position OPEN donne le mélange de carburant correct pour le fonctionnement après le démarrage, et pour redémarrer un moteur chaud.
3. Déplacer le levier des gaz de la position SLOW sur 1/3 environ en direction de la position FAST. Le levier des gaz commande la vitesse du moteur. Le déplacement de ce levier dans un sens ou dans l'autre permet de faire tourner le moteur plus rapidement ou plus lentement.
4. Amener l'interrupteur du moteur dans la position ON. Cet interrupteur active et désactive le système d'allumage. L'interrupteur du moteur doit être dans la position ON pour que le moteur tourne. Le fait d'amener l'interrupteur du moteur dans la position OFF arrête le moteur.
5. Actionner le RECOIL STARTER : Tirer légèrement sur la poignée du starter jusqu'à la rencontre à une résistance, puis tirer fermement. Replacer la poignée du starter doucement. Une traction sur la poignée du starter commande le starter pour lancer le moteur.
6. Si le levier du choke a été amené dans la position CLOSED pour démarrer le moteur, le replacer progressivement dans la position OPEN lorsque le moteur est à température.



AVERTISSEMENT : Ne jamais laisser tourner le moteur à l'intérieur d'un local ou d'un espace mal ventilé. L'échappement du moteur contient du monoxyde de carbone, gaz inodore et mortel.



AVERTISSEMENT : TOUJOURS VERIFIER LE NIVEAU D'HUILE AVANT DE DEMARRER LA MACHINE

Arrêt du moteur

Pour arrêter le moteur en cas d'urgence, amener simplement l'interrupteur du moteur dans la position OFF. Dans des conditions normales, procéder comme suit :

1. Amener le levier des gaz dans la position SLOW.
2. Amener l'interrupteur du moteur dans la position OFF.
3. Amener le levier du robinet de carburant dans la position OFF. Si le moteur n'est pas utilisé, laissez le levier du robinet de carburant dans la position OFF pour empêcher de noyer le carburateur et diminuer la possibilité d'une fuite de carburant.

MONTAGE

Ouverture de la caisse de transport

Placer la caisse sur une surface plane et ferme.

Découper soigneusement les bandes de transport et enlever le couvercle de la caisse.

Deux personnes sont nécessaires pour le soulèvement et l'enlèvement du moteur, du réservoir d'huile, des roues, de la barre de traction, des pieds et du matériel avec précaution (pour la référence des pièces, voir les pages 22 à 24 du manuel).

Laisser le cylindre hydraulique/le berceau à bûches dans la caisse jusqu'à l'étape 6 de la procédure de montage.

Localiser tout le matériel avant de commencer le montage.

Etape 1 : Montage des roues

Fixer les roues (#51), à l'axe du réservoir d'huile (#39) à l'aide d'une rondelle plate de Ø20 (#25), d'un écrou rainuré M20 (#88), d'une clavette Ø4x36 (#52) et fixer le chapeau d'axe (#101).

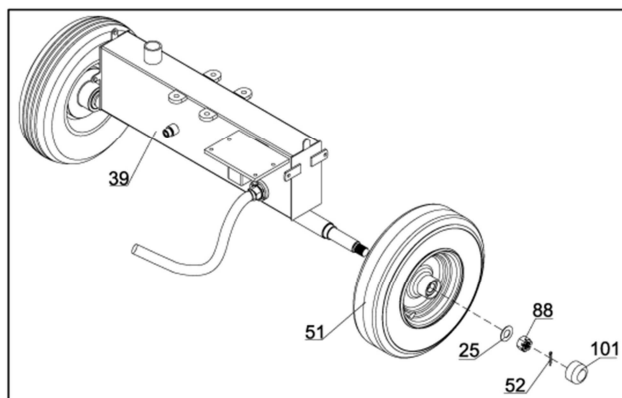

Etape 2 : Fixation de la barre de remorquage et du pied

Fixer le pied (#62) à la barre de remorquage (#30) à l'aide d'une goupille (#42) et d'un logement (#83).

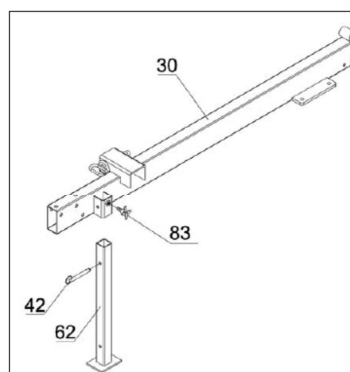

Etape 3 : Fixation de la barre de remorquage au réservoir d'huile

Fixer la barre de remorquage (#3) au réservoir d'huile en utilisant 4 jeux de boulons hexagonaux M12x40 (#31), une rondelle plate Ø12 (#3) et un écrou de blocage M12 (#67).

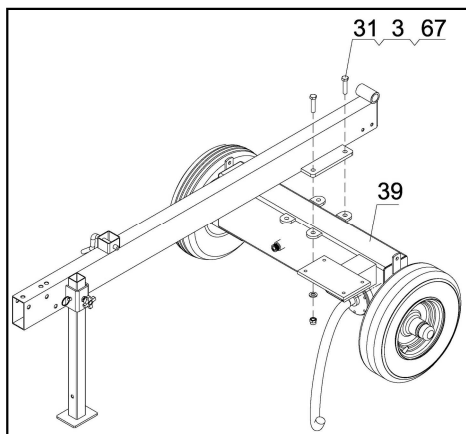

Etape 4 : Montage du pied arrière

Fixer le support arrière (#34) à la barre de remorquage à l'aide de l'écrou hexagonal M10x75 (#36), de l'écrou de blocage M10 (#32) et de la rondelle plate Ø10 (#97). Insérer la broche d'attache (#35) et la fixer à l'aide de la broche R Ø3x55 (#26).

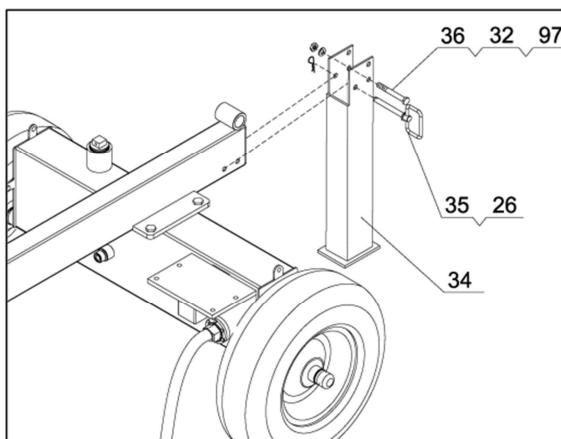

Etape 5: Fixation du cylindre hydraulique/berceau à bûches

Monter le cylindre hydraulique sur la barre de remorquage, fixer avec la clavette Ø4x40 (#12) et la broche d'articulation (#37).

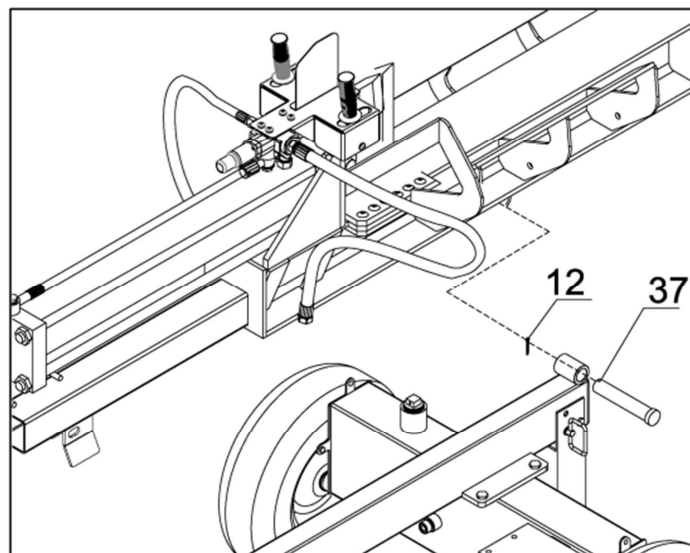

Etape 6 : Fixation du moteur

1. Monter le moteur sur le réservoir d'huile en utilisant le boulon hexagonal M8x75 (#48), la rondelle plate Ø8 (#45), la rondelle de blocage Ø8 (#46) et l'écrou de blocage M8 (#57).
2. Placer 4 blocs en polyuréthane (#103) et la grande rondelle plate Ø10 (#102) entre le moteur et la plaque de montage.

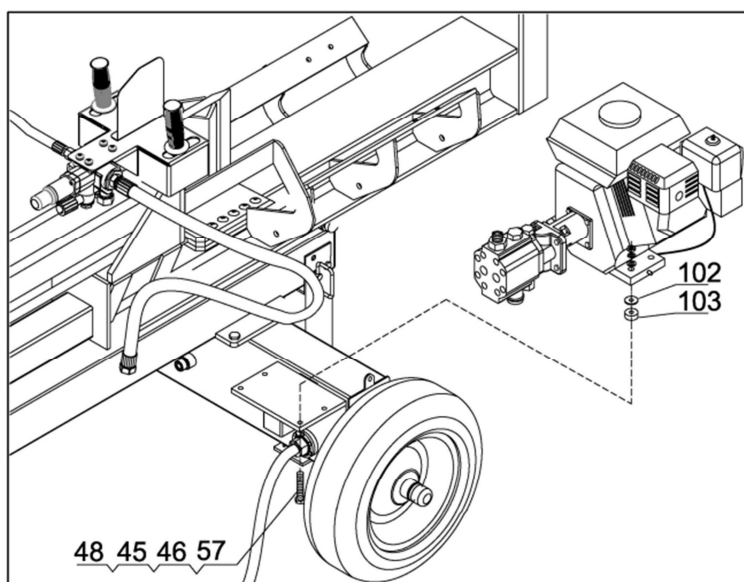

Etape 7 : Montage de l'attache à bille et de la chaîne

1. Fixer l'attache (#28) à la barre de remorquage à l'aide du boulon hexagonal M12x120 (#43), de la rondelle plate Ø12 (#3) et de l'écrou de blocage M12 (#67).
2. Fixer deux chaînes (#41) à la barre de remorquage en utilisant l'écrou hexagonal M12x90 (#40), la rondelle plate Ø12 (#3), l'écrou de blocage M12 (#67) et la rondelle plate épaisse Ø12 (#68).

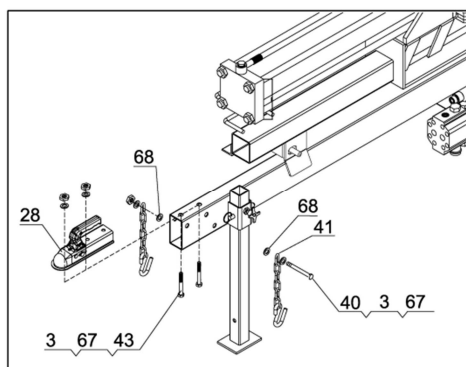

Etape 8 : Fixation des garde-boues

Fixer le garde-boue droit (#72) et le garde-boue gauche (#74) à l'aide du boulon hexagonal M10x30 (#73), dans la rondelle plate Ø10 (#97), de la rondelle de blocage Ø10 (#33) et de l'écrou de blocage M10 (#32).

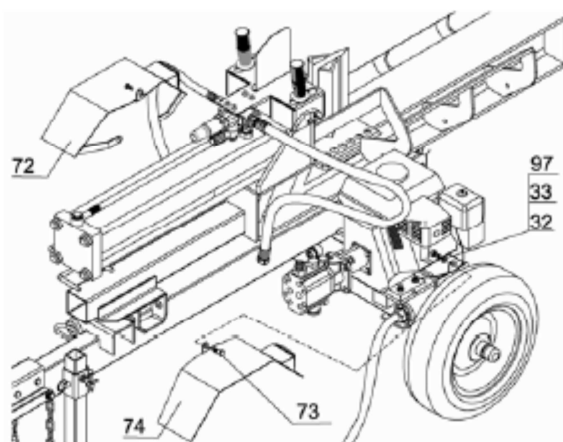

Etape 9 : Fixation des flexibles hydrauliques et du berceau

1. Visser le connecteur de sortie (#59) à la partie supérieure de la pompe à engrenage (#47). Utiliser une bande en téflon pour garantir un montage précis.
2. Placer un o-ring (#61) sur les filets exposés du connecteur de sortie. Ensuite, fixer le flexible (#13) sur le connecteur de sortie.
3. Fixer le flexible (#15) sur la sortie du réservoir d'huile. Placez un o-ring (#61) sur la sortie et serrer le tuyau à l'aide d'une bande en téflon.
4. Fixer le tuyau d'huile (#60) à la partie inférieure de la pompe à engrenages (#47) à l'aide de l'attache (#78).
5. Fixer le berceau (#107) à la poutre (#1) en utilisant le boulon hexagonal M8x25 (#44) et l'écrou de blocage en nylon M8 (#57).

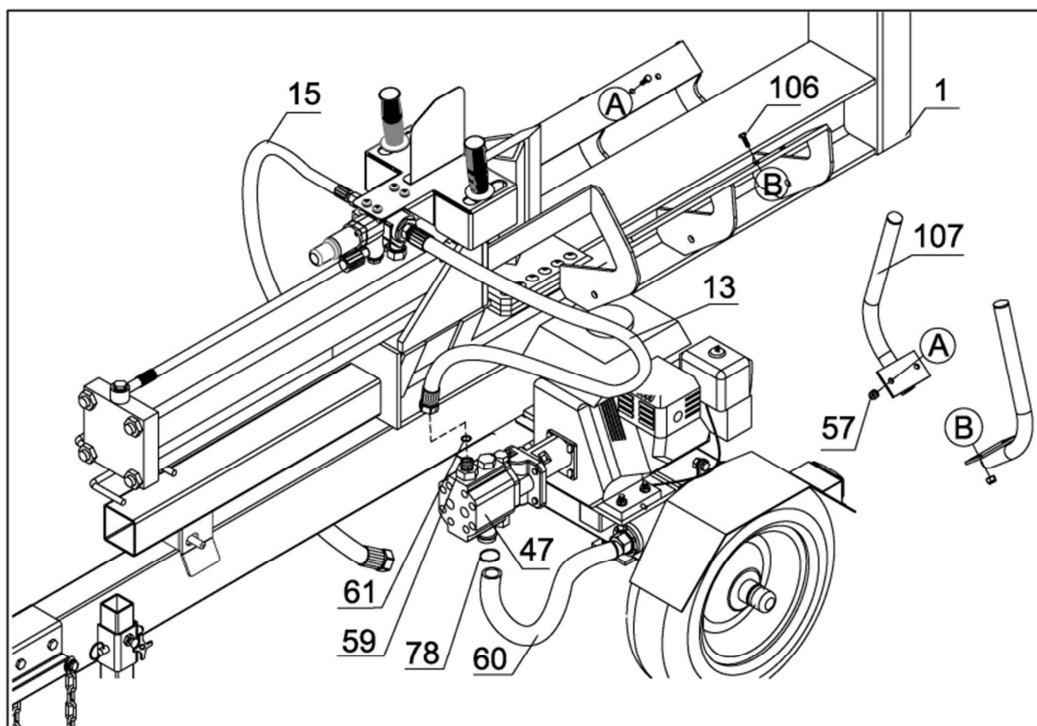

NETTOYAGE ET ENTRETIEN : Voir le manuel moteur Briggs & Stratton en annexe

SERVICE APRÈS-VENTE

Un commutateur endommagé doit être remplacé dans nos ateliers du service après-vente.

SERVICE APRÈS-VENTE ET ASSISTANCE

Notre Service Après-Vente répond à vos questions concernant la réparation et l'entretien de votre produit et les pièces de rechange. Vous trouverez des vues éclatées ainsi que des informations concernant les pièces de rechange également sous : www.eco-repa.com
Les conseillers techniques et assistants GARDEO sont à votre disposition pour répondre à vos questions concernant nos produits et leurs accessoires : sav@eco-repa.com

NL 20 TONNE HOUTSPLIJTER



GFBHT65-22TBSI/C

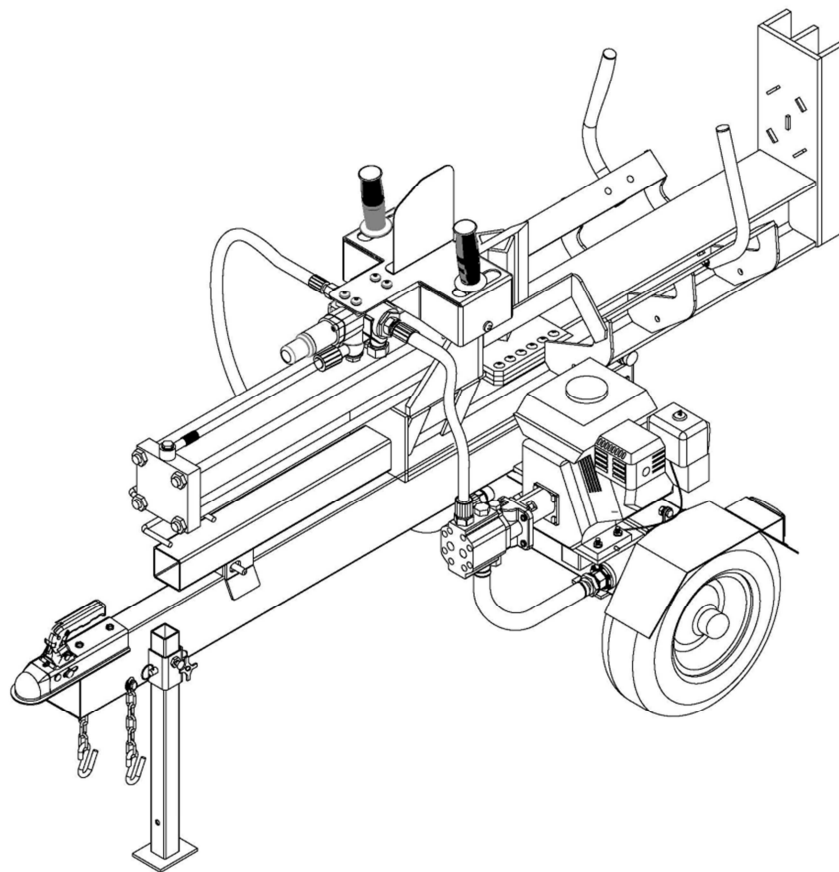

Originele instructies voor de operator





IMPORTANT

Dit symbool verwijst naar belangrijke veiligheidsinstructies die zorgen voor uw persoonlijke veiligheid en/of eigendom en die van anderen, indien deze worden opgevolgd. Lees en volg al de instructies in deze handleiding voordat u deze machine probeert te bedienen. Als u deze instructies niet opvolgt, kan dat persoonlijke verwondingen veroorzaken. Als u dit symbool ziet,

BESTEED ER DAN AANDACHT AAN!



Dit product voldoet aan de geldende CE-richtlijnen.

BELANGRIJK

Lees zorgvuldig voor gebruik.

Bewaar deze handleiding voor later.



Houd omstanders uit de buurt.



Waarschuwing/Let op













Voldoende veiligheidsafstand houden!



Let op! Gevaar voor splinters !



Let op! Struikelen!

	Waarschuwing! Gevaar van inklemmen!
	Waarschuwing! Handletsel door het splijtkruis!
	De machine mag slechts door één persoon bediend worden.
	Beschermen tegen regen en vocht
	Oog- en gehoorbeschermers gebruiken!
	
	Veiligheidshandschoenen dragen
	Veiligheidsschoenen gebruiken!
	<p style="text-align: center;">WAARSCHUWING</p> <p style="text-align: center;">Lees deze handleiding.</p> <p>Indien de veiligheidsinstructies niet worden opgevolgd, kan dit leiden tot ernstige verwondingen of de dood</p>
	<p>Motor wordt geleverd zonder olie. -Voordat u de motor start, moet u deze vullen met SAE 10W-30 motorolie. -Zie motorhandleiding voor hoeveelheid motorolie.</p> <p>Hydraulisch reservoir wordt geleverd zonder olie. -Als u olie bijvult, zorg dan dat het oliepeil 1 is verwijderd van de top van het hydraulisch reservoir (vullerhals niet inbegrepen).</p> <p>Controleer grondig alle onderdelen van de houtspijter. – Als u beschadigde onderdelen heeft, contacteer dan het vrachtbedrijf dat het toestel heeft geleverd en dien een claim in.</p>

	<p><i>Lees de handleiding.</i></p>
	<p><i>Raak geen hete delen aan.</i></p>
	<p><i>Uitlaatgassen zijn giftig. Niet gebruiken in ongeventileerde ruimte.</i></p>
	<p><i>Voor brandstof tanken de motor stoppen.</i></p>
	<p><i>Brand, open vuur en roken ten strengste verboden</i></p>

Definities van signaalwoorden voor gevaren

	<p>Dit is het symbool voor een veiligheidswaarschuwing. Het wordt gebruikt om u te waarschuwen voor gevaren die een persoonlijk letsel kunnen veroorzaken. Gehoorzaam alle veiligheidsberichten die samen met dit symbool worden vermeld om mogelijke letsels of de dood te vermijden.</p>
<p>DANGER</p>	<p>GEVAAR (rood) geeft een imminent gevaarlijke situatie aan die de dood of een ernstig letsel zal veroorzaken als deze niet wordt vermeden.</p>
<p>WARNING</p>	<p>WAARSCHUWING (oranje) geeft een mogelijk gevaarlijke situatie aan die de dood of een ernstig letsel zou kunnen veroorzaken als deze niet wordt vermeden.</p>
<p>CAUTION</p>	<p>VOORZICHTIG (geel) geeft een mogelijk gevaarlijke situatie aan</p>

	die een licht of middelmatig letsel kan veroorzaken.
CAUTION	VOORZICHTIG (geel), gebruikt zonder het symbool voor veiligheidswaarschuwingen, geeft een mogelijk gevaarlijke situatie aan die schade aan eigendom kan veroorzaken als deze niet wordt vermeden.

VEILIGE BEDIENING

TRAINING

1. Lees, begrijp en volg alle instructies die op de machine en in de handleiding(en) staan voordat u de machine probeert samen te stellen en te bedienen. Bewaar deze handleiding op een veilige plaats voor later en voor het bestellen van vervangingsonderdelen.
2. Zorg dat u alle bedieningstoestellen en hun bediening kent. Zorg dat u weet hoe u de machine stopt en de bediening uitschakelt.
3. Laat nooit kinderen jonger dan 16 jaar deze machine bedienen. Kinderen die 16 jaar en ouder zijn, moeten de bedieningsinstructies en veiligheidsregels in deze handleiding lezen en begrijpen en moeten worden getraind door en onder toezicht staan van een ouder.
4. Laat nooit een volwassene deze machine bedienen zonder de juiste instructies.
5. Houd omstanders, helpers, huisdieren en kinderen op ten minste 22 meter van de machine terwijl deze in werking is. Stop de machine als iemand in de buurt komt.
6. Start nooit binnen of in een slecht geventileerde ruimte een motor. De uitlaatgassen bevatten koolmonoxide, een geurloos en dodelijk gas.
7. Steek uw handen en voeten niet in draaiende onderdelen, de voedingkamers of in de uitlaatopening. Contact met de draaiende rotor kan amputatie van vingers, handen en voeten veroorzaken.
8. Probeer nooit de stroomtoevoer of de uitlaatopening te ontstoppen, de zak te verwijderen of leeg te maken, of de machine te controleren en herstellen terwijl de motor draait. Leg de motor stil en wacht totdat alle bewegende onderdelen volledig tot stilstand zijn gekomen. Koppel de bougiekabel los en aard deze tegen de motor.

VOORBEREIDING

1. Controleer grondig de ruimte waar de uitrusting zal worden gebruikt. Verwijder houtblokken, houtsplinters of andere vreemde voorwerpen die kunnen worden opgenomen of geworpen en zo een persoonlijk letsel of schade aan de machine kunnen veroorzaken.
2. Draag altijd een veiligheidsbril tijdens het bedienen van de machine of tijdens een aanpassing of herstelling om de ogen te beschermen. Geworpen voorwerpen die afketsen, kunnen serieuze letsels aan de ogen veroorzaken.
3. Draag stevige schoenen met een harde zool en nauwsluitende kledij en overhemden. Losse kledij of juwelen kunnen worden opgevangen door bewegende onderdelen. Bedien deze machine nooit op blote voeten of als u sandalen draagt. Draag lederen werkhandschoenen als u materiaal in de splijter doet.
4. Voordat u begint, moet u controleren of alle bouten en schroeven vast genoeg zitten om

te verzekeren dat de machine klaar is om veilig mee te werken. Controleer ook regelmatig op zicht of de machine niet is beschadigd.

5. Controleer het veiligheidsapparaat en de veiligheidsfunctie van de machine voor elk gebruik.
6. Zorg ervoor dat de hydraulische pijp en de leiding goed vastzitten en controleer de stopmechanismen voordat u start.
7. Verwijder altijd geblokkeerde houtblokjes op de wig als u gaat splijten.
8. Enkel 1 getrainde persoon mag de machine bedienen.
9. Bedien de machine enkel in een open ruimte en op een stevige vlakke bodem.
10. Wees erg voorzichtig met benzine zodat u geen lichamelijk letsel of toestelschade veroorzaakt. Benzine is uiterst ontvlambaar en de dampen zijn explosief. Als u benzine morst op uzelf of uw kleren en dit ontvlamt, kan dit een ernstig lichamelijk letsel veroorzaken. Was uw huid en verwissel onmiddellijk uw kleren.
11. Gebruik enkel een goedgekeurde benzinecontainer.
12. Doof alle sigaretten, sigaren, pijpen en andere ontvlambare dingen.
13. Verwijder nooit de benzinedop en vul nooit brandstof bij als de motor warm is of draait.
14. Laat de motor minstens 2 minuten afkoelen voordat u bijtankt.
15. Doe de brandstoftank nooit te vol. Vul de tank niet meer dan tot op 1,2 cm van de bodem van de vullerhals om ruimte te laten voor het uitzetten van brandstof.
16. Als brandstof wordt gemorst, reinig dan de motor en het toestel. Verplaats de machine naar een andere ruimte. Wacht 5 minuten voordat u de motor start.
17. Berg de machine nooit ergens op waar een open vuur, een vonk of een waakvlam is (bijv. een oven, een waterkoker, een verwarming, een droogkast, enz.)
18. Om brandgevaar te verminderen moet u de machine vrij houden van gras, bladeren en andere opeenhopingen van vuil. Veeg gemorste olie en brandstof op en verwijder al het vuil dat in brandstof is ondergedompeld.
19. **WAARSCHUWING:** Uitlaatgassen en sommige bestanddelen ervan en bepaalde voertuigonderdelen bevatten of stoten chemische stoffen uit die kanker, afwijkingen bij de geboorte of andere schade bij de voortplanting kunnen veroorzaken.



GEVAAR: Deze machine is gebouwd om te gebruiken volgens de veiligheidsregels, uitgelegd in deze handleiding. Zoals bij elk stroomtoestel kunnen onvoorzichtigheid of fouten door de bediener resulteren in een ernstig lichamelijk letsel. Deze machine kan handen en voeten amputeren en voorwerpen werpen. Als de volgende veiligheidsinstructies niet worden nageleefd, kan dit leiden tot een ernstig lichamelijk letsel of de dood.

INHOUDSOPGAVE

Belangrijke veiligheidsregels.....	
Beschrijving van machineonderdelen.....	
Bedieningsinstructies.....	
Juiste bediening van de houtspijter.....	
Houtblok met hellend oppervlak splijten.....	
Horizontale en verticale bedieningsmethoden.....	
Onderhoud en opslag.....	
Probleemoplossing.....	
Specificaties.....	
Motorvoorschriften.....	
Montagevoorschriften.....	
Explosie van onderdelen.....	

BELANGRIJKE VEILIGHEIDSREGELS

WAARSCHUWING

	<p>1.) Lees deze handleiding volledig. Indien de veiligheidsinstructies niet worden opgevolgd, kan dit leiden tot ernstige letsels of de dood. Iedereen die de houtsplijter bedient, moet alle veiligheidsregels, bedienings- en onderhoudsvorschriften lezen en volledig begrijpen. U moet 16 jaar of ouder zijn om deze machine te bedienen. Houd ongetrainde mensen op afstand. -Doe de motor uit voordat u de houtsplijter achterlaat.</p>
	<p>2.) Pletgevaar. De wig kan door de huid snijden en beenderen breken. Houd beide handen weg van de wig en eindplaat. -Er kunnen ernstige ongelukken gebeuren als andere mensen in de werkruimte worden toegelaten. Houd iedereen uit de buurt van de werkruimte als u de bedieningsklep bedient. -Draag geen losse kledingstukken, ze kunnen verwikkeld geraken in bewegende onderdelen van de houtsplijter. -Gebruik de houtsplijter enkel overdag zodat u ziet wat u doet.</p>
	<p>3.) Rondvliegende voorwerpen. Houtstukjes kunnen rondvliegen terwijl u splijdt. Draag een veiligheidsbril. Ernstige oogletsels kunnen worden veroorzaakt.</p>
	<p>4.) Huidinjectiegevaar. Vloeistof onder hoge druk kan onder de huid worden geïnjecteerd met als resultaat een serieus letsel of amputatie. -Zorg dat alle dichtingen vastzitten voordat u druk gebruikt. Laat de druk van het systeem af voor onderhoud. -Controleer niet met de hand of er lekkage is. Gebruik in de plaats daarvan een stuk karton. -Als huidinjectie voorkomt, laat u dan onmiddellijk chirurgisch behandelen.</p>



5.) Sleepgevaar.

Indien de veiligheidsregels voor het slepen niet worden nageleefd, kan dit leiden tot een ernstig letsel of de dood.

- Rij veilig. Let op de toegevoegde lengte van de houtspijter.
- Verplaats of transporteer nooit vrachten met de houtspijter.
- Zorg dat het voertuig goed is bevestigd aan de houtspijter als u ermee rijdt.
- Schakel het voertuig uit voordat u de houtspijter achterlaat.
- Kies een vlakke ondergrond om de houtspijter op te bedienen.
- Blokkeer wielen van de houtspijter zodat deze niet onverwacht beweegt.
- Sleep nooit of bedien nooit deze spijter als u onder invloed van alcohol, drugs of medicatie bent.

Bewaar deze instructies

WARNING



6.) Brand- en ontploffingsgevaar.

Hete uitlaatgassen van de motor kunnen brand veroorzaken. Benzine is extreem ontvlambaar en explosief. U kunt verbrand of ernstig gewond geraken als u brandstof gebruikt.

- Houd de uitlaat op minstens 2,5 meter van brandbare voorwerpen.
- Leg de motor stil en houd hitte, vonken en vuur weg voordat u brandstof bijvult.
- Vul geen brandstof bij als de motor nog draait of heet is. Niet roken in de buurt van de motor.
- Pomp geen brandstof rechtstreeks in de motor als u in het tankstation bent. Statische lading kan brandstof opeenhopen en ontsteken. Gebruik een veilige goedgekeurde brandstofcontainer om brandstof in de motor te doen. Als u brandstof morst, moet u dat onmiddellijk opvegen.
- Gebruik en sla brandstof enkel buiten op. Benzinedampen kunnen ontvlammen als ze samenkomen in een behuizing. Ontploffing kan hier het resultaat van zijn.
- Verander het uitlaatsysteem niet of voeg er niets aan toe. Dit kan brand veroorzaken.
- Verander niets aan brandstoftanken en brandstofleidingen of voeg er geen bij. Dit kan brand veroorzaken.
- Controleer voor elk gebruik de brandstoftank en brandstofleidingen op lekkage. Elk brandstoflek is een brandgevaar. Herstel alle brandstoflekkages voordat u de motor start.
- Neem voorzorgen bij het transporteren van de machine zodat deze niet omkantelt, brandstof lekt en brandgevaar veroorzaakt.



7.) Ademgevaar.

Giftige gassen van de motor kunnen dodelijk zijn. Bedien de machine niet binnen, zelfs niet in geventileerde ruimtes. De machine is enkel om buiten te gebruiken.



OPGEPAST!

1.) Hete uitlaat.

U kunt verbrand geraken door de uitlaat en de behuizing van de olietank. Nooit aanraken.

BESCHRIJVING VAN MACHINEONDERDELEN

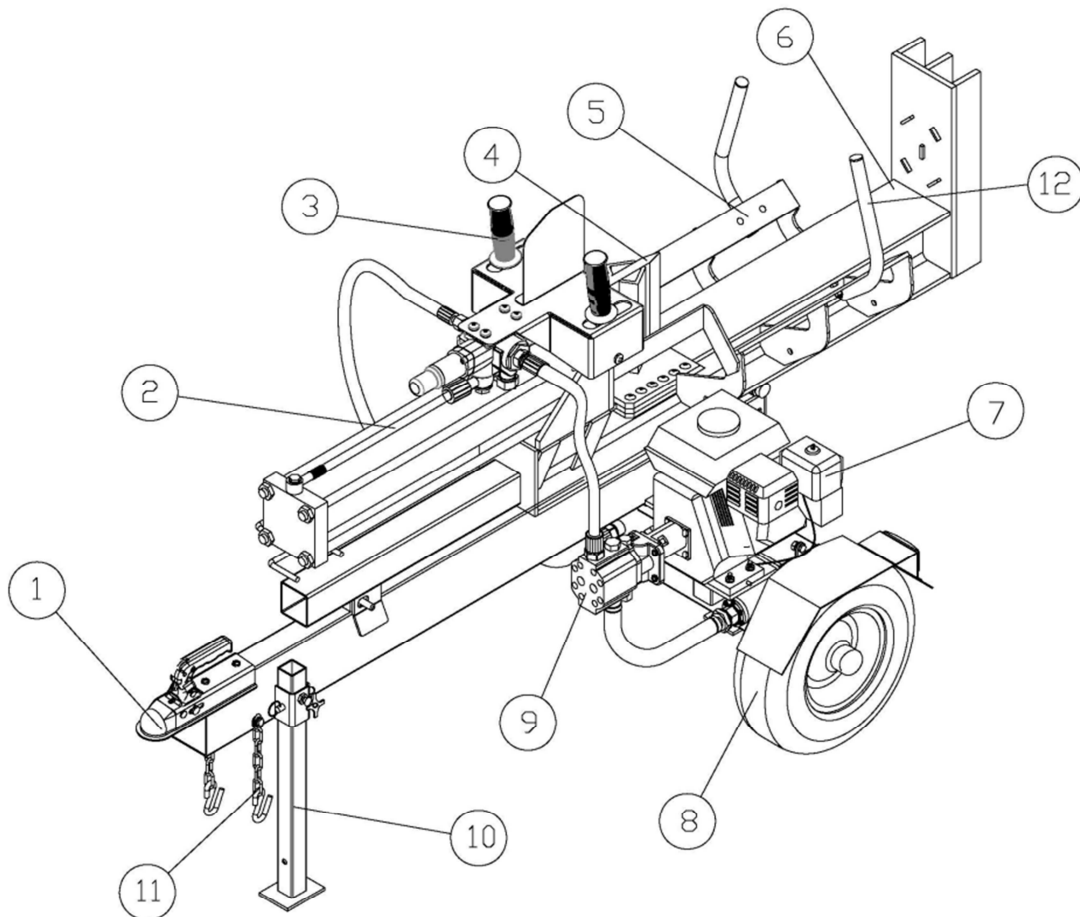

- 1) Koppelaar van 2 inch. Bevestigt de houtspijter aan uw voertuig. Past enkel op trekhaken van 2 inch.
- 2) Hydraulische cilinder. De hydraulische cilinder heeft een boorgat van 10 cm en een 22-11/16"-slag. Deze is ingesteld op 250 bar.
- 3) Bedieningsklephendel. Gebruik de bedieningsklephendel om de wig naar voor en

- naar achter te bewegen.
- 4) Wig. De wig heeft vleugels en een spits die het splijten makkelijker maken.
 - 5) Houtwieg. Houdt het houtblok op de balk zonder hulp van de bediener.
 - 6) Balk. De balk is gemaakt uit een 6"-wijde balkflens. (ook I-Balk genoemd).
 - 7) Motor. De luchtgekoelde motor drijft de hydraulische pomp aan.
 - 8) Banden. Maximum ingestelde snelheid is 30 km per uur.
 - 9) Tandwielpomp. De tandwielpomp zorgt ervoor dat de hydraulische olie doorheen het systeem vloeit.
 - 10) Poot. De poot ondersteunt de houtspijter tijdens de bediening. De poot moet worden opgetild bij het slepen (zie Bedieningsinstructies).
 - 11) Veiligheidskettingen. Een veiligheidsfunctie die voorkomt dat de houtspijter loskomt bij het slepen.
 - 12) Wieg. Houdt het houtblok op de balk zonder hulp van de bediener.

BEDIENINGSINSTRUCTIES

Juiste bediening van de houtspijter

- 1) Leg een houtblok op de balk en tegen de eindplaat.
- 2) Er kunnen ernstige ongelukken gebeuren als andere personen in de werkruimte worden toegelaten. Houd iedereen uit de werkzone tijdens het bedienen van de bedieningsklep.
- 3) Zorg dat handen niet kunnen worden geplet.
- 4) Duw de hendel van de bedieningsklep met twee handen **VOORUIT** om een houtblok te splijten.
- 5) Duw de hendel van de bedieningsklep met twee handen **ACHERUIT** om de wig terug in de beginpositie te plaatsen.
- 6) Verwijder het gespleten hout uit de werkruimte.

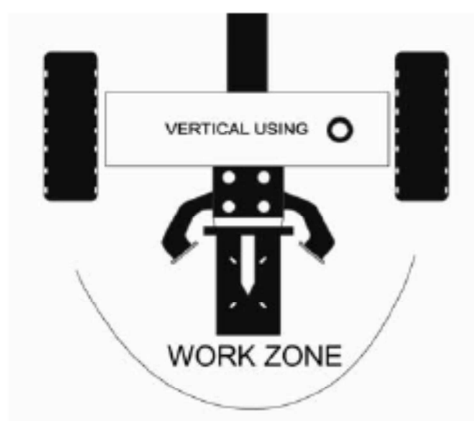

Verticaal gebruik : werkruimte

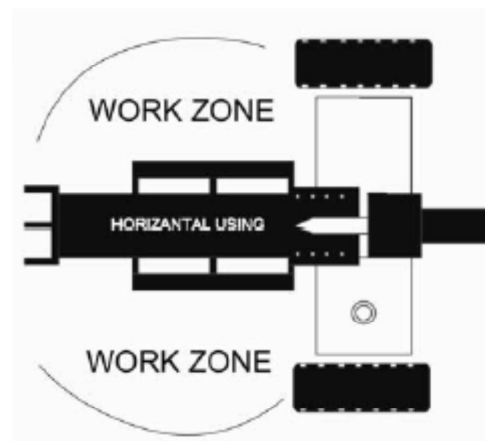

Horizontaal gebruik : werkruimte

VERWIJDER EEN EERDER GEPLAATSTE BOOMSTAM ALS VOLGT:

- § Duw de aandrukplaat helemaal naar achter door de bedieningshendel volledig los te laten.
- § Plaats een houten wig haaks onder de geplaatste stam. Duw de aandrukplaat zodanig dat de wig direct onder de vastzittende stam komt te zitten.
- § Als dit de stam niet losmaakt gebruik dan een grotere wig en activeer de aandrukplaat totdat de stam loskomt.

OPGELET:

- § Er mag zich nooit meer dan één persoon tegelijk in de buurt van de houtklier bevinden wanneer een geplaatste stam moet losgemaakt worden.
- § Hout dat vastzit mag nooit van de machine worden afgeklopt of worden geblokkeerd in een poging het los te maken omdat het machineblok hierdoor kan breken.
- § Alle veiligheidsvoorschriften in het hoofdstuk "Algemene veiligheidsvoorschriften" moeten gevolgd worden bij het uitvoeren van dit werk. De fabrikant zal niet verantwoordelijk gehouden worden voor materiële schade of letsel aan personen of dieren veroorzaakt door fout gebruik of door het niet volgen van de veiligheidsvoorschriften

	<p>Pletgevaar.</p> <p>De wig kan door de huid snijden en beenderen breken. Houd beide handen weg van de wig en eindplaat.</p> <ul style="list-style-type: none">-Er kunnen ernstige ongelukken gebeuren als andere mensen in de werkruimte worden toegelaten. Houd iedereen uit de buurt van de werkruimte als u de bedieningsklep bedient.-Draag geen losse kledingstukken, ze kunnen verwickeld geraken in bewegende onderdelen van de houtspijlter.-Gebruik de houtspijlter enkel overdag zodat u ziet wat u doet.
--	--

	<p>Sleepgevaar.</p> <p>Indien de veiligheidsregels voor het slepen niet worden nageleefd, kan dit leiden tot een ernstig letsel of de dood.</p> <ul style="list-style-type: none">-Rij veilig. Let op de toegevoegde lengte van de houtspijlter.-Verplaats of transporteer nooit vrachten met de houtspijlter.-Zorg dat het voertuig goed is bevestigd aan de houtspijlter als u ermee rijdt.-Schakel het voertuig uit voordat u de houtspijlter achterlaat.-Kies een vlakke ondergrond om de houtspijlter op te bedienen.-Blokkeer wielen van de houtspijlter zodat deze niet onverwacht beweegt.-Sleep nooit of bedien nooit deze spijlter als u onder invloed van alcohol, drugs of medicatie bent.
---	---

BEDIENINGSINSTRUCTIES

HOUTBLOK MET HELLEND OPPERVLAK SPLIJTEN

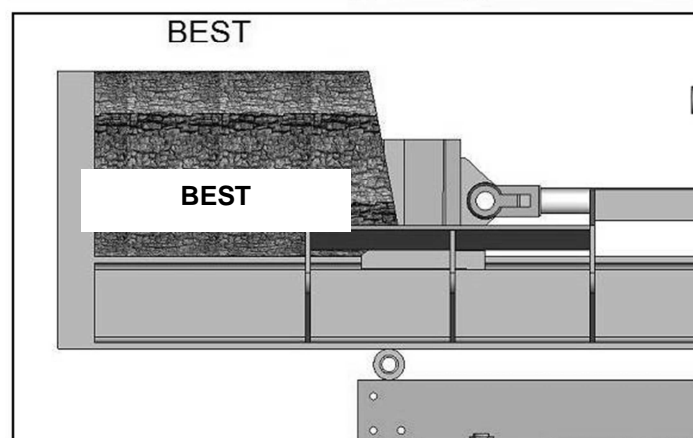
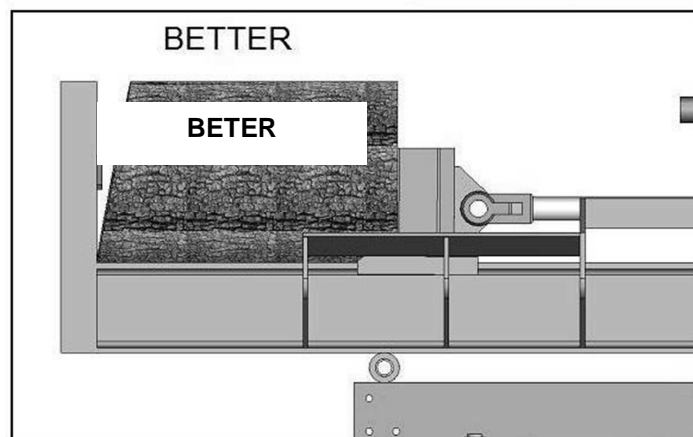
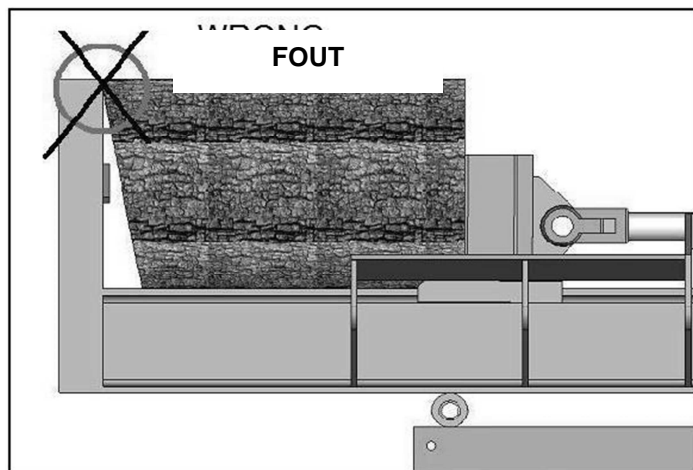

VOOR HORIZONTAAL GEBRUIK

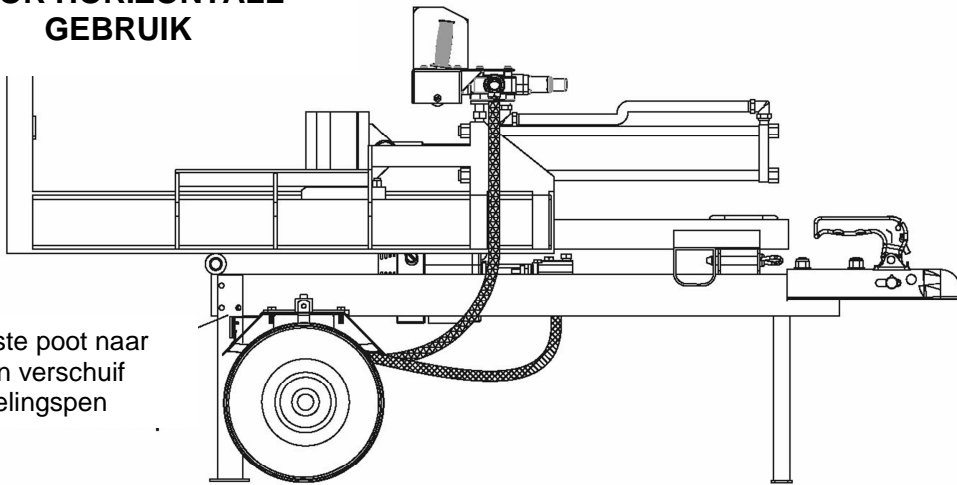

Draai achterste poot naar beneden en verschuif vergrendelingspen

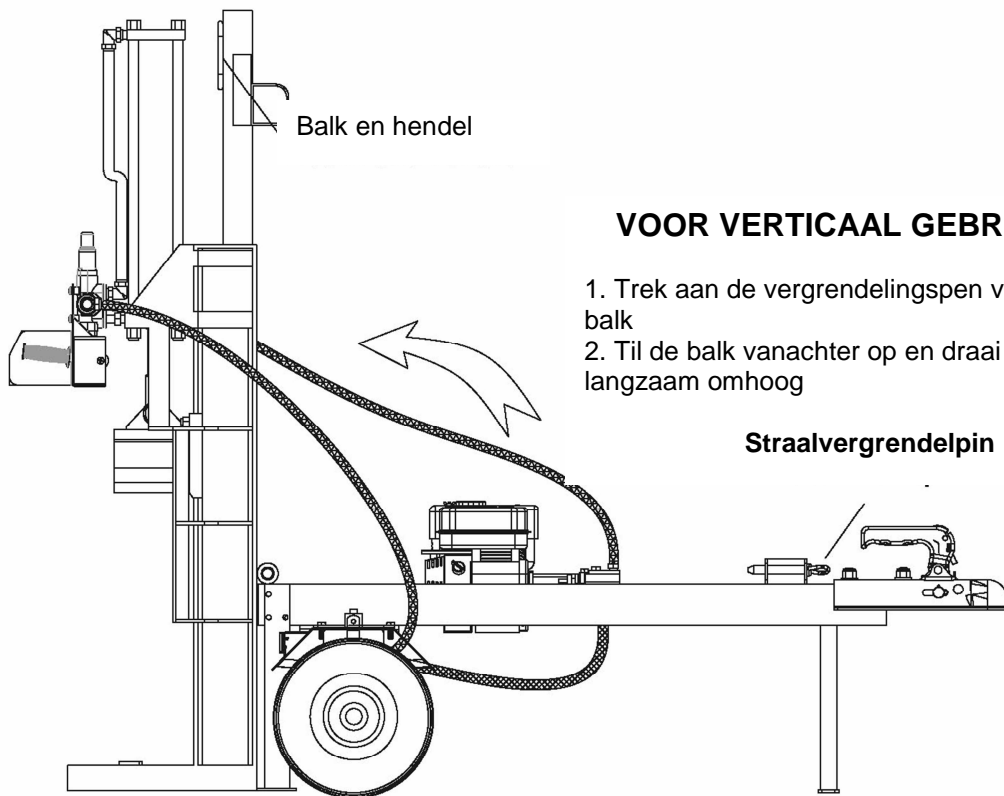

VOOR VERTICAAL GEBRUIK

1. Trek aan de vergrendelingspen van de balk
2. Til de balk van achter op en draai hem langzaam omhoog

Straalvergrendelpin

VOOR HET SLEPEN MET EEN VOERTUIG

Druk de hendel naar beneden en vergrendel deze goed

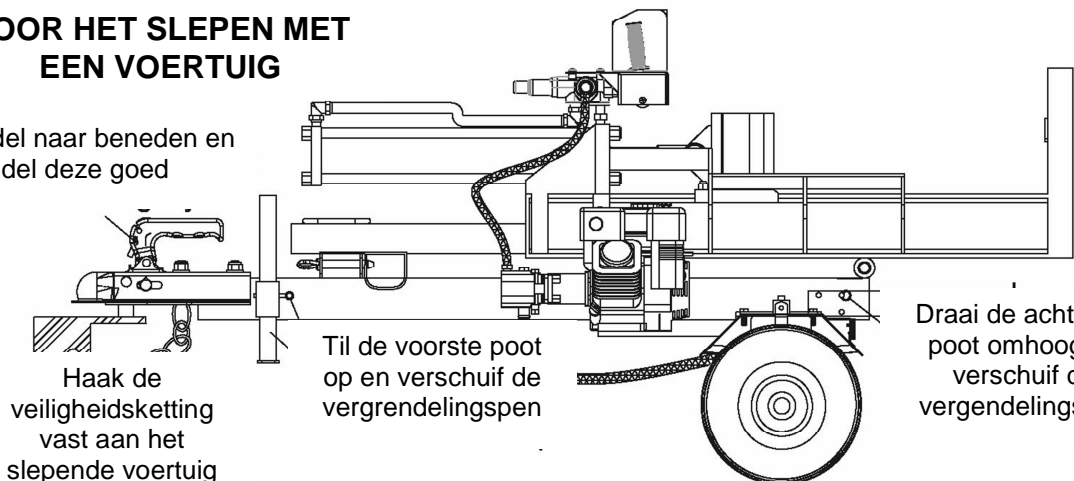

Haak de veiligheidsketting vast aan het slepende voertuig

Til de voorste poot op en verschuif de vergrendelingspen

Draai de achterste poot omhoog en verschuif de vergrendelingspen

ONDERHOUD EN OPBERGING

- 1) Kom nooit aan veiligheidstoestellen. Controleer regelmatig of ze juist werken.
- 2) Controleer regelmatig of bouten en schroeven vast genoeg zitten om de machine veilig te laten werken. Inspecteer ook of de machine is beschadigd of moet worden hersteld, indien nodig.
- 3) Stop de motor en zorg ervoor dat de rotor en alle bewegende onderdelen zijn gestopt voordat u de machine reinigt, herstelt of inspecteert. Koppel de bougiekabel los en aard deze tegen de motor zodat de machine niet ongewenst start.
- 4) Pas de motorbegrenzing niet aan of overbelast de motor niet. De begrenzing regelt de maximale veilige werkingssnelheid van de motor.
- 5) Onderhoud of vervang veiligheids- en instructielabels, indien nodig.
- 6) Volg deze handleiding voor het veilig laden, ontladen, transporteren en opbergen van deze machine.
- 7) Berg de machine of brandstofcontainer nooit binnen op waar er vuur, een vonk of een waakvlam is zoals een waterkoker, een oven, een droogkast, enz.
- 8) Raadpleeg altijd de handleiding voor de juiste instructies over het opbergen van de machine gedurende een periode waarin deze niet wordt gebruikt.
- 9) Als de brandstoftank moet worden afgelaten, doe dit dan altijd buiten.
- 10) Respecteer de juiste wetten en regels inzake afvalverwerking van benzine, olie, enz. om het milieu te beschermen.



Zorg ervoor dat alle beschermingsplaten, schermen en veiligheidsfuncties terug op hun plaats zitten na het onderhoud. Als u dit niet doet, kan dat een ernstig letsel veroorzaken.

berging

Voorzichtig - Gevaar voor materiële schade aan het apparaat.

Bewaar de apparaat - na te laten de motor afkoelen - in een lokale propore en droog. Als het apparaat moet worden opgeslagen voor een lange tijd (bijvoorbeeld een hele winter.), Bescherm het in alle gevallen tegen roest. Na een campagne splitsen hout, of indien het apparaat meer dan een maand zonder te worden gebruikt:

- * Schoon
- * Ter bescherming tegen roest, hebben een vod gedrenkt in olie op alle metalen delen, of pulvéridez oliespray hierboven.
- * Tap de brandstof af (alleen buitenshuis) en legt remisages werking van de motor zoals beschreven in de handleiding van de motor.
- * Pomp de banden om de druk corresondante.
- * Bewaar het apparaat op een schone en droge

Transport

waarschuwing:

Voor u het toestel altijd de volgende functies:

- Sluit de benzinekraan
- Koppel de bougie.

Trek niet aan de hand van het apparaat of onregelmatig om het apparaat wilt wijzigen, niet duwen of trekken op korte afstand op een vlakke ondergrond / op het oppervlak volkomen vlak.

Gebruik in alle andere gevallen een geschikt vervoermiddel.

Korte trips:

Gevaar.

Op platte oppervlakken, beweegt u de camera langzaam en voorzichtig.

Reisafstand:

Schade tijdens het vervoer:

Gebruikte vervoermiddelen (bv. vervoer voertuig laadklep, enz.) moeten worden gebruikt in overeenstemming met het beoogde gebruik.

Voor het transport van een voertuig daartoe zet de eenheid wegglijdt.

Gemorste brandstof bedreigt het milieu.

Plaats het apparaat niet in een horizontale positie.

Raadpleeg de motorhandleiding voor onderhoud van de motor.

Wat	Wanneer	Hoe
Leidingen	Elk gebruik	Controleer of de bedrading niet is verstrikt of lekt. Vervang alle beschadigde of versleten leidingen voordat u de motor start.
Hydraulische Fittingen	Elk gebruik	Controleer op barsten en lekken. Vervang alle beschadigde fittingen voordat u de motor start.
Moeren en Bouten	Elk gebruik	Controleer op losse bouten
Balk	Elk gebruik	Smeer vet over het balkoppervlak
Bewegende Onderdelen	Elk gebruik	Verwijder vuil

	<p>Huidinjectiegevaar.</p> <p>Vloeistof onder hoge druk kan onder de huid worden geïnjecteerd met als resultaat een serieus letsel of amputatie.</p> <ul style="list-style-type: none">-Zorg dat alle dichtingen vastzitten voordat u druk gebruikt. Laat de druk van het systeem af voor onderhoud.-Controleer niet met de hand of er lekkage is. Gebruik in de plaats daarvan een stuk karton.-Als huidinjectie voorkomt, laat u dan onmiddellijk chirurgisch behandelen.
---	--

PROBLEEMOPLOSSING

Probleem	
Cilinderstang beweegt niet	OPLOSSING: A,D,E,H,J
Cilinderstang werkt langzaam bij het uittrekken of intrekken	OPLOSSING: A,B,C,H,I,K,L
Hout splijt niet of splijt erg langzaam	OPLOSSING: A,B,C,F,I,K
Motor loopt vast tijdens het splijten	OPLOSSING: G,L
Motor blokkeert bij lage lading	OPLOSSING: D,E,L,M

Oorzaak	Oplossing
A -Te weinig olie om te pompen	Controleer oliepeil in het reservoir
B -Lucht in de olie	Controleer oliepeil in het reservoir
C -Te grote vacuüminlaat van de pomp	Controleer inlaatleiding van de pomp op verstopping of knikken
D -Geblokkeerde hydraulische leidingen	Spoel en reinig het hydraulische systeem van de splijter
E -Geblokkeerde bedieningsklep	Spoel en reinig het hydraulische systeem van de splijter
F -Lage regeling van bedieningsklep	Stel de bedieningsklep af met een drukmeter
G -Hoge regeling van bedieningsklep	Stel de bedieningsklep af met een drukmeter
H -Beschadigde bedieningsklep	Laat bedieningsklep herstellen door een bevoegd persoon
I -Interne lek in de bedieningsklep	Laat bedieningsklep herstellen door een bevoegd persoon
J -Interne lek in de cilinder	Laat cilinder herstellen door een bevoegd persoon
K -Intern beschadigde cilinder	Laat cilinder herstellen door een bevoegd persoon
L -Motorbediening ontregeld	Regel de moeren voor het stationair draaien
M -Motor is geladen tijdens het stationair draaien	Gebruik kortere houtblokken (0,6 meter of minder) om de motor te laten versnellen voor het contact.

SPECIFICATIES

Houtsplijtermodel	GFBHT65-22TBSI/C
Motormodel	120000
Vermogen	4,8 kW(6,5 PK)
Motortype	4-slag,kopklepmotor met enkel cilinder
Koelsysteem	Geforceerde lucht
Cilinderinhoud van de motor	208 cm ³
Maximumsnelheid(opm)	3600 OPM (omwentelingen per minuut)
Brandstofverbruik(gpu)	0,51 GPU (gallons per uur)
Boor x slag (mm)	68,28 x 55,88 mm
Hoeveelheid olie	0,54-0,59 L
Maximumdruk	24 MPa – 20T
Maximumstroom	30 l/min
Hydraulische Vloeistofcapaciteit	9.5 l of het oliepeil in het midden van het oliervenster op de olietank.
Hydraulisch Vloeistoftype	10wt AW32, ASLE, H-150, of ISO32
Koppelaargrootte	2"-Trekhaak
Maximumsleepsnelheid	30 km/u
Maximumlengte van houtblok	61 cm
Maximumgewicht van houtblok	45 kg
Hydraulische Cilinderboring	10,2 cm
Hydraulische Cilinderslag	57,6 cm
Maximumdiameter van houtblok	30 cm
Minimumdiameter van houtblok	5 cm
Geluidsdrumniveau op de werkplek	95.5

Gewicht : 206 Kg

toepassing zijnde standaard :

Lpa (Geluidsdruk niveau)	90.5dB(A)	K = 3 dB(A)
Lwa (Geluidsprestatie niveau)	95.5 dB(A)	K = 3 dB(A)

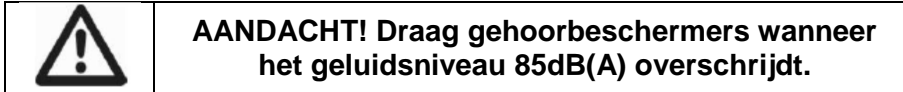

Gewogen kwadratische gemiddelde waarde de van toepassing zijnde standaard :
<2.5 m/s²



De aanduiding van het feit dat de aangegeven totale trillingenwaarde werd gemeten conform een genormaliseerde proefmethode en kan worden gebruikt om een instrument met een ander instrument te vergelijken; de aanduiding van het feit dat de aangegeven totale trillingenwaarde ook kan worden gebruikt voor een voorafgaande evaluatie van de blootstelling.



Een waarschuwing die stipuleert dat de emissie van trilling in de loop van het werkelijke gebruik van het elektrische instrument kan verschillen van de aangegeven totale waarde, volgens de gebruiksmethodes van het instrument; door de noodzaak aan te geven de veiligheidsmaatregelen te identificeren met de bedoeling de operator te beschermen, welke gebaseerd zijn op een raming van de blootstelling in de werkelijke gebruiksomstandigheden (rekening houdend met alle bestanddelen van de werkingscyclus, zoals de stoptijden van het instrument en de werkingstijden in rust, naast de uitschakeltijd)

De fabrikant heeft het recht wanneer dan ook verbeteringen en/of veranderingen in specificaties aan te brengen zonder deze te moeten installeren op eerder verkochte toestellen.

Zie de afbeeldingen hieronder om de motor te kennen



Gasklephendel

Motorschakelaar



Brandstofdop



Chokehendel

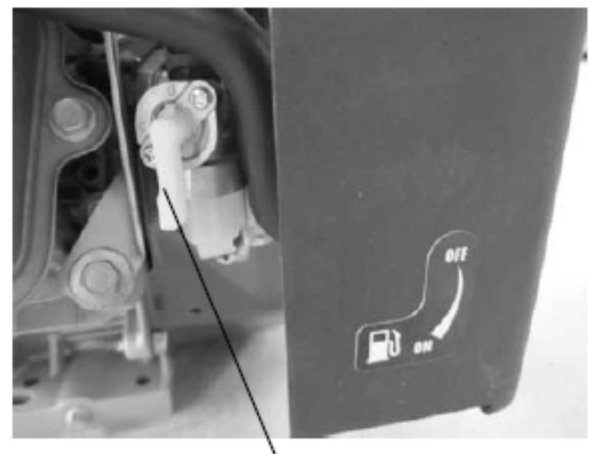

Brandstofklephendel

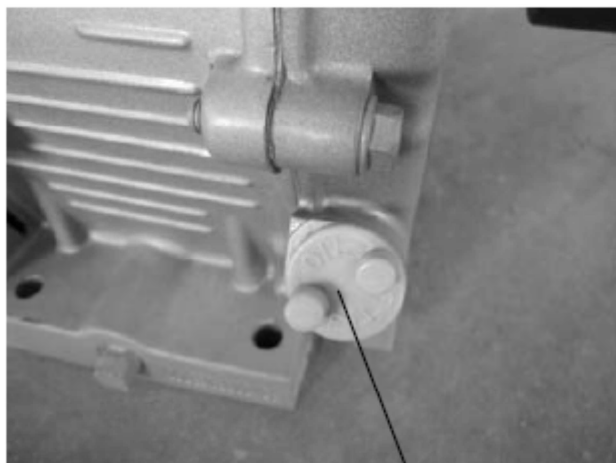

Oliebout

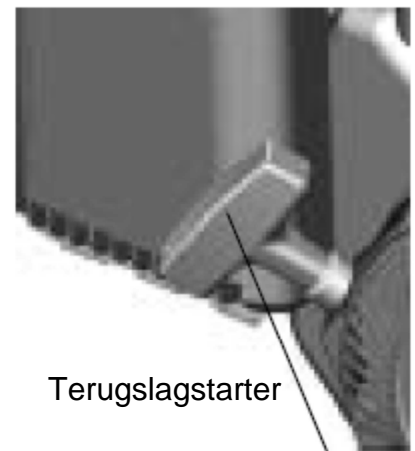

Terugslagstarter



Boulon d'huile

Benzine en olie bijtanken

Open de brandstofdop en oliedop apart en vul benzine en olie bij in de desbetreffende tank. (zie afbeeldingen op pagina 15)

Olie bijtanken: Controleer regelmatig oliepeil: vul tot aan de volmarkering op de peilstok.

Niet te vol doen. Gebruik SAE 30-olie boven 0 °C. Vervang olie na de eerste 5 uren en elke 50 uren daarna.

Benzine bijtanken: Gebruik zuivere, verse, loodvrije benzine.

Als u olie wilt aftappen, kunt u de oliebout afdraaien (zie afbeelding op pagina 16), de olie zal dan uit de olietank vloeien.



WAARSCHUWING: Vul nooit de brandstoftank binnen terwijl de motor draait of voordat de motor minstens 2 minuten heeft afgekoeld na het draaien.

De motor starten

Motorstartprocedure:

1. Zet de brandstofklephendel in AAN-stand. De brandstofklep opent en sluit de doorgang tussen de brandstoftank en de carburator. De brandstofklep moet in de AAN-stand staan om de motor te laten draaien.
2. Om een koude motor te starten, moet u de chokehendel in de GESLOTEN-stand zetten. Om een warme motor te herstarten, moet u de chokehendel in de OPEN-stand laten staan. De chokehendel opent en sluit de chokeklep in de carburator. De GESLOTEN-stand verrijkt het brandstofmengsel om een koude motor te starten. De OPEN-stand zorgt voor het juiste brandstofmengsel voor de werking na het starten, en voor het herstarten van een warme motor.
3. Beweeg de gasklephendel weg van de LANGZAAM-stand, ongeveer 1/3 van de afstand richting de SNEL-stand. De gasklephendel regelt de motorsnelheid. Door de gasklephendel in de ene richting of de andere te bewegen, zal de motor langzamer of sneller draaien.
4. Zet de motorschakelaar in de AAN-stand. De motorschakelaar schakelt het ontstekingsysteem aan en uit. De motorschakelaar moet in de AAN-stand zijn om de motor te laten draaien. Als u de motorschakelaar in de UIT-stand zet, schakelt u de motor uit.
5. Bedien de TERUGSLAGSTARTER: Trek lichtjes aan de startkoord tot u weerstand voelt, trek dan bruusk. Laat de startkoord voorzichtig los. Door aan de startkoord te

trekken, slingert de terugslagstarter de motor aan.

6. Als de chokehendel is verplaatst naar de GESLOTEN-stand om de motor te starten, verplaats deze dan geleidelijk aan naar de AAN-stand als de motor opwarmt.



WAARSCHUWING: Laat de motor nooit binnen of in een slecht geventileerde ruimte draaien. De uitlaatgassen bevatten koolmonoxide, een geurloos en dodelijk gas.



WAARSCHUWING: CONTROLEER ALTIJD HET OLIEPEIL ALVORENS DE MOTOR TE STARTEN

De motor stilleggen

Om de motor stil te leggen in geval van nood, zet u simpelweg de motorschakelaar in de UIT-stand. Onder normale omstandigheden volgt u de volgende procedure.

1. Beweeg de gasklephendel naar de LANGZAAM-stand.
2. Zet de motorschakelaar in de UIT-stand.
3. Zet de brandstofklephendel in de UIT-stand. Als de motor niet wordt gebruikt, laat dan de brandstofklephendel in de UIT-stand om te voorkomen dat de carburator overloopt en om de mogelijkheid op brandstoflekkage te verminderen.

MONTAGE

Open de geleverde kist

- 1) Zet de geleverde kist op een stevige, platte ondergrond.
- 2) Snij voorzichtig de verzendingsriemen door en neem het deksel van de kist af.
- 3) Gebruik twee mensen om voorzichtig de motor, olietank, wielen, sleepbaar, steunpoten, en hardware te verwijderen. (Voor referentie van onderdelen, zie pagina 22-24 in de handleiding)
- 4) Laat de hydraulische wieg voor cilinder en houtblok in de geleverde kist tot stap 6 in het montageproces.
- 5) Zoek alle hardware voordat u met de montage begint.

Stap 1: Wielmontage

Vestig het wiel (#51) aan de as van de olietank (#39 d.m.v. een platte sluitring Ø20 (#25), sleufmoer M16x1,5 (#88), splitpen Ø4x36 (#52) en bevestig de dop op de as (#101).

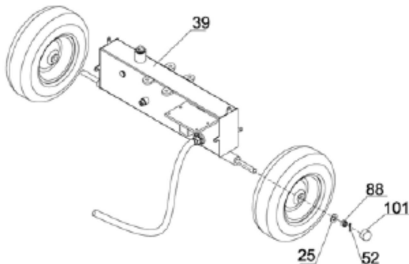

Stap 2: Bevestig sleepbaar en steunpoot

Bevestig de steunpoot (#62) aan de sleepbaar (#30) d.m.v. een pin (#42) en een hendelwiel

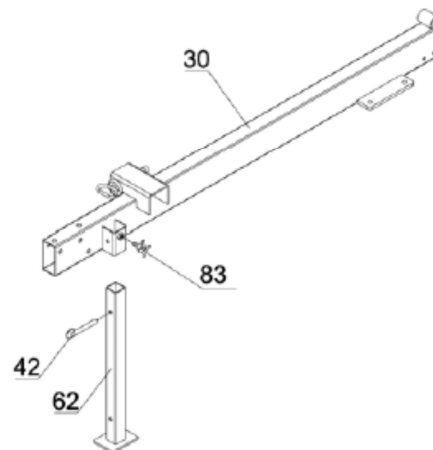

tap 3: Vestig sleepbaar op olietank

Vestig de sleepbaar (#39), op de olietank d.m.v. 4 stellen zeskantbouten M12x40 (#31), een vlakke sluitring Ø12 (#3) en een borgmoer M12 (#67).

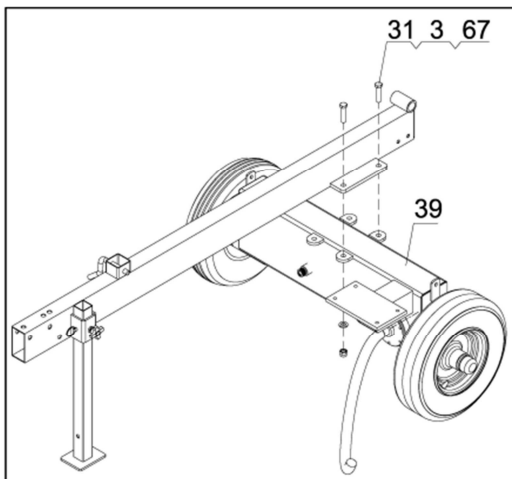

Step 4: Monteer achtersteunpoot

Bevestig de achtersteun (#34) aan de sleepbaar d.m.v. een zeskantbout M10x75 (#36), borgmoer M10 (#32), vlakke sluitring Ø10(#97). Schuif de trekpin erin (#35) en bevestig met R-pin Ø3x55

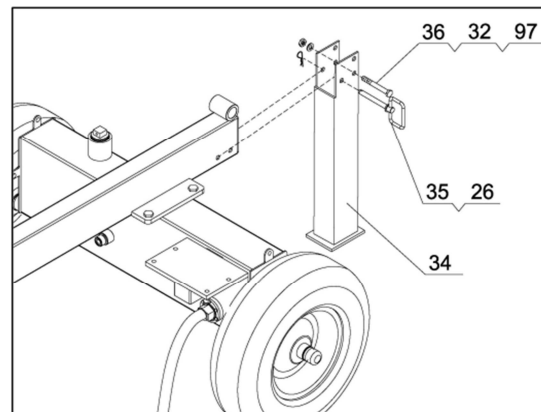

Stap 5: Bevestig hydraulische wieg voor cilinder en houtblok

Monteer de hydraulische cilinder op de sleepbaar, bevestig met splitpen $\text{\O}4 \times 40$ (#12) & scharnierpin (#37).

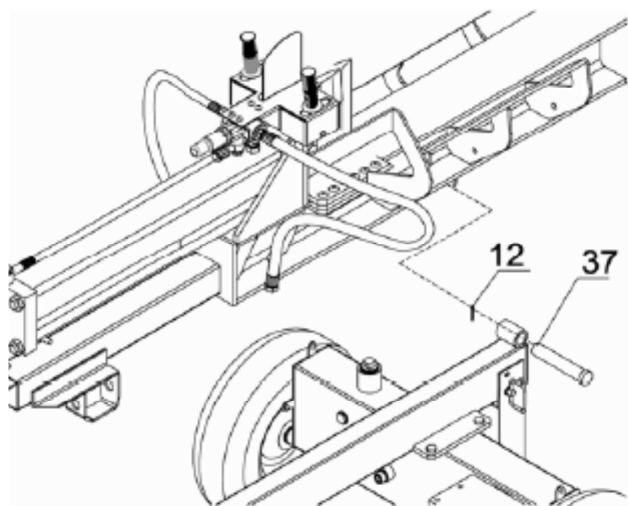

Step 6: Bevestig motor

1. Bevestig de motor op de olietank d.m.v. een zeskant bout M8x75 (#48), een sluitring $\text{\O}8$ (#45), een borgveer $\text{\O}8$ (#46) en een borgmoer M8 (#57).
2. Plaats 4 polyurethane blokken (#103) en een grote sluitring $\text{\O}10$ (#102) tussen de motor en het montagepaneel.

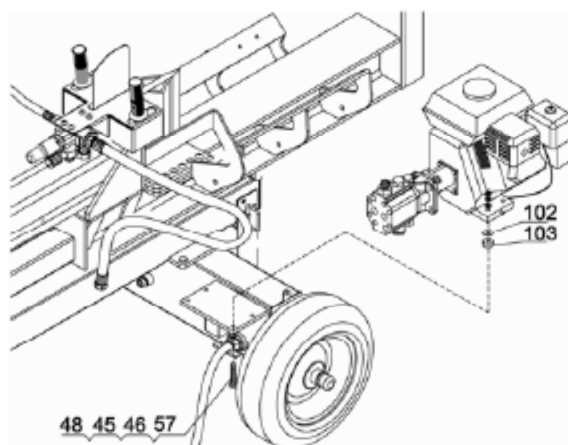

Stap 7: Monteer trekhaakkoppelaar & ketting

1. Bevestig de koppelaar (#28) aan de sleepbaar d.m.v. een zeskant bout M12x120 (#43), een vlakke sluitring $\text{\O}12$ (#3) en een borgmoer M12 (#67).
2. Bevestig twee kettingen (#41) aan de sleepbaar d.m.v. een zeskant bout M12x90 (#40), een vlakke sluitring $\text{\O}12$ (#3), een borgmoer M12 (#67) en een dikke vlakke sluitring $\text{\O}12$ (#68).

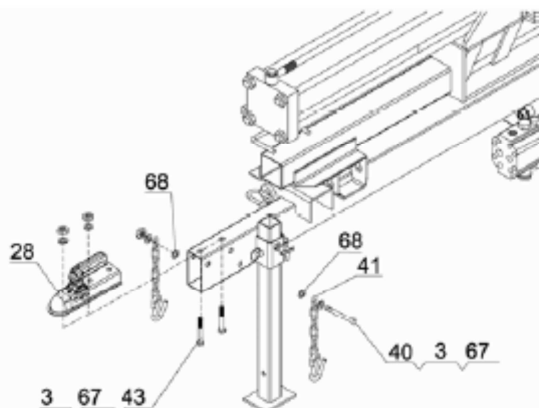

Step 8: Bevestig wielspatborden

Bevestig rechter spatbord (#72) en linker spatbord (#74) d.m.v. een zeskant bout M10x30 (#73), een sluitring $\text{\O}10$ (#97), een borgveer $\text{\O}10$ (#33) en een borgmoer M10 (#32).

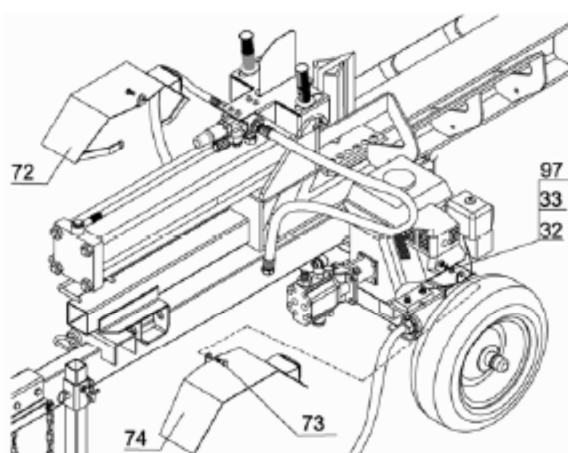

Step 10: Bevestig hydraulische leidingen en wieg

1. Span de uitlaatverbinding (#59) naar de top van de tandwielpomp (#47). Gebruik Teflontape om dit goed vast te zetten.
2. Plaats een O-ring (#61) op de blootstaande schroefdraadkringen van de uitlaatverbinding. Verbind dan de leiding(#13) met de uitlaatverbinding.
3. Bevestig de leiding (#15) op de poort van de olietank. Plaats een O-ring (#61) op de poort en span de leiding aan d.m.v. Teflontape.
4. Bevestig de oliepijp (#60) aan de bodem van de tandwielpomp (#47) d.m.v. de klem (#78).
5. Bevestig de wieg (#107) op de balk (#1) d.m.v. een ringmoer M8x25 (#44) en een nylonborgmoer M8 (#57).

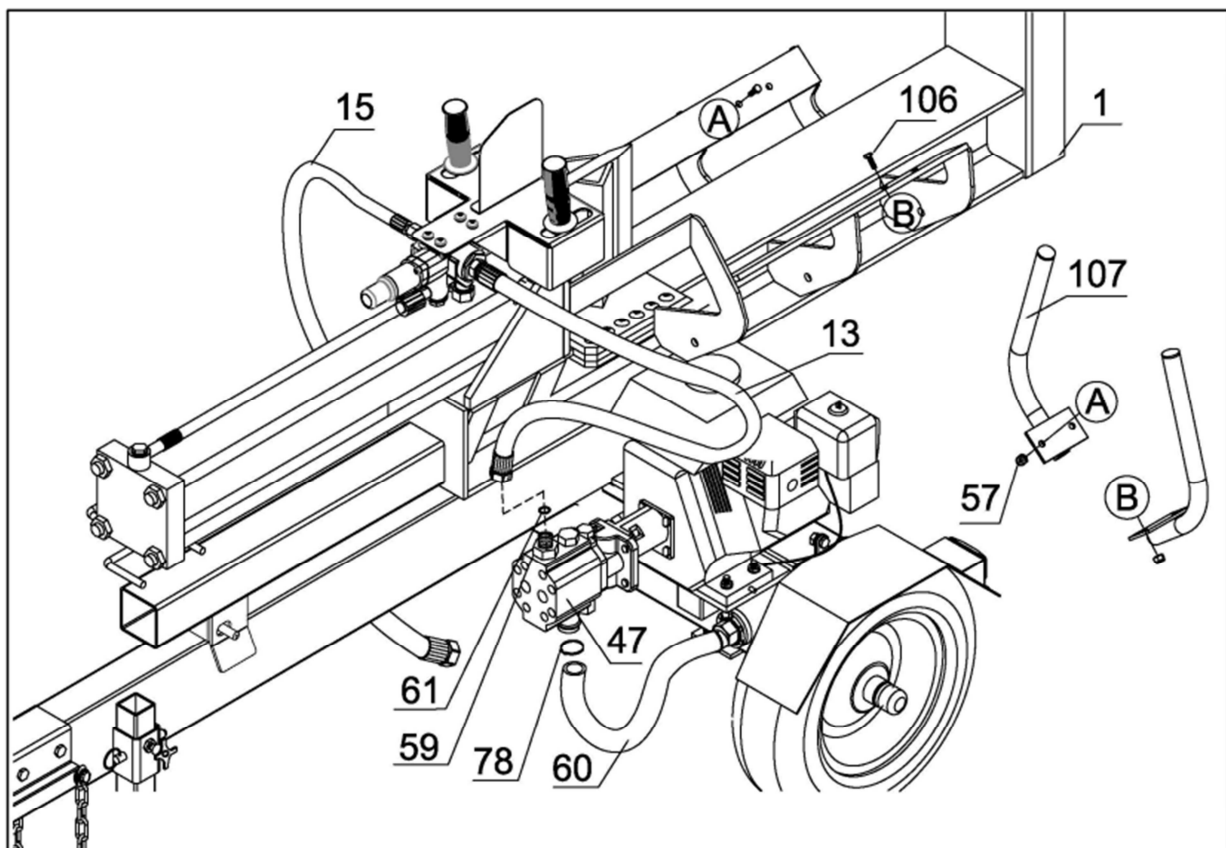

REINIGING EN ONDERHOUD : Raadpleeg de handleiding Briggs & Stratton in bijlage

SERVICEDIENST

_ Beschadigde schakelaars moeten in de werkplaats van onze klantendienst hersteld worden.

KLANTENSERVICE EN GEBRUIKSADVIEZEN

Onze klantenservice beantwoordt uw vragen over reparatie en onderhoud van uw product en over vervangingsonderdelen. Explosietekeningen en informatie over vervangingsonderdelen vindt u ook op : www.eco-repa.com

Het GARDEO team voor gebruikadviezen helpt u graag bij vragen over onze producten en toebehoren : sav@eco-repa.com

GB 20 TONNE LOG SPLITTER



GFBHT65-22TBSI/C

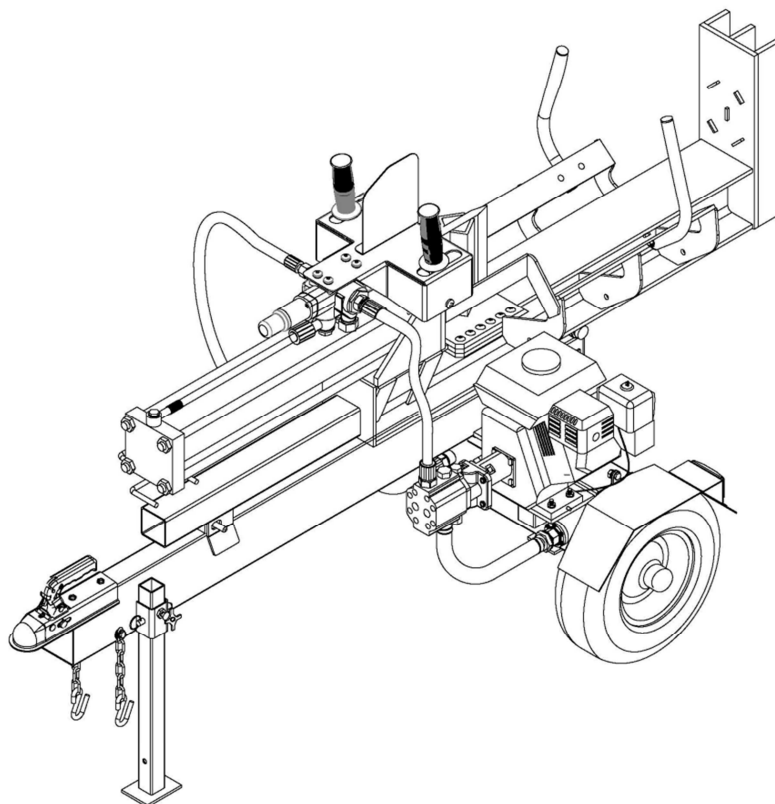

OPERATOR'S ORIGINAL INSTRUCTIONS



 IMPORTANT	<p>This symbol points out important safety instruction which, if not followed, could endanger the personal safety and/ or property of yourself and others. Read and follow all instructions in this manual before attempting to operate this machine. Failure to comply with these instructions may result in personal injury. When you see this symbol HEED ITS WARNING!</p>
---	--

	<p>In accordance with essential applicable safety standards of European directives</p>
---	---

Keep this manual in good stead for future reference later.

	<p>Keep bystanders away.</p>
--	------------------------------









	<p>Warning/attention</p>
---	--------------------------

	<p>Keep a sufficient safe distance!</p>
---	---

	<p>Warning! Flying parts!</p>
---	-------------------------------

	<p>Warning! Tripping hazard!</p>
---	----------------------------------

	<p>Warning! Risk of getting jammed!</p>
---	---

	<p>Warning! Hand injury by splitting cross!</p>
	<p>Machine may only be operated by one person</p>
	<p>Do not work in the rain or leave the leaf blower/garden vacuum outdoors whilst raining.</p>
	<p>Use protective glasses and earphones!</p>
	<p>Use safety gloves</p>
	<p>Use safety shoes!</p>
	<p>WARNING Read this manual. Serious injury or death can result if safety instructions are not followed.</p>
	<p>Engine is shipped without oil. -Before starting engine, fill with SAE 10W-30 motor oil. -See engine manual for engine oil capacity.</p> <p>Hydraulic reservoir is shipped without oil. -When add oil, Verify oil level is 1from top of hydraulic reservoir (not including fill neck).</p> <p>Closely inspect all log splitter components. -If you have damaged components then: Contact the freight company that delivered the unit and file a claim.</p>

	<p><i>Read the operator's instruction manual.</i></p>
---	--

	<p><i>Stay clear of the hot surface.</i></p>
---	---

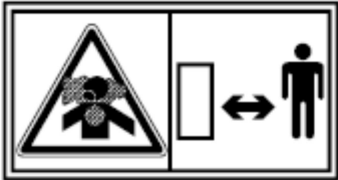
	<p><i>Exhaust gas is poisonous. Do not operate in an unventilated room..</i></p>
---	---

	<p><i>Stop the engine before refueling.</i></p>
--	--

	<p><i>Fire, open light and smoking prohibited.</i></p>
---	---

Hazard Signal Word Definitions

	<p>This is the safety alert symbol. It is used to alert you to potential personal injury hazards. Obey all safety messages that follow this symbol to avoid possible injury or death.</p>
<p>DANGER</p>	<p>DANGER (red) indicates an imminently hazardous situation which, if not avoided, will result in death or serious injury.</p>
<p>WARNING</p>	<p>WARNING (orange) indicates a potentially hazardous situation which, if not avoided, could result in death or serious injury.</p>
<p>CAUTION</p>	<p>CAUTION (yellow) indicates a potentially hazardous situation which, if not avoided, may result in minor or moderate injury.</p>
<p>CAUTION</p>	<p>CAUTION (yellow) used without the safety alert symbol indicates a potentially hazardous situation which, if not avoided, may result in property damage.</p>

SAFE OPERATION PRACTICES

TRAINING

9. Read, understand, and follow all instructions on the machine and in the manual(s) before attempting to assemble and operate. Keep this manual in a safe place for future and regular reference and for ordering replacement parts.
10. Be familiar with all controls and their proper operation. Know how to stop the machine and disengage them quickly.
11. Never allow children under 16 years old to operate this machine. Children 16 years old and over should read and understand the operation instructions and safety rules in this manual and should be trained and supervised by a parent.
12. Never allow adults to operate this machine without proper instruction.
13. Keep bystanders, helpers, pets, and children at least 75 feet from the machine while it is in operation. Stop machine if anyone enters the area.
14. Never run an engine indoors or in a poorly ventilated area. Engine exhaust contains carbon monoxide, an odorless and deadly gas.
15. Do not put hands and feet near rotating parts or in the feeding chambers and discharge opening. Contact with the rotating impeller can amputate fingers, hands, and feet.
16. Never attempt to unclog either the feed intake or discharge opening, remove or empty bag, or inspect and repair the machine while the engine is running. Shut the engine off and wait until all moving parts have come to a complete stop. Disconnect the spark plug wire and ground it against the engine.

PREPARATION

20. Thoroughly inspect the area where the equipment is to be used. Remove logs, split woods, or other foreign objects which could be picked up or thrown and cause personal injury or damage to the machine.
21. Always wear safety glasses or safety goggles during operation or while performing an adjustment or repair, to protect eyes. Thrown objects which ricochet can cause serious injury to the eyes.
22. Wear sturdy, rough-soled work shoes and close-fitting slacks and shirts. Loose fitting clothes or jewelry can be caught in movable parts. Never operate this machine in bare feet or sandals. Wear leather work gloves when feeding material in the chipper chute.
23. Before starting, check all bolts and screws for proper tightness to be sure the machine is in safe working condition. Also, visually inspect machine for any damage at frequent intervals.
24. Check the machine safety device and function before each use
25. Before starting, make sure the hydraulic pipe and hose are tightness, and test the stopping devices.
26. Always remove jammed logs on the wedge when next splitting.
27. One trained person operating only.
28. Only operate the machine in open space and on firm, level space
29. To avoid personal injury or property damage use extreme care in handling gasoline. Gasoline is extremely flammable and the vapors are explosive. Serious personal injury can occur when gasoline is spilled on yourself or your clothes which can ignite. Wash your skin and change clothes immediately.
30. Use only an approved gasoline container.
31. Extinguish all cigarettes, cigars, pipes, and other sources of ignition.
32. Never remove gas cap or add fuel while the engine is hot or running.

33. Allow engine to cool at least two minutes before refueling.
34. Never over fill fuel tank. Fill tank to no more than 1/2 inch below bottom of filler neck to provide space for fuel expansion.
35. If gasoline is spilled, wipe it off the engine and equipment. Move machine to another area. Wait 5 minutes before starting the engine.
36. Never store the machine or fuel container inside where there is an open flame, spark, or pilot light(e.g. furnace, water heater, space heater, clothes dryer, etc)
37. To reduce a fire hazard, keep machine free of grass, leaves, or other debris build-up. Clean up oil or fuel spillage and remove any fuel soaked debris.
38. **WARNING:** Engine Exhaust, some of its constituents and certain vehicle components contain or emit chemicals to cause cancer and birth defects or other reproductive harm.

	<p>DANGER: This machine was built to be operated according to the rules for safe operation in this manual. As with any type of power equipment, carelessness or error on the part of the operator can result in serious injury. This machine is capable of amputating hands and feet and throwing objects. Failure to observe the following safety instructions could result in serious injury or death</p>
---	--

TABLE OF CONTENTS

Important Safety Rules.....

Machine Component Definitions.....

Operation Instructions.....

Proper Operation of the Log Splitter.....

How to Split the log with slant surface.....

Horizontal and Vertical Operating Modes.....

Maintenance and Storage.....

Troubleshooting.....

Specifications.....





Engine instruction.....

Assembly Instruction.....

Parts Explosion.....



IMPORTANT SAFETY RULES

WARNING

	<p>1.) Read this manual completely. Serious injury or death can result if safety instructions are not followed. Everyone who operates the log splitter must read and completely understand all safety rules, operating instructions, and maintenance instructions. You must be 16 or older to operate this machine. Keep untrained people away. -Shut engine off before leaving log splitter unattended</p>
	<p>2.) Crush hazard. Wedge can cut through skin and break bones. Keep both hands away from wedge and endplate. -Serious accidents can happen when other people are allowed inside the work zone. Keep everyone else out of the work zone while operating control valve. -Do not wear loose clothing. It can get tangled in moving parts of log splitter. -Only use the log splitter in daylight so you can see what you are doing.</p>
	<p>3.) Flying objects. Pieces of log may fly out while splitting. Wear safety glasses. Serious eye injury can occur.</p>
	<p>4.) Skin injection hazard. High pressure fluid can inject under skin resulting in serious injury including amputation. -Make sure all fittings are tight before applying pressure. Relieve system pressure before servicing. -Do not check for leaks with hand. Instead, use a piece of cardboard to check for leaks. -If skin injection happens, seek immediate "Surgical Treatment".</p>
	<p>5.) Towing hazard. Serious injury or death can occur if towing safety rules are not followed. -Drive safely. Be aware of the added length of the log splitter. -Never ride or transport cargo on the log splitter. -Drive the vehicle with the log splitter securely attached. -Turn off the vehicle before leaving the log splitter unattended. -Choose a level surface to operate the log splitter. -Block the log splitter wheels to prevent unintended movement. -Never tow or operate this splitter while under the influence of alcohol, drugs, or medication.</p>

Save These Instructions

WARNING

	<p>6.) Risk of fire and explosion. Hot exhaust fumes from engine can cause fire. Gasoline is highly flammable and explosive. You can be burned or seriously injured when handling fuel.</p> <ul style="list-style-type: none"> -Position muffler at least 7 feet from combustible objects. -Before adding fuel, stop the engine and keep heat, sparks, and flame away. <p>Do not add fuel when engine is running or still hot. No smoking near engine.</p> <ul style="list-style-type: none"> -Do not pump fuel directly into engine at gas station. Static charge can build and ignite fuel. Use a safety approved fuel container to transfer gas to the engine. Wipe up fuel spills immediately. -Only store and handle fuel outdoors. Gasoline vapors can ignite if they collect inside an enclosure. Explosion can result. -Do not change or add to exhaust system. Fire can result. -Do not change or add fuel tanks or fuel lines. Fire can result. -Before each use, check fuel tank and fuel lines for leaks. Any fuel leak is a fire hazard. Fix any fuel leaks before starting engine. -During transportation take precautions to make sure machine will not tip over and cause a fuel leak fire hazard.
	<p>7.) Breathing hazard. Poisonous fumes from engine can kill you. Do not operate indoors even if Ventilated. For outdoor use only.</p>

	<p>CAUTION</p> <p>1.) Hot muffler. You can be burned by muffler and oil tank housing. Do not touch.</p>
---	--

MACHINE COMPONENT DEFINITIONS

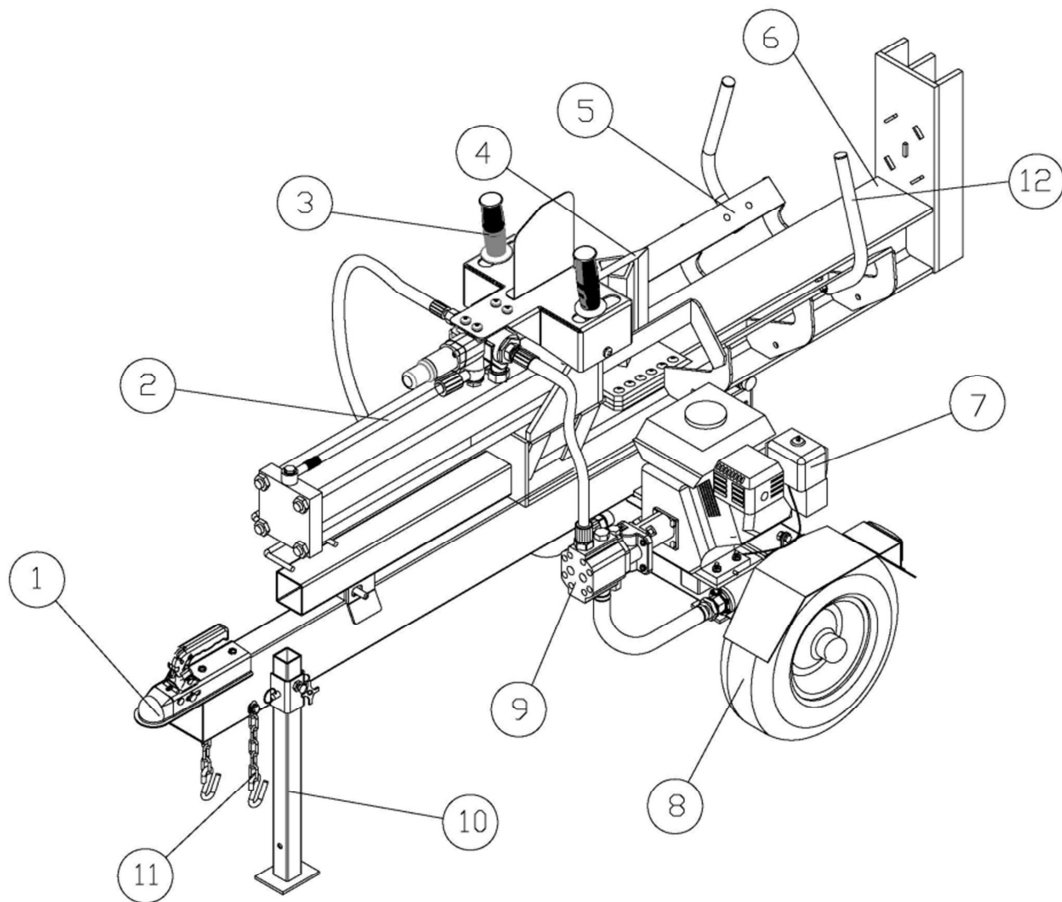

- 1) **2" Coupler.** Attaches the log splitter to your vehicle. Fits only 2" hitch balls.
- 2) **Hydraulic Cylinder.** The hydraulic cylinder has a 4" bore and a 22-11/16" stroke. It is rated to 3500 psi.
- 3) **Control Valve Handle.** Use the control valve handle to move the wedge slide forward and backward.
- 4) **Wedge.** The wedge features wedge wings and a taper that makes splitting easier.
- 5) **Log Cradle.** Keeps the log on the beam without operator assistance.
- 6) **Beam.** The beam is made of 6" wide flange beam (also called I-Beam).
- 7) **Engine.** The air cooled engine powers the hydraulic pump.
- 8) **Tires.** Maximum rated speed is 30km per hour.
- 9) **Gear Pump.** The gear pump makes the hydraulic oil flow through the system.
- 10) **Leg.** The leg supports the log splitter while operating. The leg should be raised while towing(see Operation Instructions).
- 11) **Safety Chains.** A safety feature to prevent loss of log splitter while towing.
- 12) **Cradle.** Keeps the log on the beam without operator assistance.

OPERATION INSTRUCTIONS

Proper Operation of the Log Splitter

- 1.) Load a log onto the beam and against the endplate.
- 2.) Serious accidents can happen when other people are allowed inside the work zone. Keep everyone else out of the work zone while operating control valve.
- 3.) Make sure hands are clear of crush hazard zones.
- 4.) Push control valve handle FORWARD by two hands to split log.
- 5.) Push control valve handle BACKWARD by two hands to return wedge to its original position.
- 6.) Clear the split wood from the work zone.

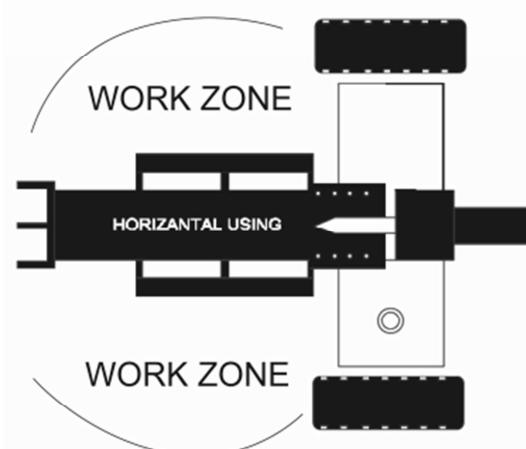
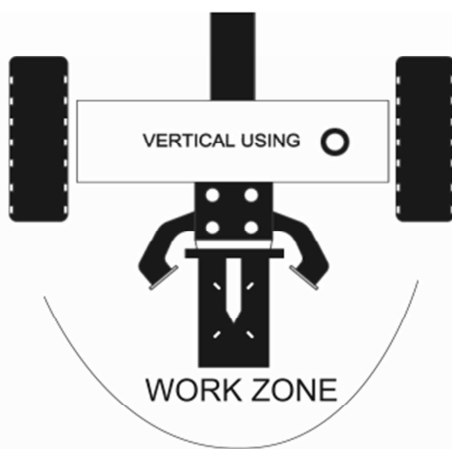

DISLodge LODGED WOOD AS FOLLOWS:

- § Push the push plate completely back by fully releasing the operating handle.
- § Place a wooden wedge squarely under the placed log. Push the push plate in such a way that the wedge comes to rest directly below the stuck log.
- § If this does not dislodge the log, use a larger wedge, and activate the push plate until the log is dislodged.

CAUTION:

- § There must never be two persons by the log splitter when a lodged log needs dislodging
- § Wood that is stuck should never be hit off or blocked in an attempt to release it, as the engine block can break.
- § All safety provisions in chapter 'General Safety Provisions' must be observed when carrying out this operation. The manufacturer shall not be responsible for material damage or injury to persons or animals caused by improper use or by noncompliance with the safety provisions.



Crush hazard.

Wedge can cut through skin and break bones. Keep both hands away from wedge and endplate.

- Serious accidents can happen when other people are allowed inside the work zone. Keep everyone else out of the work zone while operating control valve.
- Do not wear loose clothing. It can get tangled in moving parts of log splitter.
- Only use the log splitter in daylight so you can see what you are doing.



Towing hazard.

Serious injury or death can occur if towing safety rules are not followed.

- Drive safely. Be aware of the added length of the log splitter.
- Never ride or transport cargo on the log splitter.
- Drive the vehicle with the log splitter securely attached.
- Turn off the vehicle before leaving the log splitter unattended.
- Choose a level surface to operate the log splitter.
- Block the log splitter wheels to prevent unintended movement.
- Never tow or operate this splitter while under the influence of alcohol, drugs, or medication.

OPERATION INSTRUCTIONS

HOW TO SPLITE THE LOG WITH SLANT SURFACE

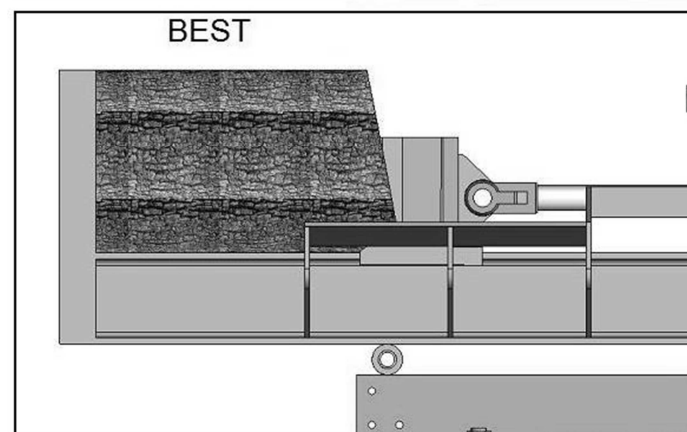
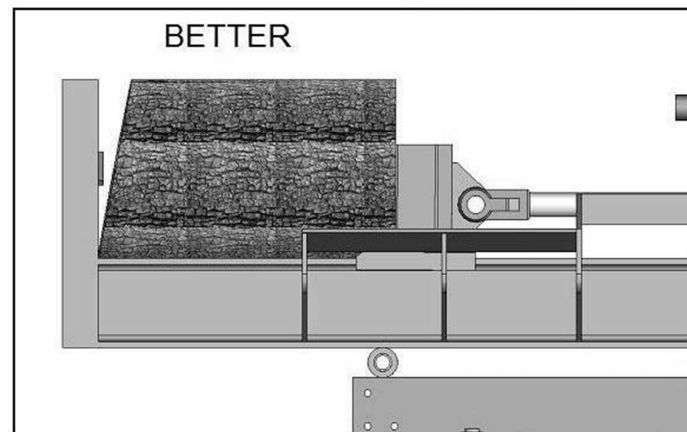
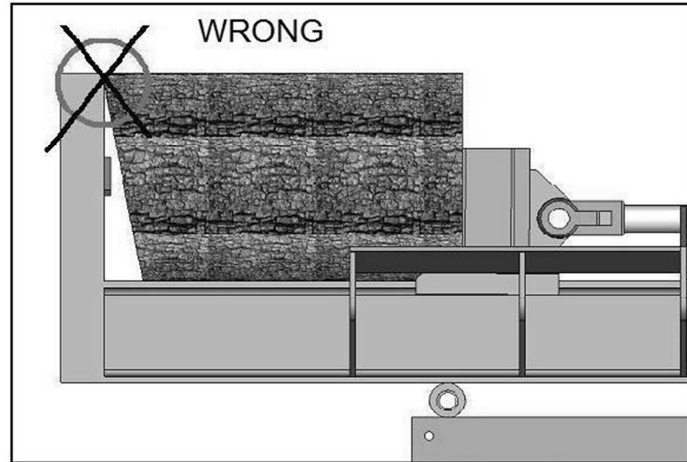

For Horizontal Using

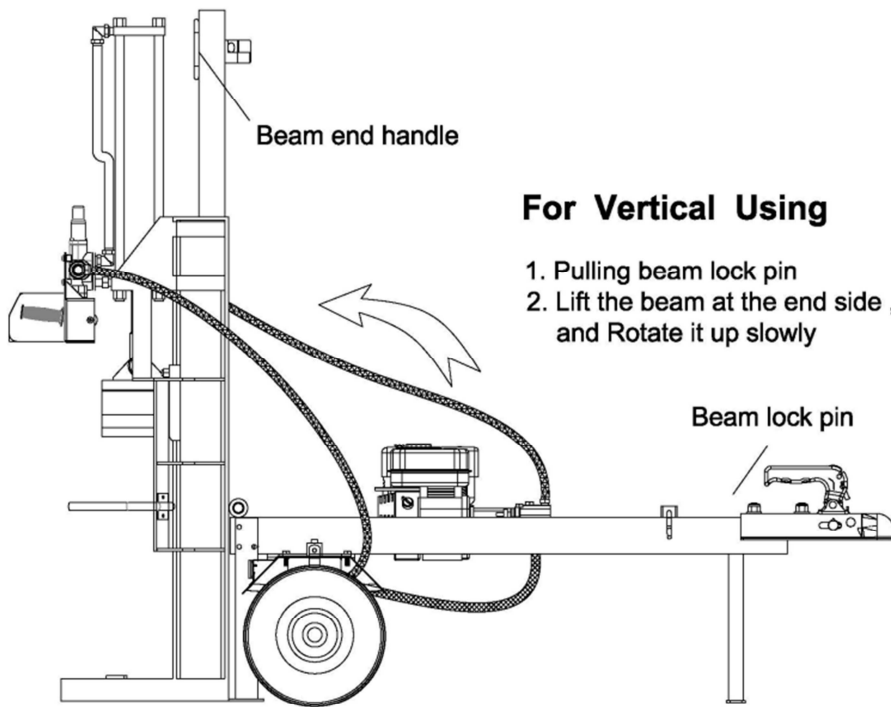
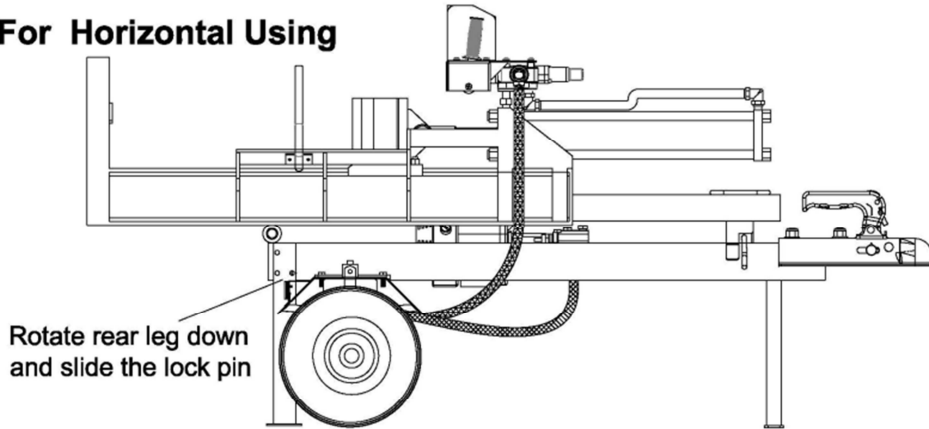

For Vertical Using

1. Pulling beam lock pin
2. Lift the beam at the end side , and Rotate it up slowly

For Vehicle towing

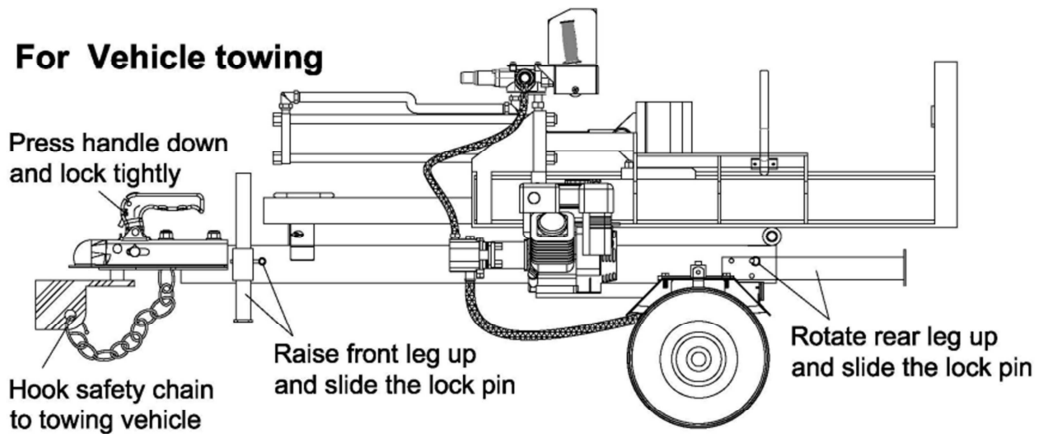

MAINTENANCE AND STORAGE

1. Never tamper with safety devices. Check their proper operation regularly.
2. Check bolts and screws for proper tightness at frequent intervals to keep the machine in safe working condition. Also, visually inspect machine for any damage and repair, if needed.
3. Before cleaning, repairing, or inspecting, stop the engine and make certain the impeller and all moving parts have stopped. Disconnect the spark plug wire and ground it against the engine to prevent unintended starting.
4. Do not change the engine governor settings or over speed the engine. The governor controls the maximum safe operating speed of the engine.
5. Maintain or replace safety and instruction labels, as necessary.
6. Follow this manual for safe loading, unloading, transporting, and storage of this machine.
7. Never store the machine or fuel container inside where there is an open flame, spark or pilot light such as a water heater, furnace, clothes dryer, etc.
8. Always refer to the operator's manual for proper instructions on off- season storage.
9. If the fuel tank has to be drained, do this outdoor.
10. Observe proper disposal laws and regulations for gas, oil, etc. to protect the environment.



After performing maintenance, make sure all guards, shields, and safety features are put back in place. Failure to follow this warning can result in serious injury.

Shutting down the unit

Caution

Material damage to the unit.

When the engine has cooled down, store the unit in a clean and dry location.

If storage is prolonged, always protect the unit, e.g. in winter, from rust.

After the season or if the unit is not used for more than a month:

- Clean the unit.
- Protect all metal parts from rust by wiping them with an oiled cloth or spraying them with oil.
- Drain fuel (outdoors only) and disconnect the engine as described in the engine manual.
- Inflate the tyres to the appropriate pressure.
- Store the unit in a clean, dry location.

Transporting the unit

Caution!

Before transporting the unit, always:

- close the fuel tap
 - remove the spark-plug terminal
- Never manually pull or push the unit over hilly or uneven terrain.*

To change the place of use, push or pull the unit over short distances only and on absolutely flat terrain/surfaces only. Otherwise use a suitable means of transport.

Short distances

Danger

Slowly and carefully move the unit over flat surfaces.

Long distances

Caution Damage in transit

The utilised means of transport (e.g. transportation vehicle, loading platform, etc.) must be used as intended (see associated operating manual).

If transported on a transportation vehicle, the unit must be secured to prevent it from slipping.

Leaking fuel is an environmental hazard.

Transport the unit in a horizontal position only.

Refer to the engine owner’s manual for engine maintenance.

What	When	How
Hoses	Each Use	Inspect for exposed wire mesh and leaks. Replace all worn or damaged hoses before starting engine
Hydraulic Fittings	Each Use	Inspect for cracks and leaks. Replace all damaged fittings before starting engine
Nuts and Bolts	Each Use	Check for loose bolts
Beam	Each Use	Apply grease to beam surface
Moving Parts	Each Use	Clear debris

	<p>Skin injection hazard. High pressure fluid can inject under skin resulting in serious injury including amputation.</p> <ul style="list-style-type: none"> -Make sure all fittings are tight before applying pressure. Relieve system pressure before servicing. -Do not check for leaks with hand. Instead, use a piece of cardboard to check for leaks. -If skin injection happens, seek immediate “Surgical Treatment”.
---	--

TROUBLESHOOTING

Problem	
Cylinder rod will not move	SOLUTION: A,D,E,H,J
Slow cylinder rod speed when extending or retracting	SOLUTION: A,B,C,H,I,K,L
Wood will not split or splits extremely slowly	SOLUTION: A,B,C,F,I,K
Engine bogs down during splitting	SOLUTION: G,L
Engine stalls under low load condition	SOLUTION: D,E,L,M

Cause	Solution
A -Insufficient oil to pump	Check oil level in reservoir
B -Air in oil	Check oil level in reservoir
C -Excessive pump inlet vacuum	Check pump inlet hose for blockage or kinks
D -Blocked hydraulic lines	Flush and clean the splitter hydraulic system
E -Blocked control valve	Flush and clean the splitter hydraulic system
F -Low control valve setting	Adjust control valve with a pressure gauge
G -High control valve setting	Adjust control valve with a pressure gauge

H -Damaged control valve	Return control valve for authorized repair
I -Internal control valve leak	Return control valve for authorized repair
J -Internal cylinder leak	Return cylinder for authorized repair
K -Internally damaged cylinder	Return cylinder for authorized repair
L -Engine Control out of adjustment	Adjust idle control nuts
M -Engine is loaded during idle down mode	Use shorter log length (24" or less) to allow engine to speed up before contact.

SPECIFICATIONS	
Log Splitter model	GFBHT65-22TBSI/C
Engine Model	120000
Output	4.8kW(6.5HP)
Engine type	4-Stroke,Overhead Valve Single Cylinder
Cooling system	Forced Air
Engine displacement	208 cm ³
Max.speed(rpm)	3600min-1
Fuel consumption(gph)	0.51GPH
Bore x stroke (mm)	68.28 x 55.88mm
Oil Capacity	0.54-0.59L
Maximum Pressure	24Mpa – 20T
Maximum Flow	30L/min
Hydraulic Fluid Capacity	9.5L or the level of the oil in the middle of oil window on oil tank.
Hydraulic Fluid Type	10wt AW32, ASLE, H-150, or ISO32
Coupler Size	2" Ball
Maximum Towing Speed	30Km/h
Maximum Log Length	61cm
Maximum Log Weight	45kg
Hydraulic Cylinder Bore	10.2cm
Hydraulic Cylinder Stroke	57.6cm

Maximum Log Diameter	30cm
Minimum Log Diameter	5cm
Sound pressure level at work station	95.5

Weight : 206 Kg

Noise emission values measured according to relevant standard.

Acoustic pressure level LpA 90.5 dB(A) K = 3 dB(A)
 Acoustic power level LwA 95.5 dB(A) K = 3dB(A)

	ATTENTION ! The sound power pressure may exceed 85 dB(A), in this case individual hearing protection must be worn.
---	---

Weighted root mean square acceleration according to relevant standard. :
 < 2.5 m/s²



The declared vibration total value has been measured in accordance with a standard test method and may be used for comparing one tool with another that the declared vibration total value may also be used in a preliminary assessment of exposure.



A warning that the vibration emission during actual use of the power tool can differ from the declared total value depending on the ways in which the tool is used and of the need to identify safety measures to protect the operator that are based on an estimation of exposure in the actual conditions of use (taking account of all parts of the operating cycle such as the times when the tool is switched off and when it is running idle in addition to the trigger time).

The manufacturer reserves the right to make improvements in design and/or changes in specifications at any time without incurring any obligation to install them on units previously sold.

See below pictures to know the engine



Throttle level

Engine switch



Fuel cap



Choke lever

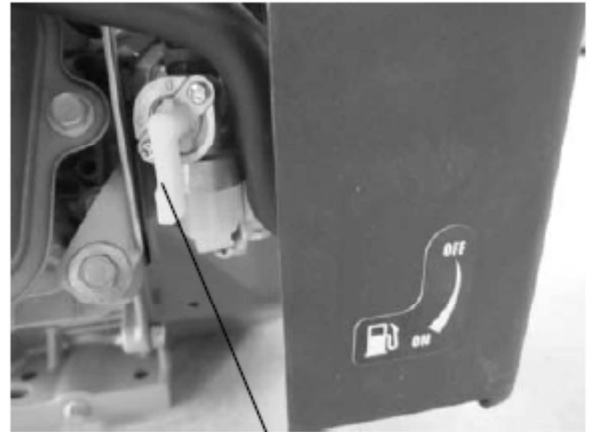

Fuel valve lever

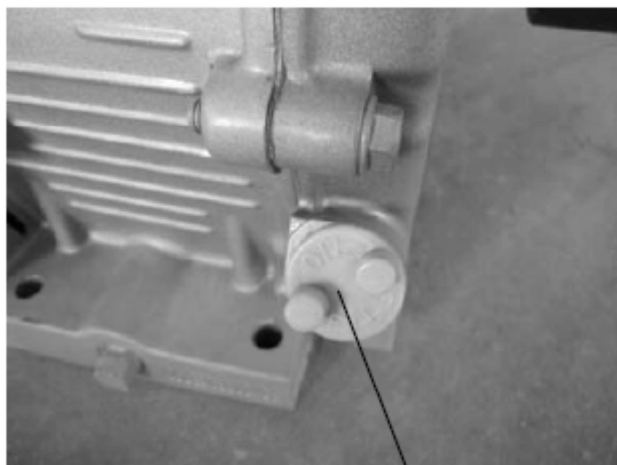

Oil cap

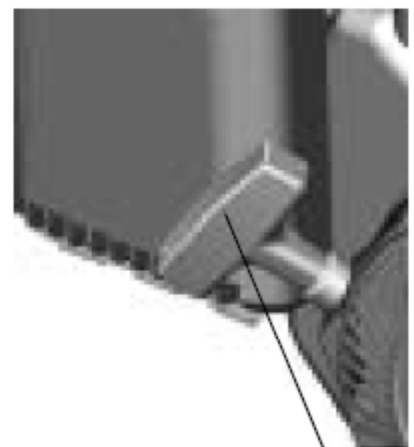

Recoil starter



Oil Bolt

Gas and Oil Fill-Up

Open the fuel cap and oil cap separately and add gasoline and oil to the relevant tank. (see pictures on page 15)

Oil fill-up: Check oil level regularly: fill to full mark on dipstick. **Do Not Overfill.** Use SAE 30 oil above 32° F. Change oil after first 5 hours and every 50 hours thereafter.

Gas Fill-up: Use clean, fresh, lead-free gas.

If you want to drain the oil, you can twist-off the oil bolt(see picture on page 16), then the oil will flow from the oil tank.



WARNING: Never fill fuel tank indoors with engine running or until the engine has been allowed to cool for at least two minutes after running.

Starting Engine

Engine Starting Procedure:

1. Move the fuel valve lever to the ON position. The fuel valve opens and closes the passage between the fuel tank and the carburetor. The fuel valve must be in the ON position for the engine to run.
2. To start a cold engine, move the choke lever to the CLOSED position. To restart a warm engine, leave the choke lever in the OPEN position. The choke lever opens and closes the choke valve in the carburetor. The CLOSED position enriches the fuel mixture for starting a cold engine. The OPEN position provides the correct fuel mixture for operation after starting, and for restarting a warm engine.
3. Move the throttle lever away from the SLOW position, about 1/3 of the way toward the FAST position. The throttle lever controls engine speed. Moving the throttle lever in one direction or the other, makes the engine run faster or slower.
4. Turn the engine switch to the ON position. The engine switch enables and disables the ignition system. The engine switch must be in the ON position for the engine to run. Turning the engine switch to the OFF position stops the engine.
5. Operate the RECOIL STARTER: Pull the starter grip lightly until you feel resistance, then pull briskly. Return the starter grip gently. Pulling the starter grip operates the recoil starter to crank the engine.
6. If the choke lever has been moved to the CLOSED position to start the engine, gradually move it to the OPEN position as the engine warms up.



WARNING: Never run the engine indoors or in a poorly ventilated area. Engine exhaust contains carbon monoxide, an odorless and deadly gas



WARNING: ALWAYS CHECK OIL LEVEL BEFORE STARTING MACHINE

Stopping Engine

To stop the engine in an emergency, simply turn the engine switch to the OFF position. Under normal conditions, use the following procedure.

1. Move the throttle lever to the SLOW position.
2. Turn the engine switch to the OFF position.
3. Turn the fuel valve lever to the OFF position. When the engine is not in use, leave the fuel valve lever in the OFF position to prevent carburetor flooding and to reduce the possibility of fuel leakage.

ASSEMBLY

Open Shipping Crate

- 1) Set the shipping Crate on a solid, flat surface.
- 2) Carefully cut the shipping bands and remove lid of shipping crate.
- 3) Using two people to lift, carefully remove the engine, oil tank, wheels, tow bar, support legs, and hardware. (For parts reference see page22-24 in manual)
- 4) Leave the hydraulic cylinder/log cradle in the shipping crate until step 6 in the assembly process.
- 5) Locate all hardware before beginning assembly.

Step 1: Wheel Assembly

Fix the wheel (#51) to the oil tank (#39) axle by a flat washer $\text{\O}20$ (#25), slotted nut M20(#88), cotter pin $\text{\O}4 \times 36$ (#52) and attach the axle cap (#101).

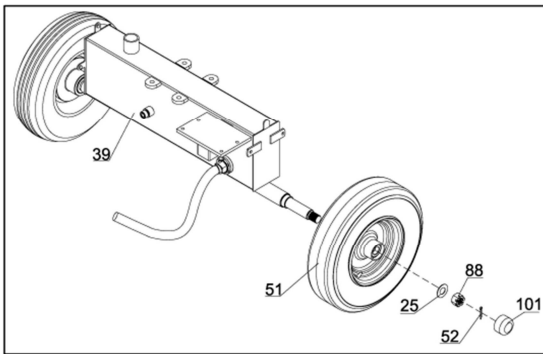

Step 2: Attach Tow bar and Support Leg

Fix the support leg (#62) to the tow bar (#30) by a pin (#42) and handle wheel (#83).

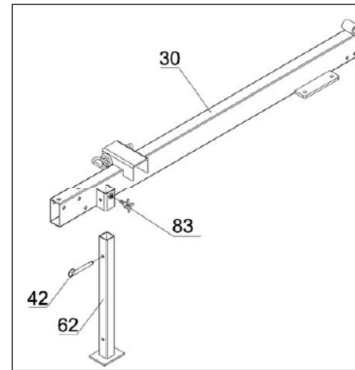

Step 3: Attach Tow bar to Oil Tank

Fix the tow bar (#39), to the oil tank by using 4 sets of hex bolt M12x40 (#31), flat washer $\text{\O}12$ (#3) and lock nut M12 (#67).

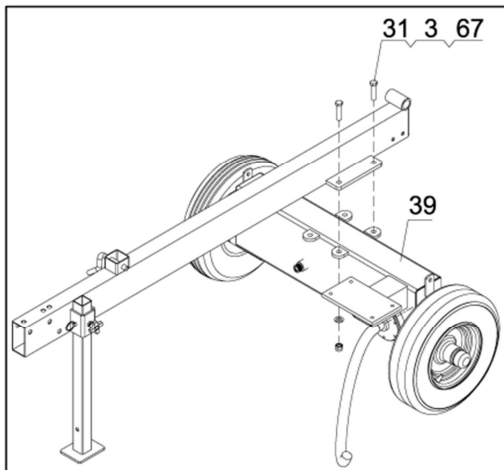

Step 4: Assemble Rear Support Leg

Fix the rear support (#34) to the tow bar by using hex bolt M10x75 (#36), lock nut M10 (#32), flat washer $\text{\O}10$ (#97). Slide in hitch pin (#35) and secure with R pin $\text{\O}3 \times 55$ (#26).

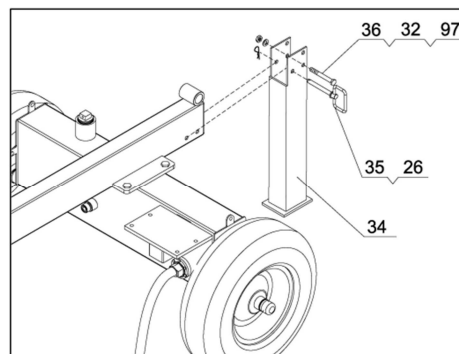

Step 5: Attach Hydraulic Cylinder Log Cradle

Assemble the hydraulic cylinder to the tow bar, secure with cotter pin $\text{Ø}4 \times 40$ (#12) & Hinge Pin (#37).

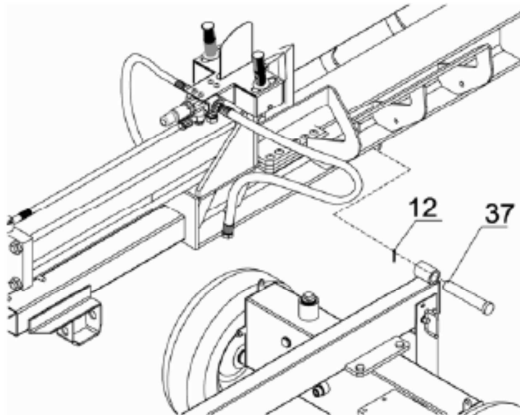

Step 6: Attach Engine

1. Assemble the engine to the oil tank by using hex bolt M8x75 (#48), flat washer $\text{Ø}8$ (#45), lock washer $\text{Ø}8$ (#46) and lock nut M8 (#57).
2. Place 4 polyurethane blocks (#103) and big flat washer $\text{Ø}10$ (#102) between the engine and mounting plate.

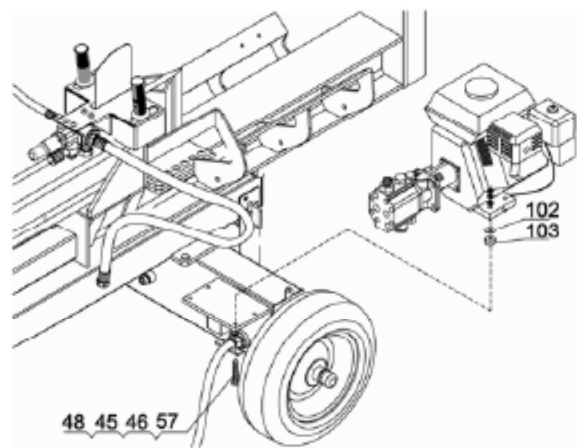

Step 7: Assemble Ball Coupler & Chain

1. Attach the coupler (#28) to the tow bar by using hex bolt M12x120 (#43), flat washer \varnothing 12 (#3) and lock nut M12 (#67).
2. Attach two chains (#41) to the tow bar by using hex bolt M12x90 (#40), flat washer \varnothing 12 (#3), lock nut M12 (#67) and thick flat washer \varnothing 12 (#68).

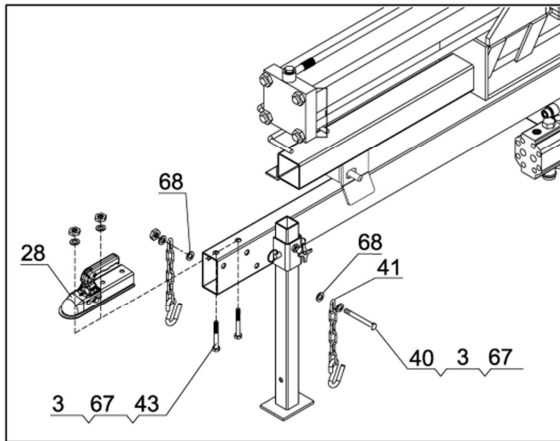

Step 8: Attach Wheel Fenders

Attach right fender(#72) and left fender(#74) by using hex bolt M10x30 (#73), flat washer \varnothing 10 (#97), lock washer \varnothing 10 (#33) and lock nut M10 (#32).

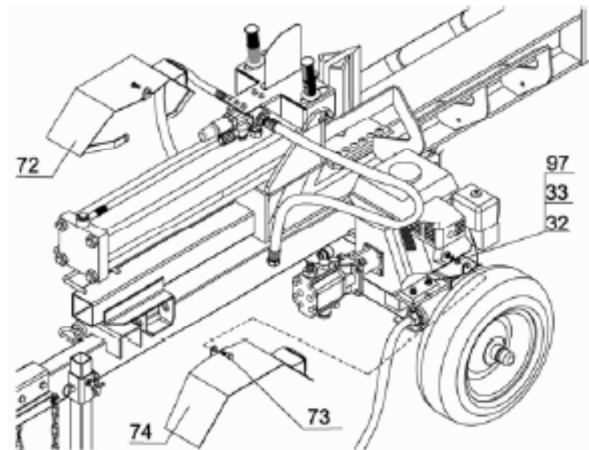

Step 9: Attach Hydraulic Hoses and Cradle

1. Thread the outlet connector (#59) to the top of the gear pump (#47). Use Teflon tape to ensure tight fit.
2. Place an O ring (#61) onto the exposed threads of the outlet connector. Then attach hose (#13) to outlet connector.
3. Attach hose (#15) to the port on the oil tank. Place an O ring (#61) on the port and tighten the hose using Teflon tape.
4. Attach the oil pipe (#60) to the bottom of the gear pump (#47) by the clamp (#78).
5. Attach the cradle (#107) to the beam (#1) by using hex bolt M8x25 (#44) and nylon lock nut M8 (#57).

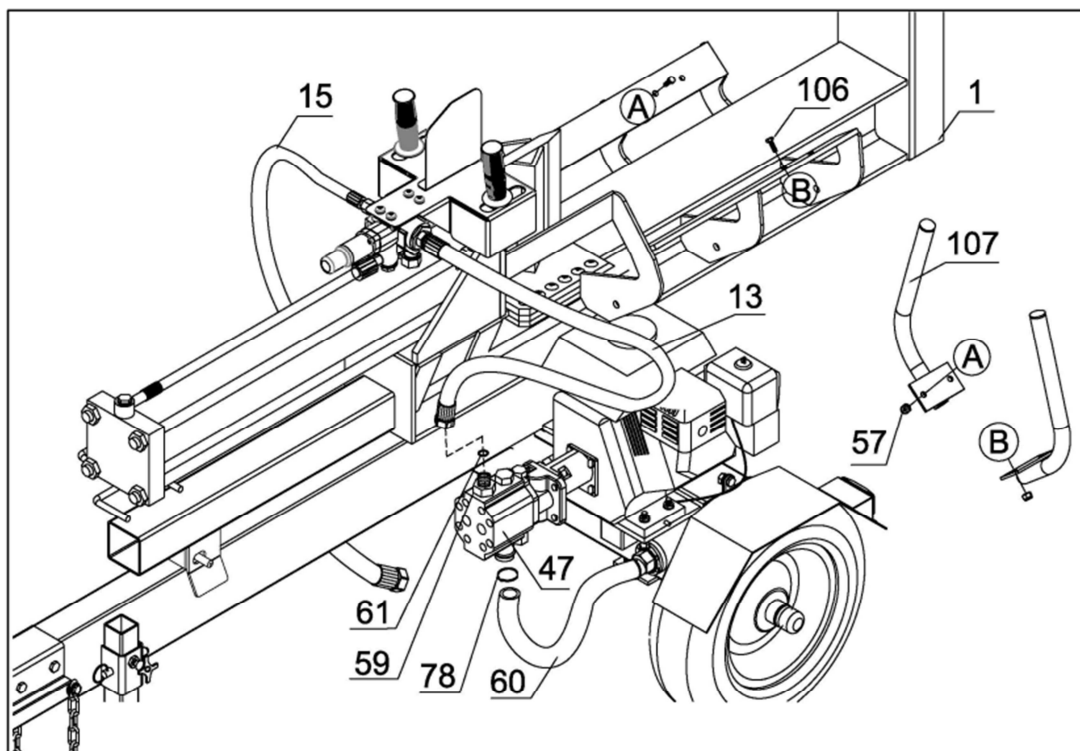

CLEANING AND MAINTENANCE : See the manual Briggs & Stratton in Annex

SERVICE DEPARTMENT

_ Damaged switches must be replaced by our after-sales service department.

AFTER-SALES SERVICE AND APPLICATION SERVICE

Our after-sales service responds to your questions concerning maintenance and repair of your product as well as spare parts. Exploded views and information on spare parts can also be found under: www.eco-repa.com

GARDEO application service team will gladly answer questions concerning our products and their accessories : sav@eco-repa.com

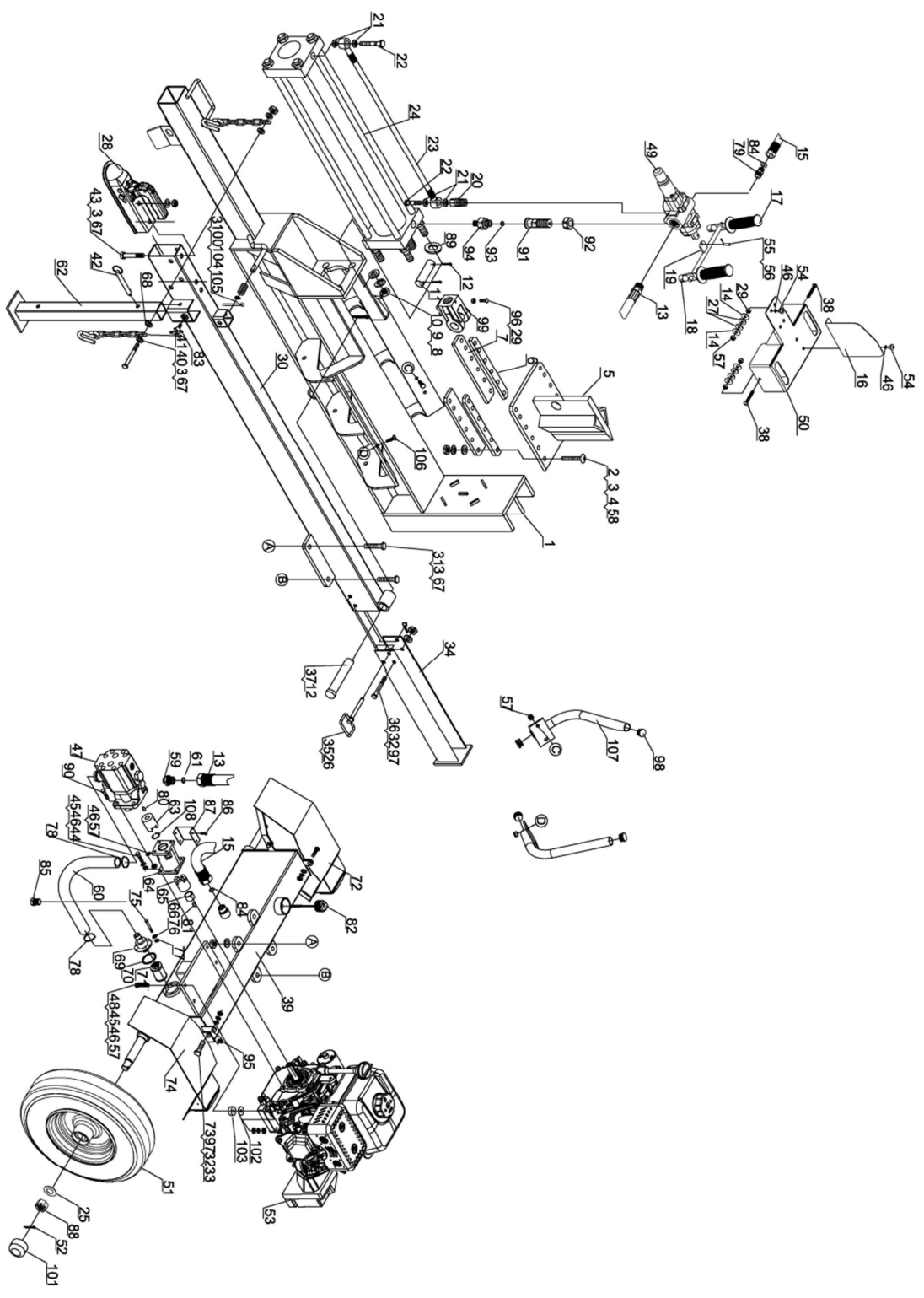



FR

- Ne jamais laisser un enfant ou une autre personne n'ayant pas pris connaissance des instructions d'utilisation se servir de la machine. Il est possible que les réglementations locales fixent une limite d'âge minimum de l'utilisateur. Gardez la machine non utilisée hors de la portée des enfants.
 - Cet appareil n'est pas prévu pour être utilisé par des personnes (y compris les enfants) dont les capacités physiques, sensorielles ou mentales sont réduites, ou des personnes dénuées d'expérience ou de connaissance, sauf si elles ont pu bénéficier, par l'intermédiaire d'une personne responsable de leur sécurité, d'une surveillance ou d'instructions préalables concernant l'utilisation de l'appareil. ».
- Il convient de surveiller les enfants pour s'assurer qu'ils ne jouent pas avec l'appareil.

NL

- Laat kinderen of personen die deze voorschriften niet gelezen hebben de machine nooit gebruiken. In uw land gelden eventueel voorschriften ten aanzien van de leeftijd van de bediener. Bewaar de machine buiten het bereik van kinderen wanneer deze niet wordt gebruikt.
 - Dit gereedschap is er niet voor bestemd om te worden gebruikt door personen (inclusief kinderen) met beperkte fysieke, zintuigelijke of geestelijke vermogens of gebrekkige ervaring en/of gebrekkige kennis, tenzij zij onder toezicht staan van een voor hun veiligheid verantwoordelijke persoon, of zij van deze persoon instructies ontvangen ten aanzien van het gebruik van het gereedschap.
- Het moet toezicht houden op kinderen om ervoor te zorgen dat zij niet met het apparaat spelen.

GB

- Never allow children or people unfamiliar with these instructions to use the machine. Local regulations may restrict the age of the operator. When not in use store the machine out of reach of children.
 - This tool is not intended for use by persons (including children) with reduced physical, sensory or mental capabilities, or lack of experience and knowledge, unless they have been given supervision or instruction concerning use of the appliance by a person responsible for their safety.
- It should supervise children to ensure they do not play with the device.

SN : 2015.07 :001~22
20.05.11187
Date d'arrivée: 10/08/2015
Année de production : 2015

FR

Déclaration de conformité



Nous « **GARDEO** » certifions par la présente que la machine spécifiée ci-après répond de par sa conception et son type de construction ainsi que de par la version que nous avons mise sur le marché aux prescriptions fondamentales stipulées en matière de sécurité et d'hygiène par les directives européennes en vigueur.

Toute modification apportée à la machine sans notre accord rend cette déclaration invalide.

Produit: FENDEUSE DE BÛCHES
Type: GFBHT65-22TBSI/C

Directives européennes en vigueur :
2006/42/ CEE – 2004/108/ CEE
2005/88/CEE

Normes harmonisées appliquées :
EN 609-1 :1999/+A2 :2009
EN ISO 14982 :2009
EN ISO 3744 :1995
EN 11094 :1991

GARDEO
81 rue de Gozée 6110 Montigny-le-Tilleul Belgique

Belgique, Juin 2015

Mr Joostens Pierre
Président-Directeur Général

GARDEO, rue de Gozée 81,
6110 Montigny-le-Tilleul, Belgique
Tél : 0032 (0) 71 29 70 70
Fax : 0032 (0) 71 29 70 86
Dossier technique auprès de: info@eco-repa.com

Caractéristiques techniques Produit: FENDEUSE DE BÛCHES Type: GFBHT65-22TBSI/C

208 cm³ - 20 Tonnes

Valeurs des émissions sonores mesurées selon la norme applicable :
Pression acoustique LpA 90.5 dB(A) K = 3dB(A)
Puissance acoustique LwA 95.5 dB(A) K = 3 dB(A)

Valeur quadratique moyenne pondérée de l'accélération selon la norme applicable :
< 2.5 m/s²

SN : 2015.07 :001~22
20.05.11187
Aankomstdatum: 10/08/2015
Productiejaar: 2015

NL

EG-verklaring van overeenstemming



Hierbij « **GARDEO** » verklaren wij dat de hierna vermelde machine door haar ontwerp en bouwwijze en in de door ons in de handel gebrachte uitvoering voldoet aan de betreffende fundamentele veiligheids-en gezondheidseisen, zoals vermeld in de desbetreffende EG-richtlijnen. Deze verklaring verliest haar geldigheid wanneer zonder overleg met ons veranderingen aan de machine worden aangebracht.

Product: HOUTSPLIJTER
Type : GFBHT65-22TBSI/C

Van toepassing zijnde EG-richtlijnen
2006/42/ EEG – 2004/108/ EEG
2005/88/ EEG

Toegepaste geharmoniseerde normen
EN 609-1/+A2 :2009
EN ISO 14982 :2009
EN ISO 3744 :1995
EN 11094 :1991

GARDEO
81 rue de Gozée 6110 Montigny-le-Tilleul Belgique

Belgique, juni 2015

Mr Joostens Pierre
Président-Directeur Général

GARDEO, rue de Gozée 81,
6110 Montigny-le-Tilleul, Belgique
Tél : 0032 (0) 71 29 70 70
Fax : 0032 (0) 71 29 70 86
Dossier technique auprès de: info@eco-repa.com

Technische Daten **Product: HOUTSPLIJTER** **Type : GFBHT65-22TBSI/C**

208 cm³ - 20 Tonnes

toepassing zijnde standaard :

Lpa (Geluidsdruk niveau)	90.5 dB(A)	K = 3dB(A)
Lwa (Geluidsprestatie niveau)	95.5 dB(A)	K = 3 dB(A)

Gewogen kwadratische gemiddelde waarde de van toepassing zijnde standaard :
<2.5m/s²

SN : 2015.07 :001~22
20.05.11187
Arrival date : 10/08/2015
Production year : 2015

GB

Declaration of Conformity



We "GARDEO" hereby declare that the machine described below complies with the relevant basic safety and health requirements of the EU Directives, both in its basic design and construction as well as in the version put into circulation by us. This declaration shall cease to be valid if the machine is modified without our prior approval.

Product: WOOD SPLITTER
Type: GFBHT65-22TBSI/C

Relevant EU Directives
2006/42/ EC – 2004/108/EC
2005/88/EC

Applied harmonized standards
EN 609-1/+A2 :2009
EN ISO 14982 :2009
EN ISO 3744 :1995
EN 11094 :1991

GARDEO,
81 rue de Gozée 6110 Montigny-le-Tilleul Belgique

België, June 2015

Mr Joostens Pierre
Directeur

GARDEO, rue de Gozée 81,
6110 Montigny-le-Tilleul, Belgique
Tél : 0032 (0) 71 29 70 70
Fax : 0032 (0) 71 29 70 86
Technisch dossier bi j:info@eco-repa.com

Technical Data

Product: WOOD SPLITTER
Type: GFBHT65-22TBSI/C

208 cm³ - 20 Tonnes

Noise emission values measured according to relevant standard.

Acoustic pressure level	LpA 90.5 dB(A) K = 3 dB(A)
Acoustic power level	LwA 95.5 dB(A) K = 3 dB(A)

Weighted root mean square acceleration according to relevant standard. :
<2.5 m/s²

SN : 2015.07 :001~22
20.05.11187
Ankunftsdatum : 10/08/2015
Fertigungsjahr : 2015

DE

EG-Konformitätserklärung



Hiermit erklären wir « **GARDEO** », dass die nachfolgend bezeichnete Maschine aufgrund ihrer Konzipierung und Bauart sowie in der von uns in Verkehr gebrachten Ausführung den einschlägigen grundlegenden Sicherheits- und Gesundheitsanforderungen der EG-Richtlinien entspricht. Bei einer nicht mit uns abgestimmten Änderung der Maschine verliert diese Erklärung ihre Gültigkeit.

Produkt : HOLZSPALTER
Typ : GFBHT65-22TBS/C

Einschlägige EG-Richtlinien
2006/42/ EC – 2004/108/EC
2005/88/EC

Angewandte harmonisierte Normen :
EN 609-1/+A2 :2009
EN ISO 14982 :2009
EN ISO 3744 :1995
EN 11094 :1991

GARDEO
81 rue de Gozée 6110 Montigny-le-Tilleul Belgique

Belgien, Juni 2015

Mr Joostens Pierre
Direktor

GARDEO, rue de Gozée 81,
6110 Montigny-le-Tilleul, Belgique
Tél : 0032 (0) 71 29 70 70
Fax : 0032 (0) 71 29 70 86
Technische Unterlagen bei: info@eco-repa.com

Technische Daten

Produkt : HOLZSPALTER
Typ : GFBHT65-22TBS/C

208 cm³ - 20 Tonnes

Höhe des Schalldrucks:
LpA (Schalldruck) dB(A) 90.5 K= 3 dB(A)
LWA (Schalleistung) dB(A) 95.5 K= 3dB(A)

Gewichteter Effektivwert der Beschleunigung nach relevanten Standards. :
<2.5 m / s².



81, rue de Gozée
6110 Montigny-le-Tilleul
Belgique

Tél : 0032 71 29 70 70

Fax : 0032 71 29 70 86

Made in China

S.A.V
sav@eco-repa.com



Site S.A.V. D.N.V. Website
www.eco-repa.com
Your after sale partner



Service Parts separated



32 / 71 / 29 . 70 . 83



32 / 71 / 29 . 70 . 86

Fabriqu  en Chine - Vervaardigd in China - Made in China - Hergestellt in China - Fabbricato in Cina
2015

Sous r serve de modifications / Technische wijzigingen voorbehouden / Subject to technical modifications /
Con riserva di eventuali modifiche tecniche