

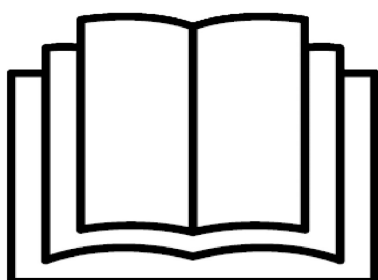

**GCBE18VCR-LI10L**



**FR COUPE BORDURE RECHARGEABLE**  
*TRADUCTION DES INSTRUCTIONS D'ORIGINE*  
**NL ACCUGAZONTRIMMER**  
*VERTALING VAN DE ORIGINELE INSTRUCTIES*  
**GB CORDLESS TRIMMER**  
*ORIGINAL INSTRUCTIONS*



S47 M11 Y2015

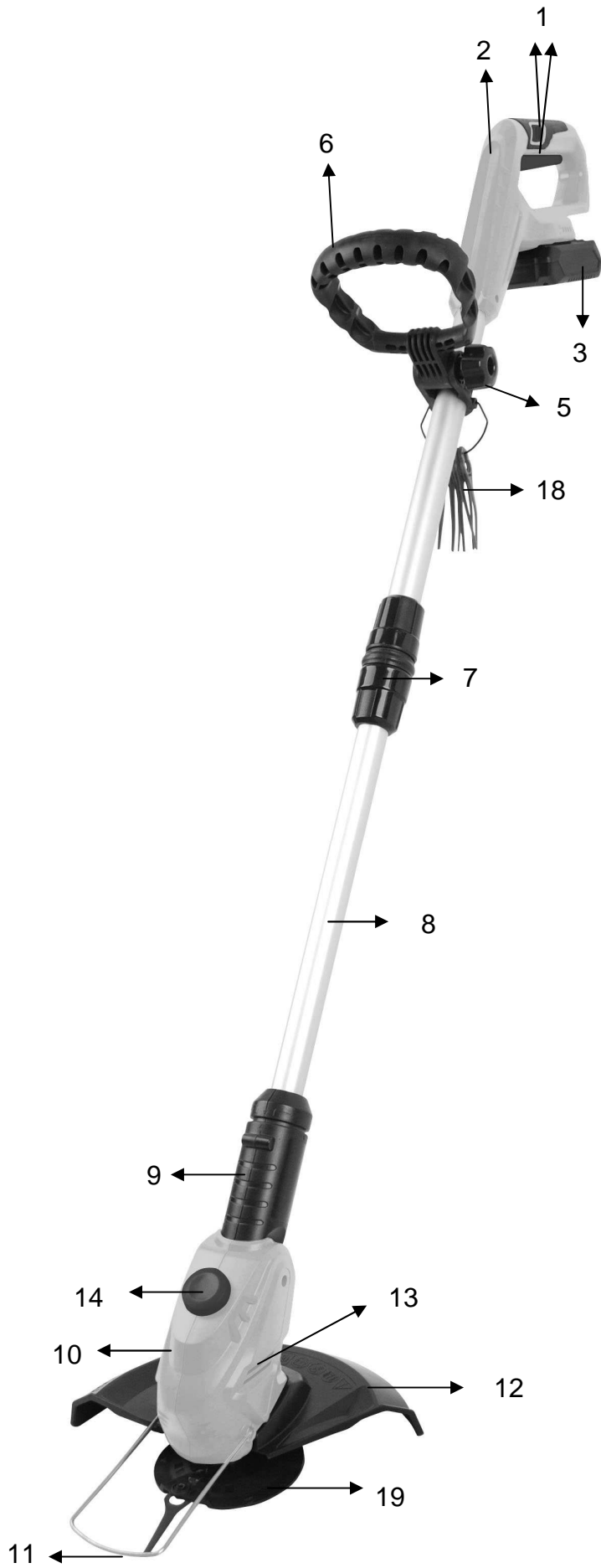

Montage de l'appareil - Monteren van het apparaat - Mounting the appliance

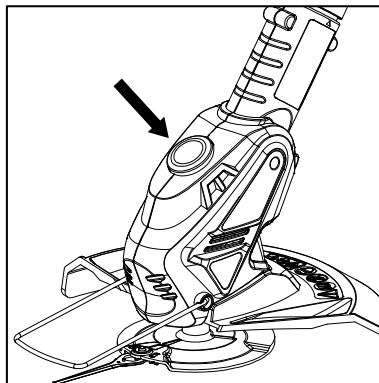
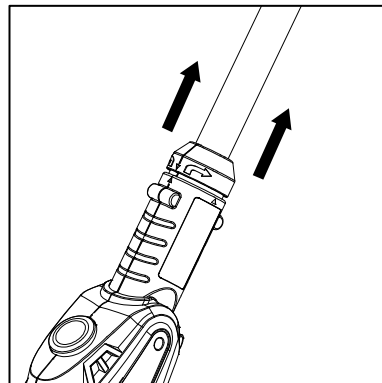
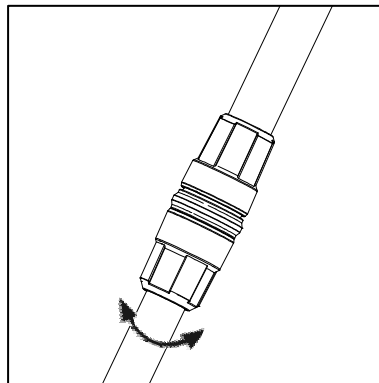
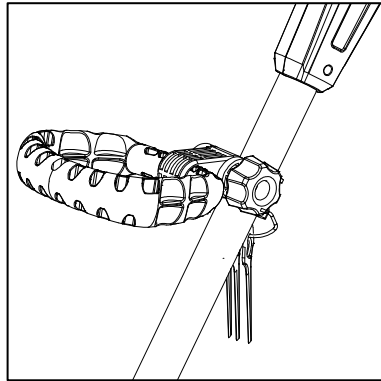
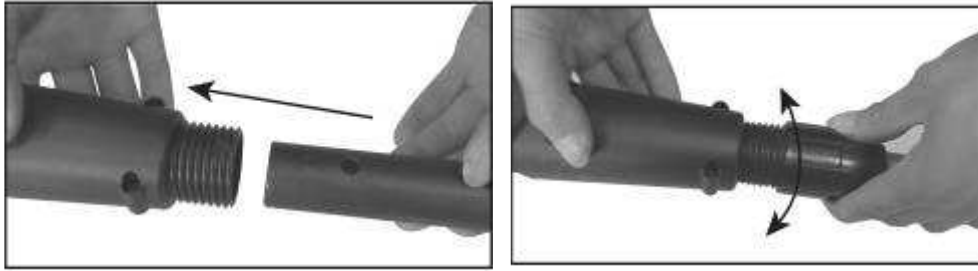

3 positions - 3 posities – 3 positions

**Montage du carter de protection - Monteren van de beschermkap - Mounting the guard**

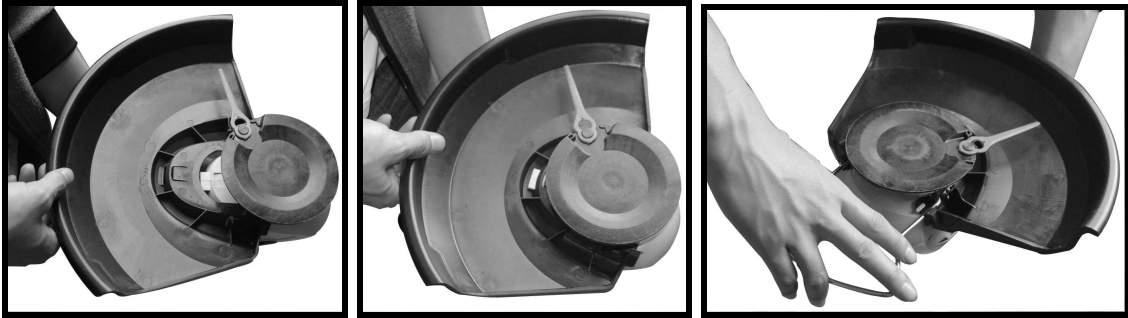

**Charger la batterie - Laad de batterij op - Charge the battery**

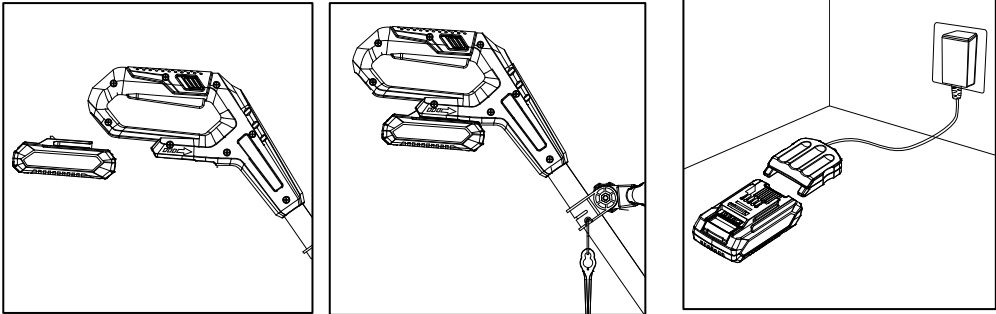

**Utilisation**

Votre coupe-bordures **ELEM GARDEN** est conçu pour la coupe et la finition des bordures de pelouse ainsi que pour couper l'herbe dans les espaces restreints. Cet outil est destiné à une utilisation exclusivement domestique.

**INSTRUCTIONS DE SÉCURITÉ IMPORTANTES**

**AVERTISSEMENT!** Veuillez lire toutes les consignes de sécurité et les instructions. Il y a un risque de choc électrique, d'incendie et/ou de blessure grave si les consignes et les instructions ne sont pas toutes respectées.

**Conservez toutes les consignes et instructions pour référence ultérieure.**

1. Familiarisez-vous avec les commandes et l'utilisation correcte du matériel.
2. Les éléments coupants continuent à tourner après l'arrêt du moteur.
3. Ne laissez pas des enfants ou des personnes ne connaissant pas ces instructions utiliser l'outil.
4. Cessez d'utiliser l'appareil lorsque des personnes, notamment des enfants, ou des animaux de compagnie se trouvent à portée.
5. Utilisez l'appareil uniquement en journée ou sous une lumière artificielle correcte.
6. Avant d'utiliser l'appareil et après tout impact, recherchez d'éventuels signes d'usure ou de dommage et réparez-les au besoin.
7. Veillez à ne pas vous blesser sur les dispositifs installés pour couper la longueur du fil. Après avoir sorti un nouveau fil de coupe, remplacez toujours l'appareil en position de fonctionnement normal avant de le mettre sous tension.
8. N'installez jamais d'éléments de coupe en métal.
9. Cet appareil ne doit pas être utilisé par des personnes (notamment des enfants) dont les capacités physiques, sensorielles ou mentales sont réduites ou n'ayant aucune expérience ni compétence, à moins d'avoir reçu des instructions relatives à l'utilisation de l'appareil par une personne responsable de leur sécurité ou d'être sous la supervision de celle-ci. Les enfants doivent être surveillés car ils ne doivent pas jouer avec l'appareil.
10. N'utilisez l'outil qu'avec une précaution et une attention extrêmes.
11. Utilisez l'outil uniquement si vous êtes en bonne condition physique. Effectuez tout le travail avec calme et prudence. Faites preuve de bon sens et gardez à l'esprit que l'opérateur ou l'utilisateur est responsable des accidents ou blessures infligés à d'autres personnes ou à leurs biens.
12. N'utilisez jamais l'outil lorsque vous êtes fatigué(e), malade ou sous l'emprise de l'alcool ou de médicaments.

13. Vous devez immédiatement mettre l'outil hors tension si vous constatez des signes de fonctionnement anormal.

**Utilisation prévue de l'outil**

1. Utilisez le bon outil. Le coupe herbe sans-fil doit être utilisé exclusivement pour couper l'herbe, les mauvaises herbes, les buissons et les sous-bois. Il n'est conçu pour aucune autre utilisation, telle que la coupe des haies, car cela comporte un risque de blessure.

**Équipement de protection individuelle**

1. Portez des vêtements adéquats. Les vêtements que vous portez doivent être fonctionnels et appropriés, c'est-à-dire qu'ils doivent être près du corps, sans pour autant gêner vos mouvements. Ne portez pas de bijoux ou de vêtements susceptibles d'être happés par l'appareil. Portez un filet de protection pour envelopper les cheveux longs.
2. Lorsque vous utilisez l'outil, portez toujours des chaussures de sécurité avec semelle antidérapante. Elles vous protégeront de blessures éventuelles et vous assureront une bonne stabilité.
3. Portez des lunettes ou un masque de protection.

**Sécurité électrique et de la batterie**

1. Évitez les environnements dangereux. N'utilisez pas l'outil dans des lieux humides et ne l'exposez pas aux intempéries. Le risque de choc électrique augmente lorsque de l'eau pénètre dans un outil électrique.
2. N'utilisez que le chargeur spécifié par le fabricant. Un chargeur adapté à un type de batterie peut créer un risque d'incendie s'il est utilisé avec un autre type de batterie.
3. Utilisez les outils électriques uniquement avec les batteries désignées. L'utilisation d'autres types de batterie peut créer un risque de blessures et d'incendie.
4. Ne jetez pas les batteries au feu. Elles risqueraient d'exploser. Consultez la réglementation locale pour connaître les éventuelles consignes de mise au rebut spéciales.
5. N'ouvrez pas les batteries et n'essayez pas de les démonter. L'électrolyte libéré est corrosif et risquerait de blesser vos yeux ou votre peau. Si vous l'avalez, il peut se révéler toxique.

**Démarrage de l'appareil**

1. Éloignez les personnes et les enfants du lieu de travail à une distance minimum de 15 mètres (50 pieds) et faites attention aux animaux qui pourraient se trouver à proximité. Le cas échéant, arrêtez d'utiliser l'outil.
2. Avant l'utilisation, vérifiez toujours que l'outil ne présente aucun danger. Vérifiez la sécurité de l'outil tranchant et de son protège-lame, ainsi que le fonctionnement de la gâchette et du levier. Vérifiez que les poignées sont propres et sèches et testez le fonctionnement de la gâchette.

3. Recherchez les éventuelles pièces endommagées avant de continuer à utiliser l'outil. Un protège-lame ou une autre pièce endommagée(e) doit être inspecté(e) soigneusement pour déterminer s'il/si elle va fonctionner correctement. Assurez-vous que les pièces en mouvement sont alignées et se déplacent librement, qu'aucune pièce n'est cassée, que les pièces sont correctement montées et qu'aucune anomalie ne risque d'affecter le fonctionnement de l'appareil. Un protège-lame ou toute autre pièce endommagée(e) doit être correctement réparé(e) ou remplacé(e) par un centre de service agréé, sauf indication contraire dans ce manuel.

4. Ne mettez le moteur sous tension que lorsque vos mains et vos pieds sont éloignés de la lame.  
5. Avant de démarrer, assurez-vous que l'outil de coupe n'est pas en contact avec des objets durs tels que des branches, des pierres, etc. et qu'il tournera au démarrage.

### Mode d'emploi

1. N'utilisez jamais l'appareil si les protège-lames sont endommagés ou s'ils ne sont pas en place !  
2. N'utilisez l'outil que dans des conditions d'éclairage et de luminosité suffisantes. En hiver, soyez attentif aux zones glissantes ou mouillées, au verglas et à la neige (risques de glissade). Assurez-vous toujours d'avoir une bonne stabilité.  
3. Faites attention à ne pas vous blesser les pieds et les mains avec l'outil de coupe.  
4. Maintenez constamment vos mains et vos pieds éloignés de la coupe, en particulier lors de la mise sous tension du moteur.  
5. Ne coupez jamais à une hauteur supérieure aux épaules.  
6. N'utilisez jamais l'outil sur une échelle.  
7. Ne travaillez jamais sur des surfaces instables.  
8. N'essayez pas d'atteindre des zones trop éloignées. Assurez-vous d'une bonne prise au sol et d'une bonne position d'équilibre à tout moment.  
9. Enlevez le sable, les pierres, les clous etc., trouvés à l'intérieur du périmètre de travail. Des particules étrangères peuvent endommager l'outil de coupe ou être projetées et entraîner des dommages corporels.  
10. Si l'outil de coupe frappe des pierres ou d'autres objets durs, éteignez de suite le moteur et examinez l'outil de coupe.  
11. Avant de commencer à couper, l'outil de coupe doit avoir atteint sa vitesse de travail maximale.  
12. Tenez toujours l'outil à deux mains. Ne le tenez jamais d'une seule main durant l'utilisation. Assurez-vous toujours d'avoir une bonne stabilité.  
13. Tout l'équipement de protection (protège-lames, bandoulière) fourni avec l'outil doit être utilisé pendant le fonctionnement.  
14. Sauf en cas d'urgence, ne laissez jamais tomber l'outil et ne le jetez pas sur le sol, cela risquerait de l'endommager sérieusement.  
15. Ne traînez jamais l'outil sur le sol lorsque vous le déplacez, cela pourrait l'endommager.  
16. Retirez toujours la batterie de l'outil :  
- toutes les fois où l'outil doit être laissé sans surveillance ;  
- avant toute opération de retrait d'obstruction ;

- avant toute opération de vérification, nettoyage ou réparation de l'outil ;  
- avant d'effectuer des réglages, de changer des accessoires ou de ranger l'appareil ;  
- dès que l'outil commence à vibrer de manière anormale.

17. Pour couper des matériaux épais, tels que des mauvaises herbes, des herbes hautes, des buissons, des arbustes, des sous-bois, des fourrés, etc. (épaisseur de diamètre max. 2 cm), utilisez l'outil comme une faux, en faisant des demi-cercles réguliers de droite à gauche.

18. N'utilisez pas l'outil au-dessus des capacités pour lesquelles il a été conçu : cela pourrait nuire à la qualité du travail et provoquer un risque de blessures.

### Instructions d'entretien

1. Vous devez vérifier l'état de l'outil de coupe, des protections avant chaque utilisation.  
2. Avant d'effectuer une opération d'entretien, de remplacer l'outil de coupe ou de nettoyer l'outil, mettez le moteur hors tension et retirez la batterie.  
3. Après utilisation, débranchez la batterie de l'appareil et vérifiez qu'il n'est pas endommagé.  
4. Vérifiez que les dispositifs de fixation sont bien attachés et recherchez les éventuelles pièces endommagées, comme des fissures sur l'outil de coupe.  
5. Lorsque vous ne l'utilisez pas, rangez l'équipement dans un endroit sec fermé à clé ou hors de portée des enfants.  
6. N'utilisez que les pièces et accessoires de remplacement recommandés par le fabricant.  
7. N'utilisez jamais d'accessoires ou de pièces de rechange non fournis ou recommandés par le fabricant.  
8. Assurez-vous toujours que les ouvertures de ventilation ne sont pas obstruées par des débris.  
9. Inspectez et assurez régulièrement l'entretien de l'outil, particulièrement avant/après utilisation. Ne faites réparer l'outil que par notre centre de service agréé.  
10. Maintenez les poignées de l'outil sèches, propres et exemptes d'huile ou de graisse.  
11. Lorsque vous n'utilisez pas l'appareil, rangez-le hors de portée des enfants.

### CONSERVEZ CES INSTRUCTIONS.



## CONSIGNES DE SÉCURITÉ IMPORTANTES POUR LA BATTERIE

1. Avant d'utiliser la batterie, veuillez lire toutes les instructions et tous les avertissements inscrits sur le chargeur, la batterie et l'appareil alimenté par la batterie.
2. Ne démontez pas la batterie.
3. Cessez immédiatement d'utiliser le coupe bordure si le temps de fonctionnement devient excessivement court. Il y a risque de surchauffe, de brûlures, voire d'explosion.
4. Si l'électrolyte pénètre dans vos yeux, rincez-les à l'eau claire et consultez immédiatement un médecin. Il y a risque de perte de la vue.
5. Évitez de court-circuiter la batterie : Ne touchez les bornes avec aucun matériau conducteur. Évitez de ranger la batterie dans un contenant où se trouvent d'autres objets métalliques tels que des clous, pièces de monnaie, etc. N'exposez pas la batterie à l'eau ou à la pluie. Un court-circuit de la batterie risque de provoquer un fort courant, une surchauffe, parfois des brûlures et même une panne.
6. Ne rangez pas l'outil ou la batterie dans des endroits où la température risque d'atteindre ou de dépasser 50°C (122°F).
7. Ne jetez pas la batterie au feu même si elle est sérieusement endommagée ou complètement épuisée. La batterie peut exploser au contact du feu.
8. Veillez à ne pas laisser tomber ou heurter la batterie.
9. N'utilisez pas de batterie endommagée.

**CONSERVEZ CES INSTRUCTIONS.**

## Conseils pour assurer la durée de vie optimale de la batterie.



1. Rechargez la batterie avant qu'elle ne soit complètement épuisée. Arrêtez toujours l'outil et rechargez la batterie quand vous constatez que la puissance de l'outil diminue.
2. Ne rechargez jamais une batterie complètement chargée. La surcharge réduit la durée de service de la batterie.
3. Chargez la batterie alors que la température de la pièce se trouve entre 10°C et 40°C (50°F et 104°F).  
Si une batterie est chaude, laissez-la refroidir avant de la charger.
4. Si vous n'utilisez pas l'outil pendant une période prolongée, rechargez la batterie tous les six mois.

	<b>Ne pas brûler le chargeur et le pack-batterie</b>
	<b>Ne pas exposer le chargeur et le pack-batteries à des températures supérieures à 50 °C.</b>
	<b>Ne pas exposer le chargeur et le pack-batteries à l'humidité.</b>

## Instructions de sécurité pour chargeurs

**Ne pas exposer le chargeur à la pluie ou à l'humidité. La pénétration d'eau dans un chargeur augmente le risque d'un choc électrique.**

Le chargeur comporte les pictogrammes suivants :

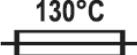
	<b>Machine de la classe II – Double isolation – vous n'avez pas besoin d'une prise avec mise à terre.</b>
	<b>Utilisez le chargeur de batterie en intérieur uniquement.</b>
	<b>Transformateur à sécurité intrinsèque.</b>
	<b>Interrupteur de coupure.</b>

- Ne charger que des accus à ions lithium d'origine GARDEO ou des accus montés dans les produits GARDEO dont la tension correspond à celle indiquée dans les caractéristiques techniques. Sinon, il y a risque d'incendie et d'explosion.



- Maintenir le chargeur propre. Un encrassement augmente le risque de choc électrique.
- Avant toute utilisation, contrôler le chargeur, la fiche et le câble. Ne pas utiliser le chargeur si des défauts sont constatés. Ne pas démonter le chargeur soi-même et ne le faire réparer que par une personne qualifiée et seulement avec des pièces de rechange d'origine. Des chargeurs, câbles et fiches endommagés augmentent le risque d'un choc électrique.
- Ne pas utiliser le chargeur sur un support facilement inflammable (tel que papier, textiles etc.) ou dans un environnement inflammable. L'échauffement du chargeur lors du processus de charge augmente le risque d'incendie.
- Surveiller les enfants et s'assurer qu'ils ne jouent pas avec le chargeur.
- Les enfants et les personnes souffrant de restrictions mentales ou physiques ne doivent utiliser le chargeur que sous la surveillance d'un assistant ou après avoir été instruits quant à son utilisation. Une instruction détaillée réduit les faux maniements et les blessures.

## DESCRIPTION DU FONCTIONNEMENT

### AVERTISSEMENT :

- **Veillez toujours à ce que l'outil soit éteint et la batterie déposée avant d'effectuer des réglages ou de vérifier le fonctionnement de l'outil.** Si vous ne mettez pas l'outil hors tension et ne retirez pas la batterie, vous risquez de vous blesser gravement suite à un démarrage accidentel.

## SYMBOLES

	<b>Lire attentivement les instructions et familiarisez-vous avec les éléments de commande et l'utilisation appropriée de l'équipement.</b>
	<b>Portez des lunettes de sécurité.</b>
	<b>Portez une protection acoustique.</b>
	<b>Faites attention à ce que les personnes se trouvant à proximité ne soient pas blessées par des projections provenant de la machine. Garder une distance de sécurité entre l'utilisateur de la machine en marche et des personnes se trouvant à proximité.</b>
	<b>Faites attention à ce que les personnes se trouvant à proximité ne soient pas blessées par des projections provenant de la machine.</b>  <b>Gardez une distance de sécurité entre l'outil de jardin et les personnes se trouvant à proximité.</b>
	<b>Ne touchez jamais la lame quand l'appareil fonctionne.</b>
	<b>Éloignez les mains et les pieds des pièces coupantes.</b>
	<b>Ne travaillez pas par temps de pluie et ne laissez pas le coupe-bordure à accu à l'extérieur par temps de pluie.</b>
	<b>N'utilisez pas le chargeur lorsque le câble de secteur est endommagé.</b>
	<b>Sortir l'accu avant d'effectuer des travaux de réglage ou de nettoyage sur l'outil de jardinage ou si l'outil de jardinage reste sans surveillance pour un certain temps.</b>
	<b>CE Conformément aux normes Européennes d'application en matière de sécurité</b>



## CONSIGNES DE SECURITE SUPPLEMENTAIRES POUR LE COUPE-BORDURES

- Cet outil de jardin n'est pas conçu pour être utilisé par des personnes (enfants compris) souffrant d'un handicap physique, sensoriel ou mental ou par des personnes n'ayant l'expérience et/ou les connaissances nécessaires, à moins qu'elles ne soient surveillées par une personne responsable de leur sécurité ou qu'elles aient été instruites quant au maniement de l'outil de jardin. Les enfants doivent être surveillés pour assurer qu'ils ne jouent pas avec l'outil de jardin.
- Ne laissez jamais un enfant ou toute autre personne n'ayant pas pris connaissance des instructions d'utilisation se servir du coupe-bordure à accu. Il est possible que les réglementations locales fixent une limite d'âge minimum de l'utilisateur. Gardez le coupe-bordure non utilisé hors de la portée des enfants.
- Ne faites jamais fonctionner le coupe-bordure à accu si vous êtes pieds nus ou en sandalettes. Portez toujours des chaussures fermées et des pantalons longs.
- N'utilisez jamais l'outil de jardin lorsque des personnes, en particulier des enfants ou des animaux domestiques, se trouvent à proximité.
- L'opérateur ou l'utilisateur du coupe bordure est responsable des accidents et des dommages causés à autrui ou à ses biens.
- Attendez l'arrêt total de la lame en rotation avant de la toucher. Après la mise hors tension du moteur, la lame continue à tourner, pouvant provoquer ainsi des blessures.
- Ne travaillez que de jour ou sous un bon éclairage artificiel.
- Evitez si possible d'utiliser le coupe-bordure à accu lorsque l'herbe est mouillée.
- Arrêtez le coupe-bordure à accu pour le déplacer entre deux endroits à couper.
- Ne mettez le coupe-bordure à accu en marche que quand les mains et pieds sont à une distance suffisante de la lame en rotation.
- Tenez les mains et pieds à l'écart de la lame en rotation.
- N'utilisez jamais des lames en métal dans cet appareil.
- N'utilisez le coupe-bordure à accu jamais lorsque les couvertures ou dispositifs de protection sont endommagés, ou que ceux-ci ont été démontés.
- Après un choc, contrôlez les éventuels dommages ou l'usure et, le cas échéant, faites effectuer des réparations.
- Contrôlez et entretenez régulièrement le coupe-bordure à accu.
- Ne faites réparer le coupe-bordure à accu que par des stations de service après-vente autorisées.
- Assurez-vous toujours que les fentes de ventilation ne sont pas bouchées par des herbes.

- Arrêtez l'appareil et sortez l'accu :
  - toujours lorsque l'appareil est laissé sans surveillance
  - avant de changer la lame
  - avant de le nettoyer ou lorsque des travaux doivent être effectués sur le coupe-bordure à accu.
- Vérifier que l'outil de jardin est effectivement en position d'arrêt avant de monter l'accumulateur. Le fait de monter un accumulateur dans un outil de jardin en position de fonctionnement peut causer des accidents.
- Rangez l'appareil dans un endroit sec et sûr, et hors de portée des enfants. Ne posez pas d'autres objets sur l'appareil.
- Pour des raisons de sécurité, remplacez les pièces usées ou endommagées.
- Veillez à ce que les pièces de rechange soient des pièces d'origine GARDEO .
- N'utiliser l'outil de jardin qu'avec des accumulateurs GARDEO spécifiquement désignés. L'utilisation de tout autre accumulateur peut entraîner des blessures et des risques d'incendie.
- Ne pas ouvrir l'accu. Risque de court-circuit. Protéger l'accu de toute source de chaleur, comme p. ex. l'exposition directe au soleil, au feu, à l'eau et à l'humidité. Il y a risque d'explosion.
- Tenez l'accumulateur non utilisé à l'écart de toutes sortes d'objets métalliques tels qu'agrafes, pièces de monnaie, clés, clous, vis ou autres, étant donné qu'un pontage peut provoquer un court-circuit. Un court-circuit entre les contacts d'accu peut provoquer des brûlures ou un incendie.
- En cas d'utilisation abusive, du liquide peut sortir de l'accumulateur. Evitez tout contact avec ce liquide. En cas de contact par mégarde, rincez soigneusement avec de l'eau. Au cas où le liquide rentrerait dans les yeux, consultez en plus un médecin. Le liquide qui sort de l'accumulateur peut entraîner des irritations de la peau ou causer des brûlures.
- En cas d'endommagement et d'utilisation non conforme de l'accu, des vapeurs peuvent s'échapper. Ventiler le lieu de travail et, en cas de malaises, consulter un médecin. Les vapeurs peuvent entraîner des irritations des voies respiratoires.
- Ne charger les accus que dans des chargeurs recommandés par le fabricant. Un chargeur approprié à un type spécifique d'accumulateur peut engendrer un risque d'incendie lorsqu'il est utilisé avec d'autres accumulateurs.
- Lorsque l'accu est défectueux, du liquide peut sortir et enduire les objets avoisinants. Contrôler les éléments concernés. Les nettoyer ou, le cas échéant, les remplacer.
- N'utilisez l'accu qu'avec votre outil de jardin GARDEO . Ceci protège l'accu contre une surcharge dangereuse.

	<p style="text-align: center;"><b>AVERTISSEMENT</b></p> <p style="text-align: center;">Les matériaux d'emballage ne sont pas des jouets ! Les enfants ne doivent pas jouer avec des sacs en plastique ! Il existe un risque de suffocation!</p>
---	---

## SÉCURITÉ ÉLECTRIQUE

	<p style="text-align: center;">Vérifiez si le voltage mentionné sur la plaque signalétique de la machine correspond bien à la tension de secteur présente sur lieu.</p>
---	---

## UTILISATION CONFORME

L'utilisation conforme est liée au fonctionnement à une température ambiante entre 0°C et 40 °C. Ce coupe-bordure est idéal pour la découpe de bordures de pelouses et de petites zones de pelouses dans des jardins privés. Le coupe-bordure ne devrait pas être utilisé dans des jardins publics, parcs, terrains de sport, rues, etc. ni en agriculture et en foresterie.

• **En raison des accidents possibles, le coupe-bordure ne doit pas être utilisé pour :**

- la coupe de buissons et haies
- couper des fleurs

• **Pour des raisons de sécurité, le coupe-bordure n'est pas destiné à l'utilisation par des personnes âgées de moins de 16 ans ou des personnes qui ne sont pas familiarisées avec son utilisation.**

## DESCRIPTION DES COMPOSANTS

### Description des composants

- |    |  |
|----|--|
| 1  | Interrupteur marche-arrêt                            |
| 2  | Poignée  |
| 3  | Batterie   |
| 4  | Bouton de verrouillage/déverrouillage de la batterie |
| 5  | Écrou à ailettes de la poignée                       |
| 6  | Poignée réglable                                     |
| 7  | Collier réglable                                     |
| 8  | Tige   |
| 9  | Bouton de rotation de la tête                        |
| 10 | Tête du coupe-bordure                                |
| 11 | Protection des plantes                               |
| 12 | Protège-lame   |
| 13 | Fentes de ventilation                                |
| 14 | Bouton de réglage de l'angle de la tête              |
| 15 | <i>non applicable</i>                                |
| 16 | Chargeur de batterie                                 |
| 17 | Témoin LED   |
| 18 | Lame   |
| 19 | Disque de la lame                                    |

## PROCÉDURE DE CHARGEMENT

### Pour votre sécurité

	<p style="text-align: center;"><b>Avertissement !</b> Mettre l'appareil hors service, retirer la batterie de la machine avant tout réglage ou nettoyage.</p>
---	--

Une fois le coupe-bordure mis hors tension, la lame continue encore à tourner pendant quelques secondes.

**Attention – ne pas toucher la lame rotative.**

	<p style="text-align: center;"><b>La batterie doit être chargée pendant environ 3-5 heures avant la première utilisation. Utiliser uniquement le chargeur d'origine</b></p>
---	---

Utiliser le chargeur dans des locaux secs !

1. Retirer la batterie du coupe-bordure.
2. Connecter le chargeur au réseau électrique

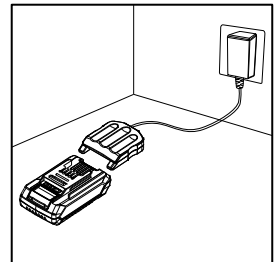
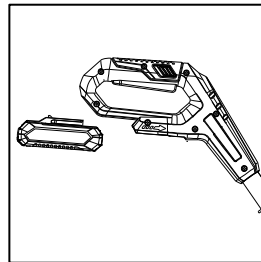

Instructions de manipulation du chargeur :

- La LED rouge est allumée : la batterie est en charge.
- La LED verte est allumée : le processus de chargement est terminé.

### Conseil de charge

En cas de cycle de chargement continu ou de cycles de chargement répétitifs sans interruption, le chargeur peut s'échauffer. Ceci n'est pas dangereux et n'indique pas un défaut technique de l'unité. Une batterie qui est neuve ou qui n'a pas été utilisée pendant une longue période ne développe sa pleine capacité qu'après environ 5 cycles de charge/décharge. Une période de fonctionnement significativement réduite après la charge indique que les batteries sont en fin de vie et doivent être remplacées.



## Instructions générales concernant la batterie

Afin de maintenir une longue durée de service de la batterie, toujours respecter les instructions ci-dessous :

- Le coupe-bordure sera mis automatiquement hors service lorsque la tension de la batterie est faible. La batterie doit alors être rechargée avant de pouvoir utiliser à nouveau le coupe-bordure.
- Toujours recharger la batterie lithium-ion avant toute période de non-utilisation prolongée, c.-à-d. avant de ranger le coupe-bordure en automne.
- La durée de charge est de 1 heure pour une batterie qui est complètement déchargée.

### BATTERIE LI-ION

Avantages des batteries Li-ion :

- Les batteries Li-ion présentent un meilleur rapport capacité/ poids (batterie plus puissante et plus légère, plus compacte)
- Pas d'effet de mémoire (perte de capacité après plusieurs cycles de charge/décharge) comme avec d'autres types de batterie (Ni-Cd, Ni-MeH)
- Autodécharge limitée.

## ASSEMBLAGE

Ce manuel donne des instructions sur l'assemblage correct et l'utilisation sûre de votre machine. Il est important que vous lisiez attentivement ces instructions.



**Ne pas insérer la batterie avant d'avoir assemblé complètement le produit.**  
**S'assurer que le produit est assemblé dans l'ordre suivant**

### Placement de la tête du coupe-bordure avec le tube télescopique

Insérer le tube télescopique dans la tête du coupe-bordure, en s'assurant que la flèche sur la tête du coupe-bordure correspond à la flèche sur le tube télescopique. Serrer ensuite le collier de réglage afin de fixer la tête du coupe-bordure au tube télescopique

### Montage du protège-lame

Placer le protège-lame sur la tête du coupe-bordure. Ajuster le protège-lame sur la tête du coupe-bordure et le pousser jusqu'à ce qu'il soit verrouillé.



**Pour des raisons de sécurité, le protège-lame ne peut pas être démonté après avoir été monté sur la tête du coupe-bordure.**

### Montage de la protection pour les plantes

La protection pour les plantes protège les buissons, arbres et plantes d'une coupe accidentelle. Fixer la protection pour les plantes

## RÉGLAGE

### Utilisation de la poignée réglable

La poignée réglable peut être réglée dans différentes positions:

1. Pour changer la position, desserrer l'écrou à ailettes de la poignée et déplacer la poignée réglable.
2. Serrer l'écrou à ailettes solidement pour fixer la poignée réglable dans la position de réglage.

### Réglage de la longueur du produit

Desserrer le collier de réglage.

Sortir la tige pour augmenter la hauteur, ou pousser sur la tige pour diminuer la hauteur. Serrer à nouveau le collier de réglage.

### Réglage de l'angle de la tête de coupe :

Le coupe-bordure est équipé d'un réglage de l'angle de travail à quatre positions. Ceci vous permet de couper aisément des zones difficiles à atteindre dans votre jardin.

Pour régler la position de travail idéale, suivre les instructions ci-dessous.



**La tête de coupe doit être inclinée légèrement vers l'avant pendant la coupe.**

### Angle de travail

#### • Coupe libre

Durant la coupe libre, vous devriez effectuer un mouvement de balancement semi-circulaire du coupe-bordure devant votre corps.

#### • Fonction de bord (coupe verticale)

La fonction de bord permet une coupe précise et pratique le long des bords de la pelouse.

Tourner la tête de coupe de 90°

## COUPE ET BORDURES



**Enlever les pierres, morceaux de bois de la zone de coupe.**



**Une fois le coupe-bordure mis hors tension, la lame continue encore à tourner pendant quelques secondes. Attendre l'arrêt du moteur et de la lame avant d'enclencher à nouveau l'appareil. Afin de profiter pleinement de la capacité de la batterie, vous ne devez pas mettre inutilement le coupe-bordure en service et hors service.**

### Mise en service et hors service

Appuyer sur l'interrupteur et le maintenir enfoncé. Relâcher l'interrupteur pour mettre hors service.

### Coupe de gazon

Déplacer le coupe-bordure vers la gauche et vers la droite, en le maintenant bien à l'écart du corps. Couper les herbes hautes en plusieurs étapes. Retirer les roues pour la coupe de hautes herbes.

### Découpe des bords

Guider le coupe-bordure le long des bords de la pelouse. Ne pas laisser la lame entrer en contact avec des surfaces pavées, des pierres ni des murs de jardin, ceci userait rapidement la lame. Pour un meilleur contrôle, utiliser la protection pour les plantes

### Coupe autour d'arbres et buissons

Couper avec précaution autour des arbres et buissons afin qu'ils n'entrent pas en contact avec la ligne de coupe.

### Autonomie de la batterie

La durée de fonctionnement moyenne de la batterie est d'environ 30 minutes, mais l'autonomie de la batterie dépend des conditions de travail :

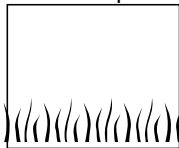

**conditions légères** : jusqu'à 800 mètres

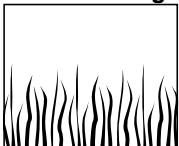

**conditions moyennes** : jusqu'à 350 mètres

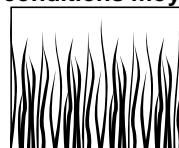

**conditions sévères** : jusqu'à 60 mètres

## MAINTENANCE



**Avant tout travail sur la machine elle-même, retirer la batterie de la machine.**

Remarque : Afin d'assurer un service long et fiable, effectuer régulièrement la maintenance suivante. Contrôler régulièrement pour défauts évidents tels que fixations détachées et composants usés ou endommagés.

Contrôler que les capots et protections sont intacts et correctement fixés. Effectuer la maintenance ou les réparations nécessaires avant l'utilisation.

Si le coupe-bordure présente un défaut malgré le soin accordé à sa fabrication et au test, la réparation doit être exécutée par un agent de service après-vente autorisé

## MAINTENANCE DE LA LAME



**Avant tout travail sur la machine elle-même, retirer la batterie de la machine.**

Pour retirer la lame usée, pousser en direction de la flèche jusqu'à ce qu'elle se libère du pivot.

Nettoyer le pivot de tous résidus plastiques/débris avec un couteau acéré.

Pour monter la nouvelle lame, placer l'œillet sur le pivot et tirer vers l'extérieur jusqu'à ce qu'il se verrouille en place.

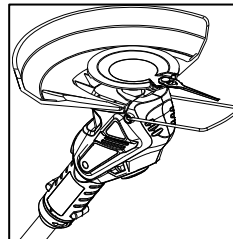

## APRÈS LA COUPE / RANGEMENT

### Après la coupe / rangement



**Arrêter la machine et retirer la batterie. Vérifier que la batterie est enlevée avant le stockage.**

Nettoyer soigneusement l'extérieur du coupe bordure avec une brosse douce et un chiffon. Ne pas utiliser d'eau, de solvants ni de produits de polissage. Enlever tous les débris d'herbe et autres, en particulier des fentes de ventilation.

Tourner la machine sur le côté et nettoyer l'intérieur du protège-lame. Si des débris d'herbe sont compactés, les enlever avec un morceau de bois ou de plastique.

La batterie doit être stockée entre 0 et 45°C ; un stockage incorrect peut entraîner un dommage à la batterie.

Charger la batterie pendant 1 heure avant le stockage.  
 Durant le stockage, charger la batterie au moins une fois tous les trois mois afin de la protéger contre les dommages.

## SPÉCIFICATIONS TECHNIQUES

Tension V	18
Vitesse à vide min <sup>-1</sup>	8000
Diamètre max. de coupe mm	260
Autonomie	+/-30 min
Batterie	1.3 Ah Li-Ion

Poids kg	1.9
----------	-----

### Chargeur

Tension du réseau V	100-240
Fréquence du réseau Hz	50-60
	21Vdc 1500mA

### Informations de bruit/vibration

Valeurs des émissions sonores mesurées selon la norme applicable .:

Pression acoustique LpA		
78 dB(A)	K = 3 dB(A)	
Puissance acoustique LwA		
88.3 dB(A)	K = 3.04 dB(A)	

Niveau de puissance acoustique garanti  
 LwA 91 dB(A)

	<b>ATTENTION! Lorsque la pression acoustique dépasse la valeur de 85 dB(A), il est nécessaire de porter des dispositifs individuels de protection de l'ouïe.</b>
---	--

Niveau de vibration main/bras selon la norme applicable :  
 5,8 m/s<sup>2</sup>      K=2.3 m/s<sup>2</sup>

 La valeur totale de vibrations déclarée a été mesurée conformément à une méthode d'essai normalisée et peut être utilisée pour comparer un outil à un autre; l'indication du fait que la valeur totale de vibrations déclarée peut également être utilisée pour une évaluation préliminaire de l'exposition.

 L'émission de vibration au cours de l'utilisation réelle de l'outil électrique peut différer de la valeur totale déclarée, selon les méthodes d'utilisation de l'outil; et signifiant la nécessité d'identifier les mesures de sécurité visant à protéger l'opérateur, qui sont basées sur une estimation de l'exposition dans les conditions d'utilisation réelles (compte tenu de

toutes les parties constituant le cycle de fonctionnement, telles que les temps d'arrêt de l'outil et de fonctionnement au repos, en plus du temps de déclenchement).

## SERVICE APRÈS-VENTE

- \_ Un commutateur endommagé doit être remplacé dans nos ateliers du service après-vente.
- \_ **Si le remplacement du câble d'alimentation est nécessaire, cela doit être réalisé par le fabricant ou son agent pour éviter un danger.**

## ENTREPOSAGE

- \_ Nettoyez soigneusement toute la machine et ses accessoires.
- \_ Entrez-la hors de la portée des enfants, dans une position stable et sûre, dans un lieu sec et tempéré, évitez les températures trop hautes ou trop basses.
- \_ Protégez-la du rayonnement direct du soleil. Tenez-la, si possible, dans le noir.
- \_ Ne l'enfermez pas dans des sacs en plastique car de l'humidité pourrait s'y former.

### Entreposage de la batterie

- \_ Entrez vos batteries dans un espace frais. La température optimale pour entreposer votre batterie Li-ion pendant une longue période est de 2 °C (la perte de la capacité ne sera que de 6 % par an (perte de 20 % à 25 °C). N'entrez jamais les batteries quand elles sont déchargées.
- \_ Il est préférable de recharger souvent les batteries Li-ion lorsqu'elles sont déchargées. Une charge optimale en cas d'entreposage prolongé pour votre batterie Li-ion est de 40 % de sa capacité.



## GARANTIE

Pour les clauses de garantie, reportez-vous aux conditions de garantie ci-jointes.

## ENVIRONNEMENT

	<b>Si, après un certain temps, vous décidez de remplacer votre machine, ne vous en débarrassez pas avec les ordures ménagères mais destinez-la à un traitement respectueux de l'environnement.</b>
--	--

## PACKS-BATTERIES

 <p><i>Li-ion</i></p>  <p><b>Li-ion</b></p>	<p><b>Packs-batteries</b></p> <p>Vous devez vous débarrasser des packs batteries usagés de manière écologique et dans le respect de la réglementation locale.</p> <ul style="list-style-type: none"><li><input type="checkbox"/> Déchargez le pack-batteries en faisant tourner la machine à vide jusqu'à ce que le moteur s'arrête.</li><li><input type="checkbox"/> Livrez les pack-batteries comme petit déchet chimique au dépôt de traitement écologique de votre commune.</li></ul>
---	---

## DÉPANNAGE

Le tableau suivant donne les contrôles et actions que vous pouvez effectuer si votre machine ne fonctionne pas correctement.

Si cela ne suffit pas pour identifier et corriger le problème, contacter votre agent de service après-vente.

### Avertissement Arrêter la machine et retirer la batterie avant de rechercher la cause de tout défaut.

Symptôme	Cause possible	Remède
Le protège-lame ne se laisse pas monter sur le disque de coupe.	Assemblage incorrect	Retirer le disque de coupe et ajuster le protège-lame, voir également Assemblage du produit
La machine ne fonctionne pas	Batterie déchargée	Recharger la batterie, voir également Conseil de charge
La machine fonctionne par intermittence	Câblages internes de la machine endommagés. Interrupteur marche-arrêt défectueux	Contacteur l'agent de service après-vente Contacteur l'agent de service après-vente
Vibrations/bruit excessifs	Défaut de la machine Lame cassée	Contacteur l'agent de service après-vente Remplacer la lame
Faible autonomie avec une charge de batterie	Batterie inutilisée pendant une longue période ou première utilisation Herbe trop haute Batterie usée	Recharger entièrement la batterie, voir également Conseil de charge Couper par étapes Remplacer la batterie
La lame ne bouge pas	Batterie déchargée Défaut de la machine	Recharger la batterie, voir également Conseil de charge Contacteur l'agent de service après-vente
La machine ne coupe pas	Lame cassée La batterie n'est pas entièrement chargée Herbe emmêlée autour du disque de coupe	Remplacer la lame Recharger la batterie, voir également Conseil de charge Retirer l'herbe
Pas de procédure de charge disponible à cause d'une batterie défectueuse	La température de la batterie n'est pas dans la plage de température admissible Les contacts de la batterie sont contaminés La batterie est défectueuse, du fait d'une déconnexion dans la batterie (cellules individuelles)	Amener la température de la batterie dans la plage de température admissible (0 °C à 45 °C) en la refroidissant ou en la réchauffant. Dès que la température de la batterie est à nouveau dans la plage de température admissible, le chargeur de batterie commute automatiquement sur la charge rapide Mesure corrective : nettoyer les contacts (p. ex. en insérant et retirant la batterie plusieurs fois) ou remplacer la batterie, selon nécessité. Remplacer la batterie
Le témoin LED ne s'allume pas après avoir branché la fiche dans la prise de courant	La fiche du chargeur n'est pas branchée (correctement) Prise de courant, câble ou chargeur défectueux	Insérer la fiche (entièrement) dans la prise de courant Contrôler la tension du réseau et, si nécessaire, faire contrôler le chargeur de batterie par un agent de service après-vente.

# NL ACCUGAZONTRIMMER

## Beoogd gebruik

Uw ELEM GARDEN trimmer is ontworpen voor het trimmen en afwerken van gazonranden en om gras te maaien in beperkte ruimte. Dit apparaat is uitsluitend bestemd voor consumentengebruik.

## BELANGRIJKE VEILIGHEIDSINSTRUCTIES

### WAARSCHUWING! Lees alle veiligheidswaarschuwingen en alle instructies.

Het niet volgen van de waarschuwingen en instructies kan leiden tot elektrische schokken, brand en/of ernstig letsel.

### Bewaar alle waarschuwingen en instructies om in de toekomst te kunnen raadplegen.

1. Zorg dat u vertrouwd bent met de bedieningsknoppen en de juiste omgang met het gereedschap.
2. Na het uitschakelen van de motor blijft het snijgarnituur nog even ronddraaien.
3. Laat in geen geval de grasmaaier gebruiken door kinderen of personen die niet bekend zijn met de instructies.
4. Onderbreek het gebruik van het gereedschap wanneer andere personen, met name kinderen, of huisdieren in de buurt komen.
5. Gebruik het gereedschap alleen bij daglicht of voldoende kunstlicht.
6. Vóór gebruik van het gereedschap en na iedere botsing, controleert u op tekenen van slijtage of beschadiging, en repareert u het gereedschap zo nodig.
7. Wees voorzichtig dat u geen letsel oploopt door het mesje voor het op lengte afsnijden van de nylondraad. Nadat u de nylondraad hebt uitgetrokken, zet u het gereedschap altijd eerst terug rechtop voordat u hem inschakelt.
8. Monteer nooit een metalen snijgarnituur.
9. Dit apparaat is niet geschikt voor gebruik door personen (waaronder kinderen) met een verminderd lichamenlijk, zintuiglijk of geestelijk vermogen, of gebrek aan kennis en ervaring, behalve indien zij instructies hebben gehad en onder toezicht staan van een persoon die verantwoordelijk is voor hun veiligheid. Kinderen dienen onder toezicht te staan om ervoor te zorgen dat zij niet met het apparaat spelen.
10. Gebruik het gereedschap met de hoogstmogelijke zorg en aandacht.

11. Gebruik het gereedschap alleen als u in goede lichamenlijke conditie bent. Werk altijd rustig en voorzichtig. Gebruik uw gezond verstand en denk eraan dat de gebruiker van het gereedschap verantwoordelijk is voor ongelukken en gevaren die personen of hun eigendommen kunnen overkomen.

12. Bedien het gereedschap nooit wanneer u vermoeid bent, zich ziek voelt, of onder invloed bent van alcohol of drugs.

13. Het gereedschap moet onmiddellijk uitgeschakeld worden als tekenen van een ongebruikelijke werking merkbaar zijn.

### Bedoeld gebruik van het gereedschap

1. Gebruik het juiste gereedschap. De accugraskantmaaier is uitsluitend bedoeld voor het maaien van gras, onkruid, struiken en ondergroei. Het mag niet worden gebruikt voor enig ander doel, zoals heggen snoeien, aangezien dit tot letsel kan leiden.

### Persoonlijke-veiligheidsuitrusting

1. Draag geschikte kleding. De te dragen kleding dient functioneel en geschikt te zijn, d.w.z. nauwsluitend zonder te hinderen. Draag geen juwelen of kleding die verstrikt kunnen raken in hoog gras. Draag een haarbedekking om lang haar uit de weg te houden.
2. Draag altijd stevige schoenen met een antislipzool wanneer u het gereedschap gebruikt. Dit beschermt u tegen letsel en garandeert dat u stevig staat.
1. Draag een veiligheidsbril of een spatscherm.

### Elektrische veiligheid en accu

1. Vermijd gevaarlijke omgevingen. Gebruik het gereedschap niet op vochtige of natte plaatsen en stel het niet bloot aan regen. Als water binnendringt in het gereedschap, wordt de kans op een elektrische schok groter.
2. Laad alleen op met de acculader aanbevolen door de fabrikant. Een acculader die geschikt is voor een bepaald type accu, kan brandgevaar opleveren indien gebruikt met een ander type accu.
3. Gebruik elektrisch gereedschap uitsluitend met de daarvoor bestemde accu. Als u een andere accu erin gebruikt, kan dit leiden tot persoonlijk letsel of brand.
4. Werp de accu niet in een vuur. De accu kan exploderen. Raadpleeg de lokale regelgeving voor mogelijke speciale verwerkingsvereisten.
5. Open of vervorm de accu niet. Het elektrolyt is agressief en kan letsel toebrengen aan de ogen en huid. Het kan giftig zijn bij inslikken.



### Het gereedschap starten

1. Controleer of er geen kinderen of andere mensen aanwezig zijn binnen een werkbereik van 15 meter (50 feet) en let ook of er geen dieren in de werkomgeving zijn. Als dat het geval is, stopt u met het gebruik van het gereedschap (zie afb. 1).
2. Controleer voor gebruik altijd of het gereedschap veilig is om te gebruiken. Controleer de veiligheid van het snijgarnituur en de beschermkap, en controleer of de aan/uitschakelaar goed werkt en gemakkelijk kan worden bediend. Controleer of de handgrepen schoon en droog zijn en test de werking van de aan/uitschakelaar.
3. Controleer op beschadigde onderdelen voordat u het gereedschap verder gebruikt. Een beschermkap of ander onderdeel dat beschadigd is, moet nauwkeurig worden onderzocht om te bepalen of het nog goed te gebruiken is en zijn oorspronkelijke taak kan uitvoeren. Controleer of bewegende delen goed uitgelijnd zijn en niet vastgelopen zijn, of onderdelen niet kapot zijn en stevig gemonteerd zijn, en enige andere situatie die van invloed kan zijn op de werking van het gereedschap. Een beschermkap of ander onderdeel dat beschadigd is, dient vakkundig te worden gerepareerd of vervangen door een erkend servicecentrum, behalve indien anders aangegeven in deze gebruiksaanwijzing.
4. Schakel de motor alleen in wanneer de handen en voeten uit de buurt van het snijgarnituur zijn.
5. Controleer vóór het starten of het snijgarnituur geen contact maakt met harde voorwerpen, zoals takken, stenen, enz., omdat tijdens het starten het snijgarnituur zal ronddraaien.

### Gebruiksmethode

1. Gebruik het gereedschap nooit met beschadigde beschermkappen of zonder aangebrachte beschermkappen.
2. Gebruik het gereedschap alleen bij goed licht en zicht. Wees in de winter bedacht op gladde of natte plaatsen, ijs en sneeuw (gevaar voor uitglijden). Zorg er altijd voor dat u stevig staat.
3. Wees voorzichtig uw handen en voeten niet te verwonden aan het snijgarnituur.
4. Houd altijd handen en voeten uit de buurt van het snijgarnituur, met name bij het inschakelen van de motor.
5. Maai nooit boven heuphoogte.
6. Sta nooit op een ladder met draaiend gereedschap.
7. Werk nooit op onstabiele oppervlakken.
8. Reik niet te ver. Zorg altijd voor een stevige stand en goede lichaamsbalans.
9. Verwijder zand, stenen, nagels, enz. die u binnen uw werkbereik vindt. Vreemde voorwerpen kunnen het snijgarnituur beschadigen en opgeworpen worden waardoor ernstig persoonlijk letsel kan worden veroorzaakt.
10. Als het snijgarnituur stenen of andere objecten raakt, moet u de motor onmiddellijk uitschakelen en het snijgarnituur controleren.
11. Voordat u begint te maaien, moet het snijgarnituur op maximaal toerental draaien.

12. Houd tijdens gebruik het gereedschap altijd met twee handen vast. Houd het gereedschap tijdens het gebruik nooit met slechts één hand vast. Zorg er altijd voor dat u stevig staat.

13. De gehele veiligheidsuitrusting, zoals beschermkappen en de schouderriem, die bij het gereedschap zijn geleverd, moeten tijdens het werk worden gebruikt.

14. Behalve in noodgevallen mag u het gereedschap nooit op de grond laten vallen of weggooien omdat hierdoor het gereedschap zwaar beschadigd kan raken.

15. Sleep het gereedschap nooit over de grond wanneer u het wilt verplaatsen omdat hierdoor het gereedschap kan worden beschadigd.

16. Verwijder altijd de accu uit het gereedschap:

- iedere keer als u het gereedschap onbeheerd achterlaat;
- voordat u een blokkering verwijdert;
- voordat u het gereedschap controleert, reinigt of er werkzaamheden aan gaat verrichten;
- voordat u enige afstelling maakt, een accessoire vervangt of het gereedschap opbergt;
- als het gereedschap op ongebruikelijke manier begint te trillen.

17. Om dik materiaal, zoals onkruid, hoog gras, struiken, heesters, ondergroei, kreupelhout, enz. (diameter max. 2 cm), te maaien, kunt u het gereedschap gelijkmatig in halve cirkels van rechts naar links zwaaien (op de manier waarop een zeis wordt gebruikt).

18. Forceer het gereedschap niet. Het gereedschap werkt beter en met een kleinere kans op letsel op de manier waarvoor het is ontworpen.

### Onderhoudsinstructies

1. De toestand van het snijgarnituur, de veiligheidsuitrusting en de schouderriem moet worden gecontroleerd voor aanvang van de werkzaamheden.
2. Schakel de motor uit en verwijder de accu voordat u onderhoudswerkzaamheden uitvoert, het snijgarnituur vervangt, of het gereedschap schoonmaakt.
3. Verwijder na gebruik de accu van het gereedschap en controleer op beschadigingen.
4. Controleer op loszittende bevestigingen en beschadigde onderdelen, zoals bijna doorgescheurd halverwege in het snijgarnituur.
5. Wanneer het gereedschap niet wordt gebruikt, bergt u het op op een droge plaats die op slot kan of buiten bereik van kinderen ligt.
6. Gebruik uitsluitend de door de fabrikant aanbevolen vervangingsonderdelen en accessoires.
7. Gebruik nooit vervangingsonderdelen of accessoires die niet worden aanbevolen door de fabrikant.
8. Zorg ervoor dat de ventilatieopeningen altijd vrij zijn van vuil.
9. Inspecteer en onderhoud het gereedschap regelmatig, met name vóór en na gebruik. Laat het gereedschap alleen repareren door een erkend servicecentrum.

10. Houd de handgrepen droog, schoon en vrij van olie en vetten.

11. Als het gereedschap niet in gebruik is, bewaart u het op een plaats buiten het bereik van kinderen.

### BEWAAR DEZE INSTRUCTIES

## BELANGRIJKE VEILIGHEIDSI NSTRUCTIES VOOR ACCU'S

1. Alvorens de accu in gebruik te nemen, leest u eerst alle instructies en waarschuwingsopdrachten op de acculader, de accu en het apparaat waarin de accu wordt aangebracht.

3. Als de gebruikstijd aanzienlijk korter is geworden, stopt u onmiddellijk met het gebruik. Anders kan dit leiden tot kans op oververhitting, mogelijke brandwonden en zelfs een explosie.

4. Als de elektrolyt in uw ogen komt, wast u deze uit met schoon water en raadpleegt u onmiddellijk een arts. Dit kan leiden tot verlies van gezichtsvermogen.

5. Sluit de accu niet kort:

Raak de accupolen niet aan met enig geleidend materiaal.

Bewaar de accu niet op een plaats waar deze in aanraking kan komen met andere metalen voorwerpen, zoals spijkers, munten, enz.

Stel de accu niet bloot aan water of regen. Kortsluiting van de accu kan leiden tot een hoge stroomsterkte, oververhitting, mogelijke brandwonden en zelfs een defect.

6. Bewaar het gereedschap en de accu niet op plaatsen waar de temperatuur kan oplopen tot 50 °C of hoger.

7. Werp de accu niet in een vuur, zelfs niet als deze al ernstig beschadigd of helemaal versleten is. De accu kan in een vuur exploderen.

8. Wees voorzichtig dat u de accu niet laat vallen of ergens tegenaan stoot.

9. Gebruik nooit een beschadigde accu.

### BEWAAR DEZE INSTRUCTIES.



### Tips voor een lange levensduur van de Accu

1. Laad de accu op voordat deze volledig leeg is. Wanneer u merkt dat het gereedschap minder vermogen heeft, stopt u met het gebruik ervan en laadt u eerst de accu op.

2. Laad nooit een volledig opgeladen accu op. Te lang opladen verkort de levensduur van de accu.

3. Laad de accu op bij een omgevingstemperatuur van 10 °C tot 40 °C. Laat een warme accu eerst afkoelen voordat u deze oplaadt.



4. Laad de accu ieder half jaar op als u deze gedurende een lange tijd niet gebruikt.

	<b>Verbrand de lader en de batterij niet.</b>
	<b>Stel de lader en de batterij niet bloot aan temperaturen boven 50 °C.</b>
	<b>Stel de lader en de batterij niet bloot aan vocht.</b>

### Veiligheidsvoorschriften voor oplaadapparaten

**Houd het oplaadapparaat uit de buurt van regen en vocht.** Het binnendringen van water in het oplaadapparaat vergroot het risico van een elektrische schok.

De volgende pictogrammen zijn van toepassing op de oplader:

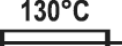
	<b>Klasse II - De machine is dubbel geïsoleerd een aarddraad is daarom niet nodig.</b>
	<b>Gebruik de lader enkel binnenshuis.</b>
	<b>Storingbestendige scheidingstransformator.</b>
	<b>Thermische beveiligingsschakelaar.</b>

- Laad alleen GARDEO -lithiumionaccu's of dergelijke in GARDEO -producten ingebouwde accu's op met de in de technische gegevens aangegeven spanningen. Anders bestaat er brand- en explosiegevaar.

- Houd het oplaadapparaat schoon. Door vervuiling bestaat gevaar voor een elektrische schok.

- Controleer voor elk gebruik oplaadapparaat, kabel en stekker. Gebruik het oplaadapparaat niet als u een beschadiging hebt vastgesteld. Open het oplaadapparaat niet zelf en laat het alleen door gekwalificeerd

personeel en alleen met originele vervangingsonderdelen repareren. Beschadigde oplaadapparaten, kabels en stekkers vergroten het risico van een elektrische schok.

- Gebruik het oplaadapparaat niet op een gemakkelijk brandbare ondergrond (zoals papier of textiel) of in een brandbare omgeving. Vanwege de bij het opladen optredende verwarming van het oplaadapparaat bestaat brandgevaar.

- Houd toezicht op kinderen en zorg ervoor dat zij niet met het oplaadapparaat spelen.

- Kinderen en personen met geestelijke of lichamelijke beperkingen mogen het oplaadapparaat alleen gebruiken onder toezicht of nadat deze een instructie voor het gebruik hebben ontvangen. Een zorgvuldige instructie vermindert de kans op verkeerde bediening en letsel.

## BESCHRIJVING VAN DE FUNCTIES

### WAARSCHUWING:

• **Zorg ervoor dat het gereedschap is uitgeschakeld en dat de accu is verwijderd voordat u de werking van het gereedschap aanpast of controleert.** Als het gereedschap niet wordt uitgeschakeld en de accu niet uit het gereedschap wordt verwijderd, kan dat na per ongeluk inschakelen leiden tot ernstig persoonlijk letsel.

## SYMBOLLEN

	<b>Lees de instructies</b> zorgvuldig en maak uzelf vertrouwd met de bedieningselementen en het correcte gebruik van de trimmer.
	<b>Draag een veiligheidsbril.</b>
	<b>Draag een gehoorbescherming.</b>
	<b>Voorkom dat personen in de buurt gewond raken door weggeslingerde voorwerpen. Houd personen in de buurt op een veilige afstand tot de machine.</b>
	<b>Voorkom dat personen in de buurt gewond raken door weggeslingerde voorwerpen.</b>  <b>Houd in de buurt staande personen op een veilige afstand tot het tuingereedschap.</b>
	<b>Raak het mes nooit in werking is.</b>
	<b>Houd handen en voeten uit de buurt van scherpe delen.</b>
	<b>Werk niet in de regen. Laat de accugazontrimmer niet in de regen staan.</b>
	<b>Gebruik het oplaadapparaat niet als het netsnoer beschadigd is.</b>
	<b>Verwijder de accu uit het tuingereedschap vóór instel- of reinigingswerkzaamheden aan het gereedschap of wanneer het enige tijd onbeheerd blijft.</b>
	<b>CE Conform de Europese toepasselijke standaarden op het gebied van veiligheid.</b>

## AANVULLENDE VEILIGHEIDSINSTRUCTIES VOOR GRASTRIMMERS

- Dit tuingereedschap is er niet voor bestemd om te worden gebruikt door personen (inclusief kinderen) met beperkte fysieke, zintuiglijke of geestelijke vermogens of gebrekkige ervaring en/of gebrekkige kennis, tenzij zij onder toezicht staan van een voor hun veiligheid verantwoordelijke persoon, of zij van deze persoon instructies ontvangen ten aanzien van het gebruik van het tuingereedschap.
- Kinderen moeten onder toezicht staan, om zeker te stellen dat zij niet met het tuingereedschap spelen.
- Laat kinderen of personen die deze voorschriften niet gelezen hebben de accugazontrimmer nooit gebruiken. In uw land gelden eventueel voorschriften ten aanzien van de leeftijd van de bediener. Bewaar de gazontrimmer buiten het bereik van kinderen wanneer deze niet wordt gebruikt.
- Gebruik de accugazontrimmer niet op blote voeten of met sandalen. Draag altijd stevige schoenen en een lange broek.
- Gebruik het tuingereedschap nooit dicht in de buurt van personen, in het bijzonder kinderen, of huisdieren.
- De bediener of gebruiker is verantwoordelijk voor ongevallen, persoonlijk letsel of schade aan het eigendom van anderen.
- Wacht tot het ronddraaiende mes volledig tot stilstand gekomen is voordat u het aanraakt. Het mes draait na het uitschakelen van de motor nog en kan letsel veroorzaken.
- Werk alleen bij daglicht of goed kunstlicht.
- Gebruik de accugazontrimmer bij voorkeur niet wanneer het gras nat is.
- Schakel de accugazontrimmer uit voordat deze van of naar het te bewerken oppervlak wordt verplaatst.
- Schakel de accugazontrimmer alleen in wanneer uw handen en voeten ver genoeg van de messen verwijderd zijn.
- Kom met uw handen en voeten niet in de buurt van het ronddraaiende mes.
- Gebruik nooit snijmesses van metaal in dit gereedschap.
- Gebruik de accugazontrimmer nooit met beschadigde afschermingen of veiligheidsvoorzieningen en evenmin wanneer deze verwijderd zijn.
- Controleer het gereedschap na een slag op slijtage en beschadigingen en repareer het vóór gebruik indien nodig.
- U dient de accugazontrimmer regelmatig te controleren en na te zien.
- Laat de accugazontrimmer alleen door een erkende servicewerkplaats repareren.
- Controleer altijd of er geen grasresten in de ventilatieopeningen zitten.

- Schakel het gereedschap uit en verwijder de accu:
  - altijd wanneer u het gereedschap onbeheerd achterlaat
  - vóór het vervangen van het mes
  - vóór het reinigen, of wanneer er aan de accugazontrimmer wordt gewerkt.
- Controleer dat het tuingereedschap uitgeschakeld is voordat u de accu in het gereedschap plaatst. Het plaatsen van een accu in tuingereedschap dat ingeschakeld is, kan tot ongevallen leiden.
- Bewaar het gereedschap op een veilige en droge plaats, buiten bereik van kinderen. Plaats geen voorwerpen op het gereedschap.
- Vervang versleten of beschadigde delen veiligheidshalve.
- Zorg ervoor dat vervangingsonderdelen van GARDEO afkomstig zijn.
- Gebruik alleen de voor dit tuingereedschap voorziene GARDEO -accu's. Het gebruik van andere accu's kan tot letsel en brandgevaar leiden.
- Open de accu niet. Er bestaat gevaar voor kortsluiting. Bescherm de accu tegen hitte, bijvoorbeeld ook tegen voortdurend zonlicht, vuur, water en vocht. Er bestaat explosiegevaar.
- Voorkom aanraking van de niet-gebruikte accu met paperclips, munten, sleutels, spijkers, schroeven en andere kleine metalen voorwerpen die overbrugging van de contacten kunnen veroorzaken. Kortsluiting tussen de accucontacten kan brandwonden of brand tot gevolg hebben.
- Bij verkeerd gebruik kan vloeistof uit de accu lekken. Voorkom contact daarmee. Bij onvoorzien contact met water afspoelen. Als de vloeistof in de ogen komt, dient u bovendien een arts te raadplegen. Gelekte accuvloeistof kan tot huidirritaties en brandwonden leiden.
- Bij beschadiging en onjuist gebruik van de accu kunnen er dampen vrijkomen. Zorg voor frisse lucht en raadpleeg bij klachten een arts. De dampen kunnen de luchtwegen irriteren.
- Laad accu's alleen op in oplaadapparaten die door de fabrikant worden geadviseerd. Voor een oplaadapparaat dat voor een bepaald type accu geschikt is, bestaat brandgevaar wanneer het met andere accu's wordt gebruikt.
- Als de accu defect is, kan er vloeistof uit de accu lekken, waardoor aangrenzende voorwerpen worden bevochtigd. Controleer de betrokken onderdelen. Reinig deze of vervang ze indien nodig.
- Gebruik de accu alleen in combinatie met uw GARDEO tuingereedschap. Alleen zo wordt de accu tegen gevaarlijke overbelasting beschermd.

	<p><b>WAARSCHUWING!</b> Verpakkingsmateriaal is geen speelgoed! Kinderen mogen niet spelen met plastic zakken! Gevaar voor verstikking!</p>
---	---

## ELEKTRISCHE VEILIGHEID

	<p>Controleer of de op het typeplaatje van de machine vermelde spanning overeenkomt met de ter plaatse beschikbare netspanning.</p>
---	---

## BEDOELD GEBRUIK

Bedoeld gebruik heeft betrekking op het gebruik bij omgevingstemperaturen tussen 0°C en 40 °C. Deze trimmer is ideaal voor het trimmen van gazonranden en kleine gazonoppervlakken in privétuinen. De trimmer mag niet worden gebruikt in openbare tuinen, parken, sportvelden, op straat, enz. noch in de landbouw of bosbouw.

• **Wegens het risico op ongevallen mag de trimmer niet gebruikt worden voor:**

- het trimmen van struiken en hagen
- het snijden van bloemen

• **Om veiligheidsredenen mag de trimmer niet gebruikt worden door personen jonger dan 16 jaar of door personen die niet vertrouwd zijn met het gebruik ervan.**

## BESCHRIJVING VAN DE ONDERDELEN

### Beschrijving van de onderdelen (Fig. 1)

- 1 Aan / Uit schakelaar
- 2 Handgreep
- 3 Batterij
- 4 Vergrendelings-/ontgrendelingsknop batterij
- 5 Vleugelmoer handgreep
- 6 Verstelbare handgreep
- 7 Aanpassingsring
- 8 Schacht
- 9 Knop voor draaien van de kop
- 10 Maaikop
- 11 Plantenbeschermeugel
- 12 Snijbeschermpak
- 13 Ventilatiegleuven
- 14 Knop voor hoekinstelling van de kop
- 15 *niet van toepassing*
- 16 Batterijlader
- 17 LED-indicator
- 18 Blad
- 19 Messchijf

## OPLAADPROCEDURE

Voor uw veiligheid

	<p><b>Waarschuwing! Schakel de machine uit en verwijder de batterij alvorens u begint aan het aanpassen of schoonmaken van de machine.</b></p>
---	--

Het mes blijft een paar seconden draaien nadat u de trimmer hebt uitgeschakeld.

**Opgelet – raak het draaiende mes niet aan.**

	<p><b>De batterij moet ongeveer 3 tot 5 uur opgeladen worden voordat u haar voor de eerste keer gebruikt.</b></p>
---	---

Gebruik de oplader alleen in droge ruimtes!

1. Verwijder de batterij uit de grastrimmer
2. Sluit de oplader aan op het stopcontact

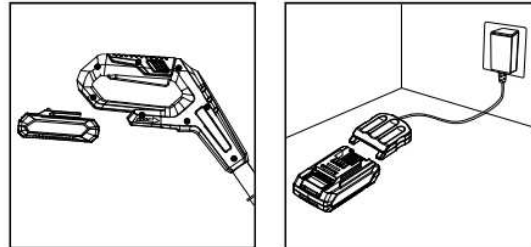

Instructies voor het hanteren van de oplader:

- Rood LED-lampje brandt: De batterij wordt opgeladen.
- Groen LED-lampje brandt: De batterij is volledig opgeladen.

### Advies bij het opladen

Bij doorlopende of herhaalde oplaadcycli zonder onderbreking kan de oplader verhitten. Dit is niet schadelijk en duidt niet op een technisch defect aan het toestel.

Een nieuwe batterij of een batterij die gedurende een lange periode niet gebruikt is, bereikt haar volledige capaciteit pas na ongeveer 5 oplaadcycli. Een aanzienlijk verminderde gebruiksduur wijst erop dat de batterij versleten is en moet worden vervangen.



### Algemene aanwijzingen met betrekking tot de batterij

Om een lange levensduur van de batterij te verzekeren, dient u altijd de volgende instructies te volgen:

- Wanneer de accuspanning laag is, zal de gazontrimmer automatisch uitgeschakeld worden. De batterij dient dan opgeladen te worden alvorens u de trimmer verder kan gebruiken.
- Laadt de lithium-ion batterij steeds op alvorens deze voor een langere periode op te bergen, bijvoorbeeld in de herfst.
- De oplaadtijd bedraagt 1 uur voor een batterij die helemaal leeg is.

### - LI-ION BATTERIJ

Voordelen van Li-ion batterijen:

- Li-ion batterijen hebben een hogere capaciteit/gewichtsverhouding (meer vermogen uit een lichtere en meer compacte batterij)
- Geen geheugeneffect meer (capaciteitsverlies na een aantal laad/ontlaadcycli) zoals bij andere types batterijen (NiCD, NiMH).
- Beperkte zelfontlading

## MONTAGE

Deze handleiding geeft instructies over de correcte montage en het veilig gebruik van uw machine. Het is belangrijk dat u deze aanwijzingen zorgvuldig doorleest.



**Plaats de batterij niet voordat het product volledig gemonteerd is. Zorg ervoor dat het product in deze volgorde gemonteerd wordt:**

### Montage van de maaikop met de telescopische buis

Steek de telescopische buis in in de maaikop afgebeeld, zorg ervoor dat de pijl op de maaikop overeenkomt met de pijl op de telescopische buis. Draai dan de aanpassingsring vast om de maaikop stevig aan de telescopische buis vast te maken.

### Montage van de snijbeschermkap

Plaats de beschermkap op de maaikop. Monteer de beschermkap op de maaikop en duw tot ze stevig vastzit.



**Om veiligheidsredenen kan de beschermkap niet gedemonteerd worden nadat deze op de maaikop is aangebracht**

### Montage plantenbeschermbegel

De plantenbeschermbegel beschermt struiken, bomen en planten tegen accidentele snijschade. Monteer de plantenbeschermbegel zoals getoond.

## VERSTELLING

### Gebruik van verstelbare handgreep

De verstelbare handgreep kan in verschillende posities ingesteld worden:

1. Verwijder de vleugelmoer en beweeg de verstelbare handgreep om de positie aan te passen.
2. Draai de vleugelmoer van de handgreep om de verstelbare handgreep in de aangepaste positie vast te zetten.

### Instellen lengte van het product

Draai de aanpassingsring los.

Trek de schacht uit om de hoogte te vergroten of duw de schacht in om de hoogte te verkleinen. Draai de aanpassingsring nu terug vast.

### Instellen hoek van de snijkop:

De gazontrimmer is uitgerust met een verstelbare werkhoeck met vier mogelijke posities. Hierdoor kunt u met gemak moeilijk te bereiken plekken in uw gazon trimmen.

Gelieve onderstaande instructies te volgen om de ideale werkhoeck in te stellen.



**De snijkop dient lichtjes naar voren te hellen tijdens het trimmen.**

### Werkhoeck

#### • Vrij trimmen

Tijdens het vrij trimmen dient u de trimmer in een semi-cirkelvormige beweging voor uw lichaam te zwaaien.

#### • Randfunctie (verticale snede)

De randfunctie stelt u in staat nauwkeurig en handig te trimmen aan de rand van uw gazon.

Draai de snijkop 90°

## SNIJDEN EN KANTEN SNIJDEN



Verwijder stenen, losse stukken hout en andere objecten uit het snijgebied.



Het mes blijft enkele seconden draaien nadat de trimmer uitgeschakeld is. Laat de motor / het mes tot stilstand komen alvorens de trimmer weer "aan" te schakelen.  
Voor optimaal gebruik van de batterijcapaciteit schakelt u de trimmer best niet onnodig aan en uit.

### Aan- en uitschakelen

Druk op de schakelaar en houd ingedrukt. Laat de knop los om het apparaat uit te schakelen.

### Gras maaien

Beweeg de trimmer naar links en naar rechts, houd hem op een veilige afstand van uw lichaam. Langer gras maait u in stappen. Verwijder de wielen bij het maaien van lang gras.

### Kanten trimmen

Leid de trimmer langs de kant van het gazon. Zorg ervoor dat het mes geen verharde oppervlakken, stenen of muren aanraakt, anders zal het mes zeer snel verslijten.

Gebruik de plantenbeschermingskap voor betere controle

### Rond bomen en struiken snijden

Snijd voorzichtig rond bomen en struiken zodat deze niet in aanraking komen met de snijlijn.

### Levensduur van de batterij

De gemiddelde levensduur van de batterij is ongeveer 30 minuten, maar is afhankelijk van de gebruiksomstandigheden:

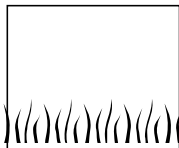

**lichte omstandigheden:** tot 800 meter

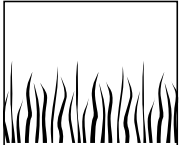

**gemiddelde omstandigheden:** tot 350 meter

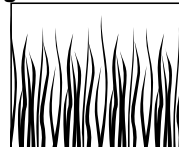

**moeilijke omstandigheden:** tot 60 meter

## ONDERHOUD



Verwijder de batterij alvorens aan de machine te werken.

Opmerking: Voer de volgende onderhoudsprocedures regelmatig uit om een lange en betrouwbare dienst te verzekeren. Controleer regelmatig op zichtbare gebreken zoals losse bevestigingen en versleten of beschadigde onderdelen.

Controleer of de deksels en beschermkappen onbeschadigd en correct aangebracht zijn. Voer noodzakelijke onderhoudswerken en herstellingen uit vóór gebruik.

Indien de trimmer ondanks de zorgvuldige fabricage en keuring toch niet werkt, dan dient de herstelling te worden uitgevoerd door een erkende klantenservice.

## ONDERHOUD VAN HET MES



Verwijder de batterij alvorens aan de machine te werken.

Om het versleten mes te verwijderen, duwt u in de richting van de pijl totdat het uit het scharnierpin klikt. (Fig. 16)

Verwijder eventueel plastic/afval van de pin met behulp een scherp mes.

Om het nieuwe mes te monteren, plaats u het oogje over de pin en trekt naar buiten toe totdat het vastklikt.

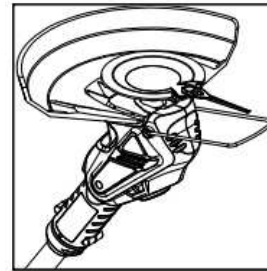

## NA HET TRIMMEN / OPSLAG

### Na het trimmen / Opslag



Stop en verwijder de batterij uit het product. Zorg ervoor dat de batterij verwijderd is alvorens u de trimmer opbergt.

Reinig de buitenkant van de machine grondig met een zachte borstel en doek. Gebruik geen water, oplosmiddelen of poetsmiddelen. Verwijder alle gras en vuil, vooral uit de ventilatieopeningen. Leg de machine op zijn kant en reinig de beschermkap aan de binnenkant. Indien het gesneden gras is samengeperst, verwijder het dan met een houten of een plastic hulpmiddel.

De batterij dient te worden opgeslagen tussen 0 – 45°C; bij onjuiste opslag kan de batterij beschadigd worden.

Laad de batterij 1 uur op alvorens ze op te bergen. Wanneer de batterij opgeslagen is, laadt u ze best minstens om de drie maanden een keer op om beschadiging te voorkomen.

## TECHNISCHE GEGEVENS

Spanning V	18
Toerental (onbelast) min <sup>-1</sup>	8000
Max. snijcirkel mm	260
Autonomie	+/-30 min
Batterij	1.3 Ah Li-Ion

Gewicht kg 1.9

### Lader

Netspanning V	100-240
Netfrequentie Hz	50-60
	21Vdc 1500mA

### Geluid / Trillingsinformatie

Gemeten geluidswaarden vastgesteld volgens EN 786.

Lpa (Geluidsdruk niveau)	
78 dB(A)	K = 3 dB(A)
Lwa (Geluidsprestatie niveau)	
88.3 dB(A)	K = 3.04 dB(A)

Gegarandeerd geluidsvermogen Lwa 91 dB(A)



**AANDACHT! Draag gehoorbeschermers wanneer het geluidsniveau 85dB(A) overschrijdt.**

Gewogen kwadratische gemiddelde waarde de van toepassing zijnde standaard :  
5,8 m/s<sup>2</sup> K=2.3 m/s<sup>2</sup>



De aanduiding van het feit dat de aangegeven totale trillingenwaarde werd gemeten conform een genormaliseerde proefmethode en kan worden gebruikt om een instrument met een ander instrument te vergelijken; de aanduiding van het feit dat de aangegeven totale trillingenwaarde ook kan worden gebruikt voor een voorafgaande evaluatie van de blootstelling.



Een waarschuwing die stipuleert dat de emissie van trilling in de loop van het werkelijke gebruik van het elektrische instrument kan verschillen van de aangegeven totale waarde, volgens de gebruiksmethodes van het instrument; door de noodzaak aan te geven de veiligheidsmaatregelen te identificeren met de bedoeling de operator te beschermen, welke gebaseerd zijn op een raming van de blootstelling in de werkelijke gebruiksomstandigheden (rekening houdend met alle bestanddelen van de werkingscyclus, zoals de stoptijden van het instrument en de werkingstijden in rust, naast de uitschakeltijd)

## SERVICEDIENST

\_ Beschadigde schakelaars moeten in de werkplaats van onze klantendienst hersteld worden.

\_ Als de vervanging van de voedingskabel noodzakelijk is, moet dit plaatsvinden door de fabrikant of zijn agent om een gevaar te voorkomen.

## OPSLAG

- Reinig zorgvuldig de gehele machine en het toebehoren.
- Berg de machine op buiten het bereik van kinderen, in een stabiele en veilige positie en op een droge plaats met een gematigde temperatuur. Vermijd te hoge en te lage temperaturen.
- Bescherm de machine tegen direct invallend licht. Bewaar ze, indien mogelijk, op een donkere plaats.
- Bewaar de machine niet in plastic of Nylon zakken om te vermijden dat er zich vocht ophoopt.

### Bewaren van de batterij

- Bewaar uw batterijen op een koele plaats. De optimale temperatuur om uw batterij voor langere tijd te bewaren bedraagt 2°C (het verlies in capaciteit zal slechts 6% per jaar bedragen (t.o.v. 20% bij 25°C)). Bewaar batterijen nooit in ontladen toestand.
- Het is beter voor Li-ion batterijen om ze regelmatig te herladen. De ideale lading voor het langdurig opbergen van uw Li-ion batterij bedraagt 40% van de capaciteit.





## GARANTIE

Voor de garantiebepalingen wordt verwezen naar de bijgevoegde garantievoorwaarden.

## MILIEU

	<p>Als uw machine na verloop van tijd aan vervanging toe is, geef hem dan niet met het huisvuil mee, maar zorg voor een milieuvriendelijke verwerking.</p>
---	--

## BATTERIJEN

 <p>Li-ion</p>  <p>Li-ion</p>	<p><b>Batterijen</b></p> <p>Afgedankte batterijen dienen op milieuvriendelijke wijze en in overeenstemming met de geldende voorschriften te worden afgevoerd.</p> <ul style="list-style-type: none"><li><input type="checkbox"/> <input type="checkbox"/> Ontlaad de batterij door de machine onbelast te laten draaien totdat de motor stopt.</li><li><input type="checkbox"/> <input type="checkbox"/> Lever de batterij als klein chemisch afval in bij het milieudepot in uw gemeente.</li></ul>
--	--

## FOUTEN OPSPOREN

In de volgende tabel vindt u controles en acties die u kunt uitvoeren wanneer uw machine niet goed werkt. Als deze niet helpen om het probleem te identificeren/te verhelpen, neem dan contact op met uw servicedienst.

### Waarschuwing: Schakel de machine uit en verwijder de batterij alvorens fouten op te sporen.

Probleem	Mogelijke oorzaak	Oplossing
De beschermkap past niet op de messchijf	Verkeerde montage	Verwijder de messchijf en plaats de beschermkap, zie ook: Montage
De machine werkt niet	De batterij is leeg	Laad de batterij op, zie ook: Advies bij het opladen
De machine werkt af en toe	De interne bedrading is beschadigd Aan/Uit schakelaar is beschadigd	Neem contact op met servicedienst Neem contact op met servicedienst
Overmatige trillingen / geluid	Machine is defect Mes is kapot	Neem contact op met servicedienst Vervang het mes
Gebruiksduur is laag na één oplaadbeurt van de batterij	De batterij is lang ongebruikt gebleven of dit is het eerste gebruik Het gras is te hoog De batterij is versleten	Laad de batterij volledig op, zie ook Advies bij het opladen Snijd in fasen Vervang de batterij
Het mes beweegt niet	De batterij is leeg Machine is defect	Laad de batterij op zie ook: Advies bij het opladen Neem contact op met de servicedienst
De machine snijdt niet	Het mes is kapot De batterij is niet volledig opgeladen Het gras zit vast rond de snijschijf	Vervang het mes Laad de batterij op, zie ook: Advies bij het opladen Verwijder het gras
Opladen is onmogelijk door defecte batterij	De temperatuur van de batterij is niet binnen het toegestane temperatuurbereik De contacten van de batterij zijn verontreinigd De batterij is defect door een onderbreking in de batterij (afzonderlijke cellen)	Breng de temperatuur van de batterij binnen het toegestane bereik (0 °C tot 45 °C), ofwel door ze te verwarmen ofwel door ze af te koelen. Van zodra de temperatuur van de batterij weer binnen het toegestane temperatuurbereik is, zal de oplader automatisch overgaan op snel laden. Corrigerende maatregel: maak de contacten schoon (bijvoorbeeld door de batterij enkele keren te verwijderen en terug te plaatsen) of vervang de batterij indien nodig. Vervang de batterij
De LED-indicator brandt niet nadat ik de stekker in het stopcontact heb gestoken	De stekker is niet (goed) in het stopcontact gestoken. Het stopcontact, de kabel of de oplader is defect	Steek de stekker (volledig) in het stopcontact Controleer de netspanning en laat indien nodig de oplader nakijken door een servicedienst.

# GB CORDLESS TRIMMER

## INTENDED USE

Your GARDEO trimmer has been designed for trimming and finishing lawn edges and to cut grass in confined spaces. This appliance is intended for consumer use only.

## IMPORTANT SAFETY INSTRUCTIONS

**WARNING! Read all safety warnings and all instructions.** Failure to follow the warnings and instructions may result in electric shock, fire and/or serious injury.

### Save all warnings and instructions for future reference.

1. Be familiar with the controls and proper use of the equipment.
2. Cutting elements continue to rotate after the motor is switched off.
3. Never allow children or people unfamiliar with the instructions to use the machine.
4. Stop using the machine while people, especially children, or pets are nearby.
5. Only use the machine in daylight or good artificial light.
6. Before using the machine and after any impact, check for signs of wear or damage and repair as necessary.
7. Take care against injury from any device fitted for trimming the filament line length. After extending new cutter line always return the machine to its normal operating position before switching on.
8. Never fit metal cutting elements.
9. This appliance is not intended for use by persons (including children) with reduced physical, sensory or mental capabilities, or lack of experience and knowledge, unless they have been given supervision or instruction concerning use of the appliance by a person responsible for their safety. Children should be supervised to ensure that they do not play with the appliance.
10. Use the tool with the utmost care and attention.
11. Operate the tool only if you are in good physical condition. Perform all work calmly and carefully. Use common sense and keep in mind that the operator or user is responsible for accidents or hazards occurring to other people or their property.
12. Never operate the tool when tired, feeling ill or under the influence of alcohol or drugs.
13. The tool should be switched off immediately if it shows any signs of unusual operation.

### Intended use of the tool

1. Use right tool. The cordless string trimmer is only intended for cutting grass, weeds, bushes and undergrowth. It should not be used for any other purpose such as hedge cutting as this may cause injury.

### Personal protective equipment

1. Dress Properly. The clothing worn should be functional and appropriate, i.e. it should be tight-fitting but not cause hindrance. Do not wear either jewelry or clothing which could become entangled with high grass. Wear protective hair covering to contain long hair.
2. When using the tool, always wear sturdy shoes with a non-slip sole. This protects against injuries and ensures a good footing.
3. Wear protective glasses or goggles.

### Electrical and battery safety

1. Avoid dangerous environment. Don't use the tool in damp or wet locations or expose it to rain. Water entering the tool will increase the risk of electric shock.
2. Recharge only with the charger specified by the manufacturer. A charger that is suitable for one type of battery pack may create a risk of fire when used with another battery pack.
3. Use power tools only with specifically designated battery packs. Use of any other battery packs may create a risk of injury and fire.
4. Do not dispose of the battery(ies) in a fire. The cell may explode. Check with local codes for possible special disposal instructions.
5. Do not open or mutilate the battery(ies). Released electrolyte is corrosive and may cause damage to the eyes or skin. It may be toxic if swallowed.

### Starting up the tool

1. Make sure that there are no children or other people within a working range of 15 meters (50 ft), also pay attention to any animals in the working vicinity. Otherwise stop using the tool.
2. Before use always check that the tool is safe for operation. Check the security of the cutting tool and the guard and the switch trigger/lever for easy and proper action. Check for clean and dry handles and test the on/off function of the switch.
3. Check damaged parts before further use of the tool. A guard or other part that is damaged should be carefully checked to determine that it will operate properly and perform its intended function. Check for alignment of moving parts, binding of moving parts, breakage of parts, mounting, and any other condition that may affect its operation. A guard or other part that is damaged should be properly repaired or replaced by our authorized service center unless indicated elsewhere in this manual.

4. Switch on the motor only when hands and feet are away from the cutting tool.
5. Before starting make sure that the cutting tool has no contact with hard objects such as branches, stones etc. as the cutting tool will revolve when starting.

#### **Method of operation**

1. Never operate the machine with damaged guards or without the guards in place.
2. Only use the tool in good light and visibility. During the winter season beware of slippery or wet areas, ice and snow (risk of slipping). Always ensure a safe footing.
3. Take care against injury to feet and hands from the cutting tool.
4. Keep hands and feet away from the cutting means at all times and especially when switching on the motor.
5. Never cut above waist height.
6. Never stand on a ladder and run the tool.
7. Never work on unstable surfaces.
8. Don't overreach. Keep proper footing and balance at all times.
9. Remove sand, stones, nails etc. found within the working range. Foreign particles may damage the cutting tool and can cause to be thrown away, resulting in a serious injury.
10. Should the cutting tool hit stones or other hard objects, immediately switch off the motor and inspect the cutting tool.
11. Before commencing cutting, the cutting tool must have reached full working speed.
12. During operation always hold the tool with both hands. Never hold the tool with one hand during use. Always ensure a safe footing.
13. All protective equipment such as guards and the shoulder strap supplied with the tool must be used during operation.
14. Except in case of emergency, never drop or cast the tool to the ground or this may severely damage the tool.
15. Never drag the tool on the ground when moving from place to place, the tool may become damaged if moved in this manner.
16. Always remove the battery cartridge from the tool:
  - whenever leaving the tool unattended;
  - before clearing a blockage;
  - before checking, cleaning or working on the tool;
  - before making any adjustments, changing accessories or storing;
  - whenever the tool starts vibrating unusually.
17. To cut thick materials, such as weed, high grass, bushes, shrubs, underwood, thicket etc. (max. 2 cm dia. thickness), perform the cutting work by swinging the tool evenly in half-circles from right to left (similar to using a scythe).
18. Don't force the tool. It will do the job better and with less likelihood of a risk of injury at the rate for which it was designed.

#### **Maintenance instructions**

1. The condition of the cutting tool, protective devices and shoulder strap must be checked before commencing work.
2. Turn off the motor and remove the battery cartridge before carrying out maintenance, replacing the cutting tool and cleaning the tool.
3. After use, disconnect the battery cartridge from the tool and check for damage.
4. Check for loose fasteners and damaged parts such as nearly cut-off state halfway in the cutting tool.
5. When not in use store the equipment in a dry location that is locked up or out of children's reach.
6. Use only the manufacturer's recommended replacement parts and accessories.
7. Never use replacement parts or accessories not provided or recommended by the manufacturer.
8. Always ensure that ventilation openings are kept clear of debris.
9. Inspect and maintain the tool regularly, especially before/after use. Have the tool repaired only by our authorized service center.
10. Keep handles dry, clean and free from oil and grease.
11. When not in use store the machine out of the reach of children.

**SAVE THESE INSTRUCTIONS.**



## IMPORTANT SAFETY INSTRUCTIONS FOR BATTERY CARTRIDGE

1. Before using battery cartridge, read all instructions and cautionary markings on battery charger, battery, and product using battery.
  2. Do not disassemble battery cartridge.
  3. If operating time has become excessively shorter, stop operating immediately. It may result in a risk of overheating, possible burns and even an explosion.
  4. If electrolyte gets into your eyes, rinse them out with clear water and seek medical attention right away. It may result in loss of your eyesight.
  5. Do not short the battery cartridge:
    - Do not touch the terminals with any conductive material.
    - Avoid storing battery cartridge in a container with other metal objects such as nails, coins, etc.
    - Do not expose battery cartridge to water or rain.
- A battery short can cause a large current flow, overheating, possible burns and even a breakdown.
6. Do not store the tool and battery cartridge in locations where the temperature may reach or exceed 50°C (122°F).
  7. Do not incinerate the battery cartridge even if it is severely damaged or is completely worn out. The battery cartridge can explode in a fire.
  8. Be careful not to drop or strike battery.
  9. Do not use a damaged battery.

**SAVE THESE INSTRUCTIONS.**

### Tips for maintaining maximum battery life





1. Charge the battery cartridge before completely discharged.  
Always stop tool operation and charge the battery cartridge when you notice less tool power.
2. Never recharge a fully charged battery cartridge. Overcharging shortens the battery service life.
3. Charge the battery cartridge with room temperature at 10°C - 40°C (50°F - 104°F). Let a hot battery cartridge cool down before charging it.
4. Charge the battery cartridge once in every six months if you do not use it for a long period of time.

	<b>Do not incinerate battery.</b>
	<b>Do not expose charger and battery to temperatures above 50 °C.</b>
	<b>Do not expose charger and battery to water.</b>

### Safety Warnings for battery chargers

**Keep the battery charger away from rain or moisture. Penetration of water in the battery charger increases the risk of an electric shock.**

The following pictograms have been applied to the charger:

	<b>"Class II - The machine is double insulated; Earthing wire is therefore not necessary"</b>
	<b>Only use the battery charger indoors.</b>
	<b>Fail-safe isolating transformer.</b>
	<b>Cut-out switch.</b>

- Only charge GARDEO lithium ion batteries or batteries installed in GARDEO products with the voltages listed in the technical data. Otherwise there is danger of fire and explosion.
- Keep the battery charger clean. Contamination can lead to danger of an electric shock.
- Before each use, check the battery charger, cable and plug. If damage is detected, do not use the battery charger. Never open the battery charger yourself. Have repairs performed only by a qualified technician and only using original spare parts. Damaged battery chargers, cables and plugs increase the risk of an electric shock.

- Do not operate the battery charger on easily inflammable surfaces (e. g., paper, textiles, etc.) or surroundings. The heating of the battery charger during the charging process can pose a fire hazard.

- Children should be supervised to ensure that they do not play with the battery charger.

- Children or persons with mental or physical limitations may only use the charger under supervision or after having been instructed. A thorough introduction reduces operating errors and injuries.

## FUNCTIONAL DESCRIPTION

### WARNING:

- Always be sure that the tool is switched off and battery cartridge is removed before adjusting or checking function on the tool.

Failure to switch off and remove the battery cartridge may result in serious personal injury from accidental start-up.

## SYMBOLS

	<b>Lees de instructies</b> zorgvuldig en maak uzelf vertrouwd met de bedieningselementen en het correcte gebruik van de trimmer.
	<b>Wear eye protection.</b>
	<b>Wear ear protection.</b>
	<b>Beware of thrown or flying objects to bystanders.</b> Keep bystanders a safe distance away from the machine.
	<b>Pay attention that bystanders are not injured through foreign objects thrown from the machine.</b>
	<b>Keep bystanders a safe distance away from the machine.</b>
	<b>Never touch the blade during operation.</b>
	<b>Keep your hands and feet away from sharp parts.</b>
	<b>Do not work in the rain or leave the cordless trimmer outdoors whilst it is raining.</b>
	<b>Do not use the charger if the cord is damaged.</b>
	<b>Remove battery before adjusting or cleaning, and before leaving the machine unattended for any period.</b>
	<b>In accordance with essential applicable safety standards of European directives</b>

## ADDITIONAL SAFETY INSTRUCTIONS FOR GRASS TRIMMERS

- This tool is not intended for use by persons (including children) with reduced physical, sensory or mental capabilities, or lack of experience and knowledge, unless they have been given supervision or instruction concerning use of the appliance by a person responsible for their safety. Children should be supervised to ensure that they do not play with the appliance.
- Never allow children or people unfamiliar with these instructions to use the cordless trimmer. Local regulations may restrict the age of the operator. When not in use store the trimmer out of reach of children.
- Do not operate the cordless trimmer when barefoot or wearing open sandals; always wear substantial footwear and long trousers.
- Never operate the machine while people, especially children or pets, are nearby.
- The operator or user is responsible for accidents or hazards occurring to other people or their property.
- Wait until the blade has completely stopped before touching it. The blade continues to rotate after the trimmer is switched off; a rotating blade can cause injury.
- Work only in daylight or in good artificial light.
- Avoid operating the cordless trimmer in wet grass, where feasible.
- Switch off when transporting the cordless trimmer to and from the area to be worked on.
- Switch on the cordless trimmer with hands and feet well away from the rotating blade.
- Do not put hands or feet near the rotating blade.
- Never use a metal blade in this trimmer.
- Never operate the cordless trimmer with damaged guards or shields or without guards or shields in position.
- Before using the machine and after impact, check for signs of wear or damage, and repair if necessary.
- Inspect and maintain the cordless trimmer regularly.
- Have the cordless trimmer repaired only by an authorised customer service agent.
- Always ensure that the ventilation slots are kept clear of debris.
- f Switch off and remove the battery:
  - whenever you leave the machine unattended for any period
  - before replacing the blade
  - before cleaning or working on the cordless trimmer.
- Ensure the switch is in the off position before inserting battery pack. Inserting the battery pack into machines that have the switch on invites accidents.

- Store the machine in a secure dry place out of the reach of children. Do not place other objects on top of the machine.
- Replace worn or damaged parts for safety.
- Ensure replacement parts fitted are GARDEO approved.
- Use only GARDEO battery packs intended specifically for the machine. Use of any other battery packs may create a risk of injury and fire.
- Do not open the battery. Danger of short-circuiting. Protect the battery against heat, e. g., against continuous intense sunlight, fire, water, and moisture. Danger of explosion.
- When battery pack is not in use, keep it away from other metal objects like paper clips, coins, keys, nails, screws, or other small metal objects that can make a connection from one terminal to another. Shorting the battery terminals together may cause burns or a fire.
- Under abusive conditions, liquid may be ejected from the battery; avoid contact. If contact accidentally occurs, flush with water. If liquid contacts eyes, additionally seek medical help. Liquid ejected from the battery may cause skin irritation or burns.
- In case of damage and improper use of the battery, vapours may be emitted. Provide for fresh air and seek medical help in case of complaints. The vapours can irritate the respiratory system.
- Recharge only with the charger specified by the manufacturer. A charger that is suitable for one type of battery pack may create a risk of fire when used with another battery pack.
- When the battery is defective, liquid can escape and come into contact with adjacent components. Check any parts concerned. Clean such parts or replace them, if required.
- Use the battery only in conjunction with your GARDEO garden product. This measure alone protects the battery against dangerous overload.



**WARNING: Packaging materials are not toys! Children must not play with plastic bags! Danger of suffocation!**

## ELECTRICAL SAFETY



**Always check that the power supply corresponds to the voltage on the rating plate.**

## INTENDED USE

Intended Use is related to operation within 0°C and 40 °C ambient temperature.

This trimmer is ideal for trimming lawn edges and small lawn areas in private gardens. The trimmer should not be used in public gardens, parks, sports grounds, streets etc. and in farming and forestry.

• **Because of possible accidents the trimmer must not be used for:**

- trimming of bushes and hedges
- cutting of flowers

• **For safety reasons, the trimmer is not for use by persons below 16 years of age and persons who are not familiar with its handling.**

## DESCRIPTION OF PARTS

### Description of parts

- 1 On/Off switch
- 2 Handle
- 3 Battery
- 4 Battery lock/release button
- 5 Handle wing nut
- 6 Adjustable handle
- 7 Adjusting collar
- 8 Shaft
- 9 Button for head rotation
- 10 Trimmer head
- 11 Plant protector
- 12 Cutting guard
- 13 Ventilation slots
- 14 Button for head angle adjustment
- 15 *no applicable*
- 16 Battery charger
- 17.LED indicator
- 18.Blade
- 19.Blade disc

## CHARGING PROCEDURE

### For Your Safety

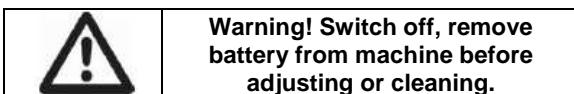

The blade continues to rotate for a few seconds after the trimmer is switched off.

**Caution – do not touch rotating blade.**

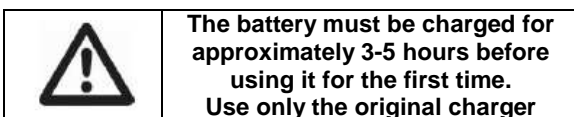

Use charging unit only in dry rooms!

1. Remove the battery from the grass trimmer
2. Connect the charger to the power mains

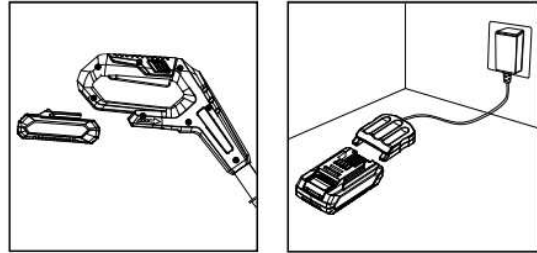

Instructions for the handling of the charger:

- Red LED is on: Battery is being charged.
- Green LED is on: Charge process completed.

### Charging Advice

With continuous or several repetitive charging cycles without interruption, the charger can warm up. This is not harmful and does not indicate a technical defect of the unit.

A battery that is new or has not been used for a longer period does not develop its full capacity until after approximately 5 charging/discharging cycles. A significantly reduced working period after charging indicates that the batteries are worn out and must be replaced.



### General instructions regarding the battery

In order to maintain the long service life of the battery, always follow the instructions below:

- The lawn trimmer will be automatically switched off when the battery voltage is low. The battery must then be recharged before the trimmer can be used again.
- Always recharge the lithium-ion battery prior to any prolonged period of nonuse, i.e. before storing the trimmer away in autumn.
- The charging time is 1 hour for a battery that is completely empty.

### - LI-ION BATTERY

Advantages of Li-ion batteries :

- Li-ion batteries have a higher capacity/weight ratio (more power for less heavy, more compact, battery)
- No memory effect (capacity loss after several charge/discharge cycles) like other type batteries. (Ni-Cd, Ni-MeH ..) .
- Limited self discharge.



## ASSEMBLY

This manual gives instructions on the correct assembly and safe use of your machine. It is important that you read these instructions carefully.



**Do not insert the battery before product is completely assembled. Ensure product is assembled in the following order:**

### Fitting the trimmer head with telescopic tube assembly

Insert the telescopic tube assembly into the trimmer head illustrated, making sure the arrow on the trimmer head match with the arrow on the telescopic tube assembly. Then tighten the adjusting collar to fix the trimmer head with telescopic tube assembly

### Mounting the Cutting Guard

Place the cutting guard on the trimmer head. Fit the guard onto trimmer head and push till secure fitting.



**For safety, the guard can not be disassembled after fit to the trimmer head.**

### Mounting Plant hoop guard

The plant hoop guard protects bushes, trees and plants from being cut by accident. Fit the plant hoop guard

## ADJUSTMENT

### Using Adjustable Handle

The adjustable handle can be set in various positions:

1. To change the position undo the handle wing nut and move the adjustable handle.
2. Tighten the handle wing nut securely to fix the adjustable handle in the adjusted position.

### Adjusting Product Length

Loosen the adjustment collar. Pull the shaft out to increase the height, or push the shaft in to decrease the height. Re-tighten adjustment collar.

### Adjusting cutting head angle:

The lawn trimmer is equipped with a four position adjustable working angle. This enables you to easily trim hard-to-reach areas in your garden. To set the ideal working position, please follow the instructions below.



**The cutting head should be inclined slightly forward while trimming.**

### Working angle

#### • Free trimming

During free trimming, you should swing the trimmer in a semi-circular motion in front of your body.

#### • Edge function (vertical cut)

The edge function enables precise and convenient trimming along the edge of the lawn.

Turn cutting head 90°

## CUTTING AND EDGING



**Remove stones, loose pieces of wood and other objects from the cutting area.**



**The blade continues to rotate for a few seconds after the trimmer is switched off. Allow the motor/ blade to stop rotating before switching "on" again. In order to take full advantage of the battery capacity, you should not switch the trimmer on and off unnecessarily.**

### Switching On and Off

Press switch and hold depressed. Release switch for switching off.

### Cutting Grass

Move the trimmer left and right, keeping it well away from the body. Cut taller grass in stages. Remove the wheels when cutting long grass

### Trimming Edges

Guide the trimmer along the edge of the lawn. Do not allow the cutting blade to contact paved surfaces, stones or garden walls, since this will wear the blade rapidly. For better control use the plant protector

### Cutting Around Trees and Bushes

Carefully cut around trees and bushes so that they do not come into contact with the cutting line.

### Battery duration

The average working time of the battery is around 20 minutes but the battery duration is dependent on the working conditions:

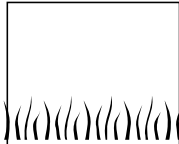

**light conditions:** up to 800 meters

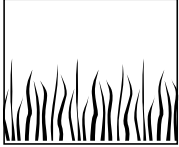

**medium conditions:** up to 350 meters

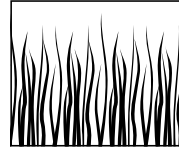

**tough conditions:** up to 60 meters

## MAINTENANCE



**Before any work on the machine itself, remove battery from machine.**

Note: To ensure long and reliable service, carry out the following maintenance regularly. Regularly check for obvious defects such as loose fixings, and worn or damaged components.

Check that covers and guards are undamaged and correctly fitted. Carry out necessary maintenance or repairs before using.

If the trimmer should happen to fail despite the care taken in manufacture and testing, repair should be carried out by an authorized customer service agent

## BLADE MAINTENANCE



**Before any work on the machine itself, remove battery from machine.**

To remove the worn blade push in direction of the arrow until it snaps off the pivot.(Fig.16)

Clean the pivot of any residual plastic/debris with a sharp knife.

To refit the new blade place the eyelet over the pivot and pull outwards until it snaps into place.



## AFTER TRIMMING / STORAGE

### After Trimming/Storage



**Stop and remove battery from product. Ensure battery is removed before storage.**

Clean the exterior of the machine thoroughly using a soft brush and cloth. Do not use water, solvents or polishes. Remove all grass and debris, especially from the ventilation slots .

Turn the machine on its side and clean the cutting guard inside. If grass cuttings are compacted, remove with a wooden or plastic implement.

Battery should be stored between 0 – 45°C; incorrect storage could result in the battery being damaged.

Charge the battery 1 hour before storing. During storage, charge the battery at least once every three months to protect it from damage.

## TECHNICAL DATA

Voltage V	18
No load speed min <sup>-1</sup>	8000
Max. cutting circle mm	260
autonomy	+/-30 min
Battery	1.3 Ah Li-Ion

Weight kg	1.9
-----------	-----

### Charger

Mains voltage V	100-240
Mains frequency Hz	50-60
	21Vdc 1500mA

### Noise/Vibration Information

Noise emission values measured according to relevant standard :

Acoustic pressure level LpA	
78 dB(A)	K = 3 dB(A)
Acoustic power level LwA	
88.3 dB(A)	K = 3.04 dB(A)

Guaranteed sound power LwA 91 dB(A)



**ATTENTION !**  
**The sound power pressure may exceed 85 dB(A), in this case individual hearing protection must be worn.**

Weighted root mean square acceleration according to relevant standard. :  
5,8 m/s<sup>2</sup> K=2.3 m/s<sup>2</sup>



The declared vibration total value has been measured in accordance with a standard test method and may be used for comparing one tool with another that the declared vibration total value may also be used in a preliminary assessment of exposure.



A warning that the vibration emission during actual use of the power tool can differ from the declared total value depending on the ways in which the tool is used and of the need to identify safety measures to protect the operator that are based on an estimation of exposure in the actual conditions of use (taking account of all parts of the operating cycle such as the times when the tool is switched off and when it is running idle in addition to the trigger time).

## SERVICE DEPARTMENT

- \_ Damaged switches must be replaced by our after-sales service department.
- \_ **If replacing the power cord is necessary, it should be done by the manufacturer or his agent to avoid a hazard.**

## STORAGE

- \_ Thoroughly clean the whole machine and its accessories.
- \_ Store it out of the reach of children, in a stable and secure position, in a cool and dry place, avoid too high and too low temperatures.
- \_ Protect it from exposure to direct sunlight. Keep it in the dark, if possible.
- \_ Don't keep it in plastic bags to avoid humidity build-up.

### **Battery storage**

- \_ Store your batteries in a cool area. Optimal temperature for storing your Li-ion battery for longer term is 2°C. (capacity loss will only be 6% / year (compared to 20% at 25°C)). Never store batteries in discharged condition.
- \_ It is better for Li-ion batteries to recharge them frequently. Optimal long time storage charge for your Li-ion battery is at 40% of their capacity.

## GUARANTEE

Refer to the enclosed guarantee conditions for the terms and conditions of guarantee.

## ENVIRONMENT



Should your machine need replacement after extended use, do not put it in the domestic waste but dispose of it in an environmentally safe way.

## BATTERIES



Li-ion



Li-ion

### **Batteries**

Unwanted batteries should be disposed of in an environmentally friendly way and in conformance with the local regulations.

- Discharge the battery by letting the machine run at no load speed until the motor stops.
- Hand in the battery as chemical waste with the recycling station in your municipality.

## FAULT FINDING

The following table gives checks and actions that you can perform if your machine does not operate correctly. If these do not identify/remedy the problem, contact your service agent.

### Warning: Switch off and remove battery before investigating fault

Symptom	Possible Cause	Remedy
Can not fit Guard over cutting disc	Incorrect assembly	Remove cutting disc and fit guard, see also Product assembly
Machine fails to operate	Battery discharged	Recharge battery, see also Charging advice
Machine functions intermittently	Machines internal wiring damaged On/Off switch defective	Contact Service Agent Contact Service Agent
Excessive vibration/ noise	Machine fault Blade broken	Contact Service Agent Replace blade
Cutting time low on one battery charge	Battery not used for long period or initial usage Grass too high Battery worn out	Fully charge battery, see also charging advice Cut in stages Replace the battery
Blade will not move	Battery discharged Machine fault	Recharge battery, see also Charging advice Contact Service Agent
Machine is not cutting	Blade broken Battery not fully charged Grass entangled around cutting disc	Replace blade Recharge battery, see also Charging advice Remove grass
No charging procedure possible due to defective battery	The battery temperature is not within the allowable temperature range The contacts of the battery are contaminated The battery is defective, due to a disconnection in the battery (individual cells)	Get the battery temperature within the allowable temperature range (0 °C to 45 °C) either by cooling down or warming up. As soon as the battery temperature is within the allowable temperature range again, the battery charger automatically switches to rapid charging Corrective measure: Clean the contacts (e. g. by inserting and removing the battery several times) or replace the battery, as required Replace the battery
The LED indicator does not light up after plugging the mains plug into the socket	The charger plug is not inserted (properly) Socket, cable or charger are defective	Insert the plug (fully) into the socket Check the mains voltage and if necessary, have the battery charger checked by service agent.

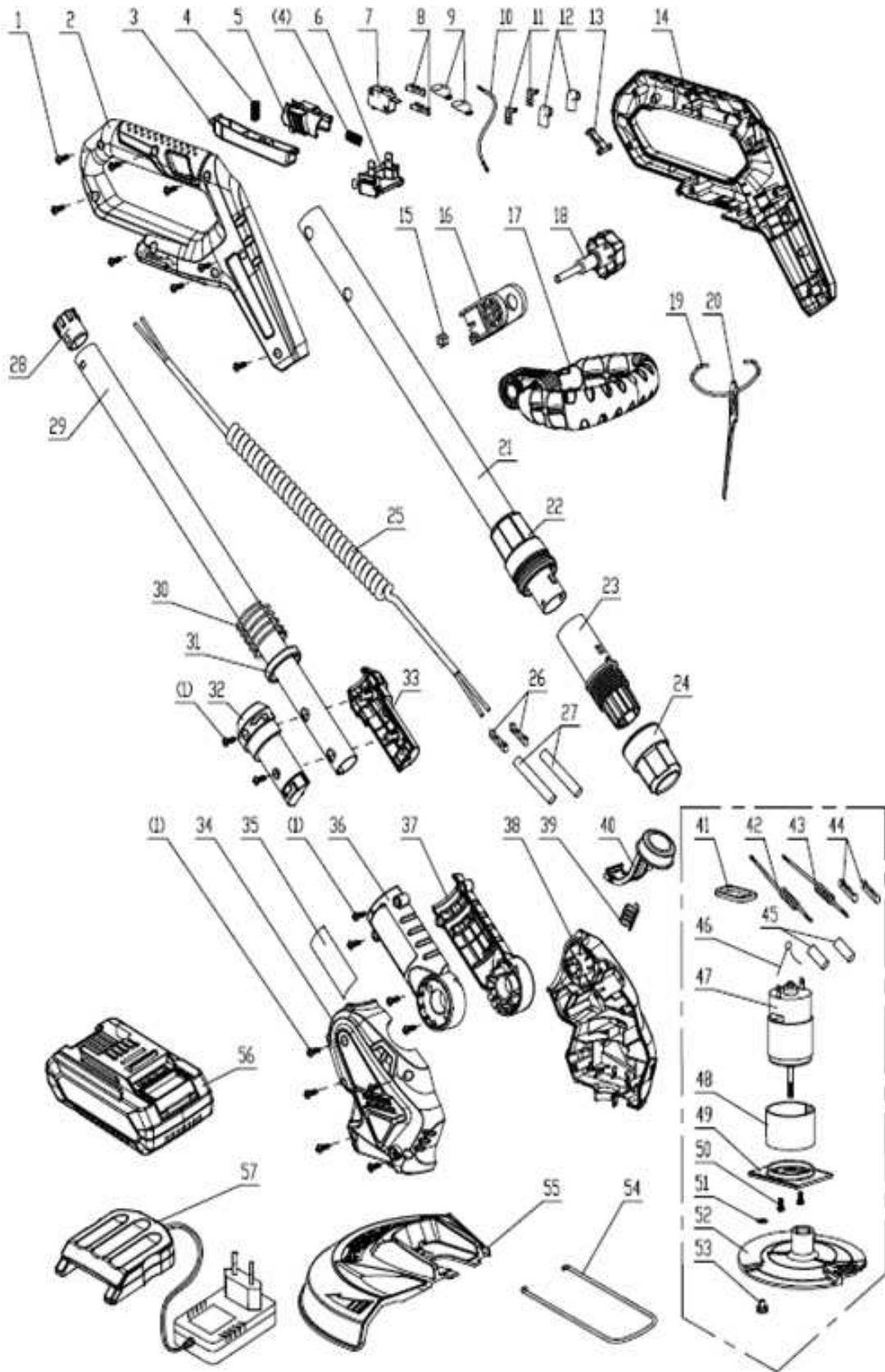

SN : 2015.12 :001~600  
02.11.11384  
Date d'arrivée: 05/02/2016  
Année de production : 2015

FR

## Déclaration de conformité



Nous « **GARDEO** » certifions par la présente que la machine spécifiée ci-après répond de par sa conception et son type de construction ainsi que de par la version que nous avons mise sur le marché aux prescriptions fondamentales stipulées en matière de sécurité et d'hygiène par les directives européennes en vigueur.  
Toute modification apportée à la machine sans notre accord rend cette déclaration invalide.

**Produit: COUPE BORDURE RECHARGEABLE**  
**Type: GCBE18VCR-LI10L**

### Directives européennes en vigueur :

2006/42/CE(MD)  
2014/30/CE(EMC)  
2005/88/CE(NOISE)  
2011/65/CE(ROHS)  
2012/19/CE(WEEE)

### Normes harmonisées appliquées :

EN 60335-1/A11 :2014  
EN 50636-2-91 :2014  
EN 62233 :2008  
EN 55014-1/A2 :2011  
EN 55014-2/A2 :2008  
EN ISO 3744 :1995  
ISO 11094 :1991

### Niveau de puissance acoustique dB(A) LwA

Garanti: 91

**GARDEO,**  
**81 rue de Gozée 6110 Montigny-le-Tilleul Belgique**

*Belgique ,Novembre 2015*

Mr Joostens Pierre  
Président-Directeur Général

**GARDEO,**  
Rue de Gozée 81, 6110 Montigny-le-Tilleul, Belgique  
Tél : 0032 (0) 71 29 70 70  
Fax : 0032 (0) 71 29 70 86  
**Dossier technique auprès de : [info@eco-repa.com](mailto:info@eco-repa.com)**

### Caractéristiques techniques

**Produit: COUPE BORDURE**  
**Type: GCBE18VCR-LI10L**

Tension 18 V  
Poids 1.9 kg

### Informations de bruit/vibration

Niveau de la pression sonore mesuré sur le lieu de travail :  
LpA (pression sonore)    dB(A) 78                    K= 3 dB(A)  
LWA (puissance sonore)   dB(A) 88.3                K= 3.04 dB(A)

Niveau de vibration main/bras selon la norme applicable :  
5,8 m/s<sup>2</sup>                    K=2.3 m/s<sup>2</sup>

SN : 2015.12 :001~600  
02.11.11384  
Aankomstdatum: 05/02/2016  
Productiejaar: 2015

NL

## EG-verklaring van overeenstemming



Hierbij « **GARDEO** » verklaren wij dat de hierna vermelde machine door haar ontwerp en bouwwijze en in de door ons in de handel gebrachte uitvoering voldoet aan de betreffende fundamentele veiligheids- en gezondheidseisen, zoals vermeld in de desbetreffende EG-richtlijnen. Deze verklaring verliest haar geldigheid wanneer zonder overleg met ons veranderingen aan de machine worden aangebracht.

**Product: ACCUGAZONTRIMMER**  
**Type : GCBE18VCR-LI10L**

### Van toepassing zijnde EG-richtlijnen

2006/42/EG(MD)  
2014/30/EG(EMC)  
2005/88/EG(NOISE)  
2011/65/EG(ROHS)  
2012/19/EG(WEEE)

### Toegepaste geharmoniseerde normen

EN 60335-1/A11 :2014  
EN 50636-2-91 :2014  
EN 62233 :2008  
EN 55014-1/A2 :2011  
EN 55014-2/A2 :2008  
EN ISO 3744 :1995  
ISO 11094 :1991

### Geluidsvermogensniveau dB(A) LwA

Gegarandeerd: 91

**GARDEO,**  
**81 rue de Gozée 6110 Montigny-le-Tilleul Belgique**

*België, November 2015*

Mr Joostens Pierre  
Directeur

**GARDEO,**  
rue de Gozée 81, 6110 Montigny-le-Tilleul, Belgique  
Tél : 0032 (0) 71 29 70 70  
Fax : 0032 (0) 71 29 70 86  
**Technisch dossier bij: [info@eco-repa.com](mailto:info@eco-repa.com)**

### Technische Daten

**Product: GRASTRIMMER**  
**Type : GCBE18VCR-LI10L**

Spanning 18 V  
Gewicht 1.9 kg

### Geluid / Trillingsinformatie

Gemeten geluidswaarden vastgesteld volgens.  
Lpa (Geluidsdrukniveau) 78 dB(A) K = 3 dB(A)  
Lwa (Geluidsprestatieniveau) 88.3 dB(A) K = 3.04 dB(A)

Gewogen kwadratische gemiddelde waarde de van toepassing zijnde standaard :  
5,8 m/s<sup>2</sup> K=2.3 m/s<sup>2</sup>

SN : 2015.12 :001~600  
02.11.11384  
Arrival date : 05/02/2016  
Production year : 2015

**GB**

## Declaration of Conformity



We "GARDEO" hereby declare that the machine described below complies with the relevant basic safety and health requirements of the EU Directives, both in its basic design and construction as well as in the version put into circulation by us. This declaration shall cease to be valid if the machine is modified without our prior approval.

**Product: CORDLESS TRIMMER**  
**Type: GCBE18VCR-LI10L**

### Relevant EU Directives

2006/42/EC(MD)  
2014/30/EC(EMC)  
2005/88/EC(NOISE)  
2011/65/EC(ROHS)  
2012/19/EC(WEEE)

### Applied harmonized standards

EN 60335-1/A11 :2014  
EN 50636-2-91 :2014  
EN 62233 :2008  
EN 55014-1/A2 :2011  
EN 55014-2/A2 :2008  
EN ISO 3744 :1995  
ISO 11094 :1991

### Sound power level dB(A) LwA

Guaranteed: 91

**GARDEO,**  
**81 rue de Gozée 6110 Montigny-le-Tilleul Belgique**

*Belgium, November 2015*

Mr Joostens Pierre  
Director

**GARDEO,**  
rue de Gozée 81, 6110 Montigny-le-Tilleul, Belgique  
Tél : 0032 (0) 71 29 70 70  
Fax : 0032 (0) 71 29 70 86  
**Technical file at:** [info@eco-repa.com](mailto:info@eco-repa.com)

### Technical Data

**Product: GRASS TRIMMER**  
**Type: GCBE18VCR-LI10L**

Voltage 18 V  
Weight 1.9 kg

### Noise/Vibration Information

Noise emission values measured according to relevant standard

Acoustic pressure level LpA 78 dB(A) K = 3 dB(A)  
Acoustic power level LwA 88.3 dB(A) K = 3.04 dB(A)

Weighted root mean square acceleration according to relevant standard. :  
5,8 m/s<sup>2</sup> K=2.3 m/s<sup>2</sup>



SN : 2015.12 :001~600  
02.11.11384  
Ankunftsdatum : 05/02/2016  
Fertigungsjahr : 2015

DE

## EG-Konformitätserklärung



Hiermit erklären wir « **GARDEO** », dass die nachfolgend bezeichnete Maschine aufgrund ihrer Konzipierung und Bauart sowie in der von uns in Verkehr gebrachten Ausführung den einschlägigen grundlegenden Sicherheits- und Gesundheitsanforderungen der EG-Richtlinien entspricht. Bei einer nicht mit uns abgestimmten Änderung der Maschine verliert diese Erklärung ihre Gültigkeit.

**Produkt : AKKU-RASENTRIMMER**  
**Typ : GCBE18VCR-LI10L**

### Einschlägige EG-Richtlinien

2006/42/EW(MD)  
2014/30/EW(EMC)  
2005/88/EW(NOISE)  
2011/65/EW(ROHS)  
2012/19/EW(WEEE)

### Angewandte harmonisierte Normen :

EN 60335-1/A11 :2014  
EN 50636-2-91 :2014  
EN 62233 :2008  
EN 55014-1/A2 :2011  
EN 55014-2/A2 :2008  
EN ISO 3744 :1995  
ISO 11094 :1991

### Schalleistungspegel dB(A) LwA

Garantiert: 91

**GARDEO,**  
**81 rue de Gozée 6110 Montigny-le-Tilleul Belgique**

*Belgien, November 2015*

Mr Joostens Pierre  
Direktor

**GARDEO,**  
ue de Gozée 81, 6110 Montigny-le-Tilleul, Belgique  
Tél : 0032 (0) 71 29 70 70  
Fax : 0032 (0) 71 29 70 86  
**Technische Unterlagen bei:** [info@eco-repa.com](mailto:info@eco-repa.com)

### Technische Daten

**Produkt : AKKU-RASENTRIMMER**  
**Typ : GCBE18VCR-LI10L**

Spannung 18 V  
Gewicht 1.9 kg

Noise / Vibration Informationen  
Geräuschemissionswerte nach den einschlägigen Standard

Schalldruckpegel LpA 78 dB (A) K = 3 dB (A)  
Schalleistungspegel LwA 88.3 dB (A) K = 3.04 dB (A)

Gewichteter Effektivwert der Beschleunigung nach den einschlägigen Standard. :  
5,8 m / s<sup>2</sup>      K = 2.3 m / s<sup>2</sup>

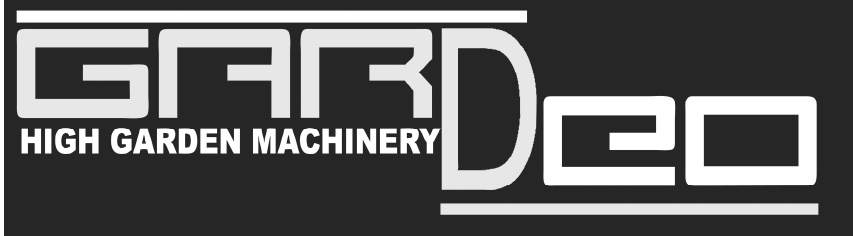

81, rue de Gozée  
6110 Montigny-le-Tilleul  
Belgique

Tél : 0032 71 29 70 70 Fax : 0032 71 29 70 86

**Made in China**

**S.A.V**  
**sav@eco-repa.com**



Site S.A.V. D.N.V. Website  
**www.eco-repa.com**  
Your after sale partner

 **Service Parts separated**

 32 / 71 / 29 . 70 . 83

 32 / 71 / 29 . 70 . 86

**Fabriqué en Chine - Vervaardigd in China - Made in China - Hergestellt in China**

**2015**

Sous réserve de modifications / Technische wijzigingen voorbehouden / Subject to technical modifications  
Technische Änderungen vorbehalten