

# BUILD WORKER

## BXBG350-200



FR MODE D'EMPLOI  
NL GEBRUIKSAANWIJZING  
GB INSTRUCTION MANUAL  
D GEBRAUCHSANWEISUNG  
I ISTRUZIONE PER L'USO  
E MANUAL DE INSTRUCCIONES  
P MANUAL DE INSTRUÇÕES



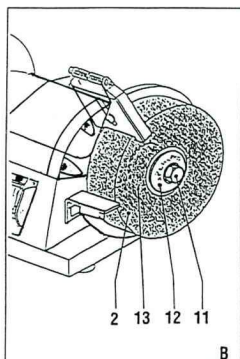
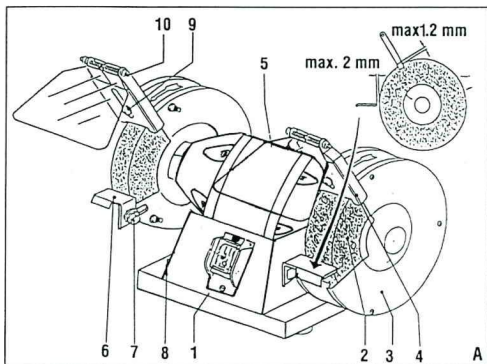

## TOURET A MEULER



Pour votre sécurité



Pour travailler sans risque avec cet appareil, lire intégralement au préalable les instructions d'utilisation et les remarques concernant la sécurité. Respecter scrupuleusement les indications et les consignes qui y sont données. En plus, il convient de respecter les consignes d'ordre général touchant à la sécurité qui sont définies dans le cahier ci-joint. Avant la première mise en service, laisser quelqu'un connaissant bien cet appareil vous indiquer la façon de s'en servir.



Si le câble d'alimentation électrique est endommagé ou se rompt pendant le travail, ne pas y toucher. Retirer immédiatement la fiche du câble d'alimentation de la prise de courant. Ne jamais utiliser un appareil dont le cordon d'alimentation est endommagé.



Porter des lunettes de sécurité, une protection acoustique et un masque anti-poussières.



Porter des gants de protection et des chaussures solides à semelles antidérapantes. Si nécessaire, porter également un tablier.

### Utilisation conformément à la destination de l'appareil

L'appareil est conçu pour l'affûtage des outils ainsi que pour le ponçage et l'ébarbage des pièces métalliques.



Pour travailler sans risque avec cet appareil, lire intégralement au préalable les instructions d'utilisation et les remarques concernant la sécurité. Respecter scrupuleusement les indications et les consignes qui y sont données. Avant la première mise en service, laisser quelqu'un connaissant bien cet appareil vous indiquer la façon de s'en servir.



Porter des lunettes de protection. Si nécessaire, porter également un tablier. Les personnes portant les cheveux longs doivent se munir d'un protège-cheveux. Ne travailler qu'avec des vêtements près du corps.

Si le câble d'alimentation électrique est endommagé ou se rompt pendant le travail, ne pas y toucher. Retirer immédiatement la fiche du câble d'alimentation de la prise de courant. Ne jamais utiliser un appareil dont le cordon d'alimentation est endommagé.

L'appareil ne doit être branché que sur un réseau de courant électrique correctement relié à la terre. La prise de courant ainsi que la rallonge électrique doivent être munies d'un conducteur de protection en bon état.

L'appareil ne doit être exploité qu'avec les dispositifs de protection adéquats.

N'utiliser que des meules dont la vitesse de rotation admissible correspond au moins à la vitesse de rotation à vide maximale de l'appareil.

Contrôler les meules avant de les utiliser. Les meules doivent être parfaitement montées et elles doivent pouvoir tourner librement. Effectuer un essai de marche en laissant tourner sans sollicitation !

**Ne pas utiliser de meules endommagées, déséquilibrées ou générant des vibrations.**

.. Ne jamais travailler de matériau contenant de l'amiante.

.. **Contrôler à intervalles réguliers la distance entre la tablette d'appui et la meule, ainsi que celle entre la meule et la tôle de protection et, le cas échéant, procéder à la correction de ces distances. La distance par rapport à la meule ne doit pas dépasser 2 mm.**

.. Pour les travaux de meulage, rabattre le pare-étincelles le plus possible vers le bas.

.. N'approcher la pièce à travailler de la meule que si celle-ci est en rotation.

.. Ne jamais approcher la pièce à travailler de la meule en rotation par le côté, mais travailler toujours par l'avant.

.. Ne jamais mettre les doigts dans la meule en rotation.

.. Ne pas freiner les meules en exerçant une pression latérale.

.. La rectification des métaux génère des étincelles. Veiller à ce que personne ne soit exposé à un danger. En raison du risque d'incendie, aucune matière inflammable ou combustible ne doit se trouver dans la zone de projection des étincelles.

.. Ne jamais permettre aux enfants d'utiliser cet appareil.

.. BUILD WORKER ne peut garantir un fonctionnement impeccable que si les accessoires BUILD WORKER d'origine prévus pour cet appareil sont utilisés.

### **Sécurité à l'endroit de travail**

#### **1) Zone de travail**

a) **Conserver la zone de travail propre et bien éclairée.** Les zones en désordre et sombres sont propices aux accidents.

b) **Ne pas faire fonctionner les outils électriques en atmosphère explosive, par exemple en présence de liquide inflammable, de gaz ou de poussières.** Les outils électriques produisent des étincelles qui peuvent enflammer les poussières ou les fumées.

c) **Maintenir les enfants et les personnes présentes à l'écart pendant l'utilisation de l'outil.** Les distractions peuvent vous faire perdre le contrôle de l'outil.

#### **2) Sécurité électrique**

a) **Les prises femelles de l'outil électrique doivent être adaptées au socle. Ne jamais modifier la prise femelle de quelque façon que ce soit. Ne pas utiliser d'adaptateurs avec des outils à branchement de terre.** Des prises femelles non modifiées et des socles adaptés réduiront le risque de choc électrique.

b) **Éviter tout contact du corps avec des surfaces reliées à la terre telles que les tuyaux, les radiateurs, les cuisinières et les**

**réfrigérateurs.** Il existe un risque accru de choc électrique si votre corps est relié à la terre.

c) **Ne pas exposer les outils à la pluie ou à des conditions humides.** La pénétration d'eau à l'intérieur d'un outil augmentera le risque de choc électrique.

d) **Ne pas maltraiter le cordon. Ne jamais utiliser le cordon pour porter, tirer ou débrancher l'outil. Maintenir le cordon à l'écart de la chaleur, des lubrifiants, des arêtes vives ou des parties en mouvement.** Des cordons endommagés ou emmêlés augmentent le risque de choc électrique.

e) **Lorsqu'on utilise un outil à l'extérieur, utiliser un prolongateur adapté à l'usage extérieur.** L'utilisation d'un cordon adapté à l'usage extérieur réduit le risque de choc électrique.

#### **3) Sécurité des personnes**

a) **Rester vigilant, regarder ce que l'on est en train de faire et faire preuve de bon sens dans l'utilisation de l'outil. Ne pas utiliser un outil lorsque vous êtes fatigué ou sous l'emprise de drogues, d'alcool ou de médicaments.** Un moment d'inattention en cours d'utilisation d'un outil peut entraîner des blessures graves des personnes.

b) **Utiliser un équipement de sécurité. Toujours porter une protection pour les yeux.** Les équipements de sécurité tels que les masques contre les poussières, les chaussures de sécurité antidérapantes, les casques et les protections acoustiques utilisés pour les conditions appropriées réduiront les blessures de personnes.

c) **Éviter tout démarrage accidentel. S'assurer que l'interrupteur est en position arrêt avant de brancher.** Porter les outils en ayant le doigt sur l'interrupteur ou brancher des outils dont l'interrupteur est en position marche est source d'accidents.

d) **Retirer toute clé de réglage avant de mettre l'outil en marche.** Une clé laissée fixée sur une partie tournante de l'outil peut provoquer des blessures de personnes.

e) **Ne pas se précipiter. Garder une position et un équilibre adaptés à tout moment.** Ceci permet un meilleur contrôle de l'outil dans des situations inattendues.

f) **S'habiller de manière adaptée. Ne pas porter de vêtements amples ou de bijoux. Garder les cheveux, les vêtements et les gants à distance des parties en mouvement.** Des vêtements amples, des bijoux ou les cheveux longs peuvent être pris dans des parties en mouvement.

g) **Si des dispositifs sont fournis pour le raccordement d'équipements pour l'extraction et la récupération des poussières, s'assurer qu'ils sont connectés et correctement utilisés.** L'utilisation de ces dispositifs peut réduire les risques dus aux poussières.

#### 4) Utilisation et entretien de l'outil

- a) **Ne pas forcer l'outil. Utiliser l'outil adapté à votre application.** *L'outil adapté réalisera mieux le travail et de manière plus sûre au régime pour lequel il a été construit.*
- b) **Ne pas utiliser l'outil si l'interrupteur ne permet pas de passer de l'état de marche à arrêt et vice versa.** *Tout outil qui ne peut pas être commandé par l'interrupteur est dangereux et il faut le réparer.*
- c) **Débrancher la prise femelle de la source d'alimentation en courant avant tout réglage, changement d'accessoires ou avant de ranger l'outil.** *De telles mesures de sécurité préventives réduisent le risque de démarrage accidentel de l'outil.*
- d) **Conserver les outils à l'arrêt hors de la portée des enfants et ne pas permettre à des personnes ne connaissant pas l'outil ou les présentes instructions de le faire fonctionner.** *Les outils sont dangereux entre les mains d'utilisateurs novices.*
- e) **Observer la maintenance de l'outil. Vérifier qu'il n'y a pas de mauvais alignement ou de blocage des parties mobiles, des pièces cassées ou tout autre condition pouvant affecter le fonctionnement de l'outil. En cas de dommages, faire réparer l'outil avant de l'utiliser.** *De nombreux accidents sont dus à des outils mal entretenus.*
- f) **Garder affûtés et propres les outils de coupe.** *Des outils entretenus destinés à couper correctement avec des pièces coupantes tranchantes sont moins susceptibles de bloquer et sont plus faciles à contrôler.*
- g) **Utiliser l'outil, les accessoires et les lames etc., conformément à ces instructions et de la façon prévue pour le type particulier de l'outil, en tenant compte des conditions de travail et du travail à réaliser.** *L'utilisation de l'outil pour des opérations différentes de celles prévues pourrait provoquer des situations dangereuses.*
- 5) **Entretien**
- a) **Faire entretenir l'outil par un réparateur qualifié utilisant uniquement des pièces de rechange identiques.** *Ceci assurera le maintien de la sécurité de l'outil.*

#### Instructions d'utilisation

Poser la pièce à meuler sur la tablette d'appui et venir l'appliquer légèrement sur la meule. Afin d'obtenir le meilleur meulage possible, faire effectuer à la pièce un certain nombre de courts va et-vient. Cette façon de faire permet en outre d'user la meule de manière homogène sur tout son périmètre.

Refroidir de temps à autres la pièce dans de l'eau. Pour travailler les outils au carbure de tungstène,

utiliser des meules au carbure de silicium C (accessoires). Protéger les accessoires des chocs mécaniques et de tout contact avec un corps gras.

**Ne jamais travailler de matériau contenant de l'amiante.**

#### Nettoyage et entretien

**Avant toute intervention sur l'appareil proprement dit, toujours retirer la fiche du câble d'alimentation de la prise de courant.**

#### ELIMINATION DES DECHETS

Les outils électroportatifs, ainsi que leurs accessoires et emballages, doivent pouvoir suivre chacun une voie de recyclage appropriée.

#### Seulement pour les pays de l'Union Européenne :



Ne pas jeter votre appareil électroportatif avec les ordures ménagères ! Conformément à la directive européenne 2002/95/CE relative aux déchets d'équipements électriques et électroniques et sa réalisation dans les lois nationales, les outils électroportatifs dont on ne peut plus se servir doivent être séparés et suivre une voie de recyclage appropriée.

**Sous réserve de modifications.**

#### GARANTIE

Pour les clauses de garantie, reportez-vous aux conditions de garantie ci-jointes.

FR

## TOURET À MEULER

### MISE EN GARDE

Pour votre propre sécurité, lisez préalablement ce manuel d'utilisation avant d'utiliser la machine.

### CONSIGNES DE SÉCURITÉ

Lors d'emploi de la machine, observez toujours scrupuleusement les consignes de sécurité fournies ainsi que les consignes de sécurité complémentaires ci-dessous.

### CONSIGNES DE SÉCURITÉ COMPLÉMENTAIRES POUR LES TOURETS À MEULER

- Portez toujours des lunettes de sécurité pendant le meulage.
- Pendant le meulage, faites attention aux enfants présents à proximité.
- Ne meulez jamais sans carter de protection autour de la meule.
- Fixez toujours bien le support fixe.
- Le jeu entre le pare-étincelles et la meule ne doit pas dépasser 2 mm.
- Le jeu entre le support fixe et la meule ne doit jamais dépasser 2 mm.
- N'utilisez jamais des meules endommagées.
- Changez la meule si elle est usée plus de ± 40 mm de diamètre.

### SÉCURITÉ ÉLECTRIQUE

Vérifiez si le voltage mentionné sur la plaque signalétique de la machine correspond bien à la tension de secteur présente sur lieu.

### DESCRIPTION (fig. A)

Votre touret à meuler a été conçu pour l'affûtage de couteaux, ciseaux et autres outils coupants.

- 1 Bouton marche/arrêt
- 2 Meule
- 3 Carter de protection
- 4 Pare-étincelles
- 5 Écran transparent
- 6 Support fixe
- 7 Vis d'arrêt du support fixe
- 8 Trou de fixation
- 9 Vis de montage du pare-étincelles
- 10 Écrou

### MISE EN PLACE DE LA MACHINE (FIG. A)

La machine doit être fixée sur un établi au moyen de vis.

- Marquez les trous de fixation (8) sur l'établi.
- Percez aux endroits marqués des trous dont le diamètre et la profondeur conviennent aux vis à employer.
- Placez la machine sur l'établi et insérez les vis dans les trous de fixation.
- Serrez fermement les vis.

### CHANGEMENT D'UNE MEULE (FIG. A & B)

- Retirez le carter de protection (3).
- Desserrez l'écrou (11). Les axes de droite et de gauche comportent respectivement un filet à droite et un filet à gauche.
- Retirez la flasque extérieure (12) et la meule usée (2).
- Nettoyez les flasques (12 & 13).
- Placez une meule neuve.
- Placez la flasque extérieure contre la meule et serrez l'écrou sur l'axe.
- Serrez fermement l'écrou.
- Placez le carter de protection.

Avant de changer une meule, retirez toujours d'abord la fiche de la prise de courant. Ne montez jamais une meule fissurée. Remplacez immédiatement une meule fissurée. Si vous utilisez une meule fissurée, celle-ci peut éclater et provoquer des accidents.

### MONTAGE ET REGLAGE DES PARE-ÉTINCELLES (FIG. A)

Vous devez réajuster les pare-étincelles régulièrement afin de compenser l'usure des meules.

- Fixez les pare-étincelles (4) au carter de protection (3) à l'aide de la vis (9) (voir l'illustration).
- Ajustez la distance la plus petite possible entre le pare-étincelles et la meule (2), soit 2 mm maximum.
- Vissez le pare-étincelles.
- Rabattez l'écran (5) en avant.
- Serrez l'écrou (10).

Le pare-étincelles protège vos yeux et vos mains contre les étincelles qui jaillissent durant le meulage. Raison pour laquelle vous devez toujours œuvrer avec un pare-étincelles.

### AJUSTEMENT DES SUPPORTS FIXES (FIG. A)

Vous devez toujours réajuster les supports fixes afin de compenser l'usure des meules.

- Desserrez la vis d'arrêt (7).
- Ajustez la distance la plus petite possible entre le support fixe (6) et la meule (2), soit 2 mm maximum.
- Serrez la vis d'arrêt.

### MODE D'EMPLOI

- Avant de mettre la machine en marche, vérifiez si toutes les vis et tous les écrous sont bien serrés et si la meule peut tourner sans rencontrer de résistance.
- Meulez toujours à l'avant de la meule.
- Ne sollicitez jamais la machine au point que la meule s'immobilise.
- La machine n'est pas appropriée pour un usage continu. Assurez-vous que la machine ne connaisse pas de surchauffe. Après 30 minutes d'utilisation, laissez la machine refroidir jusqu'à la température ambiante.

### MISE EN MARCHÉ ET ARRÊT (FIG. A)

- Pour mettre la machine en marche, positionnez le bouton marche/arrêt (1) sur 'I'.
- Pour stopper la machine, positionnez le

bouton marche/arrêt sur '0'.

## NETTOYAGE ET ENTRETIEN

La machine n'exige pas d'entretien particulier.

- Éliminez régulièrement la poussière de meulage du logement et des carters de protection.
- Vérifiez périodiquement le câble d'alimentation et, s'il est endommagé, remplacez-le par un câble identique (H05 VV-F 3Gx0.75mm<sup>2</sup>). Il est recommandé de faire réaliser cette opération par le Service Après Vente.
- Vérifiez périodiquement les rallonges du câble d'alimentation et remplacez-les si elles sont endommagées.
- Maintenez les outils de coupe aiguisés et propres pour une meilleure performance et plus de sûreté.
- Il est conseillé de vérifier l'état des balais carbone après 50 heures d'utilisation ou en cas de formation excessive d'étincelles.
- Le nettoyage des pièces en plastique se fait machine débranchée, à l'aide d'un chiffon doux humide et un peu de savon doux.
- N'immergez jamais la machine et n'employez pas de détergent, alcool, essence, etc.
- En cas de problème ou pour un nettoyage en profondeur, consultez le Service Après Vente

## SPÉCIFICATIONS TECHNIQUES

Tension du réseau V	230
Fréquence du réseau Hz	50
Puissance W	350
Vitesse min-1	2950
Épaisseur max. de la meule mm	16
Diamètre de la meule mm	200
Diamètre du trou d'axe mm	20
Poids kg	12

Niveau de la pression sonore mesuré sur le lieu de travail conformément à la norme ISO 3744 :  
LpA (pression sonore) dB(A) < 75

## ENVIRONNEMENT

Si, après un certain temps, vous décidez de remplacer votre machine, ne vous en débarrassez pas avec les ordures ménagères mais destinez-la à un traitement respectueux de l'environnement.

NL

## WERKBANKSLIJPMACHINE

### WAARSCHUWING

Lees voor uw eigen veiligheid deze gebruiksaanwijzing goed door alvorens de machine te gebruiken.

### VEILIGHEIDSVOORSCHRIFTEN

Volg bij gebruik van de machine altijd de bijgeleverde veiligheidsvoorschriften en onderstaande aanvullende veiligheidsvoorschriften nauwkeurig op.

### AANVULLENDE VEILIGHEIDSVOORSCHRIFTEN VOOR WERKBANKSLIJPMACHINES

- Draag tijdens het slijpen altijd een veiligheidsbril.
- Pas op voor kinderen in de buurt tijdens het slijpen.
- Slijp nooit zonder beschermkap om de steen.
- Zet de leunspaan altijd goed vast.
- De speling tussen de vonkenvangervang en de steen mag niet meer dan 2 mm bedragen.
- De speling tussen leunspaan en slijpsteen mag nooit meer dan 2 mm bedragen.
- Gebruik nooit beschadigde slijpstenen.
- Vervang de slijpsteen als de diameter door slijtage meer dan ca. 40 mm is afgenomen.

### ELEKTRISCHE VEILIGHEID

Controleer of de op het typeplaatje van de machine vermelde spanning overeenkomt met de ter plaatse beschikbare netspanning.

### BESCHRIJVING (fig. A)

Uw werkbankslijpmachine is ontworpen voor het scherp en beitsen en overig snijgereedschap.

- 1 Aan/uit-schakelaar
- 2 Slijpsteen
- 3 Beschermkap
- 4 Vonkenvangervang
- 5 Transparant scherm
- 6 Leunspaan
- 7 Stelschroef voor leunspaan
- 8 Bevestigingsgat
- 9 Montageschroef voor vonkenvangervang
- 10 Moer

### PLAATSEN VAN DE MACHINE (FIG. A)

De machine moet met schroeven op een werkbank worden bevestigd.

- Teken op de werkbank de bevestigingsgaten (8) af.
- Boor op de afgetekende plaatsen gaten met de juiste doorsnede en diepte voor de te gebruiken schroeven.
- Plaats de machine op de werkbank en steek de schroeven door de bevestigingsgaten.
- Draai de schroeven goed vast.

### Verwisselen van een slijpsteen (fig. A & B)

- Verwijder de beschermkap (3).

- Draai de moer (11) los. Op de rechter as zit een rechte en op de linker as een linkse schroefdraad.
- Verwijder de buitenste flens (12) en de oude slijpsteen (2).
- Maak de flenzen (12 & 13) schoon.
- Plaats een nieuwe slijpsteen.
- Plaats de buitenste flens tegen de slijpsteen en draai de moer op de as. Draai de moer goed vast.
- Plaats de beschermkap.

Neem voor het verwisselen van een slijpsteen altijd eerst de netstekker uit het stopcontact.

Monteer nooit een gebarsten slijpsteen. Vervang een gebarsten slijpsteen onmiddellijk. Een gebarsten slijpsteen kan bij gebruik uit elkaar springen en ongelukken veroorzaken.

#### **MONTEREN EN INSTELLEN VAN DE vonkenvangers (fig. A)**

U dient de vonkenvangers regelmatig bij te stellen om de slijtage van de slijpstenen te compenseren.

- Bevestig de vonkenvanger (4) met behulp van de schroef (9) aan de beschermkap (3) (zie afbeelding).
- Stel de afstand tussen de vonkenvanger en de slijpsteen (2) zo klein mogelijk in, tot maximaal 2 mm.
- Schroef de vonkenvanger vast.
- Klap het scherm (5) naar voren.
- Draai de moer (10) vast.

De vonkenvanger beschermt uw ogen en handen tegen wegsplattend vonken.  
Werk daarom altijd met een vonkenvanger.

#### **Instellen van de leunspanen (fig. A)**

U dient de leunspanen regelmatig bij te stellen om de slijtage van de slijpstenen te compenseren.

- Draai de stelschroef (7) los.
- Stel de afstand tussen de leunspan (6) en de slijpsteen (2) zo klein mogelijk in, tot maximaal 2 mm.
- Draai de stelschroef vast.

#### **AANWIJZINGEN VOOR GEBRUIK**

- Controleer voordat u de machine inschakelt of alle schroeven en moeren vastzitten en of de slijpsteen zonder weerstand kan ronddraaien.
- Slijp steeds aan de voorzijde van de slijpsteen. Belast de machine nooit zodanig dat de slijpsteen tot stilstand komt.
- De machine is niet geschikt voor continu gebruik. Let op dat de machine niet oververhit raakt. Laat de machine na 30 minuten gebruik afkoelen tot omgevingstemperatuur.

#### **In- en uitschakelen (fig. A)**

- Om de machine in te schakelen, zet u de aan/uit-schakelaar (1) op 'I'.

- Om de machine uit te schakelen, zet u de aan/uit-schakelaar op '0'.

#### **REINIGING EN ONDERHOUD**

De machine vergt geen speciaal onderhoud.

- Verwijder regelmatig slijpselafval van de behuizing en uit de beschermkasten. Het toestel mag niet gebruikt worden, als het netsnoer niet in goede staat verkeert.
- Bij het vervangen van het netsnoer mag niet van de door de fabrikant aangegeven uitvoering afgeweken worden. Netsnoer: (H05 VV-F 3Gx0.75mm<sup>2</sup>).
- Een beschadigd toestel niet in gebruik nemen.
- Service alleen door geautoriseerde klantenservice.
- Gebruikt u het toestel alleen voor werkzaamheden waarvoor het geconstrueerd werd.

#### **TECHNISCHE GEGEVENS**

Netspanning V	230
Netfrequentie Hz	50
Vermogen W	350
Toerental min-1	2950
Max. dikte slijpsteen mm	16
Diameter slijpsteen mm	200
Diameter asgat mm	20
Gewicht kg	12

Niveau van de geluidsdruk op de werkplek gemeten volgens ISO 3744:  
LpA (geluidsdruk) dB(A) < 75

#### **GARANTIE**

Voor de garantiebepalingen wordt verwezen naar de bijgevoegde garantievoorwaarden.

#### **MILIEU**

Als uw machine na verloop van tijd aan vervanging toe is, geef hem dan niet met het huisvuil mee, maar zorg voor een milieuvriendelijke verwerking.



GB

## BENCH GRINDER

### WARNING

Read this manual carefully before using the machine, for your own safety.

### SAFETY INSTRUCTIONS

When using the machine, always observe the enclosed safety instructions as well as the additional safety instructions.

### ADDITIONAL SAFETY INSTRUCTIONS FOR BENCH GRINDERS

- Always wear safety goggles while grinding.
- Keep children out of the work area.
- Never operate the grinder without the wheel guard in place.
- Always securely fix the workpiece support.
- The distance between the spark guard and the grinding wheel must not exceed 2 mm.
- The distance between the workpiece support and the grinding wheel must not exceed 2 mm.
- Never use damaged grinding wheels.
- Replace the grinding wheel when it has worn by more than approx. 40 mm.

### ELECTRICAL SAFETY

Always check that the power supply corresponds to the voltage on the rating plate.

### DESCRIPTION (fig. A)

Your bench grinder has been designed for sharpening knives, chisels and other cutting tools.

- 1 On/off-switch
- 2 Grinding wheel
- 3 Wheel guard
- 4 Spark guard
- 5 Transparent screen
- 6 Workpiece support
- 7 Adjusting screw for workpiece support
- 8 Mounting hole
- 9 Mounting screw for spark guard
- 10 Nut

### Mounting the machine (fig. A)

The machine must be screwed to a workbench.

- Mark the position of the mounting holes (8) on the workbench.
- Drill holes at each of the marked positions, adjusting the diameter and depth of the holes to the screws used.
- Place the machine on the workbench and insert the screws into the mounting holes.
- Firmly tighten the screws.

### Replacing a grinding wheel (fig. A & B)

- Remove the wheel guard (3).
- Loosen the nut (11). The nut on the right spindle has a right thread, the nut on the left spindle a left thread.

- Remove the outer flange (12) and the old grinding wheel (2).
- Clean the flanges (12 & 13).
- Place a new grinding wheel.
- Place the outer flange against the grinding wheel and place the nut onto the spindle. Securely tighten the nut.
- Replace the wheel guard.

Always unplug the tool before replacing a grinding wheel. Never use a cracked grinding wheel. Immediately replace a cracked grinding wheel. A cracked grinding wheel may break into pieces when used and cause accidents.

### Mounting and adjusting the spark guards (fig. A)

You must regularly adjust the spark guards in order to compensate the wear of the grinding wheels.

- Mount the spark guard (4) to the wheel guard (3) using the screw (9) (refer to the figure).
- Adjust the distance between the spark guard and the grinding wheel (2) to the smallest possible value, with a maximum of 2 mm.
- Tighten the spark guard screw.
- Slide the screen (5) to the front.
- Tighten the nut (10).

The spark guard protects your eyes and hands from sparks flying from the workpiece. Therefore, always use the spark guard.

### ADJUSTING THE WORKPIECE SUPPORTS (FIG. A)

You must regularly adjust the workpiece supports in order to compensate the wear of the grinding wheels.

- Loosen the adjusting screw (7).
- Adjust the distance between the workpiece support (6) and the grinding wheel (2) to the smallest possible value, with a maximum of 2 mm.
- Tighten the adjusting screw.

### INSTRUCTIONS FOR USE

- Before switching on the machine, check if all screws and nuts are tight and if the grinding wheel can rotate freely.
- Always grind on the front part of the grinding wheel. Never overcharge the machine, causing the grinding wheel to come to a halt.
- The machine is not intended for permanent use. Make sure that the machine is not overheated. After using the machine for 30 minutes, let it cool down to ambient temperature.

### SWITCHING ON AND OFF (FIG. A)

- To switch the machine on, set the on/off switch (1) to 'I'.
- To switch the machine off, set the on/off switch (1) to '0'.

### CLEANING AND MAINTENANCE

- The machine does not require any special maintenance.
- Regularly remove grindings from the housing and the covers.

- The unit must not be operated if the mains connection lead is not in perfect condition.
- Replacement mains connection leads must not differ from the versions indicated by the manufacturer Mains connection cable: (H05 VV-F 3Gx0.75mm<sup>2</sup>).
- Do not operate a defective unit.
- Servicing only by an authorized after-sales service point.
- Use only for operations for which the unit is intended.

#### TECHNICAL DATA

Mains voltage V	230
Mains frequency Hz	50
Power input W	350
Speed min-1	2950
Max. thickness grinding wheel mm	16
Diameter grinding wheel mm	200
Wheel bore mm	20
Weight kg	12

Level of sound pressure measured according to ISO 3744:  
 LpA (sound pressure) dB(A) < 75

#### GUARANTEE

Refer to the enclosed guarantee conditions for the terms and conditions of guarantee.

#### ENVIRONMENT

Should your machine need replacement after extended use, do not put it in the domestic waste but dispose of it in an environmentally safe way.

## D

### DOPPELSCHLEIFER

#### WARNUNG

Lesen Sie zu Ihrer eigenen Sicherheit diese Anleitung gründlich durch, bevor Sie das Elektrowerkzeug benutzen.

#### SICHERHEITSHINWEISE

Beim Gebrauch des Elektrowerkzeuges sind die beiliegenden Sicherheitshinweise sowie die zusätzlichen Sicherheitshinweise zu beachten.

#### ZUSÄTZLICHE SICHERHEITSHINWEISE FÜR SCHLEIFER

- Tragen Sie beim Schleifen immer eine Schutzbrille.
- Achten Sie beim Schleifen auf Kinder im Arbeitsbereich.
- Verwenden Sie den Schleifer nie, wenn die Schutzhaube nicht ordnungsgemäß um den Schleifstein angebracht ist.
- Ziehen Sie die Schraube der Werkstückauflage immer fest an.
- Der Abstand zwischen Funkenschutz und Schleifstein darf maximal 2 mm betragen.
- Der Abstand zwischen Werkstückauflage und Schleifstein darf maximal 2 mm betragen.
- Verwenden Sie nie beschädigte Schleifsteine.
- Tauschen Sie den Schleifstein aus, wenn sein Durchmesser um mehr als ca. 40 mm abgenutzt ist.

#### ELEKTRISCHE SICHERHEIT

Überprüfen Sie immer, ob die Netzspannung der auf dem Typenschild des Elektrowerkzeuges Angegebenen Spannung entspricht.

#### GERÄTEBESCHREIBUNG (Abb. A)

Ihr Doppelschleifer wurde zum Schleifen von Messern, Meißeln und anderen Schneidwerkzeugen entwickelt.

- 1 Ein-/Aus-Schalter
- 2 Schleifstein
- 3 Schutzhaube
- 4 Funkenschutz
- 5 Transparenter Schirm
- 6 Werkstückauflage
- 7 Stellschraube für Werkstückauflage
- 8 Montagebohrung
- 9 Befestigungsschraube für Funkenschutz
- 10 Mutter

#### BEFESTIGEN DER MASCHINE (ABB. A)

Die Maschine ist mit Hilfe von Schrauben auf einer Werkbank zu befestigen.

- Markieren Sie auf der Werkbank die Montagebohrungen (8).
- Bohren Sie an den markierten Stellen Löcher der erforderlichen Größe und Tiefe für die zu verwendenden Schrauben.
- Stellen Sie die Maschine auf die Werkbank und stecken Sie die Schrauben durch die

Montagebohrungen.

- Ziehen Sie die Schrauben fest an.

**Wechseln des Schleifsteins (Abb. A & B)**

- Entfernen Sie die Schutzhaube (3).
- Lösen Sie die Mutter (11). Die rechte Spindel ist mit Rechtsgewinde, die linke mit Linksgewinde versehen.
- Entfernen Sie den äußeren Flansch (12) und den alten Schleifstein (2).
- Reinigen Sie die Flanche (12 & 13).
- Bringen Sie einen neuen Schleifstein an.
- Legen Sie den äußeren Flansch gegen den Schleifstein und schrauben Sie die Mutter auf die Spindel. Ziehen Sie die Mutter fest an.
- Bringen Sie die Schutzhaube an. Ziehen Sie vor dem Wechseln eines Schleifsteins immer zuerst den Netzstecker aus der Steckdose.

Bringen Sie nie einen gerissenen Schleifstein an. Tauschen Sie einen gerissenen Schleifstein sofort aus. Wenn Sie einen gerissenen Schleifstein verwenden, kann er zerbrechen und zu Unfällen führen.

#### **MONTIEREN UND EINSTELLEN DER**

**Funkenschutze (Abb. A)**

Die Funkenschutze sind regelmäßig zu justieren, um die Abnutzung der Schleifsteine auszugleichen.

- Befestigen Sie den Funkenschutz (4) mit Hilfe der Schraube (9) an der Schutzhaube (3) (siehe Abbildung).
- Stellen Sie den Abstand zwischen Funkenschutz und Schleifstein (2) so klein wie möglich ein, auf maximal 2 mm.
- Schrauben Sie den Funkenschutz fest.
- Schwenken Sie den Schirm (5) nach vorne.
- Ziehen Sie die Mutter (10) fest.

Der Funkenschutz schützt Ihre Augen und Hände vor wegfliegenden Funken. Verwenden Sie deshalb immer einen Funkenschutz.

**Einstellen der Werkstückauflagen (Abb. A)**

Die Werkstückauflagen sind regelmäßig zu justieren, um die Abnutzung der Schleifsteine auszugleichen.

- Lösen Sie die Stellschraube (7).
- Stellen Sie den Abstand zwischen Werkstückauflage (6) und Schleifstein (2) so klein wie möglich ein, auf maximal 2 mm.
- Ziehen Sie die Stellschraube fest.

#### **HINWEISE FÜR DEN GEBRAUCH**

- Überprüfen Sie vor dem Einschalten der Maschine, ob alle Schrauben und Muttern fest angezogen sind, und ob der Schleifstein sich frei drehen kann.
- Schleifen Sie immer an der Vorderseite des Schleifsteins. Belasten Sie die Maschine nie so stark, daß der Schleifstein zum Stillstand kommt.
- Die Maschine eignet sich nicht für Dauerbetrieb. Achten Sie darauf, daß die Maschine nicht überhitzt

wird. Lassen Sie die Maschine nach 30minütigem Einsatz auf Umgebungstemperatur abkühlen.

**Ein- und Ausschalten (Abb. A)**

- Zum Einschalten der Maschine drücken Sie den Ein-/Aus-Schalter (1) in die Stellung 'I'.
- Zum Ausschalten der Maschine drücken Sie den Ein-/Aus-Schalter (1) in die Stellung '0'.

#### **REINIGUNG UND WARTUNG**

Das Elektrowerkzeug erfordert keine besondere Wartung.

- Entfernen Sie regelmäßig Schleifabfälle vom Gehäuse und aus den Schützen.
- Das Gerät darf nicht benutzt werden, falls der Zustand der Netzanschlußleitung nicht einwandfrei ist.
- Es darf bei Ersatz der Netzanschlußleitung nicht von den vom Hersteller angegebenen Ausführungen abgewichen werden. Netzanschlußleitung: (H05 VV-F 3Gx0.75mm<sup>2</sup>)
- Kein schadhafes Gerät in Betrieb nehmen.
- Service nur bei autorisierten Kundendienststellen.
- Benützen Sie das Gerät nur für die Arbeiten, für die es konstruiert wurde.

#### **TECHNISCHE DATEN**

Netzspannung V	230
Netzfrequenz Hz	50
Leistungsaufnahme W	350
Drehzahl min-1	2950
Max.	
Schleifsteinstärke mm	16
Schleifsteindurchmesser mm	200
Schleifsteinbohrung mm	20
Gewicht kg	12

Höhe des Schalldrucks gemessen nach

ISO 3744:  
LpA (Schalldruck) dB(A) < 75

#### **GARANTIE**

Siehe die beiliegenden Garantiebestimmungen.

#### **UMWELT**

Werfen Sie Ihr Elektrowerkzeug am Ende der langen Lebensdauer nicht einfach in den Mülleimer, sondern entsorgen Sie es in einer umweltfreundlichen Weise.

## SMERIGLIATRICE DA BANCO

### AVVERTENZA

Per la vostra incolumità, si consiglia di leggere attentamente il presente manuale prima di utilizzare la macchina.

### ISTRUZIONI DI SICUREZZA

Nell'utilizzare la macchina, osservare sempre le istruzioni di sicurezza in allegato, nonché le misure di sicurezza ulteriori.

### ULTERIORI NORME DI SICUREZZA PER SMERIGLIATRICI DA BANCO

- Indossare sempre occhiali protettivi durante le operazioni di smerigliatura.
- Tenere i bambini lontano dall'area di lavoro.
- Mai mettere in funzione la smerigliatrice senza aver posizionato il riparo mola.
- Montare sempre il supporto del pezzo saldamente.
- La distanza tra il parascintille e la mola di smerigliatura non deve essere superiore a 2 mm.
- La distanza tra il supporto del pezzo da lavorare e la mola non deve essere superiore a 2 mm.
- Mai usare mole di smerigliatura danneggiate.
- Sostituire la mola di smerigliatura quando si è usurata più di circa 40 mm.

### NORME DI SICUREZZA ELETTRICA

Controllare sempre che l'alimentazione corrisponda alla tensione indicata sulla targhetta delle caratteristiche.

### DESCRIZIONE (fig. A)

La vostra smerigliatrice da banco è stata progettata per affilare coltelli, scalpelli e altri attrezzi di taglio.

- 1 Interruttore di on/off
- 2 Mola di smerigliatura
- 3 Riparo mola
- 4 Parascintille
- 5 Schermo trasparente
- 6 Supporto pezzo
- 7 Vite di regolazione per supporto pezzo
- 8 Foro di montaggio
- 9 Vite di montaggio per parascintille
- 10 Dado

### MONTAGGIO DELL'UTENSILE (FIG. A)

L'utensile deve essere avvitato al banco di lavoro.

- Contrassegnare la posizione dei fori di montaggio (8) sul banco di lavoro.
- Praticare fori in corrispondenza di ogni posizione contrassegnata, regolando il diametro e la profondità dei fori in base alle viti da usare.
- Posizionare l'utensile sul banco di lavoro e inserire le viti nei fori di montaggio.
- Serrare bene le viti.

### SOSTITUZIONE DI UNA MOLA DI SMERIGLIATURA (FIG. A & B)

- Rimuovere il riparo della mola (3).
  - Allentare il dado (11). Il dado sul mandrino destro ha una filettatura destrorsa, mentre quello sul mandrino sinistro presenta una filettatura sinistrorsa.
  - Rimuovere la flangia esterna (12) e la mola di smerigliatura usata (2).
  - Pulire le flange (12 & 13).
  - Posizionare una nuova mola di smerigliatura.
  - Posizionare la flangia esterna contro la mola di smerigliatura e inserire il dado sul mandrino, serrandolo con cura.
  - Sostituire il riparo mola.
- Scollegare sempre l'utensile dalla corrente prima di sostituire una mola.

Mai usare una mola che presenta crepe e in caso se ne riscontrino, sostituirla immediatamente. Una mola crepata potrebbe frantumarsi durante l'uso, causando incidenti.

### MONTAGGIO E REGOLAZIONE DEI PARASCINTILLE (FIG. A)

È necessario regolare puntualmente il parascintille per compensare l'usura delle mole di smerigliatura.

- Montare il parascintille (4) nel para mola (3) usando una vite (9) (fare riferimento alla figura).
- Regolare la distanza tra il parascintille e la mola di smerigliatura (2) al valore minimo possibile, ad un limite di 2 mm.
- Serrare la vite del parascintille.
- Far scorrere lo schermo (5) sulla parte anteriore.
- Serrare il dado (10).

Il parascintille protegge gli occhi e le mani dalle scintille emanate dal pezzo da lavorare. Pertanto, si consiglia di usarlo sempre.

### REGOLAZIONE DEI SUPPORTI DEL PEZZO DA LAVORARE (FIG. A)

È necessario regolare puntualmente i supporti del pezzo da lavorare per compensare l'usura delle mole di smerigliatura.

- Allentare la vite di regolazione (7).
- Regolare la distanza tra il supporto del pezzo da lavorare (6) e la mola di smerigliatura (2) al valore minimo possibile, ad un limite di 2 mm.
- Serrare la vite di regolazione.

### ISTRUZIONI PER L'USO

- Prima di accendere l'utensile, controllare che tutte le viti e tutti i dadi siano serrati e che la mola di smerigliatura ruoti liberamente.
- Effettuare sempre la smerigliatura sulla parte anteriore della mola di smerigliatura. Non sovraccaricare mai l'utensile, perché la mola si potrebbe arrestare.
- L'utensile non è adatto ad un utilizzo permanente. Assicurarsi che non si sia surriscaldato. Dopo averlo utilizzato per 30 minuti, lasciarlo raffreddare a temperatura ambiente.

## ACCENSIONE E SPEGNIMENTO (FIG. A)

- Per accendere l'utensile, posizionare l'interruttore di on/off (1) su 'I'.
- Per spegnere l'utensile, posizionare l'interruttore di on/off (1) su '0'.

## PULIZIA E MANUTENZIONE

La macchina non richiede operazioni di manutenzione particolari.

- Rimuovere regolarmente le mole di smerigliatura dall'alloggiamento, dai coperchi e dalle protezioni.

- l'apparecchio non deve essere messo in funzione con il cavo d'alimentazione danneggiato.
- In caso di sostituzione del cavo d'alimentazione si devono rispettare le norme definite dalla casa produttrice. Cavo d'alimentazione: (H05 VV-F 3Gx0.75mm<sup>2</sup>)
- Non mettere in funzione l'apparecchio se danneggiato.
- Assistenza tecnica disponibile solamente presso i Centri di Assistenza clienti autorizzati.
- Utilizzare l'apparecchio solo per i lavori per i quali è stato progettato e costruito.

## DATI TECNICI

Tensione di rete V	230
Frequenza di rete Hz	50
Potenza assorbita W	350
Velocità min-1	2950
Spessore max. mola di smerigliatura mm	16
Diametro della mola di smerigliatura mm	200
Alesaggio mola mm	20
Peso kg	12

Livello di pressione sonora, rilevato conformemente a ISO 3744:

LpA (pressione sonora) dB(A) < 75

## GARANZIA

Fare riferimento al documento allegato per conoscere i termini e le condizioni della garanzia.

## AMBIENTE

Ove la macchina, in seguito ad uso prolungato, dovesse essere sostituita, non gettarla tra i rifiuti domestici, ma liberarsene in modo rispettoso per l'ambiente.

## E

## RECTIFICADORA DE BANCO

### ADVERTENCIA

Atendiendo a su propia seguridad, lea atentamente este manual de uso antes de usar la máquina.

### NORMAS DE SEGURIDAD

Al usar la máquina, observe siempre las normas de seguridad que se adjuntan así como las normas de seguridad adicionales.

### INSTRUCCIONES DE SEGURIDAD ADICIONALES PARA LAS RECTIFICADORAS DE BANCO

- Protéjase con gafas de seguridad mientras trabaja.
- Evite que los niños se acerquen a la zona de trabajo.
- No utilice nunca la rectificadora sin el cubremuelas.
- Asegure bien el soporte de la pieza de trabajo.
- La distancia entre el parachispas y la muela no debe sobrepasar los 2 mm.
- La distancia entre el soporte de la pieza de trabajo y la muela abrasiva no debe superar los 2 mm.
- No utilice nunca muelas dañadas.
- Cambie la muela abrasiva cuando se haya desgastado más que aproximadamente 40 mm.

### SEGURIDAD ELÉCTRICA

Verificar que el voltaje indicado en la placa del fabricante de la máquina se corresponde con la tensión del lugar donde se utilice.

### DESCRIPCIÓN (fig. A)

Su rectificadora de banco ha sido concebida para el afilado de cuchillos, formones y otras herramientas de corte.

- 1 Interruptor de encendido/apagado
- 2 Muela abrasiva
- 3 Cubremuelas
- 4 Parachispas
- 5 Pantalla transparente
- 6 Soporte de la pieza de trabajo
- 7 Tornillo de ajuste del soporte de la pieza de trabajo
- 8 Orificio de montaje
- 9 Tornillo de montaje para el parachispas
- 10 Tuerca

### Montaje de la máquina (fig. A)

La máquina debe atornillarse al banco de trabajo.

- Marque la posición de los agujeros de montaje (8) sobre el banco de trabajo.
- Barrene los agujeros teniendo en cuenta el diámetro y la profundidad de los tornillos que va a usar.
- Coloque la máquina sobre el banco e introduzca los tornillos en los agujeros de montaje.

- Apriete con fuerza los tornillos.

#### Cambio de la muela abrasiva (fig. A & B)

- Quite el cubremuelas (3).
- Afloje la tuerca (11). La tuerca del husillo derecho tiene rosca a la derecha; la del husillo izquierdo a la izquierda.
- Quite la brida exterior (12) y la muela vieja (2).
- Limpie las bridas (12 & 13).
- Coloque una muela nueva.
- Coloque la brida exterior sobre la muela y enrosque la tuerca en el husillo y apriétela fuertemente.
- Coloque el cubremuelas.

Desenchufe siempre la herramienta antes de cambiar una muela. No utilice nunca una muela cuarteada; cámbiela enseguida pues podría romperse en pedazos y ocasionar algún accidente.

#### MONTAJE Y AJUSTE DEL PARACHISPAS (FIG. A)

El parachispas debe ajustarse con frecuencia para compensar el desgaste de las muelas.

- Monte el parachispas (4) en el cubremuelas (3) fijándolo con el tornillo (9) (véase la figura).
- Ajuste la distancia entre el parachispas y la muela (2) todo lo que pueda, pero sin que sobrepase los 2 mm.
- Apriete el tornillo del parachispas.
- Mueva la pantalla (5) hacia adelante.
- Apriete la tecla (10).

El parachispas protege los ojos y las manos del operador de las chispas que saltan de la pieza de trabajo. Por este motivo debe usarse siempre.

#### Ajuste del soporte de la pieza de trabajo (fig. A)

El soporte de la pieza de trabajo debe ajustarse con frecuencia para compensar el desgaste de las muelas abrasivas.

- Afloje el tornillo de apriete (7).
- Ajuste la distancia entre el soporte (6) y la muela (2) todo lo que pueda, pero sin que sobrepase los 2 mm.
- Apriete el tornillo de apriete.

#### INSTRUCCIONES DE USO

- Antes de encender la máquina, compruebe que los tornillos y las tuercas están apretados y que la muela gira libremente.
- Esmerile siempre con la parte frontal de la muela. No haga demasiada presión sobre la máquina para evitar que se pare la muela.
- La máquina no está concebida para un uso permanente. Compruebe que no se recalienta. Después de 30 minutos de uso deje que se enfríe hasta la temperatura ambiente.

#### Encendido y apagado (fig. A)

- Para encender la máquina mueva el interruptor (1) hasta la posición 'I'.
- Para apagar la máquina mueva el interruptor (1) hasta la posición '0'.

#### LIMPIEZA Y MANTENIMIENTO

La máquina no requiere ningún mantenimiento especial.

- Limpie con frecuencia las partículas del rectificador del alojamiento y de las cubiertas de la muela.

- El aparato no se debe utilizar cuando el cable de conexión a la red no se encuentra en perfecto estado.

- Al sustituir el cable de conexión a la red, no se debe utilizar otro tipo al dado por el fabricante, Cable de conexión a la red: (H05 VV-F 3Gx0.75mm<sup>2</sup>)

- No colocar en servicio aparatos defectuosos.

- Asistencia técnica solo en estaciones de servicio autorizadas.

- Utilice el aparato solo en trabajos para los cuales fue diseñado.

#### DATOS TÉCNICOS

Voltaje de la red V	230
Frecuencia de red Hz	50
Potencia de entrada W	350
Velocidad min-1	2950
Max. espesor de la muela mm	16
Diámetro de la muela mm	200
Orificio de la muela mm	20
Peso kg	12

Nivel de presión acústica medido en el lugar de trabajo según ISO 3744:

LpA (presión acústica) dB(A)	< 75
------------------------------	------

#### GARANTÍA

Véanse las condiciones de garantía adjuntas para ver plazos y condiciones de garantía.

#### MEDIOAMBIENTE

En caso de que después de un largo uso se hiciera necesario reemplazar esta máquina, no la ponga entre los residuos domésticos. Deshágase de ella de una forma que resulte segura para el medioambiente.

## P

### ESMERILADORA DE BANCADA

#### AVISO

Antes de utilizar a máquina, leia atentamente este manual para garantir a sua própria segurança.

#### INSTRUÇÕES DE SEGURANÇA

Quando utilizar a máquina, cumpra sempre as instruções de segurança em anexo, bem como as instruções de segurança adicionais.

#### INSTRUÇÕES DE SEGURANÇA ADICIONAIS PARA ESMERILADORAS DE BANCADA

- Use sempre óculos de segurança durante as operações de esmerilação.
- Mantenha as crianças afastadas da área de trabalho.
- Nunca utilize a esmeriladora sem o resguardo da roda correctamente montado.
- Fixe bem o suporte da peça de trabalho.
- A distância entre o resguardo de protecção contra faíscas e a roda de esmeril não deve exceder 2 mm.
- A distância entre o suporte da peça de trabalho e a roda de esmeril não deve exceder 2 mm.
- Nunca utilize rodas de esmeril danificadas.
- Substitua a roda de esmeril quando esta tiver um desgaste de cerca de 40 mm.

#### SEGURANÇA ELÉCTRICA

Certifique-se sempre de que o fornecimento de energia corresponde à voltagem indicada na placa de especificações.

#### DESCRIÇÃO (fig. A)

A esmeriladora de bancada foi concebida para afiar facas, cinzéis e outras ferramentas de corte.

- 1 Interruptor on/off
- 2 Roda de esmeril
- 3 Resguardo da roda
- 4 Resguardo de protecção contra faíscas
- 5 Visor transparente
- 6 Suporte da peça de trabalho
- 7 Parafuso de ajuste para o suporte da peça de trabalho
- 8 Orifício de montagem
- 9 Parafuso de montagem para resguardo de protecção contra faíscas
- 10 Porca

#### Montar a máquina (fig. A)

- A máquina deve ser aparafusada a uma bancada de trabalho.
- Marque a posição dos orifícios de montagem (8) na bancada de trabalho.
  - Perfure um orifício em cada posição marcada, ajustando o diâmetro e a profundidade dos orifícios aos parafusos usados.
  - Coloque a máquina na bancada de

trabalho e introduza os parafusos nos orifícios de montagem.

- Aperte bem os parafusos.

#### SUBSTITUIR A RODA DE ESMERIL (FIG. A & B)

- Retire o resguardo da roda (3).
  - Desaperte a porca (11). A porca no veio direito tem uma rosca à direita e a porca no veio esquerdo tem uma rosca à esquerda.
  - Retire a flange exterior (12) e a roda de esmeril (2) gasta.
  - Limpe as flanges (12 & 13).
  - Coloque uma nova roda de esmeril.
  - Fixe a flange exterior contra a roda de esmeril e coloque a porca no veio.
- Aperte bem a porca.
- Substitua o resguardo da roda.
- Desligue sempre a ferramenta antes de substituir uma roda de esmeril.

Nunca utilize uma roda de esmeril partida. Substitua-a imediatamente. Uma roda de esmeril partida pode quebrar ao ser usada e provocar acidentes.

#### MONTAR E AJUSTAR OS RESGUARDOS DE PROTECÇÃO CONTRA FAÍSCAS (FIG. A)

- É necessário ajustar regularmente os resguardos de protecção contra faíscas para compensar o desgaste das rodas de esmeril.
- Monte o resguardo de protecção contra faíscas (4) no resguardo da roda (3) utilizando um parafuso (9) (consulte a figura).
  - Ajuste a distância entre o resguardo de protecção contra faíscas e a roda de esmeril (2) para o menor valor possível, com um máximo de 2 mm.
  - Aperte o parafuso do resguardo de protecção contra faíscas.
  - Faça deslizar o visor (5) para a frente.
  - Aperte a porca (10).

O resguardo de protecção contra faíscas protege os seus olhos e mãos contra faíscas que saltem da peça de trabalho. Por este motivo, utilize sempre o resguardo de protecção contra faíscas.

#### Ajustar os suportes da peça de trabalho (fig. A)

- É necessário ajustar regularmente a peça de trabalho para compensar o desgaste das rodas de esmeril.
- Desaperte o parafuso de ajuste (7).
  - Ajuste a distância entre o suporte da peça de trabalho (6) e a roda de esmeril (2) para o menor valor possível, com um máximo de 2 mm.
  - Aperte o parafuso de ajuste.

#### INSTRUÇÕES DE UTILIZAÇÃO

- Antes de ligar a máquina, verifique se todos os parafusos e porcas estão apertados e se a roda de esmeril pode rodar livremente.
- Afie sempre na parte da frente da roda de esmeril. Nunca sobrecarregue a máquina, provocando a paragem da roda de esmeril.
- A máquina não foi concebida para uma

utilização permanente. Certifique-se de que a máquina não aquece demasiado. Após usar a máquina durante 30 minutos, deixe-a arrefecer temperatura ambiente.

#### LIGAR E DESLIGAR (FIG. A)

- Para ligar a máquina, regule o interruptor on/off (1) para '1'.
- Para desligar a máquina, regule o interruptor on/off (1) para '0'.

#### LIMPEZA E MANUTENÇÃO

A sua ferramenta não precisa de manutenção particular.

■ Retire regularmente as aparas da estrutura e das tampas.

- Quando o cabo eléctrico não for impecável, não pode utilizar o aparelho.
- Ao substituir o cabo eléctrico, não pode utilizar um cabo que não corresponda às especificações dadas pelo fabricante. Cabo eléctrico: (H05 VV-F 3Gx0.75mm<sup>2</sup>)
- Não ligue o aparelho quando este estiver defeituoso.
- Serviço apenas em postos autorizados.
- **Utilize o aspirador exclusivamente para os trabalhos a que está destinado.**

#### DADOS TÉCNICOS

Voltagem da rede V	230
Frequência da rede Hz	50
Potência de entrada W	350
Velocidade min-1	2950
Espessura máx. da roda de esmeril mm	16
Diâmetro da roda de esmeril mm	200
Furo da roda mm	20
Peso kg	12

Nível de pressão de ruído medido de acordo com ISO 3744:  
LpA (pressão de ruído) dB(A) < 75

#### GARANTIA

Consulte as condições de garantia em anexo para os termos e condições da garantia.

#### AMBIENTE

Se a sua máquina necessitar de ser substituída após uma utilização prolongada, não a coloque no lixo doméstico. Elimine-a de uma forma ecologicamente segura.





<p><b>FR / CERTIFICAT DE CONFORMITÉ</b></p> <p><b>CE</b></p> <p><b>BUILD WORKER</b> certifie que les machines : <b>Touret à meuler BXBG350-200</b> sont en conformité avec les normes suivantes :</p> <p>EN61029-1 :2000+A11+A12 ;EN61029-2-4 :2003 +A1 ;EN55014-1 :2000+A1 ;EN55014-2 :1997+A1 ; EN61000-3-2 :2000 ;EN61000-3-3 :1995+A1 et satisfont aux directives suivantes : 98/37/EC, 73/23/CEE, 89/336/CEE 2002/95/EC (RoHS), 2002/96/EC (WEEE) <i>Belgique, Janvier 2009</i></p> <p> Mr Joostens Pierre Président-Directeur Général BUILD WORKER, rue de Gozée 81, 6110 Montigny-le-Tilleul, Belgique</p>	<p><b>NL / VERKLARING VAN OVEREENSTEMMING</b></p> <p><b>CE</b></p> <p><b>BUILD WORKER</b> verklaart dat de machines: <b>Werkbankslijpmachine BXBG350-200</b> in overeenstemming zijn met de volgende normen:</p> <p>EN61029-1 :2000+A11+A12 ;EN61029-2-4 :2003 +A1 ;EN55014-1 :2000+A1 ;EN55014-2 :1997+A1 ; EN61000-3-2 :2000 ;EN61000-3-3 :1995+A1 en voldoen aan de volgende richtlijnen: 98/37/EC, 73/23/EEG, 89/336/EEG 2002/95/EC (RoHS), 2002/96/EC (WEEE) <i>Belgique, Januari 2009</i></p> <p> Mr Joostens Pierre Directeur BUILD WORKER, rue de Gozée 81, 6110 Montigny-le-Tilleul, Belgique</p>
<p><b>GB / DECLARATION OF CONFORMITY</b></p> <p><b>CE</b></p> <p><b>BUILD WORKER</b> declares that the machines: <b>Bench grinder BXBG350-200</b> have been designed in compliance with the following standards:</p> <p>EN61029-1 :2000+A11+A12 ;EN61029-2-4 :2003 +A1 ;EN55014-1 :2000+A1 ;EN55014-2 :1997+A1 ; EN61000-3-2 :2000 ;EN61000-3-3 :1995+A1 and in accordance with the following directives: 98/37/EC, 73/23/EEC, 89/336/EEC 2002/95/EC (RoHS), 2002/96/EC (WEEE) <i>Belgique, January 2009</i></p> <p> Mr Joostens Pierre Director BUILD WORKER, rue de Gozée 81, 6110 Montigny-le-Tilleul, Belgique</p>	<p><b>D / KONFORMITÄTSERKLÄRUNG</b></p> <p><b>CE</b></p> <p><b>BUILD WORKER</b> erklärt hiermit, daß der <b>Doppelschleifer BXBG350-200</b> entsprechend den Normen: EN61029-1 :2000+A11+A12 ;EN61029-2-4 :2003 +A1 ;EN55014-1 :2000+A1 ;EN55014-2 :1997+A1 ; EN61000-3-2 :2000 ;EN61000-3-3 :1995+A1 und entsprechend folgenden Richtlinien konzipiert wurde: 98/37/EC, 73/23/EEG, 89/336/EEG 2002/95/EC (RoHS), 2002/96/EC (WEEE) <i>Belgique, Januar 2009</i></p> <p> Mr Joostens Pierre Direktor BUILD WORKER, rue de Gozée 81, 6110 Montigny-le-Tilleul, Belgique</p>
<p><b>IT / DICHIARAZIONE DI CONFORMITÀ</b></p> <p><b>CE</b></p> <p><b>BUILD WORKER</b> dichiara che le macchine: <b>Smerigliatrice da banco BXBG350-200</b> sono state concepite in conformità con i seguenti standard:</p> <p>EN61029-1 :2000+A11+A12 ;EN61029-2-4 :2003 +A1 ;EN55014-1 :2000+A1 ;EN55014-2 :1997+A1 ; EN61000-3-2 :2000 ;EN61000-3-3 :1995+A1 e con i seguenti direttive: 98/37/EC, 73/23/CEE, 89/336/CEE 2002/95/EC (RoHS), 2002/96/EC (WEEE) <i>Belgique, Gennaio 2009</i></p> <p> Mr Joostens Pierre, Direttore BUILD WORKER, rue de Gozée 81, 6110 Montigny-le-Tilleul, Belgique</p>	<p><b>ES / DECLARACIÓN DE CONFORMIDAD</b></p> <p><b>CE</b></p> <p><b>BUILD WORKER</b> declara que las máquinas: <b>Rectificadora de banco BXBG350-200</b> han sido diseñadas de acuerdo con las siguientes normas:</p> <p>EN61029-1 :2000+A11+A12 ;EN61029-2-4 :2003 +A1 ;EN55014-1 :2000+A1 ;EN55014-2 :1997+A1 ; EN61000-3-2 :2000 ;EN61000-3-3 :1995+A1 y con las siguientes directrices: 98/37/EC, 73/23/CEE, 89/336/CEE 2002/95/EC (RoHS), 2002/96/EC (WEEE) <i>Belgique, Enero 2009</i></p> <p> Mr Joostens Pierre Director BUILD WORKER, rue de Gozée 81, 6110 Montigny-le-Tilleul, Belgique</p>

<p><b>P / DECLARAÇÃO DE CONFORMIDADE</b></p> <p><b>CE</b></p> <p><b>BUILD WORKER</b> declara que as máquinas:  <b>Esmeriladora de bancada BXBG350-200</b>  foram concebidas em conformidade com as seguintes normas:  EN61029-1 :2000+A11+A12 ;EN61029-2-4 :2003 +A1 ;EN55014-1 :2000+A1 ;EN55014-2 :1997+A1 ; EN61000-3-2 :2000 ;EN61000-3-3 :1995+A1 e</p> <p>de acordo com as seguintes directivas:  98/37/EC, 73/23/CEE, 89/336/CEE  2002/95/EC (RoHS), 2002/96/EC (WEEE)  <i>Belgique, Janeiro 2009</i></p> <p>  Mr Joostens Pierre  Gerente</p> <p>BUILD WORKER, rue de Gozée 81, 6110 Montigny-le-Tilleul, Belgique</p>	<p><b>PL / DEKLARACJA ZGODNOŚCI</b></p> <p><b>CE</b></p> <p><b>BUILD WORKER</b> oświadcza że maszyny:  <b>Szlifierka stolowa BXBG350-200</b>  została zaprojektowana zgodnie z następującymi normami:  EN61029-1 :2000+A11+A12 ;EN61029-2-4 :2003 +A1 ;EN55014-1 :2000+A1 ;EN55014-2 :1997+A1 ; EN61000-3-2 :2000 ;EN61000-3-3 :1995+A1 i</p> <p>zgodnie z następującymi dyrektywami:  98/37/EC, 73/23/EEC, 89/336/EEC  2002/95/EC (RoHS), 2002/96/EC (WEEE)  <i>Belgique, January 2009</i></p> <p>  Mr Joostens Pierre,  Kierownik</p> <p>BUILD WORKER, rue de Gozée 81, 6110 Montigny-le-Tilleul, Belgique</p>
<p><b>HU / MEGFELELŐSÉGI NYILATKOZAT</b></p> <p><b>CE</b></p> <p><b>BUILD WORKER</b> tanúsítja, hogy a gép:  <b>Asztali köszörűgép BXBG350-200</b>  megfelel a következő szabványoknak:  EN61029-1 :2000+A11+A12 ;EN61029-2-4 :2003 +A1 ;EN55014-1 :2000+A1 ;EN55014-2 :1997+A1 ; EN61000-3-2 :2000 ;EN61000-3-3 :1995+A1 és</p> <p>kielégíti a következő irányelvek követelményeit:  98/37/EC, 73/23/EEC, 89/336/EEC  2002/95/EC (RoHS), 2002/96/EC (WEEE)  <i>Belgique, January 2009</i></p> <p>  Mr Joostens Pierre  Igazgató</p> <p>BUILD WORKER, rue de Gozée 81, 6110 Montigny-le-Tilleul, Belgique</p>	<p><b>CZ / PROHLÁŠENÍ O SOULADU S PŘEDPISY</b></p> <p><b>CE</b></p> <p><b>BUILD WORKER</b> prohlašuje, že spotřebiče:  <b>Stolní bruska BXBG350-200</b>  byly zkonstruovány v souladu s těmito normami:  EN61029-1 :2000+A11+A12 ;EN61029-2-4 :2003 +A1 ;EN55014-1 :2000+A1 ;EN55014-2 :1997+A1 ; EN61000-3-2 :2000 ;EN61000-3-3 :1995+A1 a</p> <p>v souladu s těmito směrnici:  98/37/EC, 73/23/EEC, 89/336/EEC  2002/95/EC (RoHS), 2002/96/EC (WEEE)  <i>Belgique, January 2009</i></p> <p>  Mr Joostens Pierre  Ředitel</p> <p>BUILD WORKER, rue de Gozée 81, 6110 Montigny-le-Tilleul, Belgique</p>

**FR**

**GARANTIE**

Pour les clauses de garantie, reportez-vous aux conditions de garantie ci-jointes.

**ENVIRONNEMENT**



Si, après un certain temps, vous décidez de remplacer votre machine, ne vous en débarrassez pas avec les ordures ménagères mais destinez-la à un traitement respectueux de

l'environnement.



**Classe de protection**

**NL**

**GARANTIE**

Voor de garantiebepalingen wordt verwezen naar de bijgevoegde garantievoorwaarden.

**MILIEU**



Als uw machine na verloop van tijd aan vervanging toe is, geef hem dan niet met het huisvuil mee, maar zorg voor een milieuvriendelijke verwerking.



**Isolatieklasse**

**GB**

**GUARANTEE**

Refer to the enclosed guarantee conditions for the terms and conditions of guarantee.

**ENVIRONMENT**



Should your machine need replacement after extended use, do not put it in the domestic waste but dispose of it in an environmentally safe way.



**Protection class**

**D**

**GARANTIE**

Siehe die beiliegenden Garantiebestimmungen.

**UMWELT**



Werfen Sie Ihr Elektrowerkzeug am Ende der langen Lebensdauer nicht einfach in den Mülleimer, sondern entsorgen Sie es in einer umweltfreundlichen Weise.



**Schutzklasse**

**I**

**GARANZIA**

Fare riferimento al documento allegato per conoscere i termini e le condizioni della garanzia.

**AMBIENTE**



Ove la macchina, in seguito ad uso prolungato, dovesse essere sostituita, non gettarla tra i rifiuti domestici, ma liberarsene in modo rispettoso per l'ambiente.



**Classe di protezione**

**ESP**

**GARANTÍA**

Véanse las condiciones de garantía adjuntas para ver plazos y condiciones de garantía.

**MEDIOAMBIENTE**



En caso de que después de un largo uso se hiciera necesario reemplazar esta máquina, no la ponga entre los residuos domésticos. Deshágase de ella de una forma que resulte segura para el medioambiente.



**Clase de protección**

**P**

**GARANTIA**

Consulte as condições de garantia em anexo para os termos e condições da garantia.



**AMBIENTE**

Se a sua máquina necessitar de ser substituída após uma utilização prolongada, não a coloque no lixo doméstico. Elimine-a de uma forma ecologicamente segura.



**Classe de protecção**

# BUILD WORKER

81, rue de Gozée  
6110 Montigny-le-Tilleul  
Belgique

Tél : 0032 71 29 70 70

Fax : 0032 71 29 70 86

**Made in China**

**S.A.V**

 32 / 71 / 29 . 70 . 88

 32 / 71 / 29 . 70 . 99

---

 **Service Parts separated**

 32 / 71 / 29 . 70 . 83

 32 / 71 / 29 . 70 . 86

---

**2010**

**Made in China**

---