

BUNED WORKER

BDP500-16LA



FR PERCEUSE A COLONNE
NL KOLOMBOORMACHINE
GB DRILL PRESS



2009

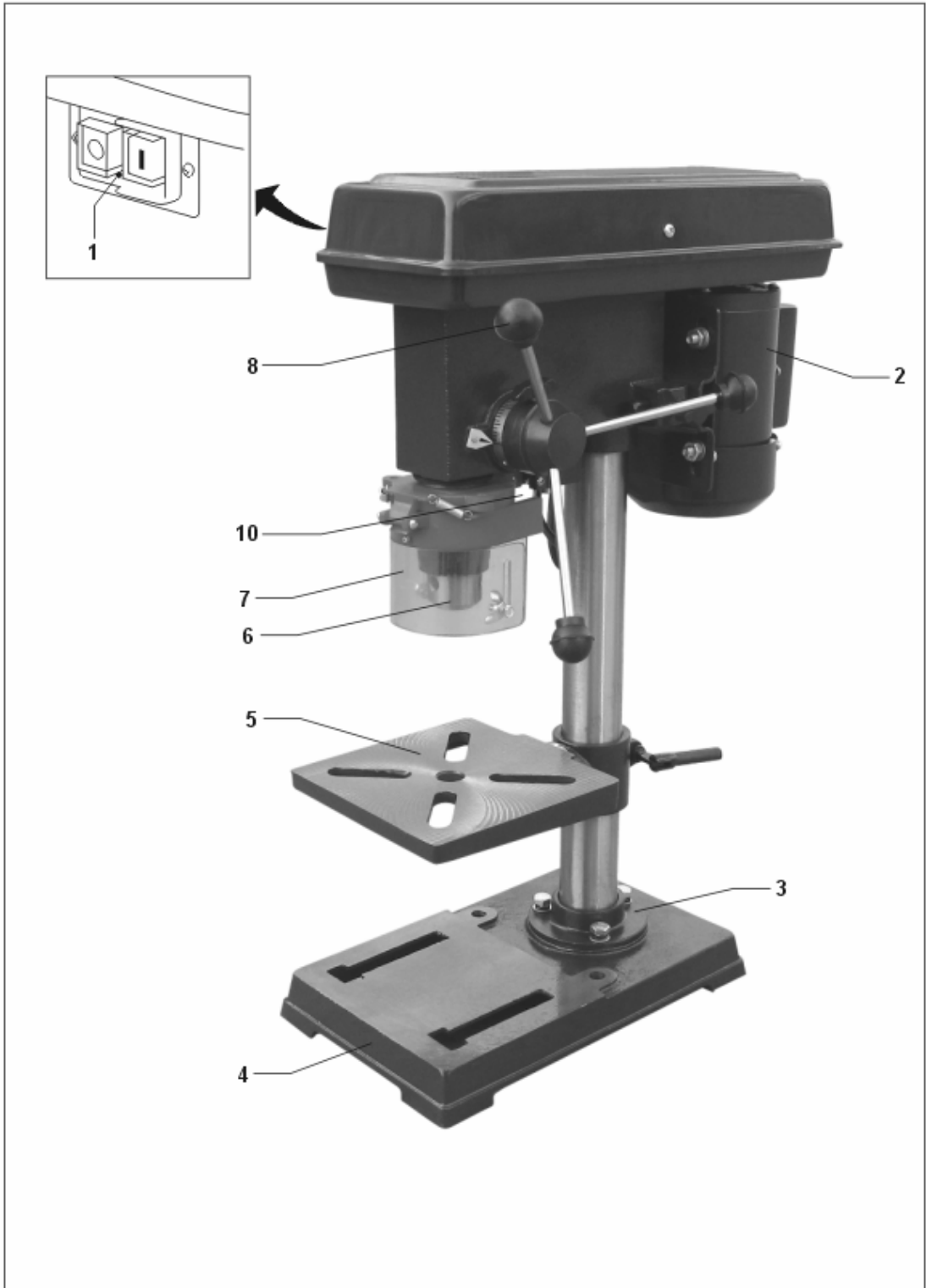

A

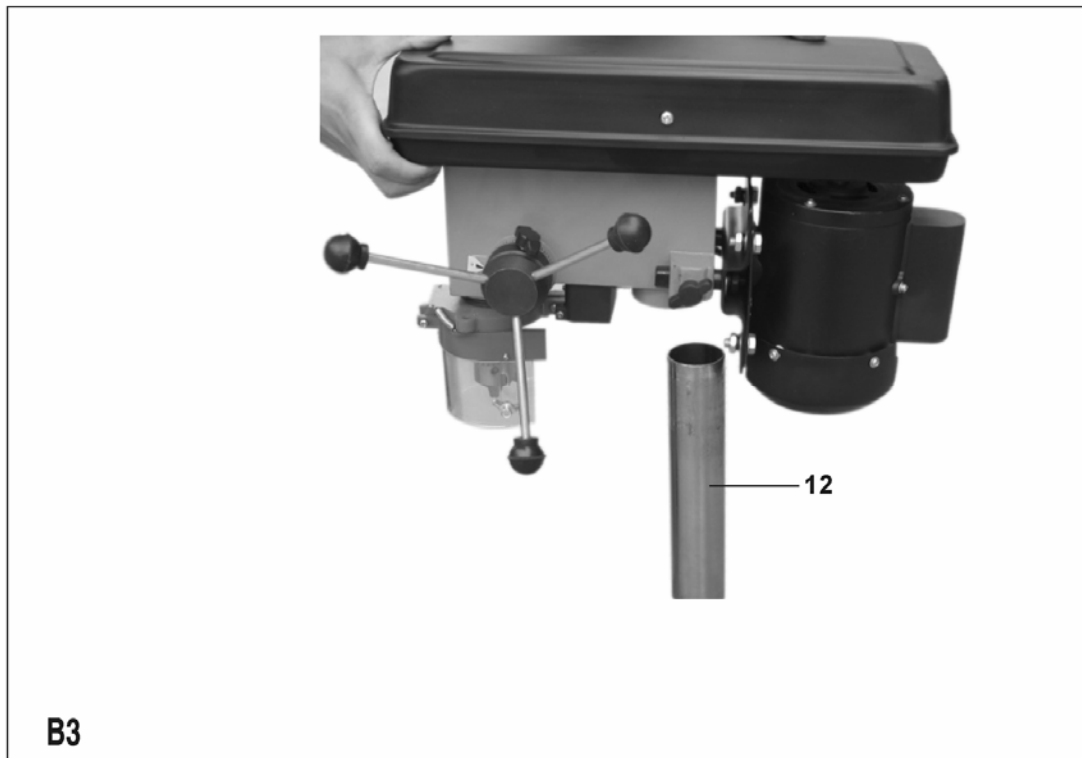
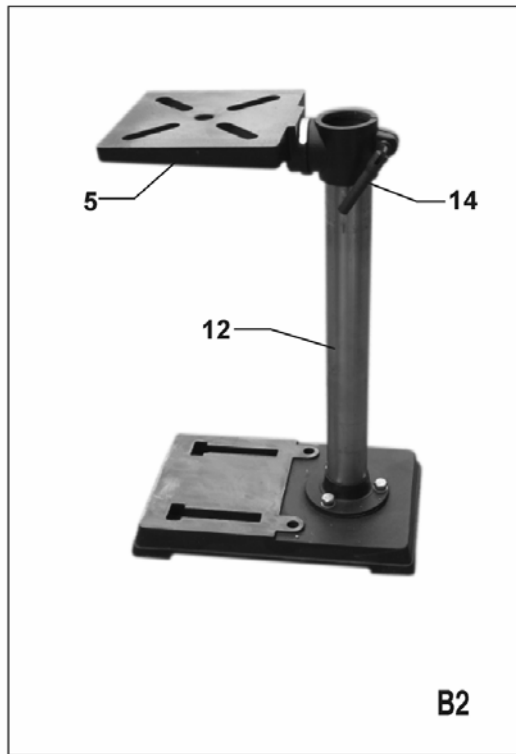
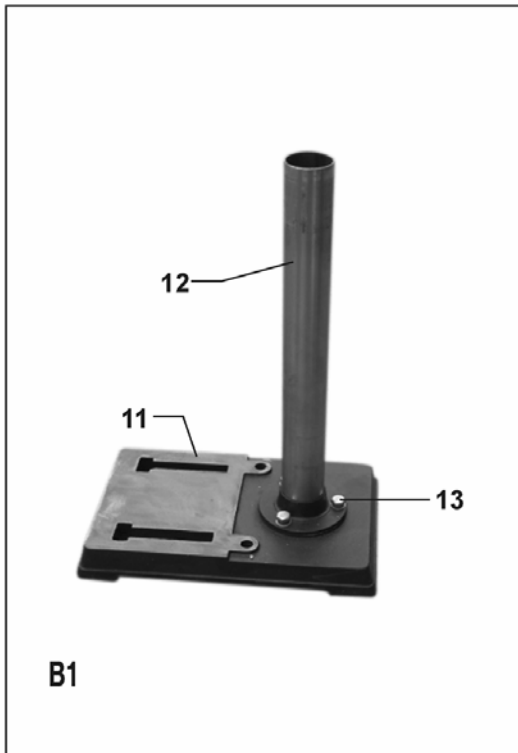

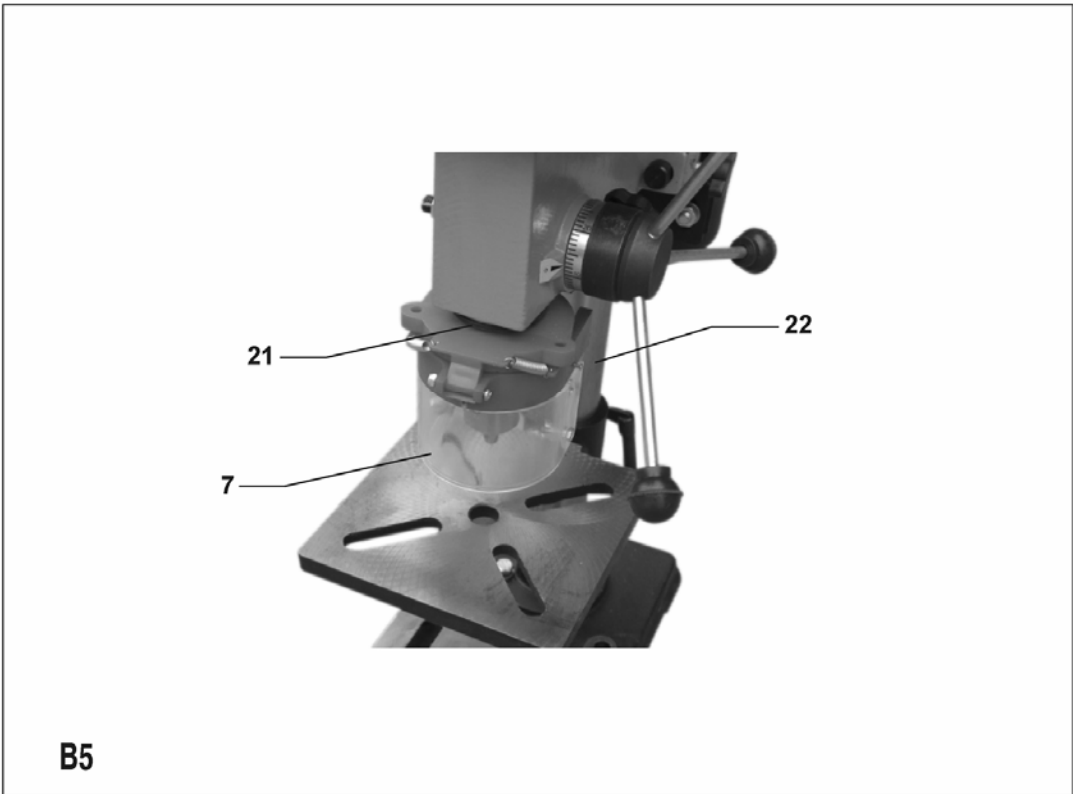
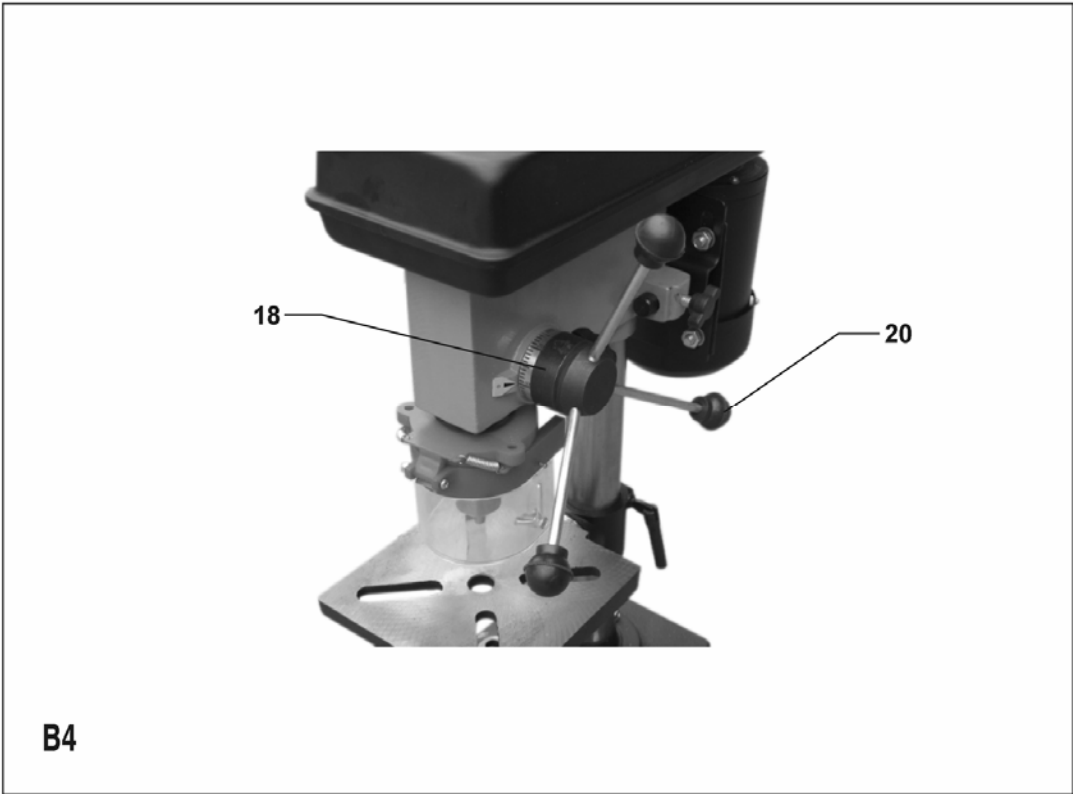

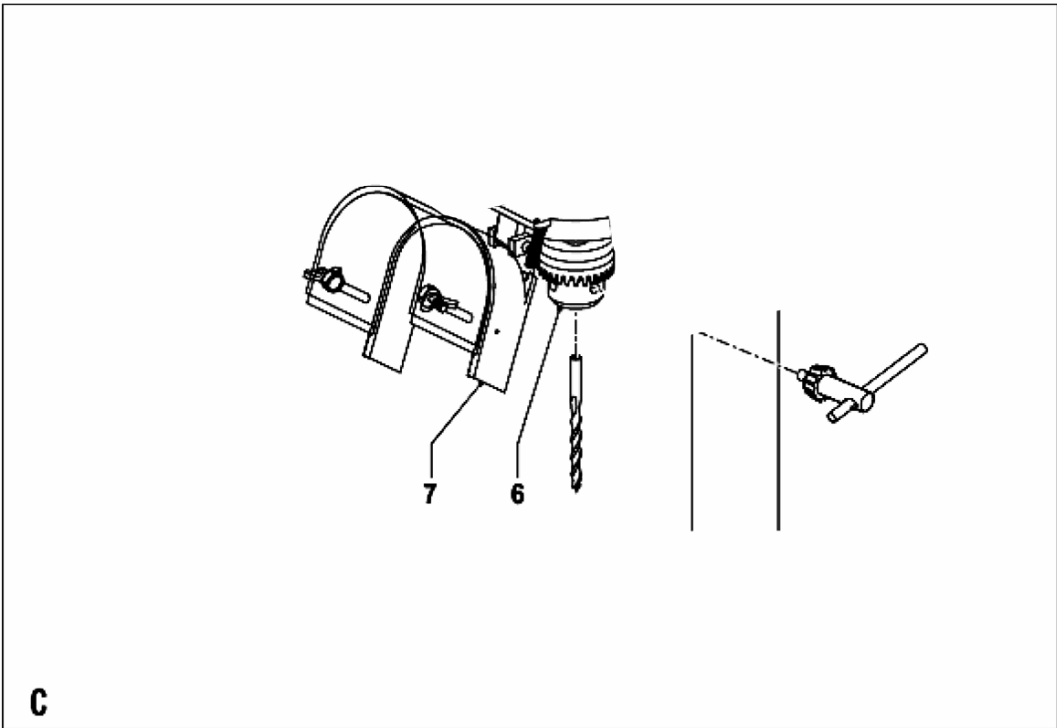
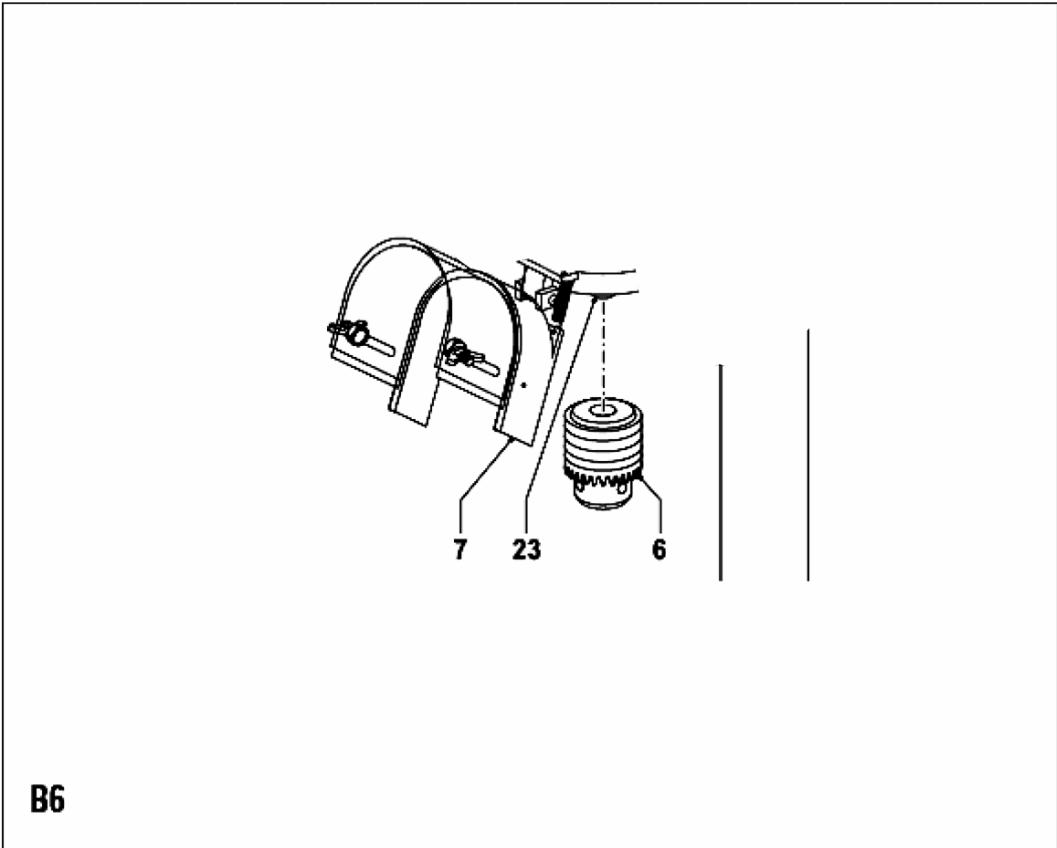

FR –PERCEUSE A COLONNE

MISE EN GARDE

Pour votre propre sécurité, lisez préalablement ce manuel d'utilisation avant d'utiliser la machine.

CONSIGNES DE SÉCURITÉ

Lors d'emploi de la machine, observez toujours scrupuleusement les consignes de sécurité fournies ainsi que les consignes de sécurité complémentaires ci-dessous.

Dans ce manuel sont employés les pictogrammes suivants :

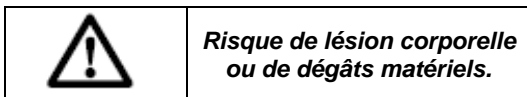

La machine est munie des pictogrammes suivants :

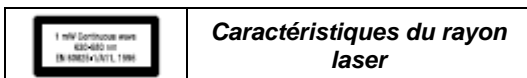

INSTRUCTIONS DE SECURITE SUPPLEMENTAIRES POUR LES PERCEUSES A COLONNE

_ Connectez uniquement la machine à une alimentation secteur de terre. Utilisez uniquement des rallonges avec un noyau en arborescence.

_ Portez toujours des lunettes de protection et couvrez-vous la tête avec un filet si vous avez les cheveux longs.

_ Ne portez pas de gants, de cravates ou de vêtements amples.

_ Pendant que vous percez, ne tenez jamais la pièce à la main, mais fixez-la fermement à la table de perçage à l'aide d'un étau par ex. Ne laissez jamais vos doigts à un endroit où ils

pourraient toucher la perceuse si la pièce bougeait de manière inattendue.

_ N'utilisez pas la machine avant qu'elle ait été complètement montée et installée conformément aux instructions.

_ N'allumez pas la machine tout en bougeant la tête relative à la table ou vice versa. N'allumez pas la machine avant d'avoir vérifié que la tête et la table ont été fermement fixées au support.

_ N'utilisez pas la machine si une pièce est endommagée ou fonctionne mal.

_ Réglez la table ou la butée de profondeur pour éviter que la perceuse n'entre dans la table. N'effectuez aucune activité de conception, d'assemblage ou de construction sur la table alors que la machine fonctionne.

_ Veillez à ce que la clé de mandrin (si elle existe) a été retirée avant d'allumer la machine.

_ Avant d'allumer la machine, veillez à ce que le mandrin ait été correctement monté, que le foret de perçage ait été installé fermement dans le mandrin et que le dispositif de sécurité ait été fermé.

_ En cours de fonctionnement, utilisez la vitesse recommandée pour les accessoires de perçage et le matériel.

_ Eteignez le courant, enlevez le foret et nettoyez la table avant de quitter la machine.

_ Verrouillez l'interrupteur marche / arrêt lorsque vous quittez la machine.

CONSIGNES DE SÉCURITÉ COMPLÉMENTAIRES POUR LASERS

_ **Mise en garde** : Le rayon laser est susceptible de provoquer des blessures oculaires. Ne regardez jamais directement dans le rayon laser.

_ Pendant l'utilisation, ne pointez pas le rayon laser en direction des personnes, directement ou indirectement au travers de matières réfléchissantes.

_ Ce laser est conforme à la classe 2 de la norme EN 60825-1/A11, 1996. Cet appareil ne contient pas de pièces nécessitant une maintenance. N'ouvrez le boîtier sous aucun prétexte.

Si l'appareil est endommagé, faites-le réparer par un technicien autorisé.

SÉCURITÉ ÉLECTRIQUE

	Vérifiez si le voltage mentionné sur la plaque signalétique de la machine correspond bien à la tension de secteur présente sur lieu.
---	---

DESCRIPTION (fig. A)

Votre perceuse à colonne a été conçue pour percer des trous dans le bois, le métal et le plastique.

- 1 Bouton marche/arrêt
- 2 Carcasse du moteur
- 3 Support
- 4 Stockage
- 5 Table
- 6 Mandrin
- 7 Dispositif de sécurité
- 8 Monteur foret
- 9 Butée de profondeur
- 10 Interrupteur marche/arrêt du laser

Montage de la machine

Utilisez toujours la procédure suivante, dans l'ordre indiqué, pour assembler la machine.

- _ Montez le support.
- _ Montez la table.
- _ Montez la tête.
- _ Montez le dispositif de sécurité.
- _ Montez le mandrin.
- _ Enlevez l'huile anti-corrosion sur les parties métalliques non couvertes à l'aide d'un chiffon et d'un peu d'huile de paraffine.

Procédez ensuite au graissage des pièces avec l'huile de lubrification de la machine.

	Si des pièces sont manquantes, n'assemblez pas la machine, ne la branchez pas et ne l'allumez pas avant que les pièces manquantes aient été montées conformément aux instructions.
---	---

	Vérifiez avant utilisation :
---	-------------------------------------

- _ que la table peut être déplacée en douceur ;
- _ que le monteur foret peut être monté et descendu en douceur ;
- _ que la machine ne vibre pas lorsqu'elle est allumée.

Montage du support (fig. B1)

Installez le pied (11) sur une surface solide et plane.

- _ Faites glisser le pied par-dessus le pilier (12) selon l'orientation illustrée.
- _ Montez le pilier à l'aide des fixations (13).

Montage de la table (fig. B2)

- _ Faites glisser la table (5) sur le pilier (12).
- _ Serrez la poignée de blocage (14).

Montage de la tête (fig. B3 & B4)

- _ Placez la tête (15) par-dessus le pilier (12).
- _ Serrez fermement les vis Allen (16) pour maintenir la tête en place.
- _ Placez la roue de réglage en hauteur (17) sur l'axe (18) et serrez la vis (19).
- _ Vissez les boutons (20) sur la roue.

Montage du dispositif de sécurité (fig. B5)

- _ Montez le dispositif de sécurité (7) sur le collier (21).
- _ Bloquez le dispositif de sécurité en serrant la vis de serrage (22).

Montage du mandrin (fig. B6)

- _ Ouvrez le dispositif de sécurité (7).
- _ Faites glisser le mandrin (6) sur la fusée de l'entraînement (23).

Insertion et retrait d'un foret (fig. C)

- _ Ouvrez le dispositif de sécurité (7).
- _ Ouvrez le mandrin (6).
- _ Insérez le foret dans le mandrin.
- _ Serrez le mandrin à la main.
- _ Serrez le mandrin fermement en insérant la clé de mandrin dans l'un des trous sur le côté du mandrin et en tournant dans le sens des aiguilles d'une montre.
- _ Fermez le dispositif de sécurité.
- _ Pour retirer un foret, procédez en sens inverse.

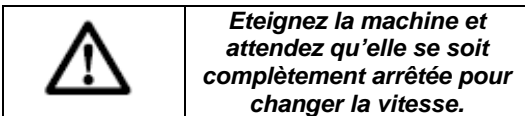
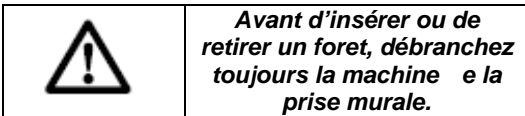

Réglez la vitesse en fonction du matériau à percer et du diamètre de perçage.

- _ Pour percer dans le bois, choisissez une vitesse élevée.
- _ Pour percer dans le métal et le plastique, choisissez une vitesse moins importante plus le diamètre de perçage augmente.

Instructions d'emploi

- _ Utilisez des déchets pour vous entraîner et apprendre d'abord à utiliser la machine.
- _ Lorsque vous percez, réglez la table afin de faire en sorte que la perceuse soit alignée avec l'ouverture au centre de la table.
- Si nécessaire, marquez la position sur le côté avant de la colonne et de la table au cas la table devrait être réglée à la même position plus tard.
- _ Fixez bien la pièce. Le fait de la basculer, de la tourner ou de la faire glisser n'entraîne pas seulement un mauvais perçage, cela augmente également le risque de casser la perceuse.

- _ Utilisez un morceau de bois servant d'appui pour réduire le risque d'éclatement de la pièce et pour protéger la pointe de la perceuse.
- _ Placez des pièces plates sur un support en bois et fixez-les fermement à la table pour les empêcher de tourner. Soutenez les pièces qui ont une forme irrégulière et qui ne peuvent pas être mises à plat sur la table.
- _ Utilisez les poignées de soulèvement pour abaisser le monteur foret. Introduisez doucement la perceuse dans la pièce.
- _ Percez doucement lorsque la perceuse est sur le point de percer la pièce pour éviter de la briser en éclat.

Mise en marche et arrêt (fig. A)

- _ Pour mettre la machine en marche, positionnez le bouton marche/arrêt (1) sur '1'.
- _ Pour mettre la machine en arrêt, positionnez le bouton marche/arrêt (1) sur '0'.

Utilisation du laser (fig. H)

Le faisceau laser sert à indiquer l'emplacement de centrage de l'orifice de perçage, s'il vous faut percer plusieurs orifices dans des pièces à ouvrir de la même épaisseur.

- _ Placez la table (5) à l'horizontale.
- _ Assurez-vous que le foret et l'ouverture de la table sont alignés.
- _ Placez la pièce à ouvrir sur la table.
- _ Abaissez le foret de perçage pour qu'il touche la pièce à ouvrir.
- _ Allumez le laser (33) en appuyant sur l'interrupteur marche/arrêt (10).
- _ Vérifiez l'alignement du réticule du laser (34) avec le centre de l'orifice de perçage marqué sur la pièce à ouvrir.
- Si nécessaire, réglez le laser manuellement.
- _ Suivez les «Instructions d'emploi» pour percer.
- _ Après utilisation, éteignez le laser.

NETTOYAGE ET ENTRETIEN

La machine n'exige pas d'entretien particulier.
_ Nettoyez régulièrement les orifices d'aération.

Lubrification

_ Mettez la perceuse sur la profondeur de perçage maximum une fois tous les 3 mois et graissez-la légèrement avec de l'huile.

SPÉCIFICATIONS TECHNIQUES

Tension du réseau V	230
Fréquence du réseau Hz	50
Puissance W	500
Vitesse à vide min-1	280-2.350
Nombre de vitesses de perçage	9
Capacité du mandrin mm	3-16
Dimensions de la tablette mm	170 x 170
Hauteur de la colonne mm	610
Poids kg	19

Niveau de la pression sonore mesuré sur le lieu de travail conformément à la norme EN 61029-1 :

LpA (pression sonore) dB(A) < 70

GARANTIE

Pour les clauses de garantie, reportez-vous aux conditions de garantie ci-jointes.

ENVIRONNEMENT

	<p><i>Si, après un certain temps, vous décidez de remplacer votre machine, ne vous en débarrassez pas avec les ordures ménagères mais destinez-la à un traitement respectueux de l'environnement.</i></p>
---	---

NL - KOLOMBOORMACHINE

WAARSCHUWING

Lees voor uw eigen veiligheid deze gebruiksaanwijzing goed door alvorens de machine te gebruiken.

VEILIGHEIDSVOORSCHRIFTEN

Volg bij gebruik van de machine altijd de bijgeleverde veiligheidsvoorschriften en onderstaande aanvullende veiligheidsvoorschriften nauwkeurig op.

In deze handleiding worden de volgende pictogrammen gebruikt:



Op de machine vindt u de volgende pictogrammen:

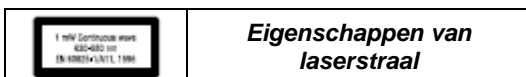
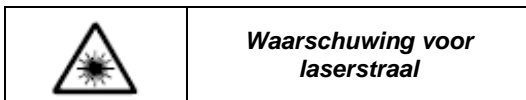

AANVULLENDE

VEILIGHEIDSVOORSCHRIFTEN VOOR KOLOMBOORMACHINES

- _ Sluit de machine uitsluitend aan op een geaard stopcontact.
- Gebruik uitsluitend drieadrige verlengsnoeren.
- _ Draag altijd een veiligheidsbril, en bij lang haar een haarnetje.
- _ Draag geen handschoenen, stropdas of loshangende kleding.
- _ Houd tijdens het boren het werkstuk nooit met de hand vast, maar klem het stevig aan de boortafel vast met behulp van bijvoorbeeld een werkstukklemp. Houd uw vingers nooit op een

plaats waar ze in aanraking kunnen komen met de boor als het werkstuk onverwachts verschuift.

- _ Gebruik de machine niet voordat deze volledig volgens de instructies is gemonteerd en geïnstalleerd.
- _ Schakel de machine niet in terwijl u de kop of de tafel ten opzichte van elkaar verplaatst. Schakel de machine niet in voordat u gecontroleerd heeft of de kop en tafel stevig aan de kolom gemonteerd zijn.
- _ Gebruik de machine niet als een onderdeel slecht functioneert of beschadigd is.
- _ Stel de tafel of diepteanslag zodanig in dat u niet in de tafel kunt boren.
- _ Verricht geen ontwerp-, montage- of opbouwwerkzaamheden op de tafel terwijl de machine is ingeschakeld.
- _ Controleer of de boorhoudersleutel (indien van toepassing) uit de boorhouder is verwijderd voordat u de machine inschakelt.
- _ Zorg voordat u de machine inschakelt dat de boorhouder correct is aangebracht, de boor stevig in de boorhouder vastzit en de beschermkap is dichtgeklapt.
- _ Hanteer het aanbevolen toerental voor de booraccessoires en voor het materiaal.
- _ Schakel de stroom uit, verwijder de boor en maak de tafel schoon voordat u bij de machine wegloopt.
- _ Vergrendel de aan/uit-schakelaar wanneer u de machine achterlaat.

AANVULLENDE

VEILIGHEIDSVOORSCHRIFTEN VOOR LASERS

- _ **Waarschuwing!** De laserstraal kan potentieel ernstige schade aan de ogen veroorzaken. Kijk of staar nooit direct in de laserstraal.

_ Richt de laserstraal tijdens gebruik nooit op mensen, hetzij direct, hetzij indirect via reflecterende oppervlakken.

_ Deze laser voldoet aan klasse 2 volgens EN 60825-1/A11, 1996. Het apparaat heeft geen onderhoudsdelen. Open de behuizing in geen geval. Indien het apparaat is beschadigd, laat u de beschadiging repareren door een erkend reparateur.

ELEKTRISCHE VEILIGHEID

Controleer of de op het typeplaatje van de machine vermelde spanning overeenkomt met de ter plaatse beschikbare netspanning.

BESCHRIJVING (fig. A)

Uw kolomboormachine is ontworpen voor het boren van gaten in houten, metalen en kunststof werkstukken.

- 1 Aan/uit-schakelaar
- 2 Motorbehuizing
- 3 Statief
- 4 Opberglade
- 5 Tafel
- 6 Boorhouder
- 7 Beschermkap
- 8 Boorlift
- 9 Diepteaanslag
- 10 Aan/uit-schakelaar laser

Opbouwen van de machine

Hanteer bij het opbouwen van de machine altijd de volgende procedure, in de aangegeven volgorde:

- _ Monteer het statief.
- _ Monteer de tafel.
- _ Monteer de kop.
- _ Monteer de beschermkap.
- _ Monteer de boorhouder.
- _ Verwijder de roestwerende olie op de onbeschermden metalen onderdelen met behulp van een doek en een kleine hoeveelheid paraffineolie. Smeer de onderdelen vervolgens met machinesmeerolie.



Bouw de machine bij het ontbreken van onderdelen niet op, steek de stekker niet in het stopcontact en schakel de machine niet in tot de ontbrekende onderdelen volgens de instructies zijn gemonteerd.



Controleer voor gebruik:

- _ dat de tafel soepel kan worden bewogen;
- _ dat de boorhouder soepel op en neer kan worden bewogen;
- _ dat de machine, wanneer ingeschakeld, niet trilt.

Monteren van het statief (fig. B1)

Installeer de voet (11) op een egaal en stevig oppervlak.

- _ Schuif de voet over de kolom (12) in de oriëntatie zoals afgebeeld.
- _ Monteer de kolom met behulp van de bevestigingsmiddelen (13).

Monteren van de tafel (fig. B2)

- _ Schuif de tafel (5) over de kolom (12).
- _ Draai de vergrendelingshendel (14) vast.

Monteren van de kop (fig. B3 & B4)

- _ Plaats de kop (15) op de bovenzijde van de kolom (12).
- _ Draai de inbusschroeven (16) vast om de kop op zijn plaats te houden.
- _ Plaats het hoogte-instelwiel (17) op de schacht (18) en draai de schroef (19) vast.
- _ Schroef de knoppen (20) op het wiel.

Monteren van de beschermkap (fig. B5)

- _ Monteer de beschermkap (7) op de kraag (21).
- _ Zet de beschermkap vast door de klemschroef (22) vast te draaien.

Monteren van de boorhouder (fig. B6)

- _ Open de beschermkap (7).
- _ Schuif de boorhouder (6) op de aandrijf-as (23).

Plaatsen en verwijderen van een boor (fig. C)

- _ Klap de beschermkap (7) open.
- _ Open de boorhouder (6).
- _ Steek de boor in de boorhouder.
- _ Draai de boorhouder met de hand vast.
- _ Draai de boorhouder stevig vast door de boorhoudersleutel in een van de gaten in de zijkant van de boorhouder te steken en rechtsom te draaien.
- _ Klap de beschermkap dicht.
- _ Om de boor te verwijderen, gaat u in omgekeerde volgorde te werk.

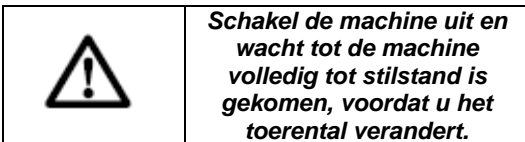
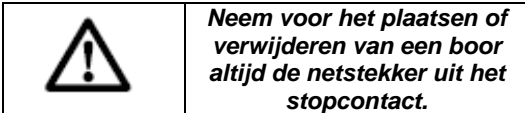

Stel het toerental in naar het te boren materiaal en de boordiameter.

- _ Kies een hoog toerental voor het boren in hout.
- _ Kies voor het boren in metaal en kunststoffen een lager toerental wanneer de boordiameter toeneemt.

Aanwijzingen voor gebruik

- _ Gebruik eerst afvalmateriaal om uw vaardigheid te oefenen en de machine te leren beheersen.
- _ Stel bij volledige doorboring de tafel zodanig op dat de boor in de middenopening uitkomt. Markeer deze positie eventueel op

de voorzijde van de kolom en de tafel, in geval u de tafel op een later tijdstip opnieuw in de middenpositie wilt plaatsen.

_ Klem het werkstuk stevig vast. Elke kanteling, draaiing of verschuiving leidt niet alleen tot een ruw boorgat, maar vergroot ook het risico dat de boor afbreekt.

_ Gebruik een stuk afvalhout als ondergrond. Dit verkleint de kans op versplinteren van het werkstuk en beschermt de punt van de boor.

_ Leg platte werkstukken op een houten ondergrond en klem ze stevig tegen de tafel aan zodat ze niet kunnen gaan draaien.

Ondersteun werkstukken die onregelmatig van vorm zijn en niet plat op de tafel neergelegd kunnen worden.

_ Gebruik de lifthendels om de boorlift naar beneden te brengen.

Drijf de boor behoedzaam het werkstuk in.

_ Boor langzaam wanneer de boor op het punt staat door het werkstuk heen te gaan. Zo voorkomt u dat het ondervlak gaat splinteren.

In- en uitschakelen (fig. A)

- _ Om de machine in te schakelen, zet u de aan/uit-schakelaar (1) op 'I'.
- _ Om de machine uit te schakelen, zet u de aan/uit-schakelaar (1) op '0'.

Gebruiken van de laser (fig. H)

De laserstraal wordt gebruikt om het centrum van het boorgat aan het geven in het geval dat u verschillende gaten van dezelfde dikte in werkstukken moet boren.

- _ Plaats de tafel (5) in een horizontale positie.
- _ Zorg ervoor dat de boor en de opening in de tafel op een lijn zijn.
- _ Plaats het werkstuk op de tafel.
- _ Breng de boor naar beneden totdat hij het werkstuk raakt.
- _ Schakel de laser (33) aan door de aan/uit-schakelaar (10) te bedienen.

_ Controleer of het dradenkruis (34) op een lijn is met het centrum van het boorgat zoals gemarkeerd op het werkstuk.

Stel de laser indien noodzakelijk met de hand af.

_ Volg de "Aanwijzingen voor gebruik" om een boorgat te maken.

_ Schakel na gebruik de laser uit.

REINIGING EN ONDERHOUD

De machine vergt geen speciaal onderhoud.

_ Reinig regelmatig de ventilatieopeningen.

Smering

_ Draai de boorspil eenmaal in de 3 maanden tot de maximale diepte naar beneden en smeer hem lichtjes met olie in.

TECHNISCHE GEGEVENS

Netspanning V	230
Netfrequentie Hz	50
Vermogen W	500
Toerental (onbelast) min-1	280-2.350
Aantal boorsnelheden	9
Boorhoudercapaciteit mm	3-16
Afmetingen tafelblad mm	170 x 170
Kolomhoogte mm	610
Gewicht kg	19

Niveau van de geluidsdruk op de werkplek gemeten volgens

EN 61029-1:

LpA (geluidsdruk) dB(A) < 70

GARANTIE

Voor de garantiebepalingen wordt verwezen naar de bijgevoegde garantievoorwaarden.

MILIEU

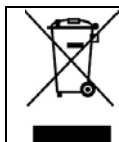

Als uw machine na verloop van tijd aan vervanging toe is, geef hem dan niet met het huisvuil mee, maar zorg voor een milieuvriendelijke verwerking.

GB - DRILL PRESS

WARNING

Read this manual carefully before using the machine, for your own safety.

SAFETY INSTRUCTIONS

When using the machine, always observe the enclosed safety instructions as well as the additional safety instructions.

The following symbols are used throughout this manual:



You will find the following symbols on the machine:

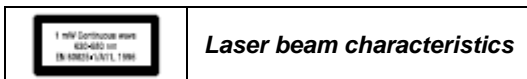
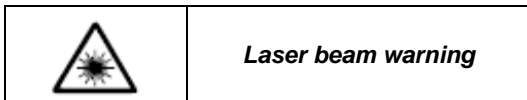

ADDITIONAL SAFETY INSTRUCTIONS FOR DRILL PRESSES

- Only connect the machine to an earthed mains supply.
- Only use tree-core extension cords.
- Always wear safety goggles, and a hairnet for long hair.
- Do not wear gloves, ties or loose clothing.
- While drilling, never hold the workpiece by hand, but firmly tighten it to the drilling table using a vice e.g. Never keep your fingers on a place where they could touch the drill in case the workpiece should move unexpectedly.
- Do not use the machine until it has been mounted and installed completely according to the instructions.
- Do not switch on the machine while moving the head relative to the table or vice versa. Do

not switch on the machine until having checked that head and table have been tightened firmly to the pillar.

- Do not use the machine if a part is damaged or badly functioning.
- Adjust the table or depth stop to prevent the drill from entering the table. Do not perform any design, assembly or construction activities on the table while the machine is switched on.
- Make sure that the chuck key (if applicable) has been removed before switching on the machine.
- Before switching on the machine, make sure the chuck has been mounted correctly, the drill has been mounted into the chuck firmly and the safety guard has been shut.
- In operation, use the recommended speed for the drilling accessories and the material.
- Switch off the power, remove the drill and clean the table before leaving the machine.
- Lock the on/off switch when leaving the machine.

ADDITIONAL SAFETY INSTRUCTIONS FOR LASERS

- Warning!** The laser beam potentially causes severe eye damage. Never look or stare directly into the laser beam.
- During use, do not point the laser beam at people, directly or indirectly through reflecting surfaces.
- This laser complies with class 2 according to EN 60825-1/A11, 1996. The unit includes no servicing components. Do not open the housing for any reason. If the unit is damaged, have the damage repaired by an authorized repair agent.

ELECTRICAL SAFETY

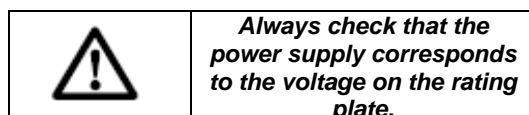

DESCRIPTION (fig. A)

Your drill press has been designed for drilling holes in wood, metal and plastics.

- 1 On/off switch
- 2 Motor housing
- 3 Stand
- 4 Storage
- 5 Table
- 6 Chuck
- 7 Safety guard
- 8 Drill lift
- 9 Depth stop
- 10 Laser on/off switch

Assembling the machine

Always use the following procedure, in the order given, when assembling the machine.

- _ Mount the stand.
- _ Mount the table.
- _ Mount the head.
- _ Mount the safety guard.
- _ Mount the chuck.
- _ Remove the anti-corrosive oil on the uncovered metal parts using a cloth and a little paraffin oil. Proceed with greasing the parts with machine lubricating oil.

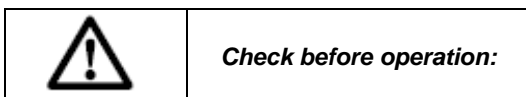
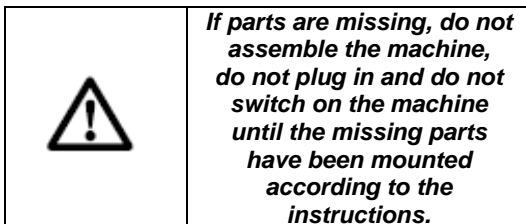

- _ that the table can be moved smoothly;
- _ that the drill lift can be moved up and down smoothly;
- _ that the machine does not shake when it is switched on.

Mounting the stand (fig. B1)

Install the foot (11) on a level and solid surface.

- _ Slide the foot over the pillar (12) in the orientation as shown.
- _ Mount the pillar using the fasteners (13).

Mounting the table (fig. B2)

- _ Slide the table (5) over the pillar (12).
- _ Tighten the locking handle (14).

Mounting the head (fig. B3 & B4)

- _ Place the head (15) on the top of the pillar (12).
- _ Firmly tighten the Allen screws (16) to keep the head in place.
- _ Place the height adjustment wheel (17) onto the shaft (18) and tighten the screw (19).
- _ Screw the knobs (20) onto the wheel.

Mounting the safety guard (fig. B5)

- _ Mount the safety guard (7) onto the collar (21).
- _ Secure the guard by tightening the clamp screw (22).

Mounting the chuck (fig. B6)

- _ Open the safety guard (7).
- _ Slide the chuck (6) onto the drive spindle (23).

Inserting and removing a drill (fig. C)

- _ Open the safety guard (7).
- _ Open the chuck (6).
- _ Insert the drill into the chuck.
- _ Fasten the chuck by hand.
- _ Fasten the chuck firmly by inserting the chuck key in one of the holes in the side of the chuck and turning it clockwise.
- _ Shut the safety guard.
- _ In order to remove a drill, proceed in reverse order.

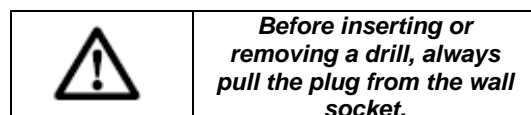



Switch off the machine and wait until the machine has come to a complete standstill before changing the speed.

Adjust the speed to the material to be drilled and the drilling diameter.

- _ For drilling in wood, choose a high speed.
- _ For drilling in metal and plastics, choose a lower speed as the drilling diameter increases.

Instructions for use

_ Use waste material to practise your skills and to learn operating the machine first.

_ When drilling through, adjust the table to make sure that the drill is aligned with the opening in the centre of the table.

If required, mark the position on the front side of pillar and table in case the table should be set in the same position at a later time.

_ Securely tighten the workpiece. Toppling, turning or sliding not only results in a rough drilling hole, it also increases the risk of the drill breaking off.

_ Use a piece of waste wood as a backup to reduce the risk of the workpiece splintering and to protect the drill tip.

_ Place flat workpieces on a wooden underground and clamp securely to the table to prevent them from turning. Support workpieces that are irregular of shape and cannot be put flat onto the table.

_ Use the lift handles to bring the drill lift downwards.

Slowly feed the drill into the workpiece.

_ Drill slowly when the drill is about to break through the workpiece to prevent splintering.

Switching on and off (fig. A)

_ To switch the machine on, set the on/off switch (1) to 'I'.

_ To switch the machine off, set the on/off switch (1) to '0'.

Using the laser (fig. H)

The laser beam is used to indicate the centre location of the drill hole in case you have to drill several holes in workpieces of the same thickness.

_ Place the table (5) in a horizontal position.

_ Make sure that the drill and the opening in the table are aligned.

_ Place the workpiece on the table.

_ Lower the drill bit until it touches the workpiece.

_ Switch the laser (33) on by operating the on/off switch (10).

_ Check that the laser cross hairs (34) align with the centre of the drill hole as marked on the workpiece. If necessary, adjust the laser by hand.

_ Follow the "Instructions for use" to perform a drill hole.

_ After use, switch off the laser.

CLEANING AND MAINTENANCE

The machine does not require any special maintenance.

_ Regularly clean the ventilation slots.

Lubrication

_ Turn the drill shaft to the maximum drilling depth once per 3 months and grease it slightly with oil.

TECHNICAL DATA

Mains voltage V	230
Mains frequency Hz	50
Power input W	500
No-load speed min-1	280-2,350
Number of drilling speeds	9
Chuck capacity mm	3-16
Table dimensions mm	170 x 170
Pillar height mm	610
Weight kg	19

Level of sound pressure measured according to EN 61029-1:

LpA (sound pressure) dB(A) < 70

GUARANTEE

Refer to the enclosed guarantee conditions for the terms and conditions of guarantee.

ENVIRONMENT

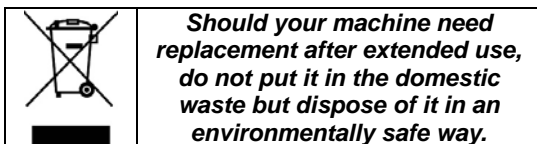





81, rue de Gozée
6110 Montigny-le-Tilleul
Belgique

Tél : 0032 71 29 70 70 Fax : 0032 71 29 70 86

Made in China

S.A.V

 32 / 71 / 29 . 70 . 88

 32 / 71 / 29 . 70 . 99

 **Service Parts separated**

 32 / 71 / 29 . 70 . 83

 32 / 71 / 29 . 70 . 86

2009

Made in China